

АНАТОЛИЙ  
МАРКУША



МУЖЧИНАМ ДО 16 ЛЕТ



А Н А Т О Л И Й   М А Р К У Ш А

**МУЖЧИНАМ  
ДО 16 ЛЕТ**

Издательство  
„Детская литература“  
Москва 1966

**В** этой книге ты найдешь откровенный разговор о великом племени мальчишек, о настоящем мужском характере, о воспитании решительности, твердости и воли, о дружбе, о взаимоотношениях с девочками, о поведении в затруднительных жизненных положениях...

Перед тобой будут развернуты 100 страниц "Книги мудрости", написанной в разных странах, в дальние и близкие времена самыми непохожими друг на друга людьми.

Ты найдешь в этой книге 100 советов мастеру на все руки, и 100 советов на разные случаи жизни, и 100 спортивных советов.

С тобой будут беседовать твои сверстники и старшие друзья.

# ОТКРОВЕННЫЙ РАЗГОВОР





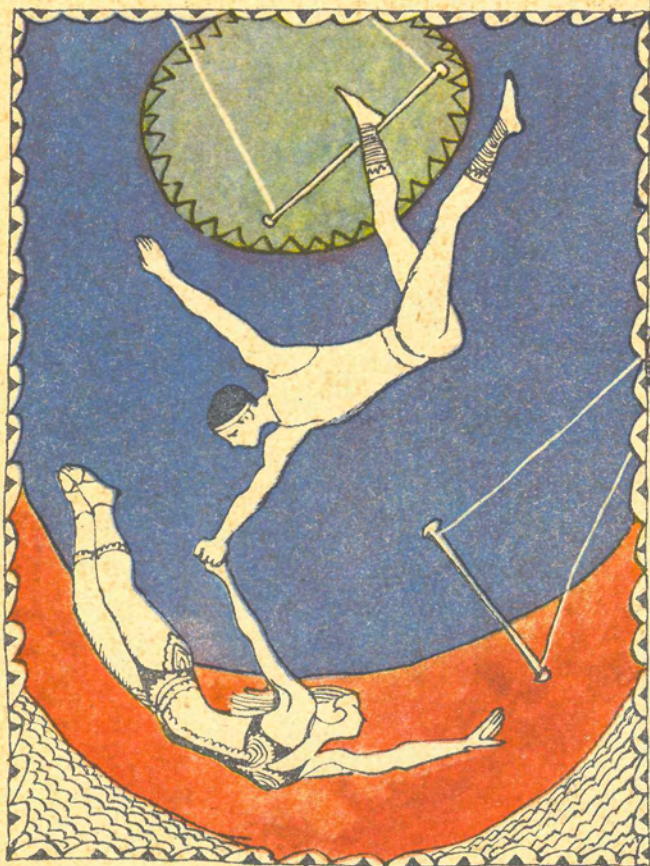



каждого человека есть своя мечта, своя главная забота в жизни. С тех пор как я стал взрослым, меня не покидает постоянное беспокойство: как сделать, чтобы не потерять дружбу с мальчишками, не оторваться от моих дорогих друзей, постоянных и самых надежных товарищей.

Мальчишки! Великое беспокойное, громкоголосое племя, вам я всегда был и до конца останусь предан. Вы несете на своих плечах будущее. Все, что свершится в нашем большом и сложном мире завтра, и послезавтра, и потом, еще позже, непременно будет делом ваших рук, вашего таланта, вашего упорства и вдохновения.

День сменяется ночью, ночь — новым днем. Так уж заведено в мире. И вы — новый день нашей старой Земли. Как же не любить этот новый день, не мечтать о том, чтобы день завтрашний был ярче, теплее, солнечнее нынешнего дня?



К великому беспокойному, громкоголосому племени мальчишек я и обращаю свое слово.

Ведь прежде чем представитель великого племени займет свое место во взрослой жизни, ему еще нужно пройти нелегкую школу мальчишества. И от успехов в этой школе зависит очень и очень многое.

Сначала все мальчишки учатся бегать, играть в городки или гонять футбольный мяч, носиться на велосипеде или лазать по деревьям, фантазировать и мечтать о небывалом. Сначала все мальчишки очень спешат вырасти и стать взрослыми — скорее, скорее, скорее! . . . И все это понятно, и все это нормально. Вроде бы и не о чем рассуждать.

Впрочем...

## "ЕСЛИ" И "НО"

Если мальчишка быстрее всех заканчивает стометровку, это, разумеется, великолепно! Но если он норовит перед самым финишем подставить ножку своему противнику и победить таким способом, тогда — худо...

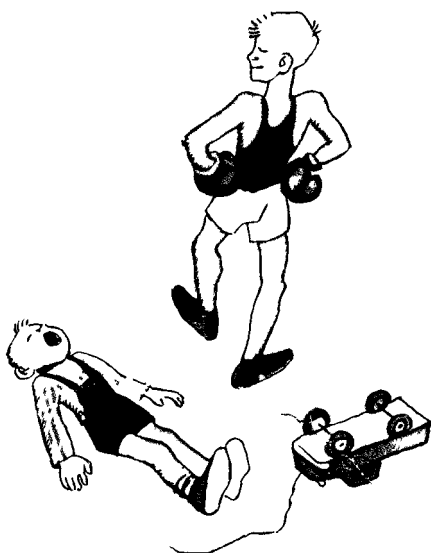

Если мальчишка научился не просто размахивать кулаками, а знает десяток точных и хитрых приемов бокса — отлично. Но если он показывает свое искусство не в честном бою, а преимущественно на тех, кто моложе или слабее его, такое не вызывает симпатии к человеку...

Если мальчишка умеет ездить на велосипеде, не прикасаясь руками к рулю, и при этом одинаково лихо выполняет левые и правые повороты, такой виртуоз вызывает

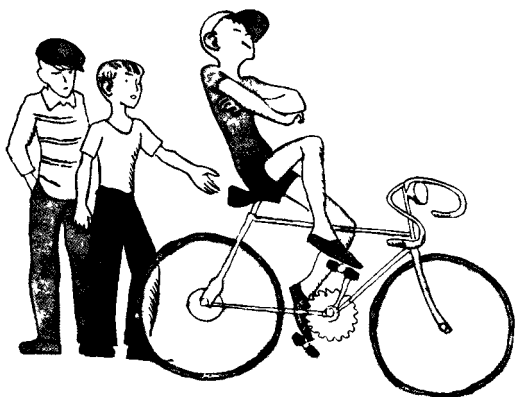

искреннее уважение. Но если он бледнеет от злости, когда сосед просит его дать велосипед «на один кружок по двору», — это огорчительно...

Если мальчишка говорит в лицо правду и товарищу своему, и недругу, можно быть уверенным — такой парень не осрамит своего племени. Но если, делая вид, что он защищает правду, мальчишка бежит жаловаться и ябедничать

на своего друга, от такого толку не жди. ..

«Если» и «но» — этими двумя коротенькими словечками можно было бы начать очень длинный перечень размышлений о настоящих и, скажем мягко, ненастоящих мальчишках.

Да-а, ненастоящие мальчишки тоже живут на свете! И тут уж так сразу ничего не изменишь. Можно носить штаны модного покроя, можно быть подстриженным очень по-мужски, можно мастерски боксировать, легко прыгать с вышки в воду, крутить слалом на отчаянных склонах и при всем этом не быть настоящим мальчишкой.

Я думаю, что настоящий мальчишка — прежде всего настоящий товарищ. И еще — мастер на все руки. И обязательно смелый и ловкий человек.

И вот почему я так думаю. Из мальчишек непременно вырастают мужчины: работники, солдаты, отцы новых мальчишек. А куда годится мужчина, неспособный на дружбу, белоручка и трус?

... Помню, во время войны нам — воинской команде, составленной из вновь испеченных сержантов авиации, — пришлось перебазироваться к другому месту службы. Ехали





трудно. Поезда двигались медленно, вагоны были забиты до отказа, достать какую-нибудь еду на вокзалах удавалось далеко не всегда. И вот на маленькой станции мы повстречали отставшую от своего эшелона женщину с дочкой, совсем еще маленькой девочкой. Положение у них было отчаянное — от первой бомбежки, заставшей их в районе границы, убереглись, из грозившего окружения вырвались, а тут, в тылу, от своих отстали. Ни хлеба, ни вещей, ни денег — все увез эшелон.

Сто одиннадцать сержантов нашей воинской команды собрали что могли и отдали незнакомой женщине и ее дочке. Сто двенадцатый сказал:

«Я не обязан. Каждому отставшему все равно не поможешь. Надо было ей раньше думать. . .» Что-то он еще говорил, но никто не стал его слушать, никто не попрекнул, никто не стал уговаривать. Просто от человека отошли. И больше уже не подходили. Если память не изменяет, это было единственный раз за всю мою жизнь, когда о человеке даже после его гибели, а погиб сержант вскоре после этой истории, говорили: «Он был плохим товарищем».

Помню и другой случай. В доме, где я вырос, жил весьма уважаемый и почтенный человек. Назовем его Константином Филипповичем. Между прочим, этот самый Константин



**За 50 лет творческой деятельности Лев Николаевич Толстой создал 174 произведения. Полное собрание сочинений великого писателя заняло 90 томов. Первый том вышел в 1928 году, а завершить издание удалось лишь в 1958 году. Его объем составил 3000 печатных листов.**



Филиппович был носителем многих почетных титулов и знаков отличий. Все соседи здоровались с ним первыми, нередко шли к Константину Филипповичу за советом, случалось — занимали у него деньги. И надо признать: на улыбку он отвечал улыбкой, на шутку — шуткой, на расположение — дружеской приязнью.

И вот однажды, возвращаясь из школы, я обнаружил, что входная дверь в квартиру Константина Филипповича приоткрыта и оттуда доносятся какие-то странные звуки: топот, глухие удары, сухой шорох.

«Что такое? — подумал я. — Может быть, случилась беда? Может быть, людям нужна помощь?» С такими мыслями я переступил порог чужого дома и вот что увидел.

Обеденный стол был придвинут к стене. На столе высились два стула. Со стула на стул перекинута

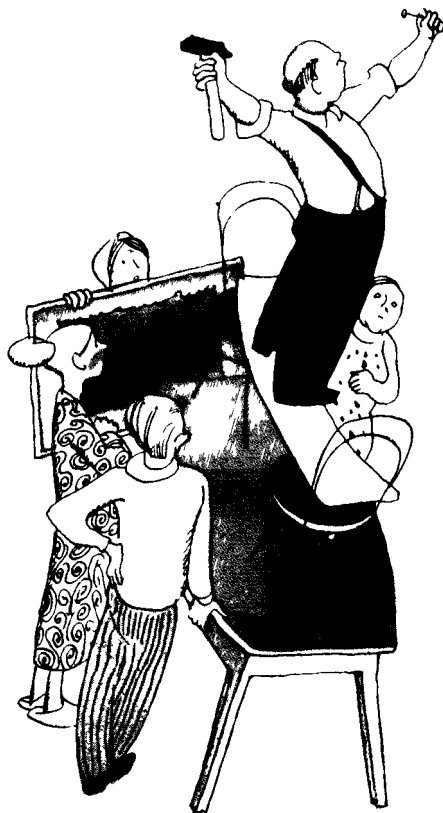

**ОБО ВСЕМ**

О том, как трудно было работать Константину Эдуардовичу Циолковскому, почти глухому с детства, познавшему нужду и унижения полной мерой, знают все. Но не каждому ведомо, что научное наследие его составляет 675 работ!

**ОБО ВСЕМ**



гладильная доска. Под тяжестью Константина Филипповича шаткий постамент жалобно поскрипывал и легонько колебался. Хозяина дома окружали жена, сын, домашняя работница и еще какая-то не известная мне старушка.

Константин Филиппович держал в одной руке молоток (кстати, держал он его так, будто хотел удушить — под самую головку), в другой — здоровеннейший гвоздь.

— Теперь, окончательно определив место, приступаем к забиванию опоры, — изрек своим бархатным голосом хозяин дома.

После этого он приставил гвоздь к стене, размахнулся так, словно хотел выбросить молоток в форточку, и со всей силы ударил себя по пальцам.

Константин Филиппович жалобно взвизгнул. Домашняя работница выронила из рук картину, которую, как я понял, предполагалось повесить на стену. Жена ухватила за ножку одного из стульев. Сын Константина Филипповича — он был вредным парнем — ехидно хихикнул...

С тех пор прошло уже много лет. Мой сосед жив, здоров, он стал доктором наук, профессором и кем-то еще. Не сомневаюсь, что все высокие степени получены им вполне заслуженно, и все же, встречаясь с Константином Филипповичем на лестнице, я и сегодня улыбаюсь и каждый раз думаю: «Несерьезный мужчина. Гвоздя вбить не умеет».

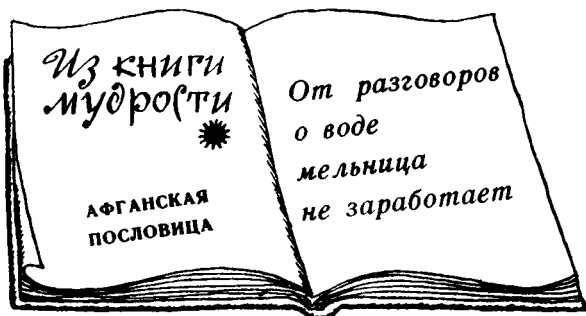

Оглядываясь на прожитое и стараясь вспомнить самые яркие, самые завидные образы людей, в разное время поразивших мое воображение, я всегда обнаруживаю, что все эти люди были непременно смелыми, ловкими, деятельными.

Никогда не забыть мне маленького рыжего человека, который на глазах у изумленных товарищей вытащил из потрепанной кобуры истертый наган и на флюгере двухэтажного дома с дистанции метров в тридцать выстрелял букву «Ф».

Взрослые говорили, что рыжий человек — старый чекист и друг Дзержинского. Тогда я был еще мал и не понимал, что значит слово «чекист», не знал, кто такой Дзержинский, но на всю жизнь поверил — этот человек настоящий мужчина.

Спустя многие годы, привыкая к оружию, тренируясь в стрельбе из пистолета, я снова и снова вспоминал его по-кошачьему прищуренный зеленый глаз и маленькую твердую руку в веснушках. Ох как мне хотелось хоть чуточку походить на друга Феликса Эдмундовича Дзержинского!

И еще одно воспоминание.

Вскоре после войны мне случилось познакомиться с майором запаса Дзюбой. Сам Дзюба о себе ничего не рассказывал, точнее — говорил скупо и очень буднично:

«Служил в саперных частях. Специализировался на разминировании. Приходилось также обезвреживать неразорвавшиеся авиабомбы».

Но товарищи его рассказали:

«За время войны майор снял больше пяти тысяч мин и разоружил около тысячи бомб. Всякий раз, когда саперам попадалась мина новой конструкции или с каким-нибудь особым секретом, непременно вызывали Дзюбу».

После этого я смотрел на Дзюбу во все глаза — внешне обыкновенный, немолодой уже человек. Спокойные, пожалуй даже чуточку замедленные движения. Решительно ничего героического в его облике не замечалось. И подумать только: шесть тысяч раз он брал в руки смерть, медленно, осторожно, обдуманно душил смерть в своих тонких, нервных пальцах и ни разу не ошибся!..

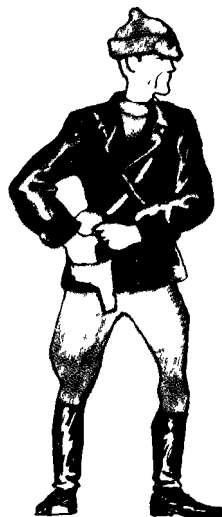



У каждого времени свои песни и свои герои. Давно минули военные годы, я стал старше и, хочется верить, мудрее, и все же, когда на строительстве электростанции мне показали паренька, который на высоте восьмидесяти метров прополз по тонкому звенящему тросу к застрявшей над рекой вагонетке подвесной дороги, устранил неисправность и как ни

**ОБО ВСЕМ**

Великий математик, механик и физик Леонард Эйлер серьезно занимался еще и музыкой. В 1739 году он опубликовал труд "Опыт новой теории музыки".

Первым в мире летчиком, награжденным орденом, был француз Блерио, перелетевший 25 июля 1909 года через Ламанш.

**ОБО ВСЕМ**



в чем не бывало вернулся в объятия товарищей, я снова подумал: «Это мужчина!»

Обо всем, что я здесь написал, мне случалось уже рассказывать разным мальчишкам. Слушали все одинаково — со вниманием, а реагировали по-разному. Одни говорили коротко: «Вот это да!» — и просили уточнить, со скольких выстрелов выбил старый чекист букву «Ф» на флюгере, или интересовались, почему некоторые авиабомбы падали и не взрывались, или спрашивали фамилию отчаянного канатоходца.

Другие же говорили примерно так: «Вот вырасту, тогда и я. . .» Впрочем, что следовало дальше, не так уж важно. В конце концов, все «тогда» были только обещаниями, которые до поры до времени невозможно проверить.

Скажу откровенно: мне не нравятся «мастера обещаний», меня всегда злит, когда кто-то сулит сначала вырасти, сначала выучиться, сначала ожидать, а уж потом показывать завидные образцы героизма, выдержки, находчивости и множество других качеств, возвышающих человека.



В старой анкете академика В. А. Обручева в ряду прочих вопросов и ответов сохранилась и такая примечательная запись: "С каких лет имеете постоянный заработок?" — "С 17".

Выдающийся русский химик А. М. Бутлеров был крупнейшим специалистом в области пчеловодства. Это еще одно свидетельство в пользу человеческой разносторонности.



## ОБЪЯСНЕНИЕ С КОЛЕЙ ОБЕЩАЛКИНЫМ

— А кто тебе мешает сейчас, сегодня, сию минуту быть не просто Колей Обещалкиным, а уважаемым и деловым человеком? — спросил я однажды у такого мастера «дальних прогнозов».

Коля удивленно вытаращил глаза и произнес примерно следующую речь:

— Я даже удивляюсь, чего вы спрашиваете. Кто мешает? Ха! Никто не мешает. А кто помогает? Конечно, вы скажете, что для нас построены Дворцы пионеров, и стадионы, и кино, и театры. Это правильно. Но кто даст мне слетать, например, в космос или хотя бы в стратосферу? Никто! Когда была война, тогда совсем другое дело: ребят и в разведку брали и

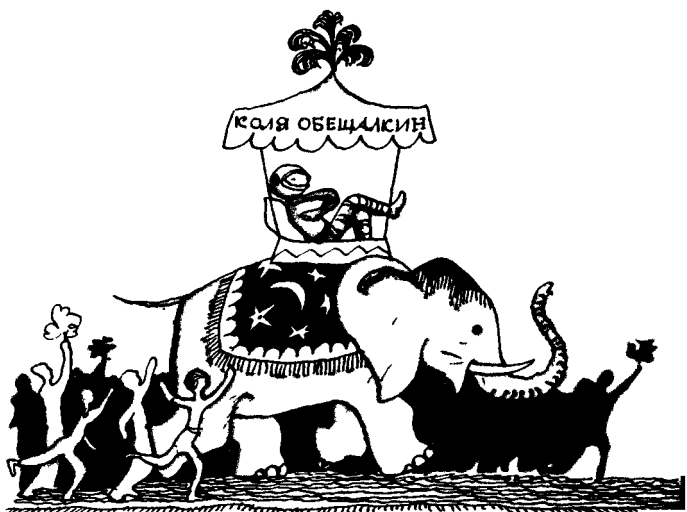

Военный врач Владимир Иванович Даль был признанным медиком. Это он дежурил у постели смертельно раненного Пушкина. Но им по праву гордятся и филологи. Даль собрал 4000 народных сказок, свыше 30 000 пословиц, составил самый полный "Толковый словарь русского языка".



к партизанам. Я про Леньку Голикова читал, знаю. А теперь? Теперь только и слышишь: учишь, учишь, учишь. ..

Коля Обещалкин был из тех ребят, кто умеет говорить бойко и длинно.. Возражать этим мастерам «художественного слова» не так-то легко. На каждый твой довод они находят десять своих.

При этом всегда соблюдают «правило»: если ему говорят, что дважды два — четыре, он возражает: но трижды пять — пятнадцать...

Поэтому я не стал ничего объяснять Коле на словах, а просто открыл ящик своего рабочего стола, достал блестящую трубочку и спросил:

— Скажи-ка, что это за штука?

— Трубка.

— Какая?

— Стеклянная.

— Всё?

— А чего еще?

— Между прочим, это предохранитель, простейшая деталь радиоприемника. Не зная, как она устроена, для чего нужна и «с чем ее едят», нечего болтать о космосе.

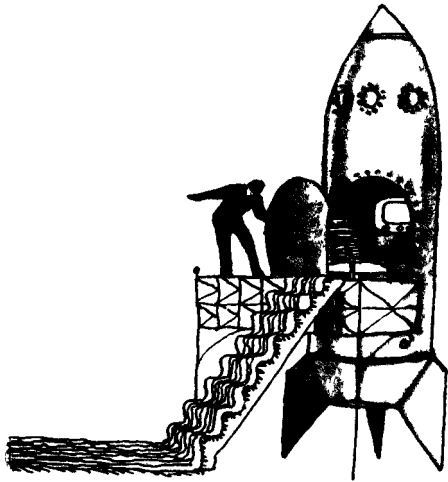

**ОБО ВСЕМ**

За 60 лет непрерывной работы Иван Владимирович Мичурин вывел 300 сортов яблонь, груш, слив, вишен, абрикосов, винограда и других сортов плодово-ягодных культур. Если принять во внимание, что великий естествоиспытатель знал не только успехи, но и неудачи, цифра "300" представится фантастической.

**ОБО ВСЕМ**





— Но я же про космос для примера сказал!

— Я тоже — для примера.

И, прежде чем Коля Обещалкин успел атаковать меня плотным огнем всегда готовых у него возражений, я выложил перед ним еще одну деталь. Коричневая текстолитовая

штуковина глядела на моего собеседника блестящим глазом-контактом.

— Ну, а это что такое?

— Этого мы не проходили. Не-е-е знаю.

— Это ротор трамблера автомобиля «ГАЗ-51». Теперь ясно?

— Ах, ротор! Я как-то сразу не сообразил...

— Ничего, — сказал я, — с первого взгляда, бывает, и родного брата не узнают. Для чего служит ротор, что он делает?

Ответа не последовало.

И тогда в решительную атаку перешел я:

— Ты болтаешь о космосе, ты ссылаешься на героическую жизнь и смерть Лени Голикова, а что ты сделал, чтобы хоть немного приблизиться к настоящей большой жизни? Ну куда, на какое серьезное дело ты годишься, если ничего практического не знаешь? А слова твои, пусть даже очень складные, так и останутся только словами.

— А если я не интересуюсь техникой, тогда что ж, выходит — я вообще не человек? Да?

— Только что ты собирался в космос, а это техника, да еще какая! Лучше б уж не выкручивался. Но я согласен и на такой поворот: ты не питаешь склонности к технике — оставим технику. Действительно, все люди не могут быть инженерами, да это и не нужно. Хорошо. Скажи мне тогда, какие у тебя обязанности? Только, пожалуйста, не «вообще» говори, а точно.

Коля немного подумал и, явно воспрянув духом, стал бойко перечислять:

— Моя первая обязанность — хорошо учиться. — Сказав это, он посмотрел мне прямо в глаза, но я не подал никакого одобряющего знака. — И еще я должен соблюдать дисциплину.

Я молчал.

— И выполнять общественную работу.

Я молчал.

— И уважать старших... Это главные обязанности.

— А ты никогда не думал, что самая первая обязанность человека — жить с пользой для других?

Кстати, чтобы приносить пользу людям, приносить радость товарищам, вовсе не обязательно дожидаться, пока тебе исполнится двадцать, тридцать, сорок или пятьдесят лет.

Быть нужным можно всегда.

## "ЕСЛИ" БЕЗ "НО"

Если один разумный мальчишка не даст другому неразумному мальчишке испортить новый забор глупейшей надписью: «ЛЕНА + САША == ЛЮБОВЬ», он принесет пользу многим людям.



Если два паренька устроят в своем дворе волейбольную площадку или повесят, например, качели, то радость от этой работы будет не только им, но и многим другим людям.

Если пять смелых и ловких мальчишек выучат плавать по пять трусливых ребят, то на свете станет на целых двадцать пять трусов или неумех меньше. А это многого стоит!

Если десять башковитых учеников помогут десяти лентяям разобраться, скажем, в теореме Пифагора или сладить с тремя основными законами механики, то и это будет большое и важное дело.

Если сто человек посадят по десять деревьев, вырастет лес, украсится земля и тысячи людей смогут вдыхать свежий запах молодой рощи.

И, для того чтобы совершить любое из этих, дел, вовсе не обязательно дожидаться двадцати, тридцати, сорока или даже пятидесятилетия.



И еще. Настоящий мальчишка обязан воспитывать в себе (именно сам и именно в себе!) настоящий мужской характер.

Мужчина, если он действительно мужчина, должен быть твердым.



Профессор Сергей Петрович Боткин, крупнейшее медицинское светило своего времени, был отличным виолончелистом. Три раза в неделю в двенадцатом часу ночи его посещал учитель музыки. Профессор брал уроки чуть ли не до пятидесяти лет.



Скажем, ты решил делать по утрам физзарядку. Первый день машешь руками и радуешься. В голове веселые мысли бродят: «Порядок! Буду так упражняться каждое утро — никто меня никогда не одолет». И на второй и на третий день всё идет хорошо.

А вот где-то на пятый день ты вдруг вспоминаешь, что нынче воскресенье. Известно, что в воскресенье никто не работает. В воскресенье положено отдыхать... И тут ты начинаешь выдумывать причины, которые, не очень беспокоя совесть, позволили бы поваляться лишние полчаса в кровати. Как ни странно, причин находится много.

Во-первых, рассуждаешь ты, и от физических упражнений надо тоже отдыхать. Во-вторых, вот уже четыре дня я занимался, а сдвигов никаких не заметно. В-третьих, не лучше ли вообще записаться в секцию борьбы... Находятся и свои «в-четвертых», «в-пятых» и даже «в-десятых»...

Вот тут-то и требуется проявить твердость. Убить лень,

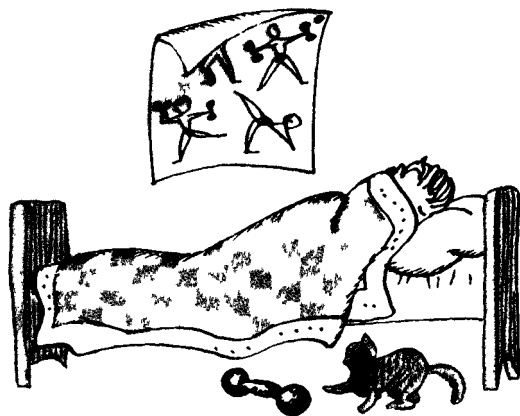

**ОБО ВСЕМ**

Великий английский физик Эрнст Резерфорд, принимая нового сотрудника, давал ему задание. Если человек спрашивал при этом, что ему делать дальше, Резерфорд увольнял новичка. Постоянное следование такому принципу подбора сотрудников позволило ученому окружить себя талантливейшей молодежью.

**ОБО ВСЕМ**

одолеть все «благовидные» причины, мешающие довести принятое решение до конца, и заставить себя делать то, чего делать не хочется, — для этого нужна твердость!

Впрочем, хочу сразу предостеречь от ошибки, случающейся довольно часто. Но сначала — маленький пример из жизни.

Бабушка говорит внуку:

— Миша, допивай быстрее молоко.

Внук отвечает бабушке:

— Не хочу никакого молока!

Бабушка:

— Вот придет мама, я ей скажу.

Внук:

— И говори, хоть папе говори! Все равно не буду.

Бабушка:

— Миша, но тебе же пора кушать. Не будешь кушать, перестанешь расти.

Внук:

— И пусть перестану. Сказал, не буду, — значит, всё!

Этот диалог может продолжаться очень долго, почти бесконечно. Выбросим из него все дополнительные и вспомогательные слова, выделим суть. Вот что тогда получится: бабушка настойчиво заставляет внука выпить молока, а внук твердо уклоняется от этого предложения. Надо ли доказывать, что «твердость» такого рода не имеет ничего общего с настоящей мужской твердостью и скорее всего сродни обыкновенному ослиному упрямству?

Настойчивое стремление к разумной цели — непременно разумной, — оно и только оно составляет подлинную твердость характера.

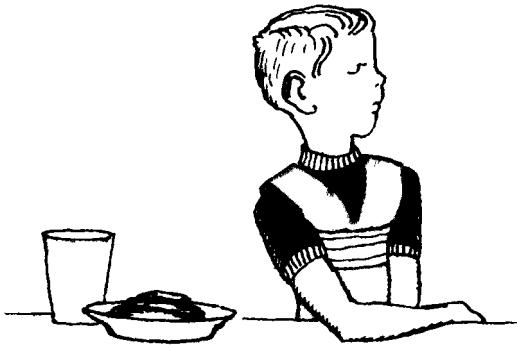



Так что не надо путать два схожие, но совсем не одинаковые качества: твердость и упрямство.

Мужчина, если он действительно мужчина, должен быть решительным.

Однажды я прочитал в газете о восьмилетнем мальчонке, который сумел спасти троих совсем маленьких ребятишек. Ребятишки эти провалились под лед. А он вытащил их.

Мне очень захотелось познакомиться с таким геройским пареньком, заглянуть ему в глаза, попытаться понять, как и почему он смог спасти три живые души.

Я разыскал героя. Он оказался проворным, жилистым, белобрысым, очень застенчивым. И мне пришлось потратить немало времени, чтобы втянуть его в откровенный разговор. Вот что в этом разговоре оказалось самым интересным.

— Когда я увидел, что санки под лед ухнули, я сразу решил: надо лезть, а то... Ну, вы понимаете. И потом, рядом больше все равно никого не было...

Тут я перебею своего героя. Пожалуйста, обратите внимание: первое его решение было мгновенным и точным! Побег мальчонка за помощью, начни кричать и суетиться, было бы упущено главное — время!

— Только так просто я не мог лезть. Лед-то то-о-нень-кий еще был. Я бы и сам провалился. Они маленькие и то ухнули, а я тяжелый. А на берегу доска валялась. Я ее и схватил, бросил на лед и пополз с доской...

И снова прошу обратить внимание: решение было не только быстрым, но и

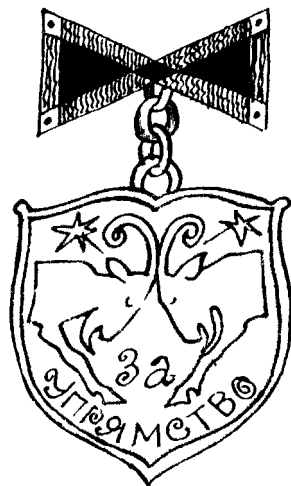

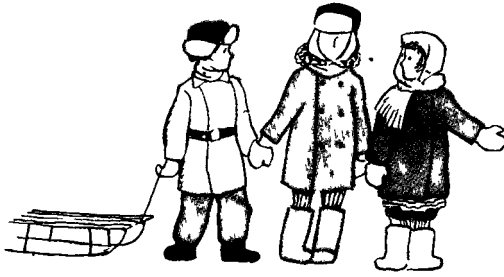

совершенно разумным. Кинься мальчонка на лед, как говорится, очертя голову, в беде оказались бы четверо.

— Когда я их вытащил, посмотрел, а они все дрожат. Прямо жутко, как дрожат. Я испугался, чтобы не замерзли, не заболели. Ну, и сказал: бегите! Быстро бегите. А они не бегут. Дрожат и санки жалуют. Ну, тогда я стал их хворостиной стегать. Они заревели и побежали. Потом меня за хворостину ругали. Не сильно, но ругали. А что я мог сделать?..

Зря ругали человека! И это его решение было совершенно правильным, логичным и тоже быстрым.



В июле 1814 года в тринадцатом номере журнала "Вестник Европы" было напечатано стихотворение "К другу стихотворцу", подписанное так: Александр Нкшп — это первое печатное произведение Пушкина. В 1814 году Александру Сергеевичу Пушкину было 15 лет.



Что можно сказать об этом мальчонке? Это человек решительный. И если он показал себя таким в восемь лет, то можно не сомневаться, что и в двадцать он не станет хуже.



## **ВНИМАНИЕ! ОСОБО ВАЖНО!**

Продолжая наш откровенный разговор, я не случайно пометил эту главку требовательным словом «ВНИМАНИЕ!». Дальше речь пойдет об очень важном, может быть, даже о самом важном свойстве мужского характера.

Настоящий мужчина должен быть смелым.



Великий Менделеев любил на досуге заниматься картонажным и переплетным делом, с увлечением изготавливал чемоданы.

Однажды, когда ученый покупал необходимые ему материалы, у продавца спросили:

— Кто это такой?

— Как же-с, их все знают, — ответил приказчик, — Известный чемоданных дел мастер, Менделеев-с.





У смелости тысячи, десятки тысяч, может быть, даже миллионы оттенков.

Чтобы поднять в небо новую, никем не облетанную еще машину, летчику-испытателю надо быть смелым человеком. Новая машина в небе — всегда загадка. Какую неожидан-

ность она может тебе подстроить, какого моментального решения потребовать, точно никогда не известно. Зато известно другое: ошибаться в испытательном полете рискованно. «Лишнего времени» на обдумывание сложившихся обстоятельств нет. «Списывать» не у кого и на «подсказку» рассчитывать не приходится. Значит, испытательный полет — поединок с неизвестностью, и притом поединок стремительный, часто напряженный, как самый настоящий бой. А бой всегда требует смелости. . .

Но, чтобы высказать в лицо начальнику свое честное мнение о каком-то деле, не совпадающее с его мнением, тоже нужна смелость. Ведь начальник «сильнее» тебя. Ему, раз он старший, предоставлены известные права, которые могут доставить тебе множество огорчений. К тому же, если ты со-



20 лет работал художник Александр Андреевич Иванов над своей всемирно известной картиной "Явление Христа народу". 600 этюдов остались памятником великому труду живописца.

В числе членов Московского Совета, избранных в 1921 году, был известный норвежский исследователь Фритьоф Нансен. Эта дань уважения была оказана ученому за дружескую поддержку молодой Советской России.





знаешь свою правоту, то и он тоже, вероятно, считает себя правым. А когда сталкиваются две правды, без искр не обходится. Искры могут сделать тебе больно... Вот и выходит: чтобы отстаивать свою правду, надо не только верить в нее, надо быть еще и смелым человеком...

Чтобы работать под цирковым куполом на шаткой трапеции, мало в совершенстве владеть своим телом, безукоризненно управлять до тонкости натренированными мускулами, надо каждый раз подавлять в себе естественную боязнь высоты. Подавлять боязнь! Это тоже смелость.

Чтобы решиться на сложную операцию, врачу надо не только многое знать и уметь, ему совершенно необходимо обладать еще и подлинной смелостью. Жизнь

**ОБО ВСЕМ**

За пять лет Отто Лилиенталь, один из первых авиаторов мира, выполнил свыше 2000 полетов на планерах своей конструкции. Его рекордное достижение равнялось 350 метрам. Свой последний полет Отто Лилиенталь совершил 9 августа 1896 года.

Первую в мире машину для решения дифференциальных уравнений построил в 1911 году академик Алексей Николаевич Крылов.

**ОБО ВСЕМ**





больного висит, как говорят, на волоске. Врач говорит «да» и входит в операционную. Что это значит? Прежде всего это значит, что он, врач, принимает всю полноту ответственности за чужую судьбу на себя.

Пройдет сколько-то времени, и врач закончит свое дело, он выйдет из операционной, и его глаза встретятся с глазами сына, матери, жены больного. Хорошо, если успех, если победа! А если поражение? Если того человека уже нет в живых? . . .

Примеры можно бы продолжать и разнообразить. Но смысл не в числе, а в самом существовании примеров. Что же, в конце концов, значит быть смелым?

Это значит постоянно, решительно преодолевать страх, сомнения, врожденный инстинкт самосохранения, мимолетные настроения и всегда, при всех обстоятельствах поступать так, как требует дело, которому ты служишь, ради которого живешь на земле.

Смелость не дар божий. Смелость поддается воспитанию. Смелыми не рождаются, смелыми делаются.

Большинство людей понимает это, но многие мальчишки совершают одну и ту же постоянную и весьма серьезную ошибку.

«Буду тренировать смелость!» — решает паренек и тут же начинает искать точку приложения своих сил. Один такой решительный человек прыгнул с крыши двухэтажного дома в сугроб шестьдесят три раза подряд и гордо написал мне: «А в следующую зиму я обязуюсь прыгнуть еще сто пятьдесят раз!»

Другой «тренировал» смелость, спрыгивая на ходу с пригородного поезда.

В ответ на эти известия я написал ребятам:

«Дорогие мои друзья! Настоящая, высшая смелость не должна быть слепой. Не всякий риск — благородное дело, и

не всякий риск — нужное дело  
Я убежден, что каждое действие  
человека, каждый его поступок  
должны быть оправданными. Если  
ты рискуешь здоровьем, благополу-  
чием, даже самой жизнью ради  
счастья, спокойствия, долголетия  
других людей — слава тебе и вели-  
кая честь! А если ты рискуешь но-  
гами (я имел в виду прыгуна с кры-  
ши) или головой только для того,  
чтобы пощекотать нервы себе или  
товарищам, чтобы продемонстриро-  
вать удаль перед всем светом, то  
дело это не серьезное, не стоящее и  
скорее свидетельствует о твоём тще-  
славии, чем о растущей не по дням,  
а по часам смелости».



Так я писал год назад, так пишу  
снова. Нет, дорогие мои друзья,  
смелость и лихачество вовсе не две  
стороны одной и той же медали.  
Смелость и лихачество разные сто-  
роны разных медалей. И, если вам  
интересно знать, что выбито на об-  
ратной стороне медали, отмеченной  
символом лихачества, скажу по  
секрету: глупость.

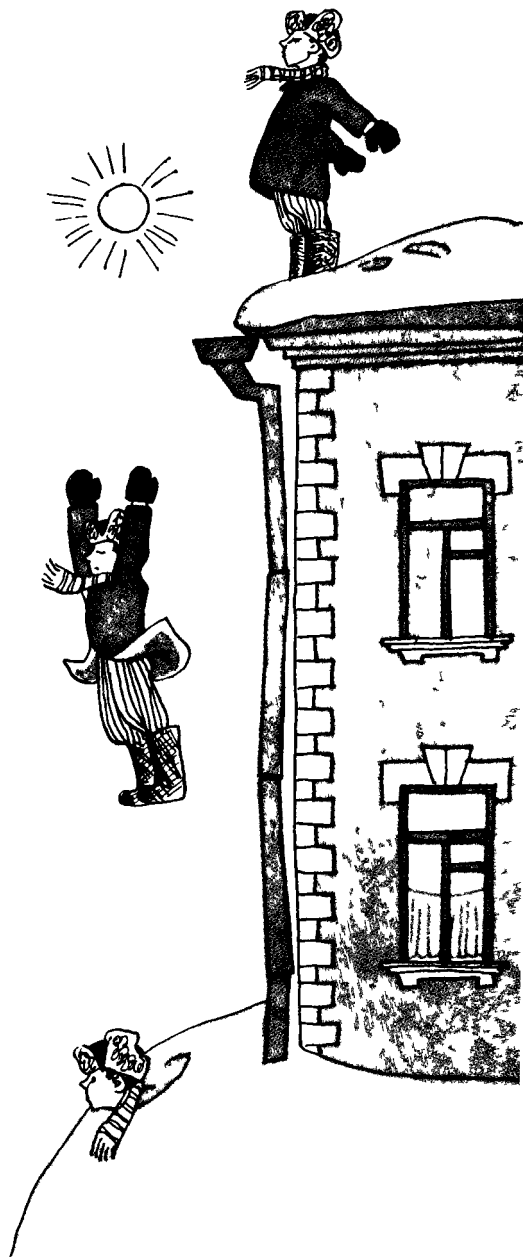

Но как все-таки тренировать, воспитывать в себе настоящую смелость? Универсальных советов на этот счет нет, но два направления я бы, пожалуй, назвал.

Первое направление. Всегда, даже в самых трудных случаях жизни, отстаивай правду. Ту правду, в которую ты веришь, которой предан. На этом пути расцветает смелость души и ума человека.

Второе направление. Тренируйся на слаломных трассах, на горных тропах, на водных дорожках, на пружинящих под ногами рингах. На этом пути расцветает смелость тела.

И имей в виду, ни одно направление не заменяет другое. Оба пути должны идти параллельно.

## **НО И ЭТО НЕ ВСЕ**

Настоящий мужчина должен быть благородным.

Как о всяком деликатном качестве человека, рассказывать о благородстве не просто. Сначала приведу пример.

Их было пятеро. Пятеро друзей. Всюду они ходили вместе — и в кино, и на соревнования по легкой атлетике, и в кружок радиолюбителей. Они почти никогда не ссорились и всегда стояли друг за друга горой. Разлучались ребята только в одном случае: когда намечался поход на каток. Тут



Известно, что Бенджамен Франклин был выдающимся экспериментатором и поставил в своей лаборатории множество разнообразных опытов. Франклин не уставал говорить своим ученикам, что хорошему мастеру вовсе не обязательно иметь много инструментов: он должен уметь буравить пилой и пилить буравом.



четверо были готовы забыть обо всем на свете, а один — Миша — говорил:

— Вы идите, а я не пойду.

И если друзья требовали объяснений, Миша всегда отвечал уклончиво. То выяснялось, что ему надо быть дома и помочь матери, то оказывалось, что он не брался еще за ботанику, то: «Не хочется, нет настроения».

Так продолжалось довольно долго. Наконец один из четверых, самый пронырливый и упрямый, Гришка, выяснил некоторые чрезвычайные и неожиданные обстоятельства. Оказалось, что у Миши нет коньков. Пустившийся в загул папаша — с ним это случалось и прежде — пропил коньки.



**ОБО ВСЕМ**

170 часов напряженной работы потребовалось народному артисту СССР Николаю Константиновичу Черкасову, пока он нашел удовлетворивший его грим для роли профессора Полежаева. Роль эту он с блеском исполнил в фильме "Депутат Балтики".

Уже в XV—XVI веках московские ребята катались на коньках. Правда, в отличие от современных коньков их дальние предшественники были костяными.

**ОБО ВСЕМ**

— Так чего ж Мишка нам ничего не сказал? — удивился Федя.

— Он гордый. И за отца стесняется, — сказал Илья.

— Надо что-то придумать, — сказал Жора.

— Есть! — выкрикнул Гришка. — Ясно! — и хлопнул себя по лбу.

— Что — есть? — спросил Федя.

— Танька купила бегаша. Фасонит, как будто она мастер спорта. Но не в этом дело. Хоккейные-то у нее просто так валяются. Я выклянчу. Или она мне не сестра? Факт, выклянчу. И отдам Михе. Выход?

— Нет, — сказал Илья. — Михе гордый. Обидится.

— Чего ж обижаться? Мы ведь друзья!

— Мало ли что друзья. Раз он не стал про отца своего рассказывать, значит — не хочет, значит — ему неприятно, — сказал Федя.

— А можно так, — предложил Жора. — Ты у Таньки коньки выклянчи, снеси их Михе и скажи, пусть поточит.



**ОБО ВСЕМ**

Когда французский альпийский клуб "Мартель" принял в порядке исключения в свои члены Мишеля Сиффра, мальчику было всего 13 лет.

В 17 лет Мишель Сиффр участвовал в кругосветном плавании на океанографическом судне. В 20 — зарегистрировал 37 сообщений в Академии наук; в 21 год он поручил диплом Сорбонны. В 22 — возглавил геологическую экспедицию на Цейлоне. В 23 — спустился к подземному леднику Скаррасону. Мишель Сиффр исследовал не только самый ледник, но изучил еще и по-

**ОБО ВСЕМ**



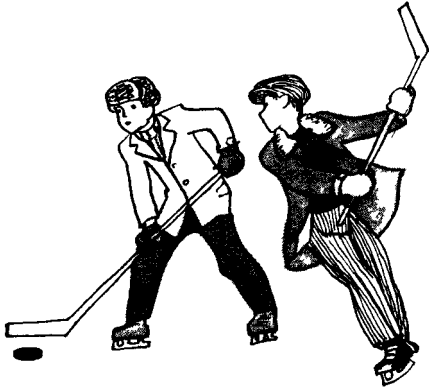

А когда поточит, попроси, пусть проверит на льду, а потом пусть они у него потихоньку и останутся.

— Тоже мне нежности! — фыркнул Гришка, но спорить не стал.

И в конце концов Танины коньки действительно перешли к Мише...

А теперь попробуем разобраться, какое же отношение имеет эта история к благородству? Обратите внимание на

главное: стараясь помочь другу, ребята думали о том, как сделать свою помощь ненавязчивой, как не зацепить больного уголка Мишиной души.

Короче — они думали в первую очередь о Мише, а не о том, как сами будут выглядеть в этой истории.

Благородство — хитрый сплав. В него входят скромность, доброжелательство, душевная тонкость, потребность оказать услугу человеку и многое другое. Благородство никак не совмещается с эгоизмом, самолюбованием, грубостью, нахальной решительностью.



следствия длительного одиночества, состояние человека при потере чувства времени. Он пролежал под землей два месяца.

Голландская цветочная фирма "Лефебер" назвала лучший сорт своих тюльпанов именем Юрия Гагарина. Но тюльпан не единственный цветок-"космонавт".. Ярко-розовая сирень, выращенная в ботаническом саду Таджикистана, и один из сортов азалии в Московском ботаническом саду тоже именуется "Юрий Гагарин"



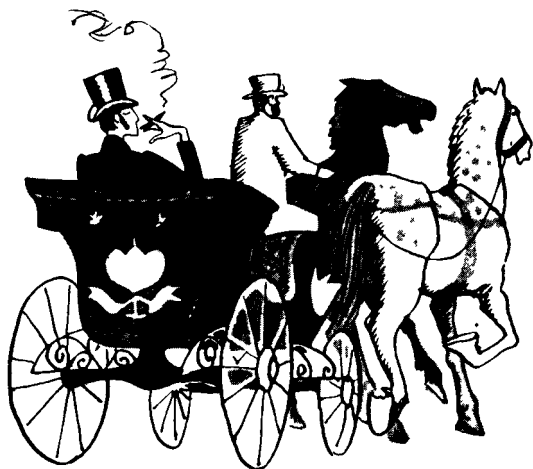

И еще одно замечание: настоящее благородство не имеет никакого отношения к стародавнему понятию «благородный», когда за этим словом скрывалось дворянско-аристократическое происхождение. Так что не надо путать благородный характер «с вашим благородием». ..

Настоящий мужчина должен уважать женщину.

Нет-нет, я вовсе не собираюсь доказывать, будто женщины представляют, что бы там ни говорили, «слабую половину рода человеческого» и, дескать, поэтому нуждаются в покровительстве, особых заботах и дополнительном уважении со стороны силь-



Знаменитый физик Генрих Герц увлекался в молодости токарными работами. Когда мастер, обучавший его ремеслу токаря, много лет спустя узнал о том, что Герц стал профессором, он с досадой заметил:

— Как жаль! Из него вышел бы первоклассный токарь.



ных и бесстрашных мужчин. Стоит вспомнить научный подвиг знаменитого физика Марии Склодовской-Кюри, стоит только назвать снайпера Людмилу Павлюченко, или революционного вождя испанского народа Долорес Ибаррури, или летчиц Валентину Гризодубову, Марину Раскову, Полину Осипенко, наконец, самую популярную на свете женщину — Валентину Терешкову, как сразу же возникнет сомнение: а правильно ли вообще когда-то считали, что женщина слабее мужчины?

И все же женщине — особое уважение!

Женщина-мать — начало всей жизни на земле.



**ОБО ВСЕМ**

Однажды Виктор Гюго отправился в Пруссию.  
— Чем вы занимаетесь? — спросил жандарм-пограничник, обращаясь к великому французу.  
— Пишу, — ответил Гюго.  
— Я спрашиваю, чем вы добываете средства к жизни?  
— Пером.  
И жандарм записал в анкете: "Гюго — торговец пером".

**ОБО ВСЕМ**

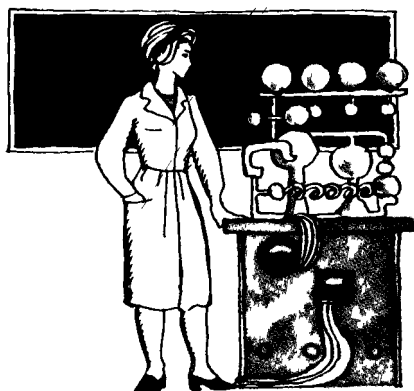

Гений Пушкина и Шекспира, Ломоносова и Ньютона, Александра Македонского и Суворова, Маркса и Ленина подарили людям матери

Сильные, выносливые, отважные мужчины могут открывать пути в неведомое, двигать в будущее науку, возводить фантастические мосты, украшать землю, выигрывать войны, побеждать всевозможные болезни, совершать самые немыслимые чудеса, но все их усилия пропадут напрасно, если женщины-матери не дадут миру новых строителей, новых ученых, новых работников, новых героев, новых продолжателей начатых дел.

**ОБО ВСЕМ**

Олимпийский чемпион по лыжам Вейкко Хакулинен на вопрос, какими качествами надо обладать, чтобы победить на лыжне, решительно ответил

— Надо бежать чуточку лучше своих соперников

Во многих школах Гренландии в число обязательных дисциплин входит езда на собаках и постройка лодок. Всех мальчишек с малолетства обучают владеть гарпуном

**ОБО ВСЕМ**

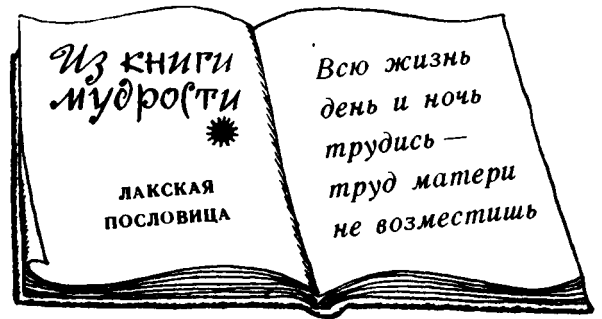
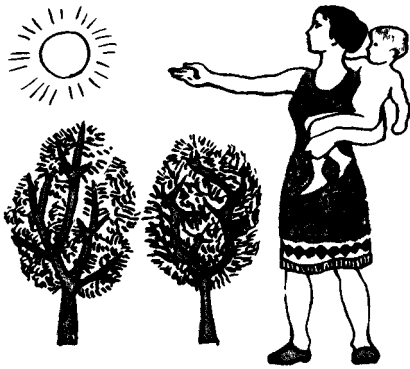

Вот почему слава, уважение и почет всем женщинам на земле.

Делясь мыслями о мужском характере, я перечислил уже многие качества: твердость, решительность, смелость, благородство, уважение к женщине.

Однако все эти черты истинно мужского характера должны, разумеется, воспитываться вместе с честностью, принципиальностью, откровенностью и другими общими для всех людей качествами.

Только при этом условии мальчишка вырастет настоящим мужчиной.



Чемпион по плаванию на дальние дистанции среди животных — белый медведь. Этого отважного пловца встречали в открытом море за 600 километров от берега или ближайшей плавающей льдины.

Чемпион первых Олимпийских игр Эллери Клер прыгнул в высоту на 1 метр 81 сантиметр (это было в 1896 году). Шестнадцатилетний Валерий Брумелль брал 1 метр 95 сантиметров.





Это — о самом характере.

А дальше речь пойдет о воспитании характера. Но так как давно известно, что слишком длинные разговоры утомляют, я хочу сначала предложить перерыв.

И, прежде чем мы вернемся к нашей беседе, советую познакомиться со ста полезными советами, которые адресуются мастеру на все руки.



100

**СОВЕТОВ  
МАСТЕРУ  
НА ВСЕ РУКИ**





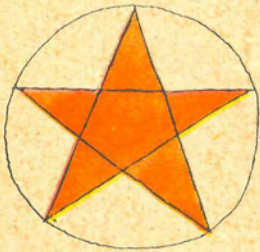



ы, наверно, слышал старую сказочку про неумеху-кузнеца, который отковал пшик? Ну, а если не слышал, я в двух словах передам ее смысл. Взятся кузнец изготовить тележную ось, возился-возился — ничего у него не вышло. Тогда он решил отковать кочергу. Тоже нужная вещь. Однако и кочерга не получилась. Пробовал косу сделать — не удалась и коса. Нож — тоже не сделал и шила не сделал. Тут он разозлился, раскалил остаток железа докрасна и бросил в воду. Выходит, отковал кузнец пшик...

Это старая сказка. Однако и молодым мастерам случается попадать в такое или если не совсем в такое, то очень похожее положение. Почему? Потому что, начиная работу, человек недостаточно точно представляет себе, что именно и как он хочет сделать.

Вот я и советую тебе всякую вещь, даже самую простую, начинать с чертежа, схемы, рисунка. Сначала обдумай, потом изобрази будущее

свое создание на бумаге, прикинь размеры, выбери материал, инструмент, а уж только после всего этого берись за работу. И если ты будешь сооружать лишь обыкновенные санки, все равно сделай сначала чертеж, подбери материал, как показано на рисунке, и только после этого вытаскивай пилу, молоток, гвозди.

#### **СЛОВО О НОЖИКЕ**

Человек, не имеющий ножа, подобен обезьяне. Это ясно всякому! Однако многие мальчишки впадают в другую крайность: лучшим ножиком считают такой, в котором спрятано по меньшей мере восемнадцать предметов — до пилочки для ногтей, штопора, отвертки и щипчиков включительно. С этим я не согласен.

Лучший ножик — острый ножик!

Человеку, который собирается работать, а не просто хвастаться ножом, нужны два острых, надежных лезвия.

— Зачем острый ножик ребенку? Он же порежется, — сказала одна мама.

Мне очень неприятно спорить с мамой, но во-первых, тупым ножиком можно порезаться гораздо больше, чем острым; во-вторых, ротозей сумеет пораниться даже обыкновенной ниткой. А чтобы не случилось беды, посмотри на рисунки и запомни, как правильно обращаться с ножом.

И еще обязательно заметь, как точить нож на точильном камне, на бруске. Ну, а если нет ни точила, ни бруска, тогда можно использовать обыкновенное блюдечко.

#### **МЕЖДУ ПРОЧИМ**

Точить надо не только ножи, но и лопаты. Хорошо заостренная кромка обыкновенной лопаты намного облегчит твою работу.

#### **БЕРЕГИ НАПИЛЬНИК**

Никогда не бей по напильнику молотком! Напильник хоть и твердый, но очень хрупкий, даже от легкого удара он может переломиться.

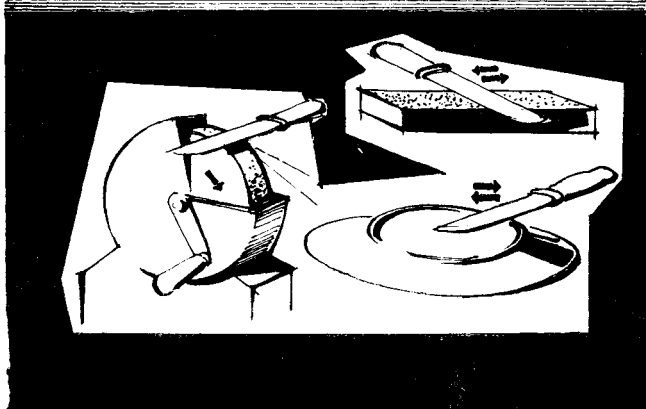
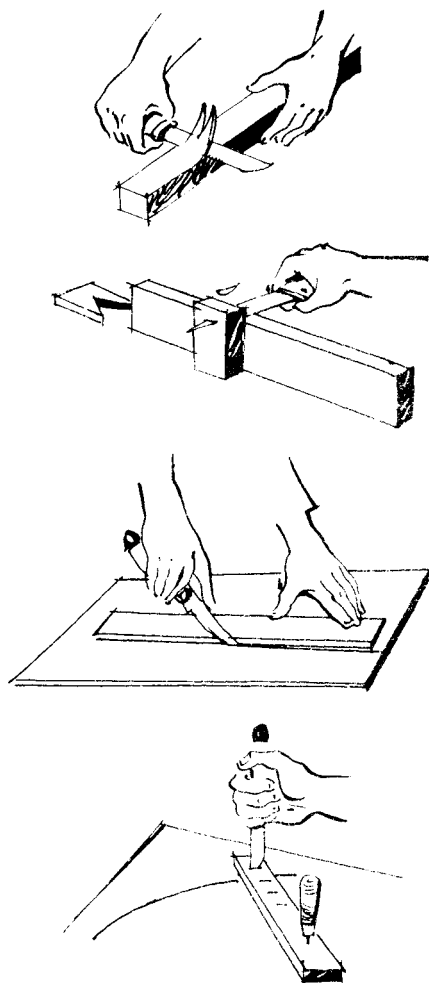
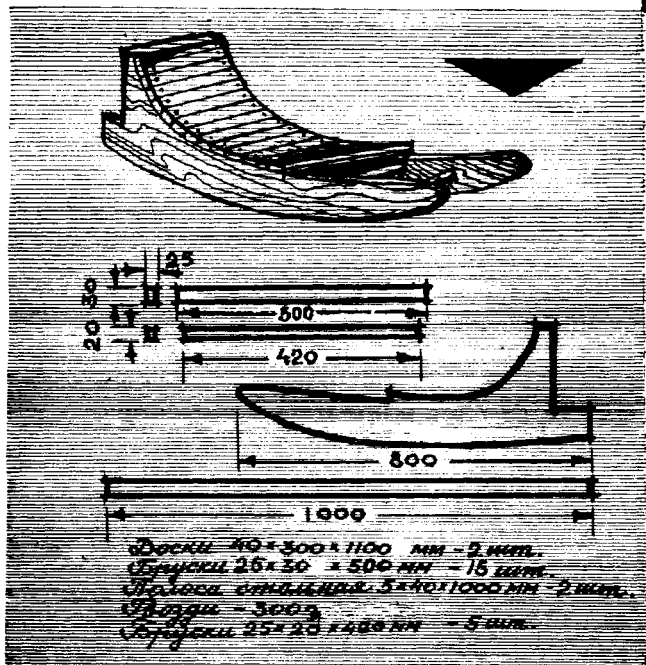

## КАКОЙ КЛЕЙ ДЛЯ ЧЕГО

Запомни, что:

Клей «БФ-2» склеивает фарфор, фаянс, стекло, пластмассу, дерево и металл. Прочность соединения возрастает, если склеенный предмет прогреть при температуре 120—150 градусов в течение одного часа. Если же изделие нельзя нагревать, то его придется сушить при нормальной комнатной температуре не меньше четырех суток.

Клей «БФ-6» годится для ремонта одежды, ковров, мешков. Перед склеиванием ткань очищают от пыли и грязи, смачивают и хорошенько отжимают. Затем надо выпрямить края ткани и нанести на них два слоя клея. Клей сушат на воздухе до тех пор, пока он не станет прилипать к пальцу. После этого можно соединять склеиваемые части друг с другом. Но это еще не все!

Соединение должно быть хорошенько проглажено горячим утюгом через увлажненную тряпку.

Столярный клей в чистом виде применяется для дерева. Продается этот клей плитками. Перед работой клей надо размельчить, залить холодной водой и выдержать несколько часов — пока не набухнет. Подогревают (варят) набухший клей не на открытом огне, а помещая посуду в таз или кастрюлю с водой. Столярный клей на открытом огне легко подгорает.

## ПРОСТО И КРАСИВО

Моды меняются не только в одежде, но и в мебели, и в предметах быта, и в украшениях дома. Узорчатые, выпиленные из фанеры рамки для фотографий — вчерашний день. Современную рамку ты можешь сделать так.

Возьми деревянный прямоугольный брусок, сделай в нем длинный аккуратный пропил (на половину толщины) такой ширины, чтобы в щель легко входили два сложенных стекла. Чтобы рамка была достаточно устойчивой, нижнюю часть бруска надо либо утяжелить (например, просверлить 2—3 отверстия и залить их свинцом), либо увеличить (например, за счет «пятки»). Перед тем как собирать рамку, ее надо тщательно отделать.

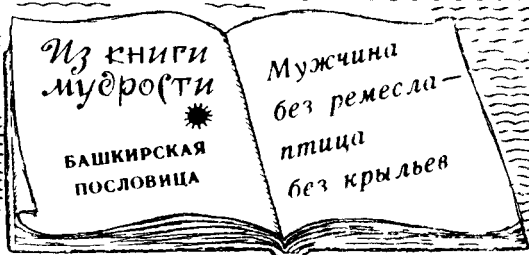

ВИД СПЕРЕДИ

ВИД СБОКУ

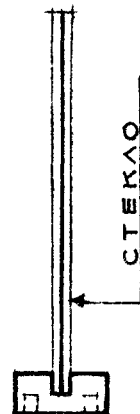
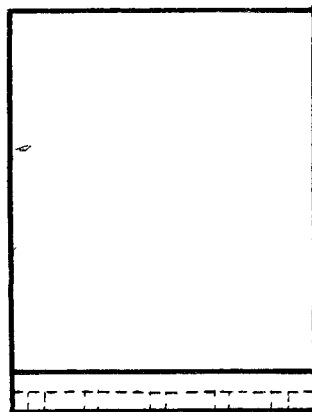

ВИД СНИЗУ





## ОТВЕРСТИЕ В СТЕКЛЕ

Нет ничего легче, чем просверлить лист фанеры или не очень толстую доску. А как быть, если тебе понадобится сделать отверстие в стекле?

Для этого нужно взять обыкновенный коловорот, обыкновенное сверло (или хорошо заточенный трехгранный напильник) и обыкновенный скипидар. Нанеси на стекло жирную каплю скипидара и... сверли. Если стекло толстое, возможно, что одной капли скипидара не хватит, придется капнуть еще.

## МАТОВОЕ СТЕКЛО

Превратить обыкновенное стекло в матовое очень просто. Возьми два куска стекла, насыпь между ними немного наждачного порошка и потри одну поверхность о другую. Буквально на глазах стекла побелеют.

## ЛИПОВАЯ КИСТЬ

— Вовка, а Вовка!! Ты склеил доспехи?

— Не-е. Кисточки нет,

И стоят два приятеля и сокрушаются: нет кисточки — нет доспехов, нельзя начинать давно задуманный рыцарский турнир... И об им невдомек, что стоило им взять липовую палку, очистить от коры, подержать 3—4 дня в воде, измочалить конец молотком, и была бы у них вполне приличная кисть для клея.

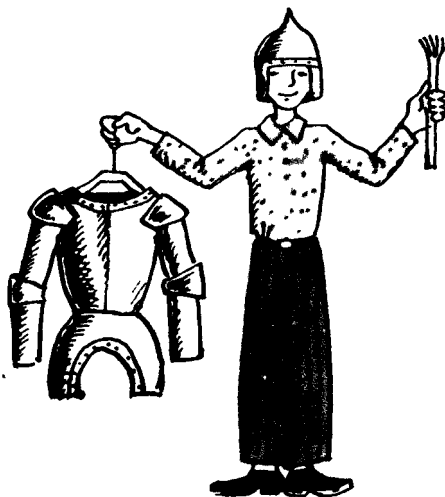

## ПОУЧИТЕЛЬНЫЕ СТРОКИ



А эти страницы — особые. Пока разговор наш будет идти по главному руслу, касаясь таких важных предметов, как настоящий мужской характер, воспитание решительности и воли, дружба и многие другие проблемы, я хочу заглянуть в книги великих судеб...

Каждому, конечно, ясно, что ни один, даже самый «гениальный гений» не родился с окладистой бородой или историческими усами. Сначала все великие люди были просто мальчишками. Такими, как ты. Некоторые, быть может, немного лучше, а иные и хуже тебя. Понять это нетрудно, почувствовать куда сложнее...

И еще я хочу.. Впрочем, надеюсь, ты и сам поймешь, что я хочу еще, когда прочтешь страницы поучительных строк

\* \* \*

*До восемнадцати лет он не знал грамоты. Даже букв не знал. Он пас скот, работал погонщиком на шахте, был кочегаром, присматривал за паровым двигателем. Словом, зарабатывал на хлеб и чувствовал себя не несчастней и не счастливей тысяч других сверстников. О чем он думал в те годы, о чем мечтал? Теперь уже этого не узнать. Можно только догадываться: мальчишке хотелось понять, почему насос качает воду, как пар поднимает поршень в цилиндре, и почему солнце исчезает за лесом, и отчего мерцают августовские звезды. Да, он был из той вечной и замечательной породы «почемучек», из тех ребят, которым до всего дело.*

*Сто пятьдесят с лишним лет назад тоже существовали вечерние школы. И он стал учиться в одной из таких школ. Трудно, очень трудно одолевая грамоту, основы арифметики после целого дня тяжелой работы. Но человеку надо было все узнать, все выяснить, и он учился. Наконец он закончил школу и понял самое главное: знания его ничтожны, а жизнь бесконечно богата.*

*Пока он, преодолевая дремоту, боролся с чертовской усталостью, страшнейшим усилием воли заставлял себя быть внимательным на уроках, ему казалось он*

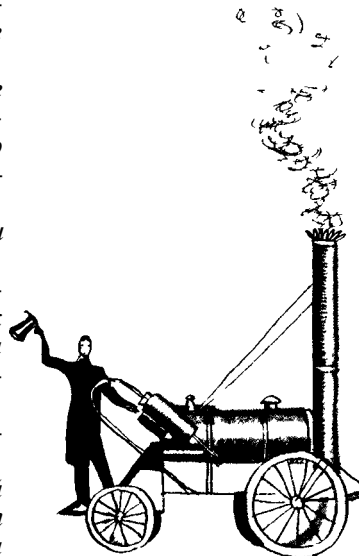

пьет море. А кончил школу, и стало ясно: не выпит даже маленький ручеек...

И тогда он перешел на ночную работу. Дежурил у паровых машин, качавших воду из шахт. Прислушиваясь к тяжким вздохам поршней, к сердитому посвисту пара, снова и снова борясь с усталостью, читал. Он читал не детективные романы, не «легкую», веселящую душу литературу, — нет, на ночные дежурства молодой машинист приносил «Курс математики». Иногда, правда, ему приходилось отрываться от книги и... браться за сапожный молоток. Знаний и денег — вот чего ему не доставало больше всего на свете.

Так продолжалось очень долго. Но усилия его не пропали зря. В 1813 году тридцатидвухлетний Джордж Стефенсон взял патент на «самодвижущуюся паровую машину».

Так родился паровоз.  
Не стану рассказывать о победном пути новой машины. Ты и сам сумеешь найти немало нужных и занимательных книг, посвященных и паровозам, и великому изобретателю.

Но есть в биографии Стефенсона один чрезвычайно любопытный штрих, о котором я просто не могу умолчать: до конца своих дней, а прожил Стефенсон шестьдесят семь лет, он отказывался от всех самых почетных званий и титулов, которыми его пытались отблагодарить признание человечество. Подарив людям величайшее открытие своего времени — железнодорожный транспорт, — Стефенсон продолжал считать и именовать себя просто рабочим.

Вот такой это был человек. На его могиле следовало бы начертать-

**УПОРСТВО. ВОЛЯ. СКРОМНОСТЬ.**

## **ЗНАКОМЫЕ И НЕЗНАКОМЫЕ**

Самые умелые, самые, как говорится, золотые руки без хорошего инструмента не могут ничего. Поэтому я и хочу представить здесь необходимый инструмент. Часть рисунков будет тебе, вероятно, уже знакома, а некоторые, быть может, ты увидишь впервые.

1. Пила лучковая. 2. Циркуль. 3. Киянка. 4. Фуганок. 5. Стамески (плоская и полукруглая). 6. Отвертка. 7. Молоток. 8. Рубанок. 9. Метр. 10. Коловорот. 11. Пила-ножовка. 12. Угольник. 13. Буравчик. 14. Рейсмус. 15. Клещи.

А вот вооружение для слесарно-механических работ:

1. Дрель. 2. Ножовка. 3. Молоток. 4. Кернер. 5. Бородок. 6. Зубило. 7. Чертилка. 8. Линейка. 9. Напильники. 10. Циркуль. 11. Круглогубцы. 12. Плоскогубцы. 13. Кусачки. 14. Угольник.

Обзавестись сразу всеми инструментами затруднительно, но постепенно их собрать можно, а мастеру на все руки просто необходимо.

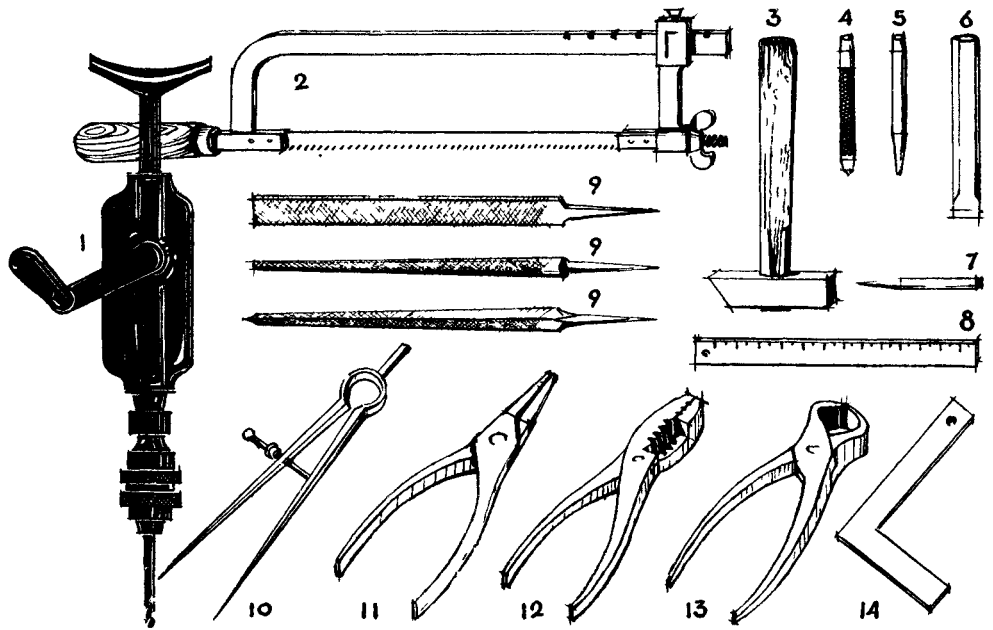
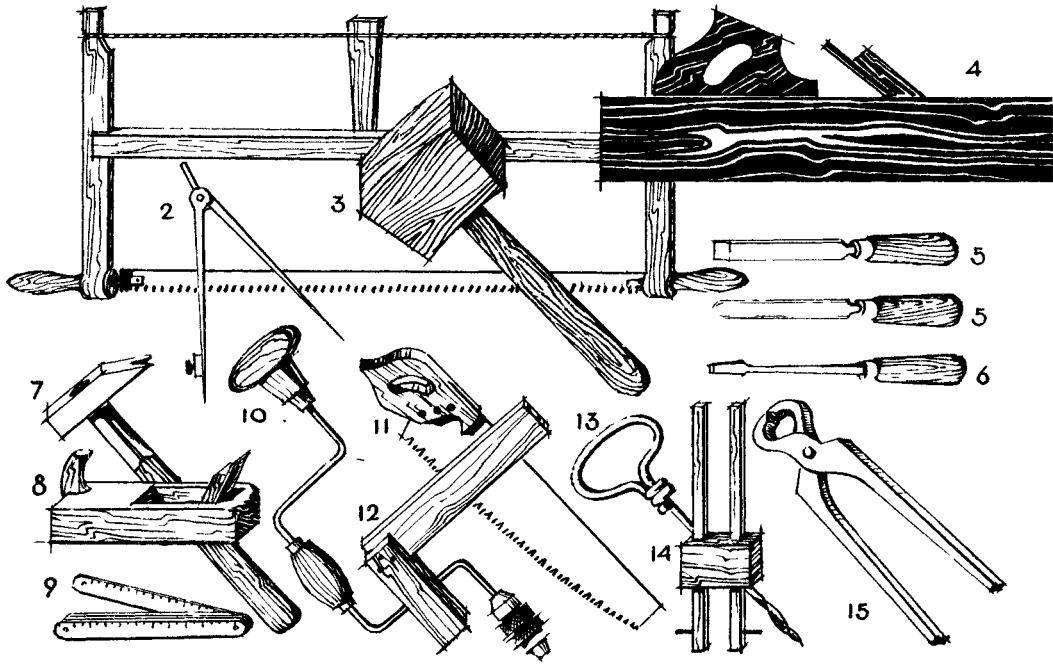



Из книги  
мудрости

ПОСЛОВИЦА  
ХАУСА

Все, что  
сломяно,  
делалось  
без терпения

РЕЗИНА,  
ПРУЖИНА  
ИЛИ СУК



ПАРАФИН  
И СИНЬКА

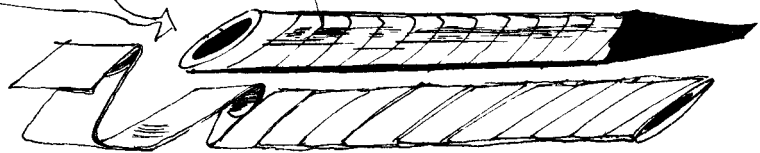
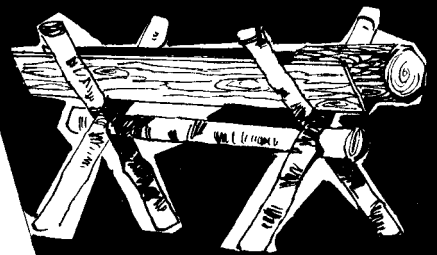

### ТРЕБУЕТСЯ: ПОВЕСИТЬ КАРТИНУ

Условие задачи: стена каменная, гвоздь железный. Гвоздь в стену не лезет.

Решение:

1. Сначала в стене надо сделать гнездо. Можно шлямбуром, можно дрелью, можно сверлом с победитовым наконечником.
2. В гнездо надо забить (туго!) деревянную пробку.
3. В деревянную пробку ползет и гвоздь, и крюк, и костыль.
4. Теперь можно вешать картину.

### КОЕ-ЧТО ОБ ОРГАНИЧЕСКОМ СТЕКЛЕ

Органическое стекло легко гнется, скручивается и вообще изменяет свою форму. Но при одном неперменном условии: сначала стекло надо подогреть.

Подогревать органическое стекло можно в горячем воздухе (например, над электрической плиткой) или в кипящей воде. Имей в виду — открытого огня органическое стекло боится: пузырится и теряет прозрачность!

Холодное органическое стекло режется по предварительной риску (переламывается). Хорошо нагретое стекло можно резать ножницами (см. рис.).

Склеивается органическое стекло грушевым эфиром, чистым ацетоном и нитроклеем.

### РАЗРЕЖЕМ БУТЫЛКУ

Если тебе понадобился стеклянный цилиндр, или толстостенная банка, или воронка, то любой из этих предметов проще всего вырезать из бутылки. Для этого надо взять кусок толстой медной проволоки, плотно обернуть им бутылку, а свободный конец хорошенько нагреть, например, на свече (см. рис.).

Нагрел? Теперь быстро опусти бутылку в холодную воду. Стекло разделится по следу проволоки.

Если края цилиндра окажутся недостаточно ровными, это дело поправимое — стекло можно зашлифовать на точильном камне.

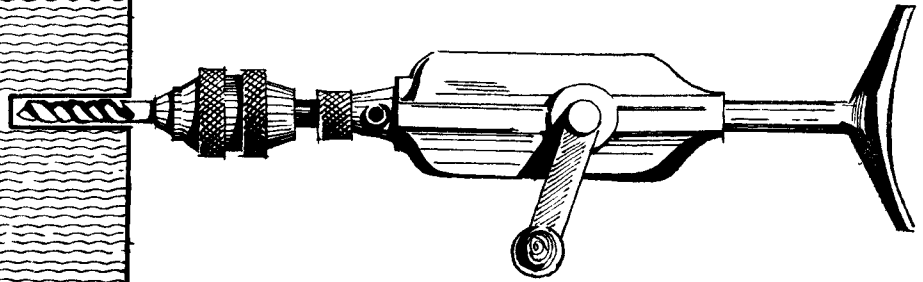
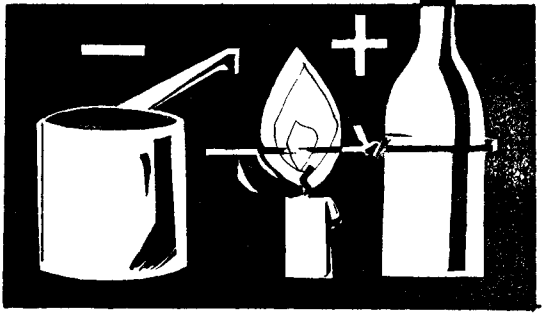
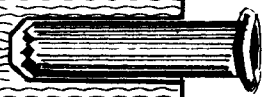
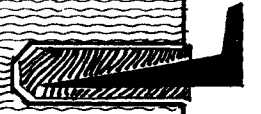
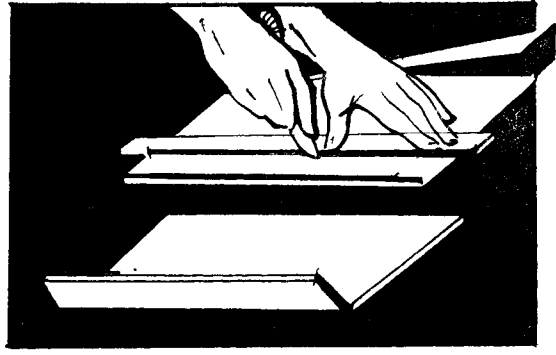
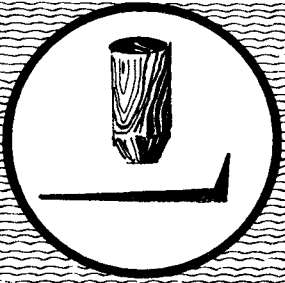
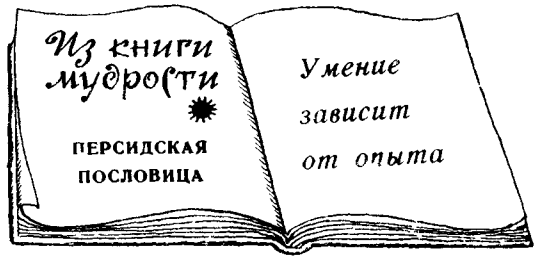



## И РЕЗИНА РЕЖЕТСЯ...

Имей в виду, что толстая резина легко режется обыкновенным ножом. Нужно только время от времени смазывать лезвие ножа жидким мылом.

## ЗУБЫ НАДО ЧИСТИТЬ

Практика показывает, что у напильников тоже надо чистить «зубы». Крупнонасеченные напильники чистят стальной щеткой, мелконасеченные — полоской свинца (свинцом проводят по ходу насечки).

## ПУЗЫРЕК-РАБОТНИК

Знаком ли тебе прибор ватерпас? Если надо правильно установить теннисный стол или выверить горизонтальную плоскость, без ватерпаса не обойтись. Изготовить ватерпас может каждый. Для этого нужно очень немного: пробирка или стеклянная трубочка (на худой конец годится и маленький аптекарский пузырек), деревянный брусочек и две-три канцелярские скрепки.

Стеклянный цилиндр надо заполнить водой. Заполнить так, чтобы в цилиндре остался пузырек воздуха. Убедившись, что пузырек «бегает» (наклони пробирку вправо-влево), надежно закупорь горлышко. В деревянном брусочке сделай ложе — точно по размерам цилиндрика. Двумя шпильками закрепи сосудик в брусочке. Накрой его крышечкой с прорезью посредине. Скобками из скрепок отметь центр прибора. Воздушный пузырек между скобок — значит, ватерпас лежит горизонтально. Пузырек убежал влево — правый крен, вправо — левый крен.

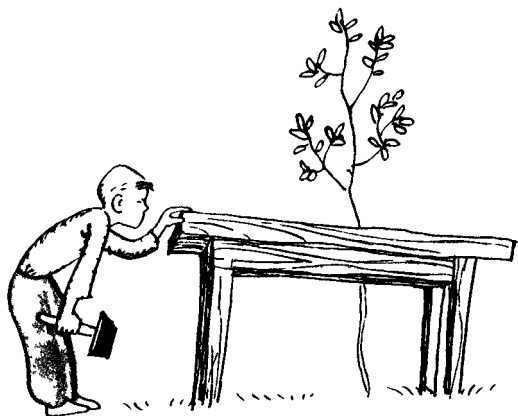

## ПОУЧИТЕЛЬНЫЕ СТРОКИ



Двенадцатилетний Павлик сконструировал землерейный прибор. Нет, его первое изобретение не получило мировой известности, однако крестьяне Сердобского уезда долго пользовались удобным приспособлением, созданным вдохновением двенадцатилетнего мальчугана.

Павлик превратился в Павла, потом — в Павла Николаевича.

Павел Николаевич Яблочков по воле родителей сделался офицером саперных войск. Жил он трудно: долг и присяга велели служить, а мечты тянули к инженерной деятельности. (Кстати, инженер, в точном значении этого слова — человек, способный изобретать!) И большие всего ему хотелось посвятить себя изучению электричества, тогда еще области новой, почти загадочной.

Павлу Николаевичу Яблочкову исполнилось двадцать девять лет (пожалуйста, не думай, что это очень много!), когда улицы Парижа, Лондона, Берлина осветились «русским светом». Так называли в ту далекую пору сконструированную им электрическую свечу.

Он умер рано — сорока семи лет, в Саратове, — до самого последнего часа жизни сохранив верность своей мечте. Больной, прикованный к постели, Павел Николаевич ставил всё новые и новые опыты. Даже когда не хватало уже сил оторвать голову от подушки, он все равно не прекращал работы — звал на помощь жену, сына, и опыты продолжались.

Говорят: «Богатырь умрет, имя его останется». Я думаю, что слова эти справедливо относить не только к людям великих ратных подвигов, но и к тем, кто, подобно Яблочкову, сохраняет великую неразменную преданность юношеской мечте — вот так: до конца.

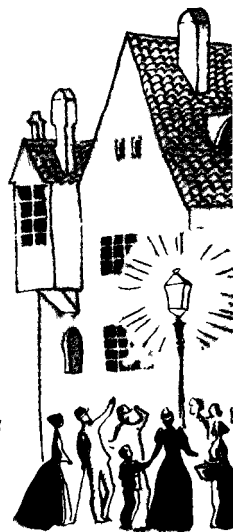

**КАК УСПОКОИТЬ ОТВЕС**

Отвес — полезная штука. Если надо поставить забор, вкопать столб, провести прямую вертикальную линию, без отвеса не обойтись. Но работать с отвесом на ветру неудобно — отвес раскачивается.

Как же успокоить отвес? Для этого нужно грузик опустить в банку с водой, и тогда никакой ветер тебе не помеха (рис.).

**ВАЖНАЯ МЕЛОЧЬ**

Чтобы губки тисков не испортили поверхность детали, проложи между изделием и губками тоненькие дощечки, пластинки из мягкого металла, на худой конец — кусочки плотного картона (рис.).

**ДЛЯ ЧИСТОТЫ**

Чтобы не намусорить на пол, когда пробиваешь или сверлишь отверстие в стене, не ленись взять листок бумаги и прикрепить его верхний край лоскутами изоляционной или пластырной ленты немного ниже будущего гнезда. А нижние углы подклей так, как показано на рисунке.

**ЧТОБЫ СВЕРКАЛО**

Если ты хочешь, чтобы металлическое изделие засверкало, как зеркало, его надо после предварительной обработки шкуркой, отшлифовать. Чем? Лучшие шлифовальные порошки: наждак, мел, пемза. Порошок сначала просеивают и слегка смачивают маслом. Шлифовать можно куском мягкого дерева, пробкой, грубой суконкой.

**ВЫСОТА ТИСКОВ**

Мастеру без тисков не обойтись. Иметь тиски — это еще не все. Надо знать, как правильно их установить. Правильно поставленные тиски должны быть расположены так, чтобы губки находились на уровне локтя согнутой и прижатой к туловищу руки (рис.).

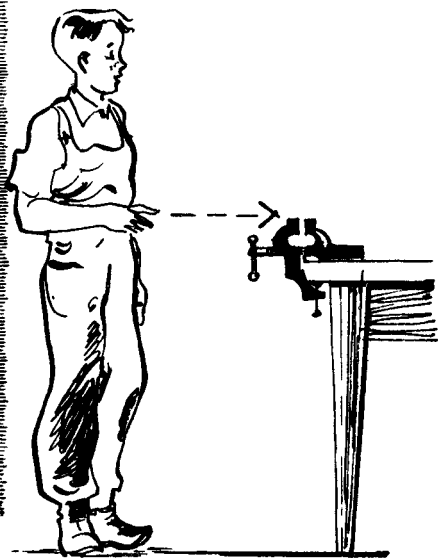
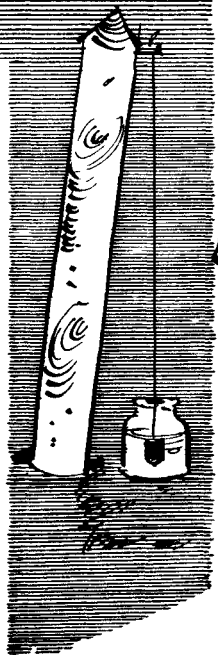
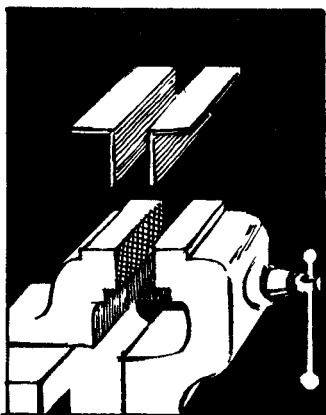
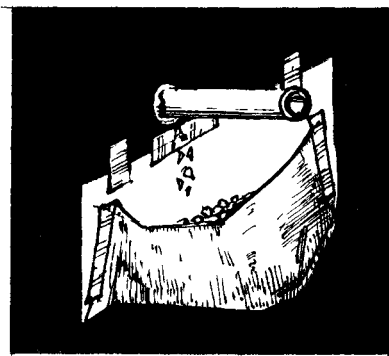
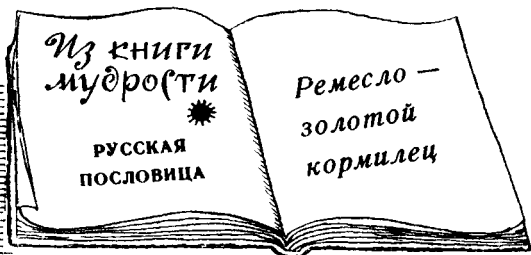
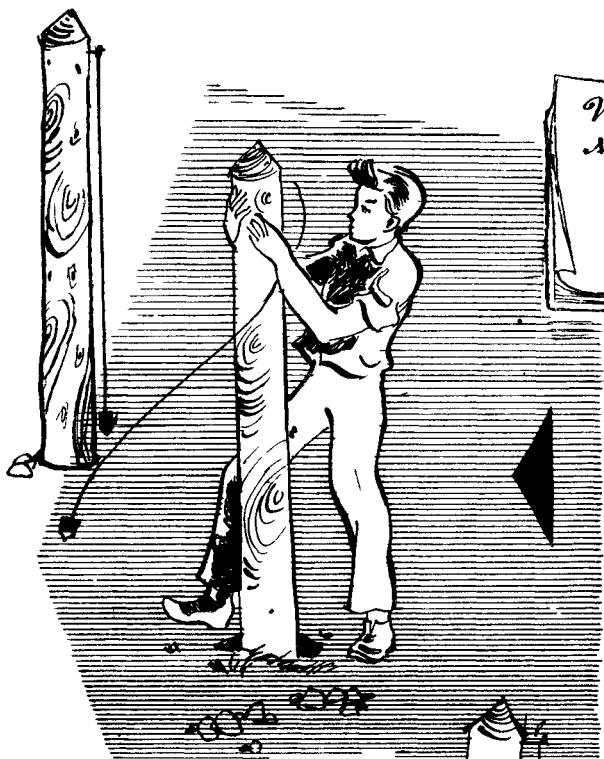

## **Ы ЗНАЙ, КУДА СМОТРЕТЬ**

Когда рубишь зубилом, следи взглядом не за молотком, а за режущим концом зубила. Бей молотком смело, с размахом! (Рис.).

## **В МЕЖДУ ПРОЧИМ**

Перед тем как пускать в дело молоток, киянку, топор, никогда не забывай проверять, надежно ли заклинена головка. Пустяковая небрежность может стоить очень дорого... (Рис.).

## **• ХИТРЫЙ КЛИН**

Для любой слесарной работы нужны тиски — приспособление, в котором можно было бы зажать деталь. А как быть, если заводских тисков нет? Тиски можно соорудить и самому. Внимательно рассмотри рисунки, и ты поймешь, что деревянные клиновые тиски вполне могут заменить металлические червячные.

Деталь зажимается в губках несколькими ударами молотка по широкой части большого клина. А когда надо отпустить губки, удары молотком по клину наносятся снизу вверх (рис.).

## **С КАК ПОСТАВИТЬ ПОЛОТНО**

Полотно в ножовке ставь так, чтобы зубья были направлены от работающего — вперед (рис.).

## **Ы ЕЩЕ ОДНА ВАЖНАЯ МЕЛОЧЬ**

Если тонкое сверло плохо держится в патроне коловорота или дрели, оберни его хвостовую часть ленточкой наждачной бумаги.

## **В КАК СОГНУТЬ ТРУБКУ**

Чтобы согнуть трубку, не испортив ее формы, не сплющив, заполни внутреннюю полость трубки сухим песком. Если стенки трубки толстые, место сгиба надо предварительно подогреть.

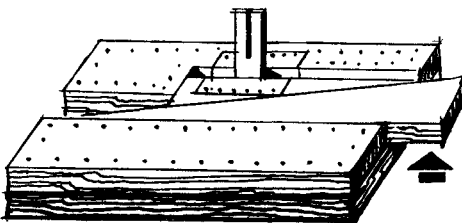
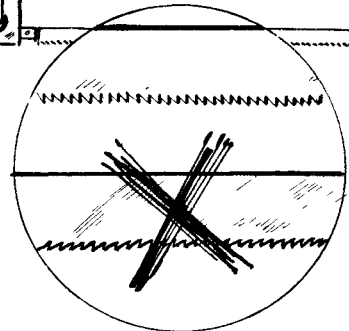
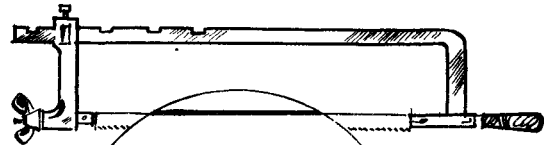
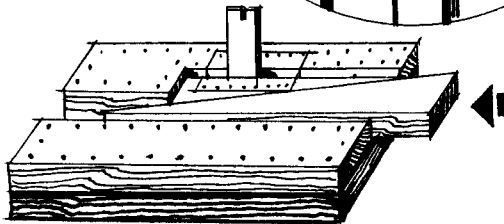
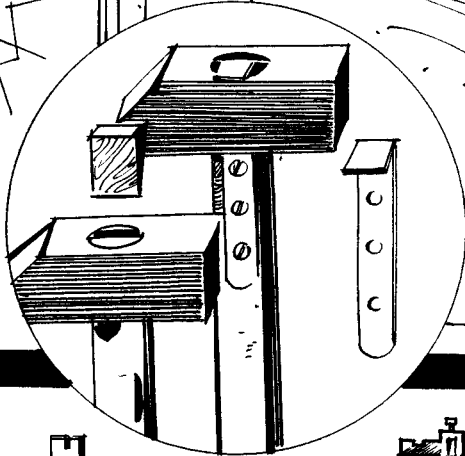
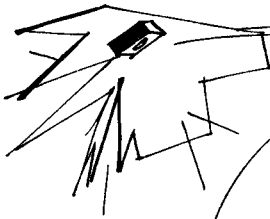
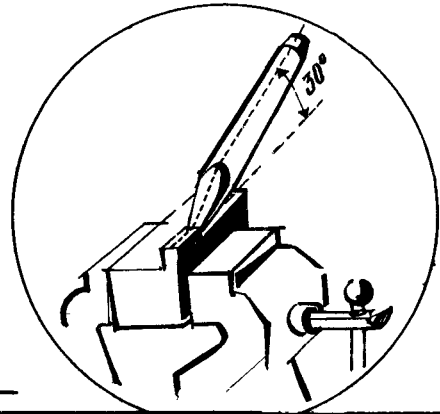
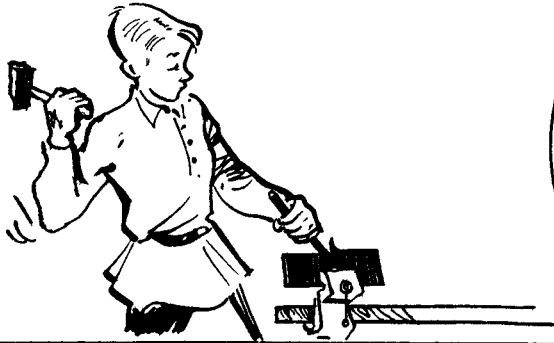

**ЗАКОН ЗАКЛЕПОЧНОЙ ГОЛОВКИ**

Перед тем как расплющивать головку заклепки, убедись, что выступающая часть ее не длиннее 1—0,5 диаметра.

**ВОЗЬМИ В ПОМОЩНИКИ УТЮГ**

— Гляди, Вовка, чего тут написано: «Расклепать конец проволоки на наковальне...»

— А где ее взять, наковальню-то?

— Вот и я не знаю...

А наковальня стояла рядом, на... плите. Стоило ребятам взять обыкновенный утюг, зажать его ручку в тисках, и они получили бы как раз то, что надо: маленькую наковальню, очень удобную для расклепывания проволоки, выравнивания полосок жести и других мелких работ (рис.).

**КАК РАСПИЛИТЬ ТОНКУЮ МЕТАЛЛИЧЕСКУЮ ПЛАСТИНУ**

Если тебе надо распилить тонкий кусок металла, зажми его между двух деревяшек и пили вместе с ними. Так ты увеличишь, во-первых, длину и, во-вторых, чистоту распила (рис.).

**КАК ПЕРЕПИЛИВАТЬ ТРУБУ**

Перепиливая тонкую трубу ножовкой, поворачивай полотно так, чтобы оно шло по окружности, а не по диаметру трубки (рис.).

**НЕ ЗАБУДЬ ПРО ШАЙБУ**

Собирая рабочий стол-верстак, навес, козлы и другие, так сказать, «грубые» деревянные изделия, ты вполне можешь воспользоваться болтовыми соединениями. Конечно, болты и гайки не особенно украшают вещи, но зато делают их легкоразборными. Устанавливая болты, не забывай подкладывать под головки шайбы и, перед тем как заворачивать гайки, снова помни о шайбах, иначе железо будет «резать» дерево.

Из книги  
мудрости  
\*  
АССИРИЙСКАЯ  
ПОСЛОВИЦА

Дело  
не силой  
делается,  
а умом

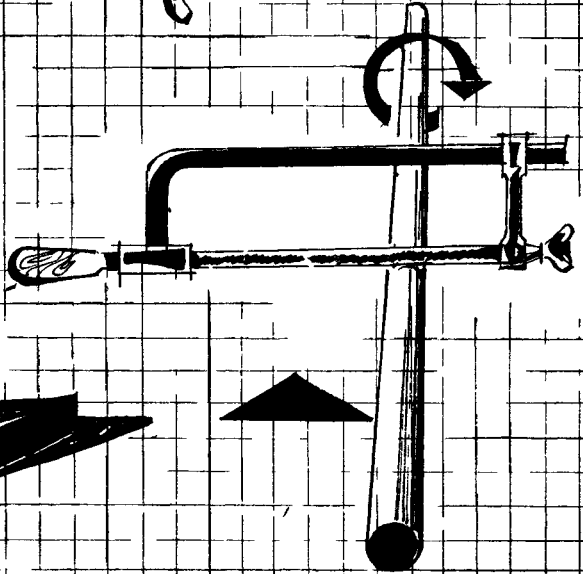
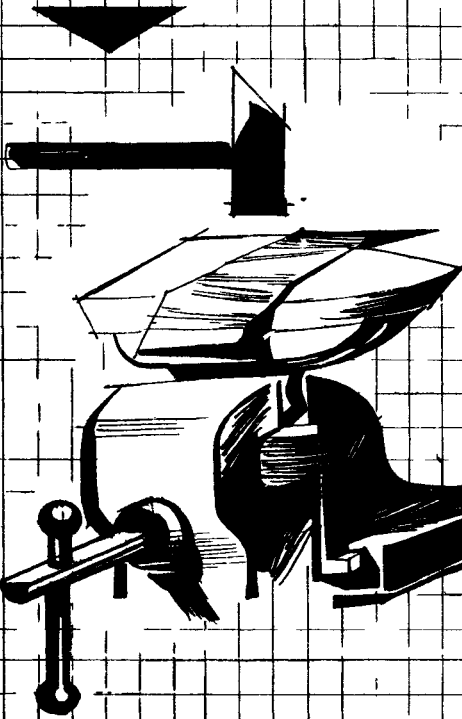
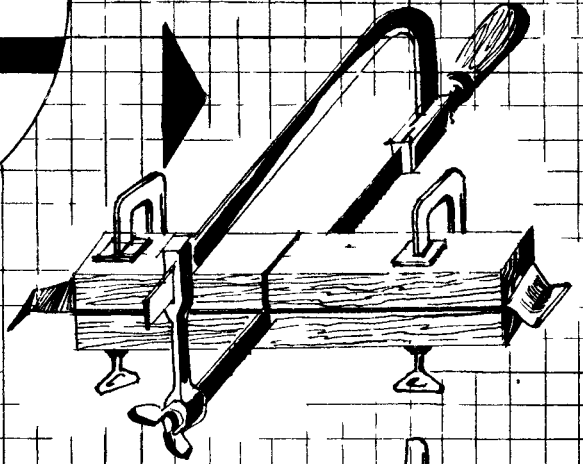
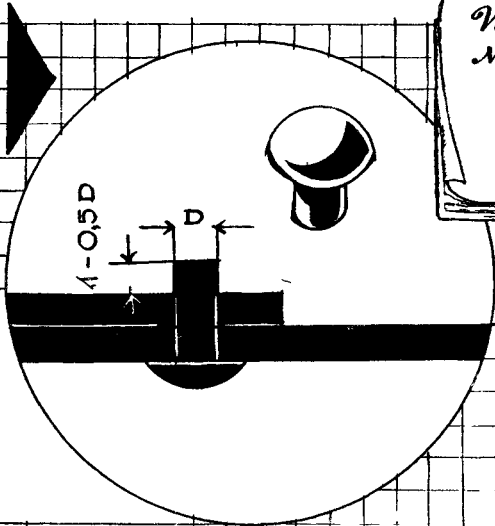



## ПЕРЕД ТЕМ КАК ПАЯТЬ

Не забывай перед пайкой залуживать конец паяльника. Делается это очень просто. Кончиком разогретого паяльника проводят сначала по нашатырю, затем — по кусочку олова и снова — по нашатырю. Так несколько раз.

## КАК ПОМОЧЬ НОЖНИЦАМ

Если ножницы «устали» и немного затупились, это еще не значит, что их сразу надо тащить к точильщику. Стоит простричь ножницами мелкую наждачную шкурку (раз шесть—восемь), и лезвия восстановят утраченную способность резать.

## ПОЛЕЗНЫЕ ЛИПУЧКИ

Когда склеиваешь фарфоровые предметы, самое трудное — удержать куски в нужном тебе положении. Чтобы помочь делу, можно в местах стыков скреплять части полосками лейкопластыря или изоляционной ленты. Когда же клей затвердеет, липкая лента без труда удаляется.

## СИНЕЕ ЖЕЛЕЗО

Чтобы придать красивый внешний вид и предохранить от ржавления мелкие металлические предметы — шурупы, винты и т. п., — их надо поворонить. Делается эта процедура вот каким образом.



Детали зачищают до блеска мелкой наждачной бумагой. Зачищенные детали брать руками уже нельзя! Только пинцетом. На электроплитку или спиртовку положи кружочек жести, насыпь на него детали и нагрей их до темно-соломенного или фиолетового цвета, а после этого быстро охлади в тавоте или минеральном масле.

## ПОУЧИТЕЛЬНЫЕ СТРОКИ



*А теперь я расскажу анекдот, ставший уже очень-очень давно историческим. И, пожалуйста, не удивляйся: иногда даже в самой развеселой истории скрываются факты, заслуживающие серьезного внимания.*

*В 1812 году великий французский ученый Жозеф-Луи Гей-Люссак выписал из Германии партию тонкостенных стеклянных трубок, потребовавшихся ему для очередных опытов. Таможня наложила очень высокую пошлину на посылку. Дескать, стекло! А стекло полагалось облагать по дороговому тарифу.*

*Об этом узнал другой выдающийся человек — немецкий естествоиспытатель и путешественник Александр Гумбольдт. Посылая Гей-Люссаку новую партию трубок, он запаял концы и сделал на ящике предупредительную надпись: «Осторожно! Немецкий воздух!..»*

*Воздух? Таможенного тарифа на воздух, естественно, не существовало, и на этот раз трубки дошли до Гей-Люссака без всякой пошлины...*

*Остроумие, как видишь, тоже сила, и сила весьма серьезная!*

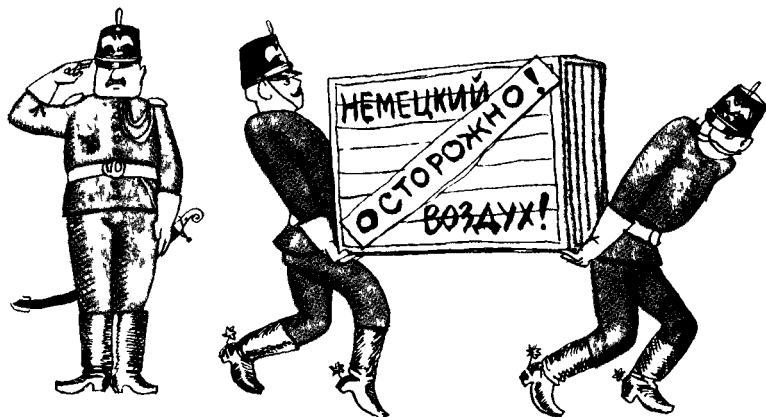

### **КЛИНЫШЕК ПОМОЖЕТ**

Если доска зажимает пилу, заложи в распил небольшой клинышек (рис.).

### **СПИРАЛЬ, ПРУЖИНА, КОЛЬЦА**

Ручка и две дощечки (см. рис.) дают возможность без особого труда свить спираль, пружину, изготовить одинакового размера кольца. Как пользоваться этой нехитрой машинкой? Закрутив на стержне несколько первых витков от руки, зажди дощечки в тисках, расположив ручку посередине (рис.). Теперь вращай ручку, и проволока начнет скручиваться в ровную спираль. А кольца? Ну, это уж совсем просто. Разрежь навитую спираль по длине, и ты получишь сразу много мелких колечек.

### **ПРОСТОЙ ВЫХОД**

Человеку надо отвернуть гайку, но у него, как назло, нет ключа нужного размера. Не правда ли, затруднительное положение? Затруднительное, но не безвыходное. Два напильника и кольцо могут заменить гаечный ключ любого размера (рис.). Кстати, этим же приспособлением можно отвернуть трубу (рис.).

### **КАК СДЕЛАТЬ СТАРУЮ ПРОВОЛОКУ НОВОЙ**

Если тебе надо из старой проволоки получить новую, совершенно ровную и не смятую, лучше всего не мучить проволоку молотком, а протянуть ее через приспособление, показанное на рисунке. Расстояние между гвоздями надо выбрать такое, чтобы проволока входила туго.

### **МЕЖДУ ПРОЧИМ**

Если в руки тебе попал шуруп с помятой головкой, не заворачивай его до тех пор, пока не «заправишь» шлиц. Шлиц легко заправляется трехгранным напильником или ножовкой.

Из книги  
мудрости  
\*  
ПЕРСИДСКАЯ  
ПОСЛОВИЦА

Торопливый  
делает  
одно дело  
дважды

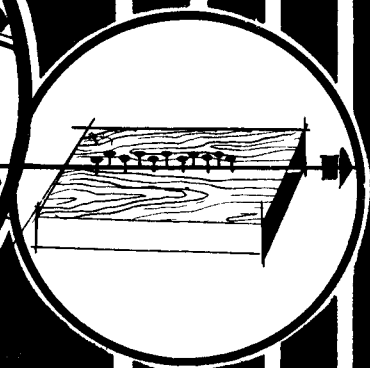
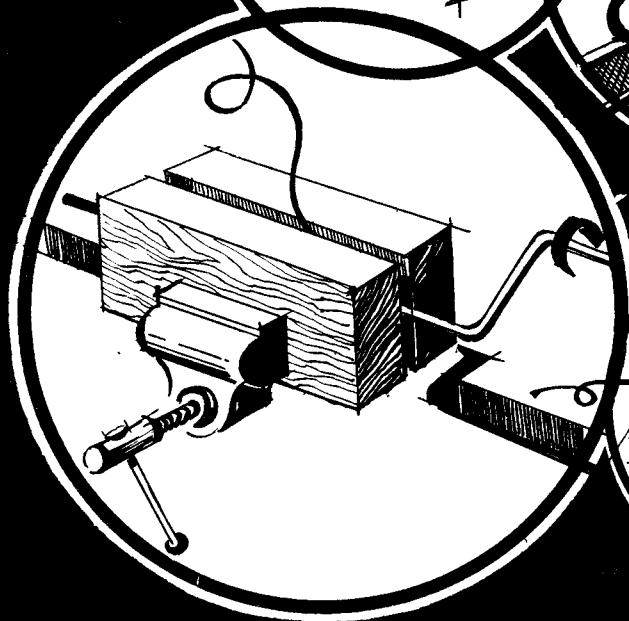
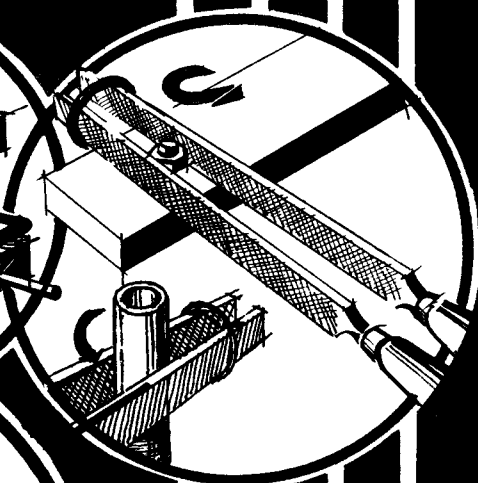
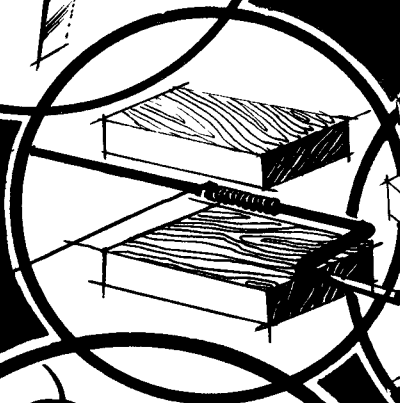
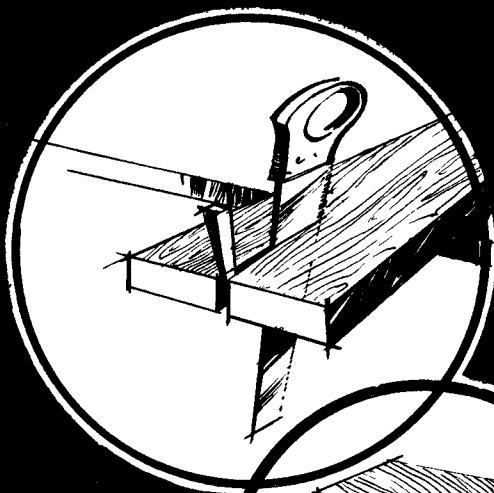

## НЕСКОЛЬКО ПРОСТЕЙШИХ ПРИВодОВ

Век реактивных и атомных двигателей не изжил самые простые приводы. И если ты мастер на все руки, то тебе вовсе не окажутся лишними эти несколько схем:

1. Гончарный круг (рис.).
2. Ножной привод (рис.).
3. Лучковый привод (рис.).

Любой из этих простых приводов может пригодиться тебе для мелких токарных, шлифовальных, точильных и прочих работ, требующих вращательного движения обрабатываемых деталей.

## ПРОСТЕЙШИЙ ПРЕСС

Умелым рукам никак не обойтись без пресса. Фанеру ли склеить, книгу ли переплести, картонные папки ли соорудить — нужен пресс.

Три самые простые конструкции прессов изображены на этом рисунке. Выбирай любую!

## МЕЖДУ ПРОЧИМ

Для отвертывания заржавевших винтов есть смысл соединить обыкновенную отвертку с... разводным ключом. Как это сделать, показано на рисунке.

## ГАЙКА НЕ ОТВОРАЧИВАЕТСЯ

Что делать, если старая, ржавая гайка никак не хочет отворачиваться, а отвернуть ее надо позарез?

Во-первых, надо попробовать «стронуть» упрямую гайку, заворачивая ее, а потом уже откручивать.

Во-вторых, надо деликатно обстучать гайку молотком с боков.

В-третьих, надо покапать на резьбу керосин или жидкое масло, дать смазке проникнуть внутрь, после чего еще раз испробовать первый и второй советы.

В-четвертых, если «уговоры» не помогают, «удлини» ключ (рис.). Но помни, что удлиненным ключом надо пользоваться осторожно, иначе можно сорвать резьбу или вовсе срезать болт.

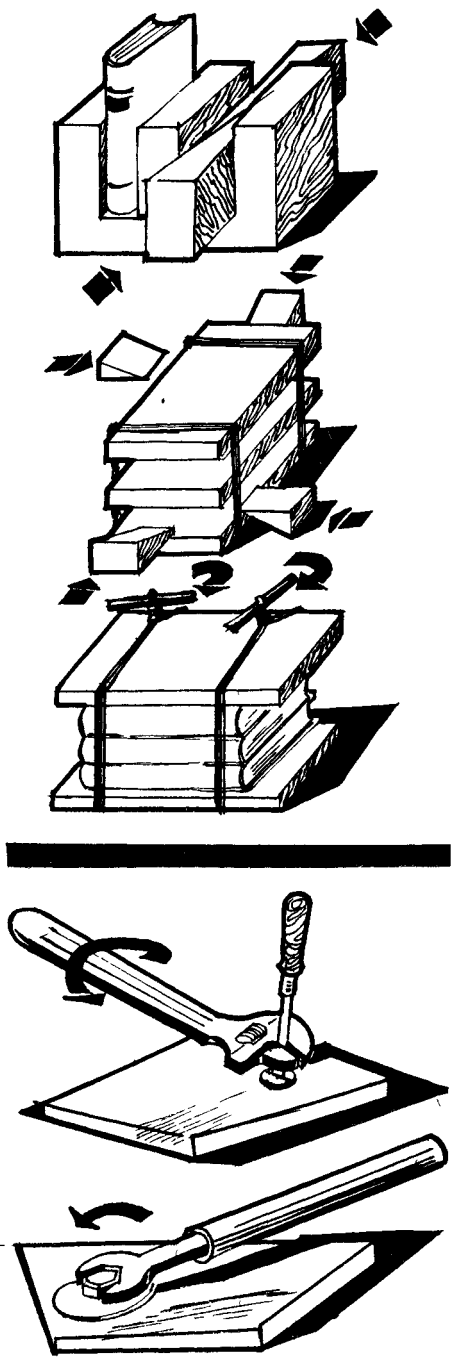

**ПАЛОЧКА-ВЫРУЧАЛОЧКА**

Бывают такие вредные резьбовые соединения, до которых ну никак, кажется, не добраться. Так вот, надеть на резьбу гайку тесно расположенного болта можно, например, с помощью палочки. На рисунке изображен этот простой и удобный прием.

**НЕ ТРАТЬ ВРЕМЯ ЗРЯ**

А сколько терпения требует иной раз малышка 'болтик и малышка шуруп! Ну ни за что его не удержишь в гнезде, хоть плачь! Только ведь и слезами горю не поможешь. А вот полоска плотной бумаги вполне может облегчить твои мучения. Сделай такой винтодержатель, как на рисунке, и любой малышка шуруп будет немедленно водворен на предназначенное ему место.

**ГЛУБИНА 8 МИЛЛИМЕТРОВ**

Задача такая: надо просверлить отверстие на определенную глубину, скажем, на 8 миллиметров (например, и подошве лыжных ботинок, под шипы жесткого крепления). Можно, конечно, покрутить дрель, вытащить сверло, смерить... Еще покрутить, еще смерить... А можно надеть на сверло ограничительную втулку (для этого очень хороши обыкновенные пробки), оставив свободными точно 8 миллиметров, и тогда уже мерить ничего не надо — сверли до упора, не ошибешься (рис.).

**С ТОПОРОМ ОБРАЩАЙСЯ ВЕЖЛИВО**

Топором теши осторожно. Сначала сделай поперечные надрубки (рис. 1, 2), а уж потом снимай кромку (рис. 3). Смотри не вслед топору, а в то место, куда наносишь удар.

**"ГИБКИЙ" ПРЕСС...**

Если тебе надо наклеить кусок фанеры на кривую поверхность, то лучшим прессом может послужить мешок с песком. Не забудь только проложить между фанеркой и мешком бумажную прокладку.

Из книги мудрости  
\*  
МОНГОЛЬСКАЯ  
ПОСЛОВИЦА

Грузу  
нужна  
веревка,  
работе —  
сноровка

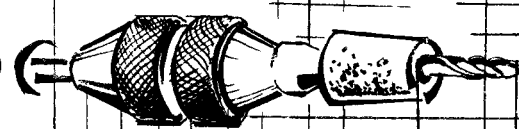
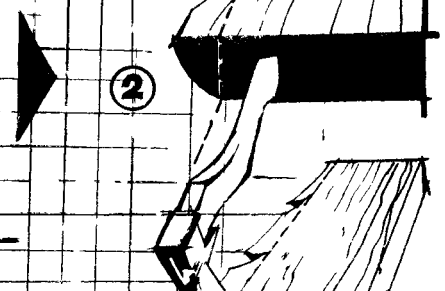
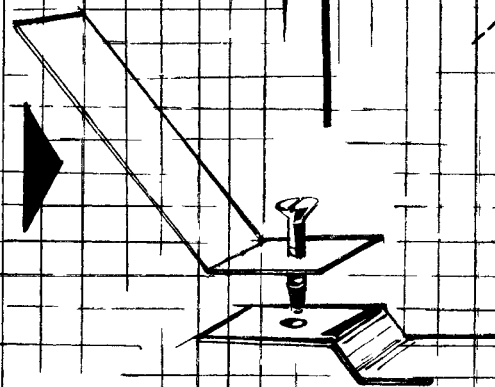
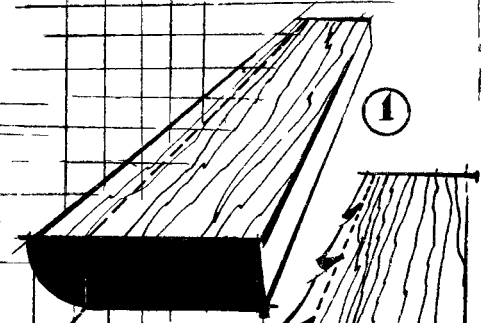
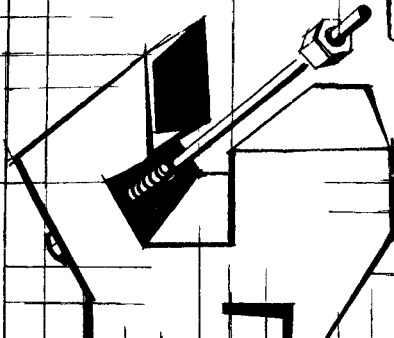

8 мм

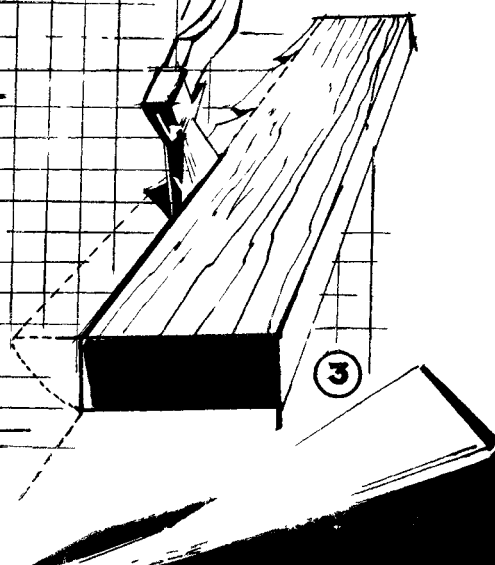



## **БАМБУКОВАЯ КРИВАЯ**

Тонкие бамбуковые лучинки надо гнуть в горячем виде. Это знает каждый авиамоделист. Однако нагревать бамбук на открытом огне трудно — древесина легко обугливается. Удобнее сгибать лучинки, подогревая их на электрической лампе. Работу надо выполнять не спеша, терпеливо и осторожно; однако такой способ имеет большое преимущество: бамбук никогда не загорится.

## **А ОН НЕ ВХОДИТ**

Ты пытаешься завернуть шуруп в твердое дерево, а он не входит. Ты злишься и уже готов взяться за молоток. Стоп! Ни в коем случае не призывай на помощь молоток. Молоток все испортит.



Надо взять дрель, просверлить гнездо (конечно, диаметр гнезда должен быть в полтора-два раза меньше диаметра шурупа). Теперь по проторенной дорожке шуруп пойдет легче. А если и в этом случае заворачивать упряма будет трудно, тогда смажь винтовую часть шурупа хозяйственным мылом.

## **А ОН НЕ ВЫВОРАЧИВАЕТСЯ**

Бывает и обратная картина: крепко завернутый шуруп никак не хочет выворачиваться из своего гнезда. Что тогда делать? Тут мыло не поможет. Тут нужно прикоснуться к головке шурупа какой-нибудь сильно раскаленной железкой. Шуруп нагреется, расширится, раздаст гнездо и без труда из него вывернется.

## **НЕ ЗАБУДЬ НАКОЛОТЬ ЦЕНТР**

Перед тем как сверлить отверстие в доске, наметь его центр гвоздем или шилом.

## ПОУЧИТЕЛЬНЫЕ СТРОКИ



*У каждого народа есть свои гении. Думаю, не ошибусь, назвав одним из первых гениев Америки Томаса Альву Эдисона. О нем написано множество популярных книг, научных исследований, рассказана масса серьезных и шуточных историй.*

*«Алло!» — говорит американец, негр, француз, русский, японец, снимая телефонную трубку. И многим теперь уже невдомек, что первое «алло» произнес Эдисон, превративший робкий лабораторный аппарат Белла в могущественное средство связи.*

*Справедливости ради надо признать, что маленький Аль — так называли Эдисона в детстве — не был ни первым, ни даже десятым учеником в классе. Учился Аль неважно и рано бросил школу. Дальнейшая его жизнь пестра и необычна — он скитался, менял профессии, искал порой самые неожиданные заработки, но одной идее оставался предан всегда: изобретательству.*

*Самозабвенная преданность идее и невероятная работоспособность сделали его великим — до самой смерти (он умер восьмидесяти четырех лет) Эдисон трудился с фантастическим напряжением, часто по восемнадцать — двадцать часов в сутки.*

*Подумай — только в Соединенных Штатах Томасу Альве Эдисону было выдано 1093 патента!*

*Каждый человек «открывается» своим особым «ключом». «Ключ» почетного члена Академии наук СССР (он был отмечен и таким званием) Эдисона гениально прост: труд, упорство и снова труд. И вот тому доказательство: чтобы найти подходящий материал для волокна электрической лампы, Эдисон со своими помощниками проделал 6000 опытов, заполнил 200 записных книжек! И нашел то, что искал! Оказалось, что обугленные бамбуковые волокна светят долго и ровно...*



### **УГОЛ В 45°**

Чтобы наметить угол в 45° без транспортира, надо квадратный лист бумаги перегнуть по диагонали (рис.).

### **ТОЧНЫЙ КРУГ БЕЗ ЦИРКУЛЯ**

Если под руками нет циркуля, можно обойтись планкой, карандашом и шилом. Как соединить эти столь разные предметы, показано на рисунке.

### **КРЕПКИЙ УГОЛ**

Крепкий угол нужен всюду: и в обыкновенном ящике, и в модели, и в песочнице, которую ты задумал соорудить для подшефных октябрят. Крепкие углы бывают самых различных конструкций. На нашем рисунке изображен самый простой и самый быстрый по изготовлению крепкий угол.

Брусok квадратного сечения, четыре шурупа, пять минут работы — вот и всё, что требуется!

### **ВОТ ОНА, ПРЯМАЯ**

Длинную прямую линию при разметке удобнее всего отбивать шнуром, натертым мелом или углем (рис.).

### **МЕРЬ ТОЧНО!**

Когда отмеряешь материал, линейку к древесине прикладывай ребром. Так точнее (рис.).

### **МГНОВЕННАЯ ГЕРМЕТИЗАЦИЯ**

Банки с масляной краской рекомендуется закрывать как можно плотнее, иначе внутрь посуды проникнет воздух, что вызовет появление пленки. Но, как плотно ни прижимай крышку, небольшие щелочки все равно остаются. Чтобы герметизировать банку с масляной краской, переверни ее на секунду дном вверх. Краска заполнит самые ничтожные щелчки, и воздух уже не пройдет

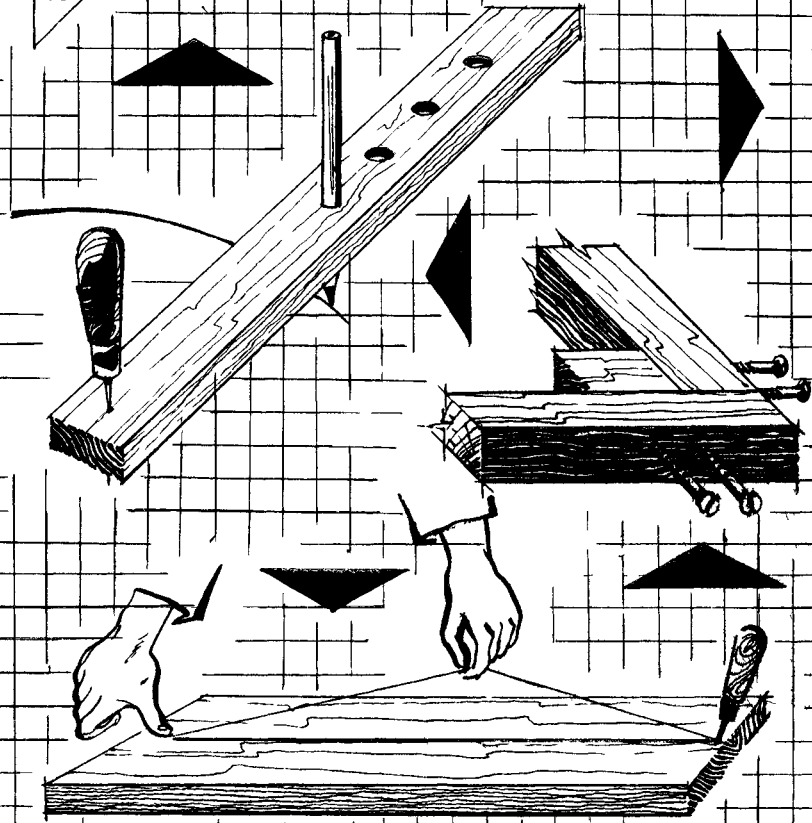
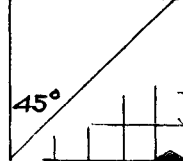
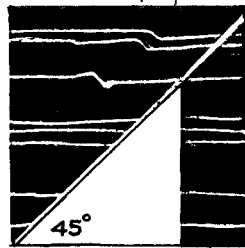
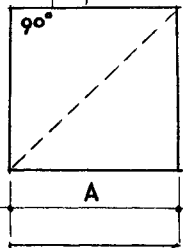

## ГВОЗДИКОШУРУПОВИНТОХРАНИЛИЩЕ

Возьми 10—12 пустых спичечных коробок и склей их, как показано на рисунке. В твоём распоряжении теперь удобнеее хранилище для мелких гвоздиков, шурупчиков, шпилек... А чтобы не шарить по ящикам в поисках нужного гвоздика или винтика, прикрепи к торцу каждой коробки образчик.

### КАК СПРЯТАТЬ ГВОЗДЬ

Чтобы шляпка гвоздя не портила внешний вид изделия, ее надо спрятать. Способов маскировки существует несколько.

Можно забить гвоздь на  $\frac{3}{4}$  его длины, откусить шляпку кусачками, после чего «утопить» оставшуюся часть стержня в древесине.

Можно перед заколачиванием сплющить шляпку на наковальне и забить гвоздь заподлицо (плечики сплющенной шляпки надо расположить вдоль волокон; (рис.).

Можно предварительно подготовить гнездо несколько большего, чем шляпка гвоздя, диаметра и «утопить» в нем головку. После гнездо заделывается шпаклевкой (рис.).

Можно полукруглой стамеской отогнуть, не отрывая от древесины, небольшую стружку. Забить гвоздь. Прикрыть шляпку «дверкой» и запереть ее на клеевой замок (рис.).

### КАК ВЫБРАТЬ ГВОЗДЬ

Чтобы доски держались достаточно крепко, надо брать такие гвозди, длина которых в два раза больше толщины доски.

### КЛЕВАЯ ИНЪЕКЦИЯ

Бывает, что фанера расслаивается. Восстановить поврежденный лист поможет тебе медицинский шприц. Для этого надо набрать в него клей «БФ-2», ввести иглу в отставший слой и заполнить пустоту клеем. После такой инъекции фанеру помещают либо под груз, либо зажимают в прессе.

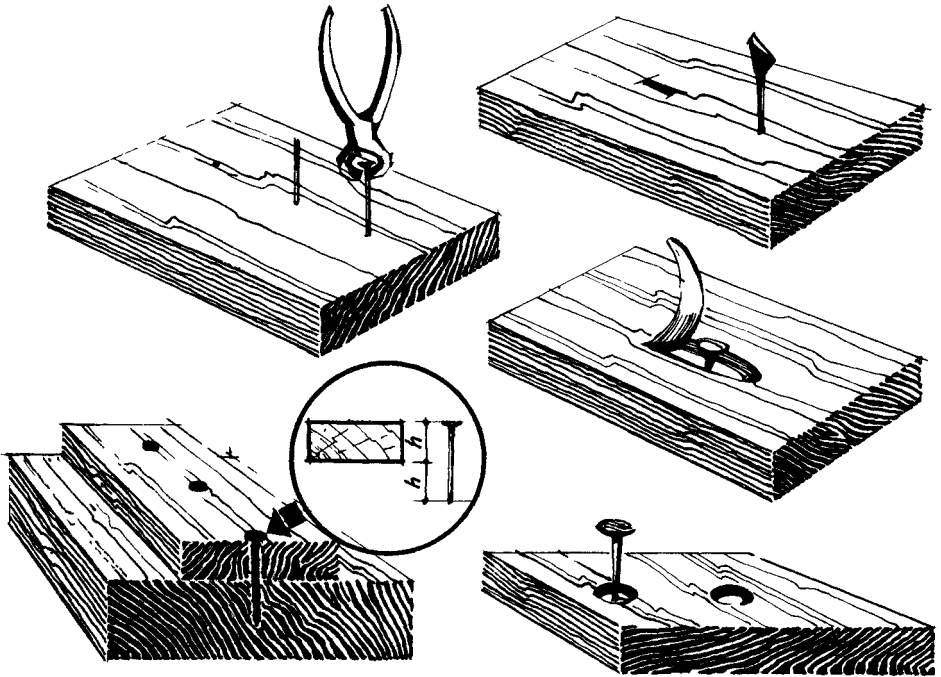
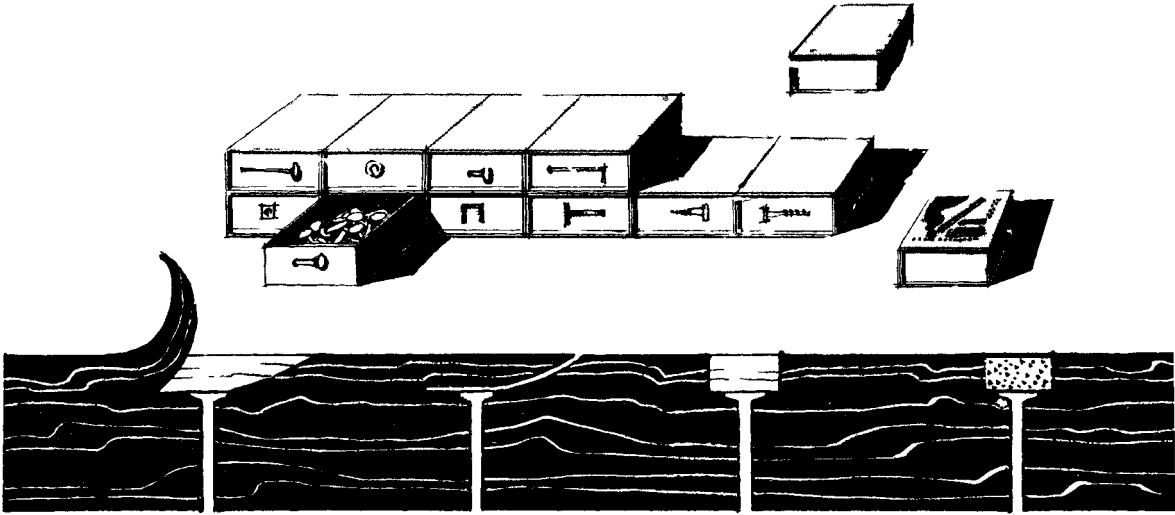

## ТАК УДОБНЕЙ

Чтобы изделие было чистым и гладким, его обрабатывают наждачной бумагой или шкуркой. (Вот почему и говорят: «зашкурить».) Можно взять шкурку в руку и тереть ею поверхность «на себя» — «от себя». Но при этом пальцы будут нажимать на бумагу с неодинаковой силой. Поэтому лучше обернуть шкуркой плоский деревянный брусочек (рис.) или накрутить ее на круглую палочку (рис.), если надо обработать отверстие. И только после этого приступать к делу. Так работа пойдет быстрее, и тебе будет гораздо удобней.

## БЕРЕГИ ПАЛЬЦЫ

- Вовка, что это у тебя пальцы все побитые?
- Да-а, гвозди забивал... А они маленькие.
- А ты бы их гребенкой держал, отец у меня всегда так держит.
- Че-е-ем?
- Гребенкой!

## ПРОСТОЙ ФОКУС

Покрасить забор не фокус. Вот покрасить и не вымазать рук — это действительно фокус! Впрочем, если ты наденешь на кисточку половину теннисного мячика, то тебе вполне удастся показать такой фокус даже без предварительной тренировки (рис.).

## • ЛЕСТНИЦА И... ГАЛОШИ

Если ты имеешь дело с лестницей-стремянкой в доме, где паркетный, крашенный или покрытый линолеумом пол, очень советую «обуть» лестницу в галоши. Во-первых, в галошах лестница не поедет, и ты не грохнешься. Во-вторых, обутая лестница не оставляет следов.

## МЕЖДУ ПРОЧИМ

Если гипс разводить не на чистой воде, а на 50-процентном растворе уксуса, то схватывание сильно замедляется. Это позволяет легко заглаживать поверхность гипса

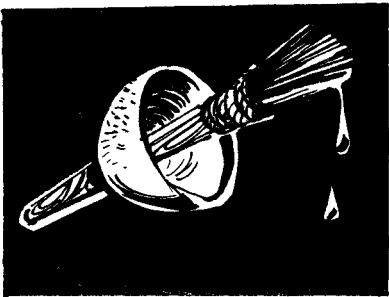
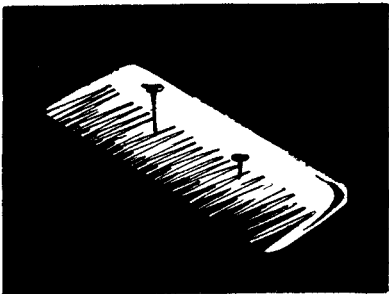
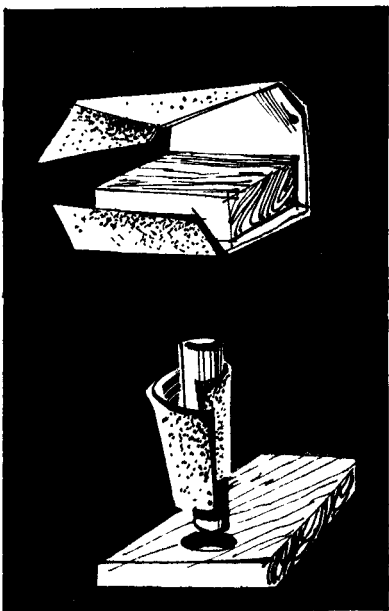



## ТЕСТО ИЗ ОПИЛОК

На чистой поверхности, отделанной ценной породой дерева, возникла трещина. Как от нее избавиться? Сначала грубым напильником заготовь некоторую порцию опилок (желательно той же породы дерева), затем на клею «Рapid» замешай «опилочное тесто». Деревянной лопаточкой введи тесто в трещину, разровняй. После этого ремонтируемое место накрой листком бумаги, ровной пластинкой (деревянной или металлической) и сильно зажми. Когда клей высохнет, аккуратно зачисть бывшую трещину. Клей «Рapid» никаких следов не оставляет.

## МАСТЕР НЕ ПОДУМАЛ

— Коля! Смажь-ка замок, а то у меня сил не хватает его поворачивать.

— Надо физзарядку, ма, делать! Сейчас смажу!

Коля достает флакончик с машинным маслом, подходит к двери, с минуту смотрит на замок и решительным движением подносит пузырек к замочной скважине. Еще через минуту смазанными оказываются двери, ручка, пол, отчасти Колины штаны.

— Эх, мастер!— говорит мама — Горе луковое! Кто ж так делает? Смотри.

И мама берет перышко, смазывает язычок замка, поворачивая при этом ключ. Потом мама наносит тонкий слой масла на бородку ключа и еще несколько раз щелкает замком.

— Вот так надо. А теперь бери тряпку и стирай свои следы, мастер!



## ПОУЧИТЕЛЬНЫЕ СТРОКИ



*От иных детей прячут сладости, а от маленького Блез-за Паскаля запирали книги. Особенно математические. Его отец, Этьен Паскаль, человек умный и широкообразованный, опасался, как бы слишком раннее пристрастие к науке не повредило его сыну.*

*И тогда случилось невероятное: двенадцатилетний Блез совершенно самостоятельно открыл тридцать две теоремы первой книги Евклида. Он дошел до доказательства, гласящего, что сумма внутренних углов треугольника равна двум прямым углам. Дошел, повторяю, совершенно самостоятельно! Единственный внешний толчок к этим открытиям был такой. Однажды Блез спросил у отца, что означает слово «геометрия». Отец ответил: «Геометрия есть наука, дающая средство правильно чертить фигуры и находить отношения, существующие между этими фигурами».*

*Этого оказалось достаточно.*

*Мальчонка начал рисовать фигуры и размышлять. Кстати, прямые линии он называл «палками», а окружности— «кольцами». Математических терминов он не знал. И вот ребенок вторично изобрел геометрию древних, созданную поколениями египетских и греческих ученых...*

*Так открылся математический гений Паскаля.*

*Жизнь гения не повторить, одного желания «быть как Паскаль» мало. Но вот что заслуживает подражания и доступно каждому: во-первых, любознательность и, во-вторых, стремление всё понять самому.*

*Случается, иному беспокойному мальчишке говорят: «Да брось ты изобретать велосипед! Вон в магазине готовый стоит!» Зря говорят! Ведь по-настоящему-то не велосипед дорог, а желание его создать.*

*Гений Паскаля — это прежде всего дерзание. И этим наследием великого ума дозволено воспользоваться всякому.*

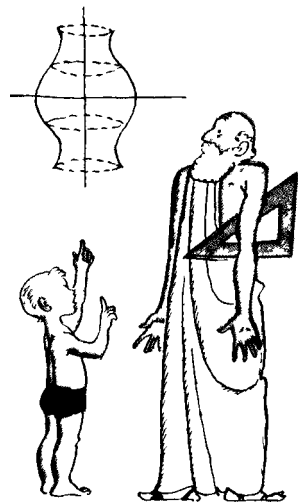

## КАК РАЗМЕТИТЬ ЗВЕЗДУ

Если тебе надо разметить звезду для украшения елки, или праздничного наряда школы, или для стенной газеты и у тебя есть транспортир, то дело это простое. Стоит один раз отмерить угол в  $72^\circ$  и потом отложить пять равных дуг на окружности, и все точки звезды получены.

А если транспортира нет?

Не беда. Можно обойтись циркулем и линейкой. Начерти окружность, подели ее двумя взаимно перпендикулярными диаметрами. Подели один из горизонтальных радиусов пополам. Теперь, установив иглу циркуля в точке А, а грифель в точке М, проведи дугу до пересечения со вторым горизонтальным радиусом. Так получают точку Н. Следующее действие: радиусом АН опиши новую дугу до пересечения с окружностью. Ты получишь точку К. Задача решена: дуга АК равна  $1/5$  части окружности (рис.).

## УДОБНАЯ ТОЧИЛКА ДЛЯ КАРАНДАШЕЙ

Соедини лезвие безопасной бритвы и брусочек с выемкой посередине, и у тебя получится удобная точилка для карандашей (рис.).

## СТУСЛО, ИЛИ ЯРУНОК

Есть в столярном деле такое удобное приспособление — стусло, или ярунок. Немудреная штука, а позволяет всегда ровно опиливать концы реек и досок. Нужен тебе прямой угол ( $90^\circ$ ) — пожалуйста, нужен острый, например  $45^\circ$ , — тоже пожалуйста.

Стусло, или ярунок, нетрудно сделать самому. Как сделать, смотри на рисунке.

## МЕЖДУ ПРОЧИМ

Если ты работал масляной краской сегодня и собираешься работать завтра, кисти не обязательно мыть и высушивать. Достаточно поместить их на ночь в воду: волос не слипнется и не затвердеет.

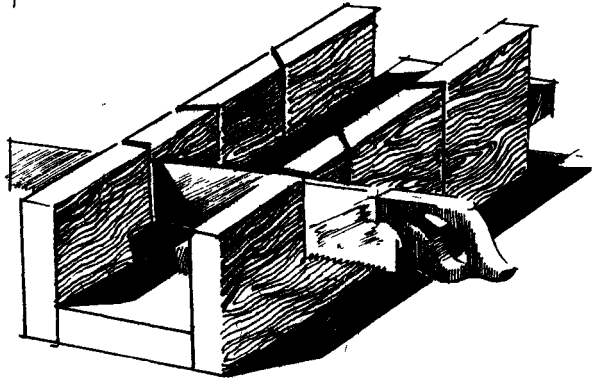
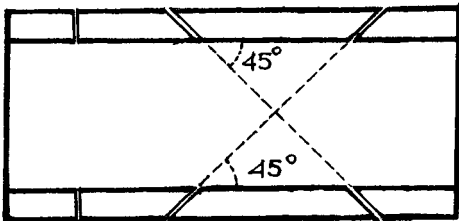
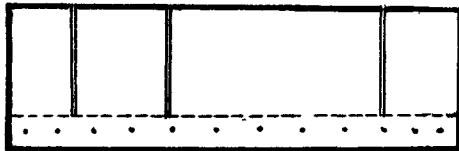
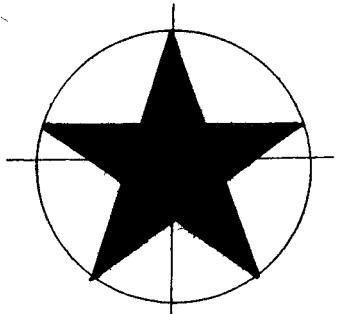
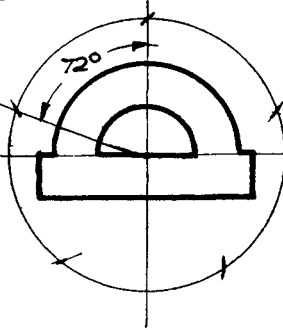
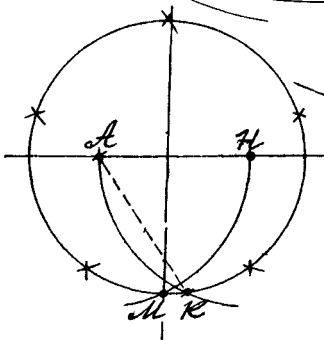
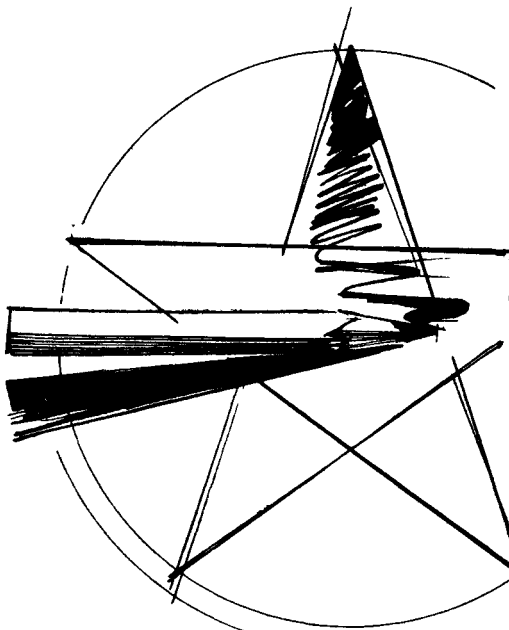

**В КВАРТИРЕ ПОГАС СВЕТ**

В доме погас свет. Прежде всего надо проверить электрические пробки— предохранители. Что для этого нужно? Контрольная лампочка и немного соображения.

- Рис. 1. Если в таком положении лампочка горит, значит, ток к квартирному щитку поступает.
- Рис. 2. Если в таком положении лампочка тоже горит, значит, правая пробка исправна.
- Рис. 3. Если в таком положении лампочка не горит, значит, неисправна левая пробка. Замени ее, и да будет свет!

Если же лампочка не загорелась в первом положении, это значит; что в квартирном щитке делать нечего. Неисправность надо искать в лестничной или домовой коробке. Порядок отыскания «больной» пробки остается при этом таким же, как во второй и третьей схемах.

**"ПО ЧАСОВОЙ СТРЕЛКЕ"**

Заделывая конец электрического провода петелькой, следи за тем, чтобы загиб шел «по часовой стрелке», а не «против» (рис.).

**ВКЛЮЧЕНО— ВЫКЛЮЧЕНО**

Если тебе потребуется устроить быстродействующий электрический разъем в проводке, то нет ничего проще, чем использовать обыкновенную бельевую кнопку. Припаяй проводники к двум половинкам кнопки, и разъем готов (рис.)

**ТОНКИЙ КОНТАКТ**

Как соединить очень тонкие провода? Не счищая изоляции, скрути хвосты и опусти их в ацетон. Осторожно протри соединение ватой. После этого окуни скрутку в расплавленное олово.

Если провода были оголены, то после скручивания их надо обмакнуть не в чистый ацетон, а в раствор канифоли в ацетоне и уже после этого — в расплавленное олово.

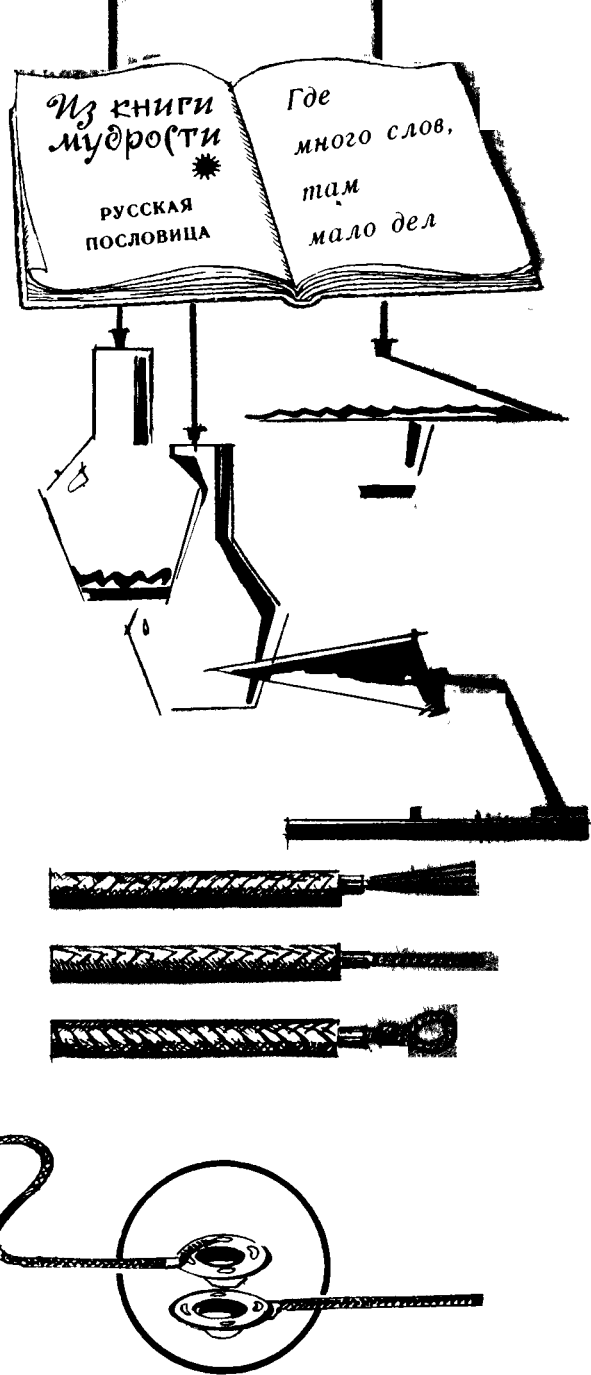
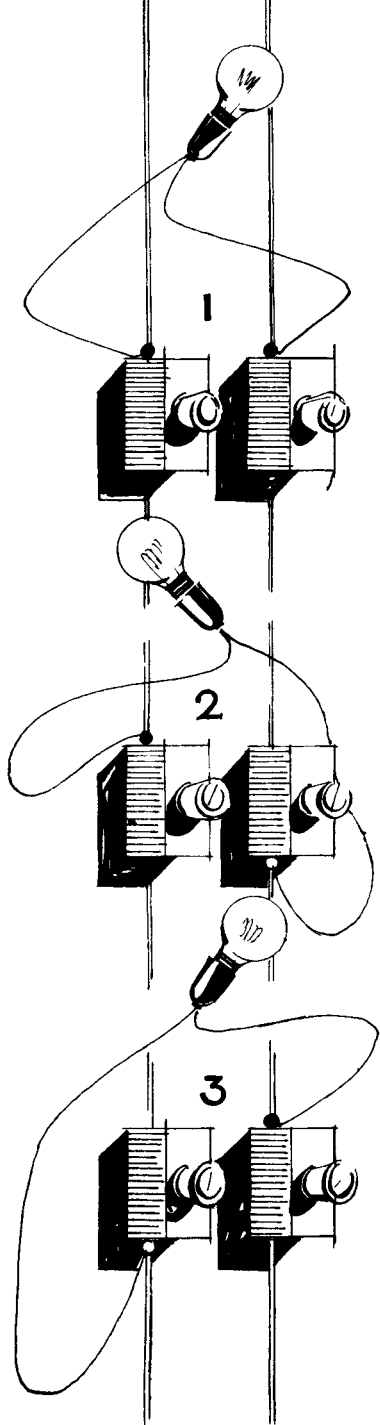

## БЫ Т Е В О С • БЫ Т Е В О С • БЫ Т Е В О С

### ОСТЕРЕГАЙСЯ ОПАСНОГО СОСЕДСТВА

Сращивая электрические провода, старайся разнести соединения так, чтобы изолированные участки не соприкасались (рис.).

### ЕСТЬ ЛИ ТОК?

Чтобы проверить, есть ли ток в проводке, можно использовать любую лампу с вилкой на конце провода. Очень удобно при этом прикрепить к ножкам вилки обыкновенные иголки. С таким нехитрым приспособлением ты сделаешься «вхож» в любой участок проводки (рис.).

### И ТЕМНОТА НЕ ПОМЕХА

Лампочка, метр звонкового шнура, батарейка карманного фонарика и авторучка, соединенные в схему, изображенную на рисунке, позволят тебе делать записи в кромешной темноте (рис.).

### НАПИЛЬНИК И ЦИРКУЛЬ

Если тебе случится собирать электрический патрон с зажимным кольцом для узкого стеклянного абажура, призови в помощники напильник и циркуль. Напильником запили две бороздки в кольце (одну против другой по диаметру), а циркулем заверни кольцо по резьбе патрона (рис.). Вместо циркуля можно использовать и ножницы.

### НАЗВАНИЯ НЕКОТОРЫХ КРАСОК

Разные краски имеют разные названия. Всю палитру и все названия запомнить трудно, а вот основные могут пригодиться.

*Черные краски:* кость жженая, сажа.

*Коричневые краски:* охра жженая, умбра коричневая, умбра жженая, сиена жженая, марс коричневый.

*Желтые краски:* охра, желтый кадмий, желтый марс.

*Красные краски:* сурик железный, кадмий красный, киноварь.

*Зеленые краски:* зеленая земля, изумрудная зелень, окись хрома.

*Синие краски:* ультрамарин, кобальт.

*Белые краски:* литопонные белила, цинковые белила.

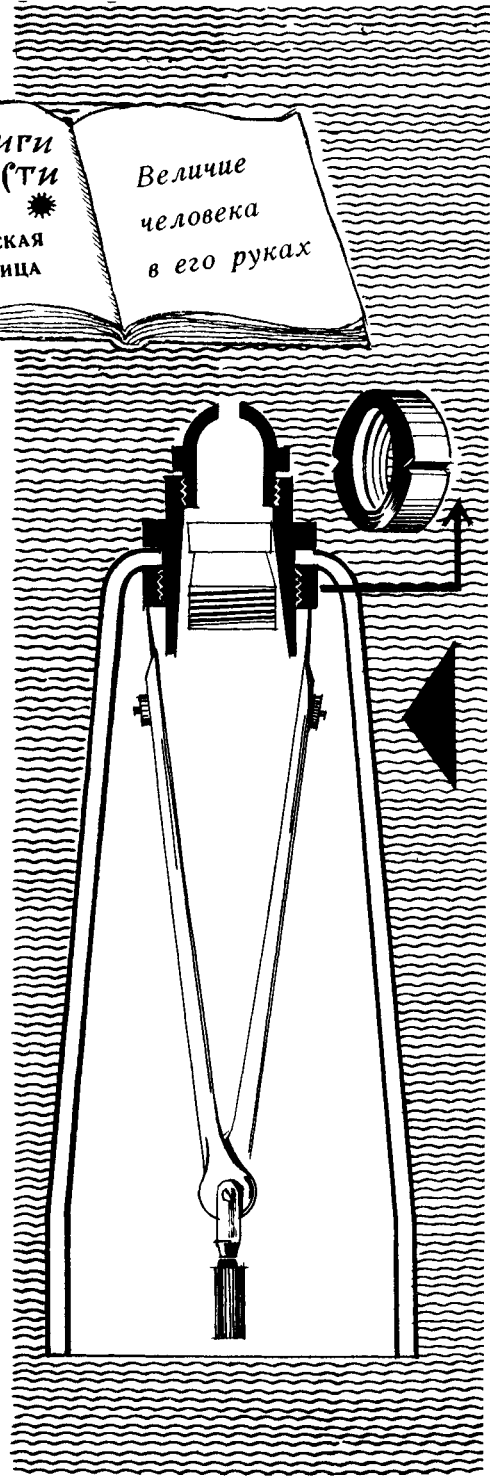
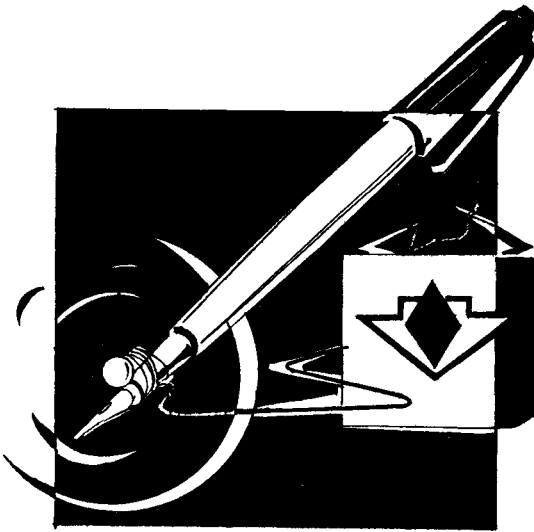
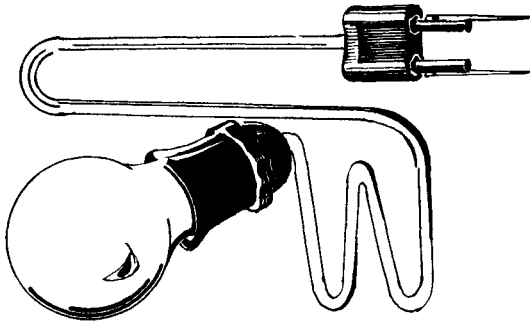
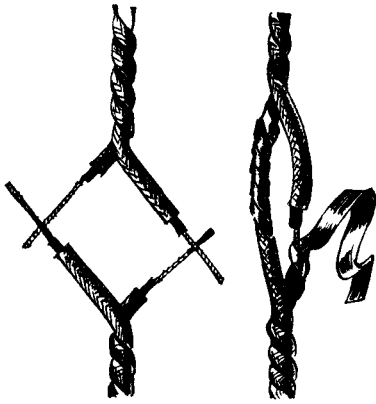





## ПРИСМАТРИВАЙСЯ К ЧУЖОЙ РАБОТЕ

Существуют сотни способов для приобретения новых знаний, навыков, умения. Собираясь начать столярничать, перелистай учебник по деревообработке, найди в библиотеке брошюру «В помощь юному столяру», спроси совета у преподавателя, мастера производственного обучения, у отца. Задумав собрать даже самый простой радиоприемник, тоже не спеши — сначала почитай, посоветуйся с более опытными людьми.

Иными словами, всякое дело начинай с подготовки.

И еще один важный совет. Постоянно присматривайся к чужой работе. Присматривайся внимательно, критически, старайся понять, что делает мастер, как и почему.

Вот каменщик взял в руку молоток и, перед тем как пустить его в дело, резко стукнул ручкой о кладку. Для чего?

Столяр строгают рейку. Поднимает ее с верстака, подносит к глазу и словно бы целится рейкой в окно. Зачем?

Шофер остановил машину. Вытащил домкрат. Но, перед тем как поднимать одну сторону, подсунул под колеса другой стороны две колодки. Зачем — ясно: чтобы машина не покатила. Но почему две?

Мама подрубает край материи. Вот она заложила кромку, вот быстро складывает кромку в гармошку и сразу же отпускает. Почему?

Подумай, постарайся понять. Чужая, особенно хорошая работа увлекает, как книга.

## ПОУЧИТЕЛЬНЫЕ СТРОКИ

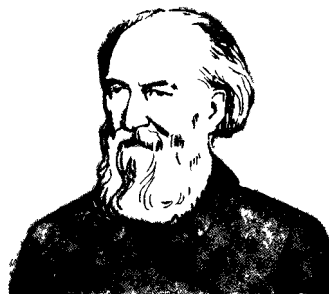

Есть люди, входящие в легенду еще при жизни. Пожалуй, одним из самых «легендарных» ученых XIX — XX веков был Алексей Николаевич, Крылов (я умышленно опускаю все звания, титулы и почетные степени академика, ибо иначе мне не хватило бы места сказать о чем-либо еще, кроме этих самых званий, титулов и степеней).

Рассказывают, что он еще в молодости поражал своих коллег-кораблестроителей мгновенными математическими расчетами в уме. Рассказывают, что, взглянув мельком на чертеж запутанного инженерного сооружения, он мог немедленно обнаружить слабые места конструкции. Рассказывают, как потрясающе остроумно умел он «лечить» заболевшие корабли. Рассказывают — кстати, эта история давно уже бродит по свету, — как Алексей Николаевич заткнул за пояс знаменитых английских докеров, столь остроумно разместил в трюмах негабаритные грузы, что был признан лучшим русским боцманом... Словом, легенд не перечесть. Так же как не перечесть его заслуг перед наукой, его разнообразных дарований, его больших и малых подвигов.

Но здесь, в этих поучительных строчках, мне хочется вспомнить о первых шагах академика Алексея Николаевича Крылова. Впрочем, тогда он не был еще ни академиком, ни Алексеем Николаевичем.

Пятилетнему Леше отец подарил маленький, но настоящий острый топорик, и мальчонка, ко всеобщему ужасу окружающих его родственников, начал с завидным бесстрашием сокрушать березовые чурбачки. Согласись, для пятилетнего мужчины это был настоящий подвиг!

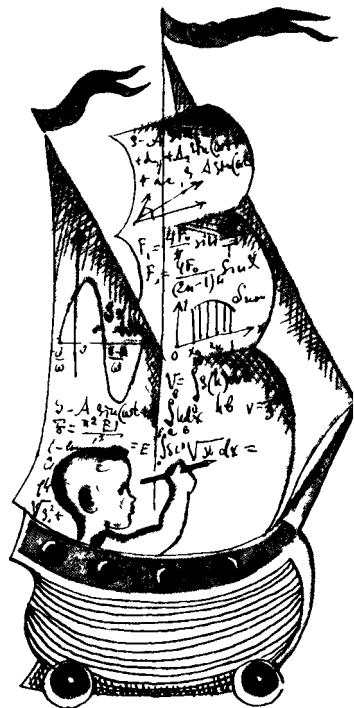



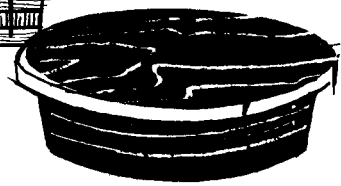
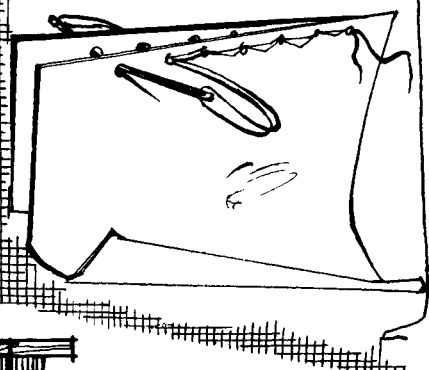
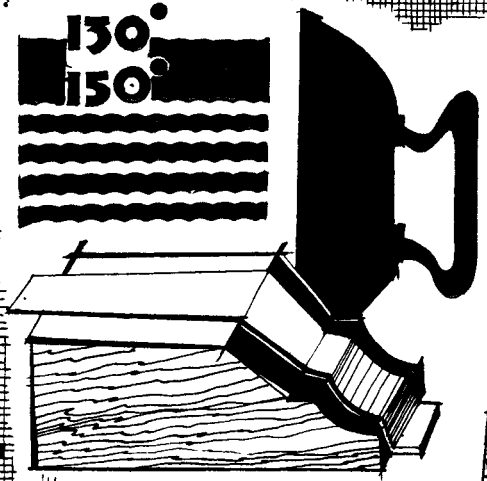
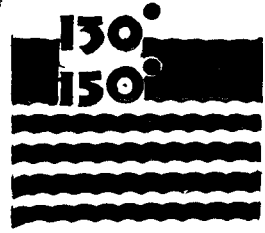
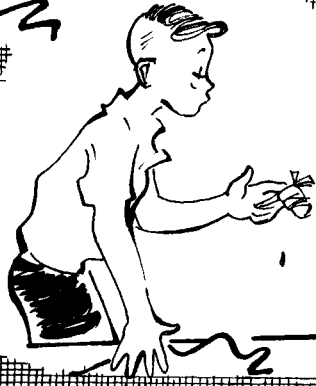

### **ЧТОБЫ ДЕЛО ШЛО БЫСТРЕЕ**

Бывает так: есть у человека и молоток, и три отвертки, и пять напильников, и плоскогубцы, и пассатижи, и зубило, и целая куча гаечных ключей, и дрель, и ножовка, и полный набор сверл... Словом, всё, что надо для работы, есть, а дело еле-еле движется.

Догадался, почему?

А все потому, что сначала мастер ищет отвертку, потом дрель, потом он никак не может подобрать сверло нужного размера... Словом, чтобы вытащить из ящика какой-то определенный инструмент, приходится производить чуть ли не археологические раскопки. Но стоит соорудить такое нехитрое приспособление, как на рисунке, и дело пойдет в десять раз быстрее. Правда, при одном обязательном условии: просверлил отверстие — положи дрель на ее законное место, ввернул шуруп — отвертку сразу же отправляй «домой».

### **ФОТОЛЮБИТЕЛЮ**

Для того чтобы научиться быстро перезаряжать кассеты, полезно основательно потренироваться на старой, засвеченной пленке. Сначала надо потренироваться «взрячую», а потом «вслепую».

Отличный «тренажер» для «слепой» зарядки кассет — старое пальто, плащ, куртка...

### **КАК ВЫПРЯМИТЬ ФОТОПЛЕНКУ**

Если тебе надо выпрямить фотопленку, сверни ее эмульсией наружу, упакуй в бумагу и подержи несколько часов. Развернутая пленка останется прямой.

### **МЕЖДУ ПРОЧИМ**

Помни: при фотографировании «передержка» лучше, чем «недодержка». Даже десятикратная «передержка» дает годный для печати негатив.



Из книги мудрости  
ЛАТИНСКОЕ ИЗРЕЧЕНИЕ

Опыт — лучший учитель

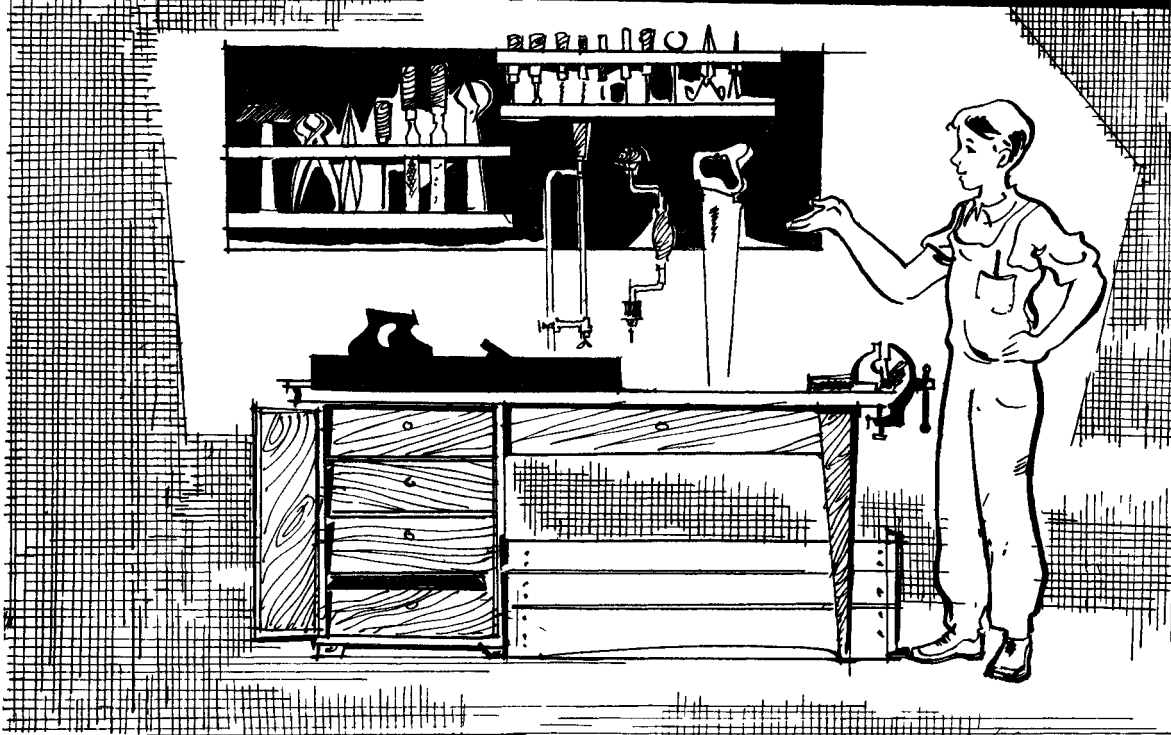

## ТАБЛИЦА ВЫДЕРЖЕК

Существуют самые различные способы определения выдержек при фотографировании. Для начинающего фотографа полезно ознакомиться с этой таблицей и примечаниями к ней.

Если ты снимаешь в солнечную погоду, между 11 и 14 часами, если диафрагма твоего аппарата установлена на отметке 8, если чувствительность пленки 45—65 единиц, ставь следующие выдержки:

Объект съемки	Январь, ноябрь, декабрь	Февраль, октябрь	Март, сентябрь	Апрель, август	Май, июнь, июль
Открытое море . . .	1/250	1/500	1/500	1/500	1/500
Снежный ландшафт .	1/250	1/250	1/500	1/500	1/500
Берег моря . . . . .	1/125	1/125	1/250	1/250	1/500
Открытый ландшафт	1/60	1/125	1/125	1/125	1/250
Ландшафт с темным передним планом .	1/30	1/60	1/125	1/125	1/125
Архитектура, улич- ные сцены . . . . .	1/30	1/60	1/60	1/60	1/125
Портрет в тени . . .	1/15	1/30	1/60	1/60	1/125
Глубина леса, порт- рет в комнате у окна	2	1	1/2	1/4	1/8

Примечания: 1. При съемках от 9 до 11 и от 14 до 17 часов в пасмурную погоду выдержку удвоить.

2. При чувствительности пленки 90 единиц выдержку разделить на 2.

3. При диафрагме 2,8 брать 1/8 выдержки

4	•	1/4	•
5,6	•	1/2	•
11	•	2	•
16	•	4	•

## МЕЖДУ ПРОЧИМ

Фотографии удобно сушить на стенках большой бутылки, банки. Чтобы ускорить сушку, налей в бутылку теплую воду.



## ДЕСЯТЬ СОВЕТОВ В ОДНОМ СОВЕТЕ

Я обещал тебе 100 советов. Девяносто девять ты уже прочел. Сотый вот:

1. Не думай, что, изучив даже тысячу советов, можно считать себя мастером. Только опыт, терпение и упорство научат тебя ремеслу.

2. Трудности и неудачи известны даже самым великим мастерам. И главная разница между плохим и хорошим мастером в том и заключается, что плохой мастер отступает перед неудачами, а хороший заставляет неудачи отступать перед его волей.

3. Не берись строить гоночный автомобиль, прежде чем ты не научишься разбирать и собирать велосипедный моторчик.

4. Приучайся работать споро, но не торопливо.

5. Плохим инструментом ничего хорошего не сотворишь.





6. У хорошего мастера могут быть всякие недостатки, но неаккуратным он быть не может.

7. Всякую вещь можно укоротить, но не всякую удастся удлинить. Не спеши!

8. Лучшая работа — чистая работа.

9. Не прячь свои «производственные секреты» от друзей.

10. Всегда сначала думай, а потом действуй. И никогда не действуй, прежде чем не подумаешь.

Желаю тебе удачи!





Ремесло — великое дело! И те, кто произносят это слово с оттенком пренебрежения, совершают большую ошибку. Ремеслом, настоящим умением ставится любая работа на земле. Однако одного умения, даже самого-самого высокого, настоящему человеку, настоящему мужчине мало...

Впрочем, я лучше не буду рассуждать длинно и «теоретически», а познакомлю тебя с Мишей Романовым. . .

— Принимайте новенького, — сказал мастер Панкратов, подводя Мишу Романова к бригадиру. — Зачислен учеником. Не обижайте парня, присматривайте, пока не обвыкнет. — И к Мише: — Бригада Королева знаменитая, так что старайся. Петра Петровича слушай. Спрашивать не бойся. Спрашивай. Ну, я пошел. Счастливо!

Петр Петрович Королев, старший в знаменитой бригаде ремонтных слесарей, оказался парнем лет двадцати трех. Как

все в гараже, он был одет в перемазанный комбинезон, давно утративший свой природный цвет, в старые кирзовые сапоги и немыслимого вида кепчонку. Лицо? Лицо у него было самое обыкновенное — круглое, добродушное.

«Тоже — Петр Петрович! — подумал Романов. — Петька!»

Королев дружелюбно кивнул Мише, не стал ни о чем спрашивать, а сразу повел к машине.

— Значит, так, — сказал Королев. — Это «ЗИЛ-150». Стоит на «ТО-2». Непонятно? Технический осмотр «второй». Что входит в задачу? Во-первых, крепеж: дотягиваем все болты и гайки. Во-вторых, регулировка тормозов. В-третьих, текущие работы по агрегатам и двигателю. Пока с тебя хватит. Всего сразу не запомнишь. Ставлю тебя на крепеж. Ходовая часть и кузов. Ясно? — И, не дожидаясь ответа, он ловко нырнул под машину и исчез в смотровой яме.

Миша стоял в нерешительности: что крепить, как, чем? Голова Королева высунулась откуда-то из-за переднего ската:

— Ну, чего моргаешь? Иди сюда.

Миша осторожно спустился по скользким железным ступенькам в яму, огляделся.

Большая, тяжелая машина нависла над головой. С машины падали редкие, крупные капли — не обсохла еще после мойки. Стоять в яме было непривычно и жутковато.

— Не робей, — сказал Королев, — привыкнешь. Смотри. Видишь, гайка ослабла. Что надо? Берем ключ — на четырнадцать, — тянем. Туго. Все, порядок. Идем дальше. Тут одним ключом ничего не сделаешь. Почему? Гайку стопорит контргайка. Берем два ключа — одним держим, другим тянем. Все, порядок. И так насквозь. Ясно?

В пронзительном свете маленькой переносной лампы лицо Королева не казалось больше ни добродушным, ни простоватым. Он смотрел на Романова строго и, как показалось Мише, снисходительно. Это ему не понравилось.

— В общем и целом, — сказал Миша, — понимаю.

— Как, как? В общем и целом? — Королев хотел что-то сказать, но раздумал. — Начинай! — И пошел к лесенке.

Гаек оказалось ужасно много. Они прятались в самых неожиданных местах. Одни было легко достать, другие почти

невозможно. Гайки попадались черные, новенькие и грязные, заржавевшие; некоторые поддавались с первого прикосновения, некоторые отчаянно сопротивлялись. Миша путался в размерах ключей: хватал один — мал, другой — велик. Миша старался изо всех сил, но работа подвигалась медленно. Через час Королев заглянул в яму и, как ни странно, похвалил Мишу:

- Соображаешь, парень! Хорошо.
- А чего тут соображать? Крути!
- В каждом деле соображать надо.

Как будешь стремянки тянуть?

— Возьму ключ, отпущу нижнюю гайку, подверну верхнюю.

— Ключом?

— Ну конечно, не пальцем.

— Пупок не надорви. Тут что надо? Взять стаканчик — на тридцать. Взять вороток подлиннее. И, как в физике говорится, приложить силу  $P$ . Вредный узелок. И заметь — ответственный! Весь задний мост на стремянках держится. . .

Когда Королев ушел, Миша взял стаканчик, вороток и стал отпускать нижние гайки. Действительно, силенки пришлось приложить порядочно. Стаканчик срывался, гайка пронзительно пищала и никак не хотела сдвигаться с места. Пока он подтянул все четыре стремянки, даже взмок.

В обеденный перерыв пошли в столовую. Королев командовал и здесь. Сам он стал в очередь за талончиками, Сыча отправил к буфетной стойке, а Мише велел захватить столик у окна и приготовить «шанцевый инструмент».

— Что приготовить? — не понял Миша.

— Ну, ложки, вилки, чем в тарелках копают...

За столом говорили о деле.

— В таблицу «ТО-2» эта работа не входит, но я считаю, что поршневые кольца надо заменить, — сказал Королев.

— Шофер не просит, чего же мы полезем? — возразил напарник Петра Петровича, долговязый веснушчатый Сыч.



— Раз взялись на совесть работать — надо, — сказал Королев.

— Совесть — она разная бывает. — Сыч выразительно пошевелил узловатыми темными пальцами и запил это глубокомысленное изречение вишневым компотом.

— Если б ты, Сыч, сам на этой машине ездил, стал бы кольца менять?

— Вопрос! Ясно, заменил бы,

— Ну, и весь разговор. Пусть шофер молчит, это его дело. Но мы-то с тобой понимаем, что надо. Лишнюю работу только дураки делают — правильно. Но это не тот случай.

— Петр Петрович, а мне можно спросить? — сказал Миша.

— Давай.

— Вот я гайки на стремянках тянул, а они как приваренные сидят. Чего ж их зря тянуть? Сначала отпускаешь, потом заворачиваешь. Выходит — лишняя работа. Шаг вперед, шаг назад: стоим на месте.

— Та-а-ак! Начинаешь соображать, значит! Неплохо, неплохо. Только не в ту сторону соображаешь. Если твоего принципа придерживаться, тормоза нужно регулировать после того, как они откажут, а не заблаговременно. Ну, а если шофер задавит кого, тогда как быть — не считать? Так?

— Тормоза другое дело. Тормоза безопасность движения обеспечивают. — Последнюю половину фразы Миша запомнил в точности — так было записано в учебнике по автоделу.

— А если задний мост на подъеме сорвет, это к безопасности не относится?

— Теоретически — конечно-

— И теоретически, и практически. Пошли, ребята. Время.

В первый день Миша смертельно устал. К концу смены у него ломило руки, ныла спина, на шею словно гирю повесили. Но настроение было хорошее — не осрамился. И работу сделал, и показал этому знаменитому Королеву, что он тоже кое-что понимает. Не совсем темный. Даром, что ли, в авиамodelьном кружке занимался и в школьных мастерских не последним человеком числился.

Каждый день на смотровой яме менялись машины. По ут-

рам вспыхивала перебранка. Все шоферы, ставившие свои грузовики на профилактику, непременно хотели попасть в бригаду Королева.

— Не пойду ни к кому! Ставьте к Королеву. Я семьдесят пять тысяч километров безаварийно наездил и хочу еще столько же накатать. . .

— Подумайте, какой он умный! Он хочет, а мы не хотим? Королев что, персонально к тебе прикрепленный? Моя очередь к Петру Петровичу. . .

— Петрович, послушай — коробка гремит. Возьми на свою яму. Панкратов, старый черт, к агрегатчикам гонит. А они, сам знаешь, схалтурят, и всё. Опять потом стоять. И так в этом месяце никакого заработка нет. Возьми, Петрович. . .

Конечно, все хорошие слова шоферов относились исключительно к Петру Петровичу Королеву. Но Миша понимал, что в машинах, сходящих со смотровой ямы Королева, есть частичка и его труда. Он видел — его работа нужна людям. И он гордился своей бригадой, своим бригадиром, самим собой.

Одно огорчало Мишу. Каждый раз, когда Петр Петрович распределял работу, он говорил:

«Значит, так. Сыч вскрывает мотор. Я быстренько стягиваю коробку передач. Миша — мастер крепежа».

Самую интересную работу делали длинный Сыч и сам Королев, а Мише доставалось всегда одно и то же — крутить гайки. Однажды он было попросился снимать барабаны колес, но Королев сказал строго:

— Не лезь поперед батьки в пекло. Со стремянками по часу ковыряешься, а туда же — барабаны снимать! Успеешь.

Миша обиделся. В этот день он работал с каким-то ожесточением. «Ковыряюсь — придумал тоже! Сам бы покрутил, попробовал!»

До обеденного перерыва оставалось всего пятнадцать минут, когда он дошел до ненавистных стремянок. И тут его осенило.

Воровато оглянувшись, он убедился, что никто за ним не наблюдает, и быстро протер гайки масляной ветошью.

«Чудненько! Вид вполне соответствующий, никто не придерется», — решил Миша и пошел докладывать Петру Петровичу, что крепеж закончен.

— Все? — удивился бригадир. — Прогресс в мире двуногих! После обеда будешь со мной сцепление снимать. Молодец!

Теперь Миша всегда заканчивал крепеж до перерыва и во вторую половину дня успевал прикасаться к самой интересной работе. Разумеется, он никому не говорил о своем тайном «изобретении». И все шло хорошо. Один раз его даже допустили к мотору. Он вытаскивал поршни из цилиндров и чувствовал себя совсем счастливым. Черные пригоревшие поршни ложились на верстак, а Миша думал: «Что ни говорите, а поршни — это все! По существу, от их движения и начинается весь автомобиль». Замена поршней на двигателе представлялась ему чем-то вроде операции на сердце. Пока он еще не был «профессором», но и «ассистент» звучит совсем неплохо...

А потом он нечаянно подслушал, как Королев говорил Панкратову:

— Романова хочу на разряд представлять. Толковый малый. Языкастый, правда, но грамотный — схватывает хорошо.

— Не спеши, Петрович, — возразил было старый мастер, — молодо-зелено. — Но потом вдруг передумал: — А вообще-то тебе виднее. Я тоже замечаю, с пониманием мальчишка. . .

В субботу на «ТО-2» поставил свою машину самый известный водитель гаража депутат Верховного Совета Бабаханов.

— Ребята, день короткий, сам буду помогать, очень прошу сегодня закончить.

Королев сказал, что постараются, Сыч промолчал, Миша уверенно заявил:

— Сделаем, Артем Ильич. Как пить дать, сделаем!

— Самый молодой, самый большой молодец! — одобрил Бабаханов и пошел в инструменталку за ключами и домкратом.

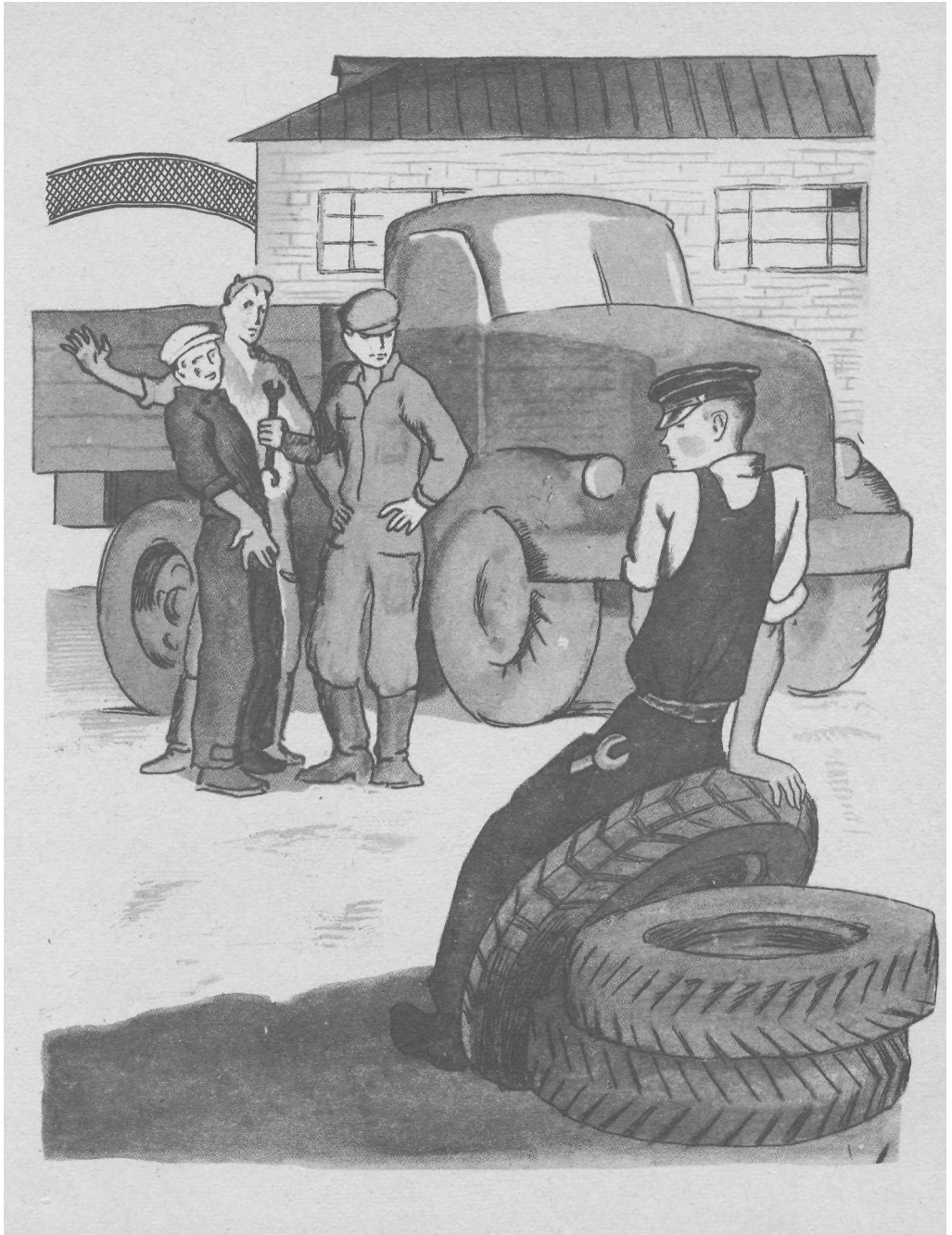



Работали дружно. Бабаханов во все совал нос, подгонял, покрикивал и ни на шаг не отходил от машины.

Миша выскочил из смотровой ямы и бодро крикнул:

— Артем Ильич, принимайте работу! Крепеж весь.

— Посмотрим, — сказал Бабаханов и полез под машину, — проверим.

Он аккуратно наставлял ключ на гайки — тянул. Не все — какие попадались на глаза. Гайки сидели плотно. Бабаханов дошел до стремянок. Посмотрел, хотел, кажется, уже вылезать из ямы, но передумал.

— Дай стаканчик, Миша.

Сверкающие, намащенные гайки отвернулись одна за другой без всякого сопротивления.

Бабаханов даже в лице изменился:

— Бригадир! Это что за работа? Липа, косметический кабинет. Какая у тебя бригада? Какая, спрашиваю? Коммунистическая бригада или частная лавочка? . .

И вот Миша стоит перед Королевым, Сычом, Панкратовым. Они разглядывают Мишу так, словно впервые видят.

— Ты кого хотел обмануть? — спрашивает Королев и морщится, как от зубной боли. — Кого?

Миша молчит.

— Ты понимаешь, чем это пахнет? — спрашивает Панкратов.

Миша молчит.

— Ты что же, говорить разучился? Морду набить, и всё! — говорит Сыч, и его узловатые пальцы сжимаются в кулаки.

— Говорить будешь? — снова строго спрашивает Королев.

— А чего говорить? Все и так ясно. Ну, выгоняйте, бейте. Вас много, я один. . .

— Что-о? Ты еще огрызаешься, сопляк!

— Огрызаются собаки. Я высказываюсь.

— Тебе не высказываться надо, а стать на колени и просить у ребят прощения, — говорит Панкратов и достает сигареты.

— Не знаю, известно ли вам, но в свое время Долорес Ибаррури сказала: «Лучше умереть стоя, чем жить на коленях. . .»

— Петрович, больше не могу! Честное слово, я ему сейчас съезжу в ухо!

— Тихо, Сыч. Все ясно. Мы Романову не авторитет. Он грамотный, остальные люди серые. Собирайся, Романов. Пойдем к Александру Наумовичу Марголису. Пусть он с тобой поговорит. Собирайся.

— Рабочий день кончился. Ни к какому Марголису я не обязан ходить и не пойду.

— Пойдешь!

Миша смотрит на ребят и понимает — он пойдет, пойдет, куда они потребуют. Он чувствует, что зарвался, наговорил лишнего. Но он никак не может остановиться.

Александр Наумович Марголис живет неподалеку от гаража. Встречает ребят он приветливо:

— Здравствуйте, орлы! Пока еще не встаю, извините. Присаживайтесь, рад гостям.

Ребята поздоровались, но не сели. Королев очень торжественно начал:

— Вот, Романов, смотри на этого человека! Шофер первого класса Александр Наумович Марголис. Ты знаешь, почему он лежит? Он лежит потому, что с его машиной недавно случилось несчастье. На крутом подъеме забуксовала. В кузове было двадцать человек. Машину потянуло в овраг. На льду тормоза не держат. Александр Наумович выскочил из кабины. Камня не было, кирпича не было, ничего не было. И тогда он сунул под задние скаты собственные ноги. С Александром Наумовичем ты тоже не пожелаешь говорить?

— У меня такое впечатление, ребята, что мальчик натворил какую-то ерунду.

— Он просто подлец! — говорит угрюмый Сыч,

— Подлец! Какое нехорошее слово! Не слишком ли сильно сказано? Ты забыл, Сыч, как тебя самого в прошлом году воспитывали. Ты что, теперь совсем уже ангел?

— Мы все не ангелы, Александр Наумович, но Романов опозорил нас, осрамил на весь гараж, а теперь еще лается! — говорит Королев. — Можно подумать, что не он, а мы перед ним виноваты.

— Мне кажется, ребята, что вам полезно погулять на воз-

духе. А мы пока вдвоем побеседуем. А? У мальчика совсем не такое лицо, чтобы считать его бандитом.

— Ну что, будем разговаривать? — спокойно спросил Марголис, когда Королев и Сыч вышли. — Садись поближе.

Молчать перед Марголисом Миша не может. Набравшись решимости, он начинает рассказывать обо всем, что произошло в гараже. Он не выгораживает себя. Да, он виноват. Но и ребятам достается. Кто такой Королев? Сухой, бездушный человек. Кто такой Сыч? Жадина и эгоист. Почему? Они захватили всю самую лучшую работу. А ему, Мише, что остается? Одни гайки. Это правильно? Это честно?

Александр Наумович не перебивает Мишу. Когда тот умолкает, он спрашивает:

— Сколько лет ты работаешь, сынок?

— Два месяца.

— Так. А теперь покажи мне свои руки.

Миша протягивает Марголису руки. Александр Наумович гладит загоревшие, в молодых, не окрепших еще мозолях ладони своими большими пальцами и задумчиво говорит:

— У хорошего человека должно быть мягкое сердце и твердые, как железо, руки. Ты еще не все понял, мальчик. Королев и Сыч — золотые ребята. Я их давно знаю. Они простят тебя. Пойди к ним и скажи все слова. Перед своими не стыдно опускать голову. Поверь мне. Я прожил уже шестьдесят лет на свете. Половину жизни за рулем. Я знаю людей. Иди к ним.

**ПРОДОЛЖЕНИЕ  
ОТКРОВЕННОГО  
РАЗГОВОРА**





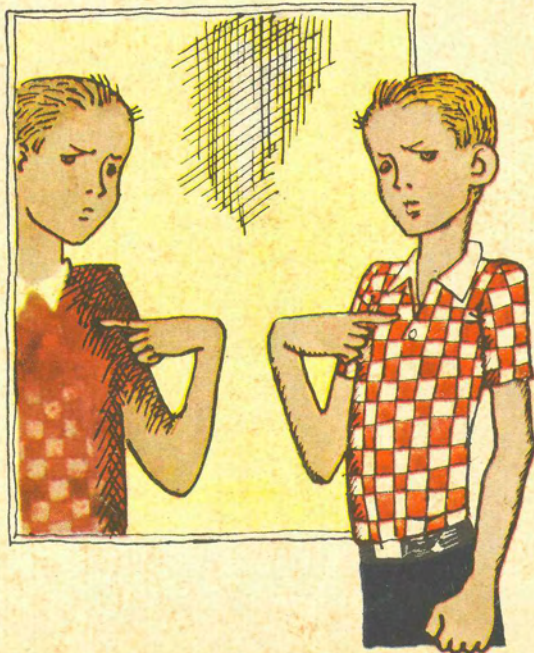
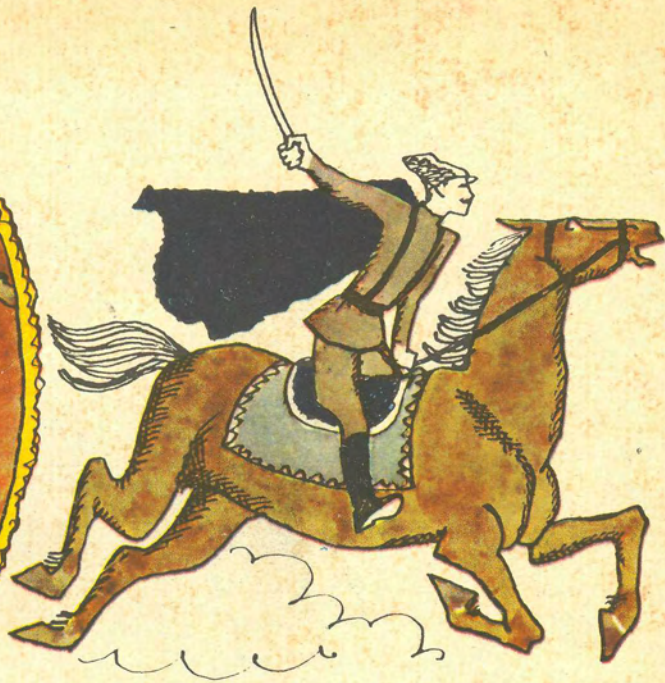



ы прервали нашу беседу, перечислив черты истинно мужского характера.

— Хорошо, — скажешь ты, — я согласен: быть настоящим мужчиной и приятно и почетно. А что делать, если человеку недостает твердости или решительности? Что делать, если сам сознаешь совершенно отчетливо: нет, я не герой! Как быть тогда?

Прежде всего — не сдаваться? Ни в коем случае не поднимать руки вверх, а добывать, выращивать недостающие качества.

Однажды я получил письмо от совершенно незнакомого человека. Жил он в большом сибирском городе, учился в шестом классе «А» железнодорожной школы. Вот выдержка из этого письма.

*Все говорят: воспитывай характер, а то из тебя ничего в жизни не получится. Вырастешь просто тряпкой. И вы то-*



*же в своей книге писали, что летчик должен себя воспитывать. Вот я и хочу спросить: как это можно самого себя или свой собственный характер самому воспитывать?*

*Меня в школе часто ругают — это я понимаю: воспитывают. И когда отец обещает дать березовой каши (давать-то он ничего не дает, только поговорка у него такая) — это я тоже понимаю: воспитывает. И если по радио объясняют, чего надо делать, а чего не надо, значит, тоже воспитывают. А чтобы самому, этого я не могу понять. Пожалуйста, объясните.*

Вопрос был поставлен серьезный. Действительно, от того, что человек совершенно точно усвоит, какими качествами должен обладать настоящий мужчина, сам он настоящим мужчиной еще не станет. Знать цель — только первая и притом наиболее легкая часть дела. Достигнуть цели — вторая и самая трудная часть задачи.

Предупреждаю еще раз: универсальных, годных на все случаи жизни советов в природе не существует. И нельзя дать какое-то общее средство для воспитания мужского характера. Поэтому я собираюсь поделиться с читателем просто некоторыми наблюдениями, поведать опыт разных людей, словом, предложить не рецепты на все случаи жизни, а лишь несколько примеров, вполне пригодных для подражания.



Самое древнее изображение кожаного мяча относится к 2500 году до н. э. и обнаружено на острове Самофракия (Эгейское море). Мяч нарисован на глиняной табличке, он составлен из отдельных клиньев кожи, как и современный мяч. Эта находка свидетельствует, что спортивные игры, родственные футболу; были знакомы еще древним грекам.



## ПОСЛУШАЕМ ДРУЗЕЙ

В тринадцать лет Витька Коноплицын стал постоянным заводилой и признанным авторитетом всех окружающих мальчишек.

К его слову прислушивались, его распоряжения выполняли с удовольствием.

«Витька сказал...»

«Витька не велел...»

«Вот смотри, Витька узнает...»

Под такой аккомпанемент шла вся мальчишеская жизнь в нашей округе. И казалось, так будет всегда. Но жизнь прокладывает порой самые неожиданные тропы. Внезапно Витькино влияние стало заметно тускнеть и убывать.

Сначала парень просто не понял случившегося, а потом, когда понял, загрустил.

Прохладным весенним вечером мы встретились с Витькой во дворе и мало-помалу разговорились.

Витька восхищался «Спартакoм», сделавшим в предыду-



Высота крупнейшей горы Европы Монблана составляет 4810 метров. Два-три десятка лет назад восхождение на Монблан считалось подвигом.

Между тем самый высокогорный аэродром в мире, располагающий пятикилометровой взлетно-посадочной полосой, находится в Боливии и вознесен над уровнем моря на... 4100 метров. В окрестностях аэродрома живут и работают сотни самых обыкновенных людей...







щем сезоне дубль, без конца говорил о новой антарктической экспедиции, сообщил о своем намерении всерьез заняться радиотехникой. Словом, начало нашего разговора было вполне дружеским, и вел беседу главным образом Витька. А потом я сказал:

— По-моему, Витька, ты совершаешь одну серьезную ошибку.

— Какую? — насторожился Витька.

— Ты все время говоришь сам и не слушаешь ребят. А им это не нравится.

— Разве я что-нибудь неправильно им говорю?

— Это как раз не имеет значения: правильно или не очень правильно ты говоришь.

Важно другое: у ребят ведь тоже есть свое мнение, и каждому хочется его высказать. Так уж устроено человеческое общество — требует взаимности...

На это замечание Витька ничего не возразил, но он явно остался недоволен — весь вздыбился и сделался похожим на колючего сердитого ежа.

Больше на эту тему мы не разговаривали.

Но я наблюдал за Витькой, наблюдал внимательно и долго.

Очевидно, мои слова не прошли мимо его ушей. Было заметно, как постоянным усилием воли мальчишка сдерживал себя, как все реже и реже разглагольствовал перед другими, как старался прислушиваться к окружающим.

Когда ребята собрались предпринять очередной набег на старую каменоломню, Витька отказался от роли начальника экспедиции.

А спустя много времени, уже осенью, Витька однажды сказал:

— Интересные есть у нас ребята. Вы Сеньку Приходько знаете? Все лето по самоучителю английским занимался. Каждое утро на свежую голову! И норму себе назначил: десять новых слов в день!

Не скрою, услышать эти слова было приятно. Обрадовали не столько успехи Приходько, сколько то, что Витька их обнаружил и по достоинству оценил.

Вообще за минувшее лето Витька очень повзрослел и, я бы сказал, посерьезнел. В лице его проглядывала теперь не только мальчишеская лихость, но и постоянная работа мысли...

Вот, пожалуй, и весь эпизод. Позвольте! Но стоило ли тащить такой пустяк в книгу? Ничего особенного не случилось. А все же, наверное, стоило. И вот почему: Витька сумел взглянуть на себя со стороны, сумел молчаливо признать свой недостаток, и, что самое важное, Витька заставил себя исправить неприятное качество!

А всякое самовоспитание и начинается войной против самого себя — против своих привычек, своих желаний, против собственного «я».

— Я ничего не могу сделать, у меня плохая память, — повторял Сережа Барыкин всякий раз, как ему пеняли за очередную школьную неприятность. — Я хочу, я стараюсь, и все равно не могу ничего запомнить. Только время зря теряю, лучше уж совсем не учиться.

— Если хочешь по-настоящему, сможешь. Память тоже поддается тренировке. — И человек, вме-



шавшийся в Серезину судьбу, предложил юноше проверить его память.

— Как же вы можете проверить? — удивился Сереза.

И дальше началось самое интересное. Прежде всего Сереза должен был начертить свой обычный маршрут от дома до школы и постараться отметить на схеме все сколько-нибудь значительное: киоск, телефонную будку, ворота и прочие подробности местности.

— Вы думаете, это поможет?

— А ты не рассуждай, ты действуй!

— Пожалуйста! — сказал Сереза и начертил вполне приличную схему.

Между прочим, он изобразил на своем чертеже сто шесть характерных ориентиров. Когда проверили его работу, оказалось, что только двенадцать ориентиров были нарисованы с грубыми погрешностями, все остальные стояли на своих законных местах.

Второе задание выглядело так: надо было написать на листе чистой бумаги имена всех известных ему людей.

Результат привел Серезу в полное изумление. Оказалось, что он помнит двести семьдесят три фамилии так называемых знаменитостей и исторических деятелей, сто двадцать шесть имен знакомых, родственников и соседей, сорок девять фамилий товарищей по школе и учителей. Общим счетом



Ленинградский студент Виктор Жданович стал олимпийским чемпионом по фехтованию на рапирах. Он победил даже первую рапиру Франции — шестикратного чемпиона мира д'Ориола.

— Кто ваш тренер? — спросили у Виктора после заключительного поединка.

— Александр Дюма, — ответил счастливый победитель соревнований. — Я с десяти лет увлекаюсь фехтованием, и началось это с "Трех мушкетеров".



голова его хранила пятьсот сорок восемь предшественников и современников!

— Вы меня, как космонавта, испытываете, — сказал Сережа.

Вместо ответа он получил третье задание: надо было в течение одной минуты внимательно смотреть на открытку, обыкновенную почтовую открытку с видом, а потом перечислить все, что запомнилось.

Сначала Сережа писал быстро: море, пальма, три чайки, паровоз, скульптура льва, женщина в шляпе, женщина с зонтиком; дальше он писал с трудом: угол скамейки, сумка в руках у женщины в шляпе, пароходный дым... Всего он запомнил двадцать семь подробностей.

На этом первая часть испытания завершилась. Сережа ждал заключения и дождался.

— Да, ты болен, — сказал ему собеседник. — Очень не-



Первые в истории автомобильные гонки состоялись не так уж давно — в 1894 году. На старт вышли тогда 102 машины с пневматическими, электрическими; паровыми двигателями и двигателями внутреннего сгорания. Финишировали, однако, только те машины, которые были оснащены двигателями внутреннего сгорания.

Рекорд скорости; установленный на первых автомобильных гонках в Париже, составил 12 километров в час.



приятно, дорогой, но у тебя трудно поддающаяся лечению болезнь.

И человек задумался.

— А что со мной?—спросил Сережа и насторожился.

— У тебя лень. И притом лень в крайне запущенном состоянии. С твоей памятью можно и академиком стать. Только одной памяти человеку мало. Надобны еще и желание и характер. Воздействовать на себя надо. Брать самого себя за шиворот и сажать за стол. Настраивать мозги на рабочую волну и трудиться. Если ты сам себе не поможешь, никто ничего не сумеет сделать.. .

Эту невыдуманную историю рассказал мне молодой физик, восходящая звезда очень важного и очень ответ-

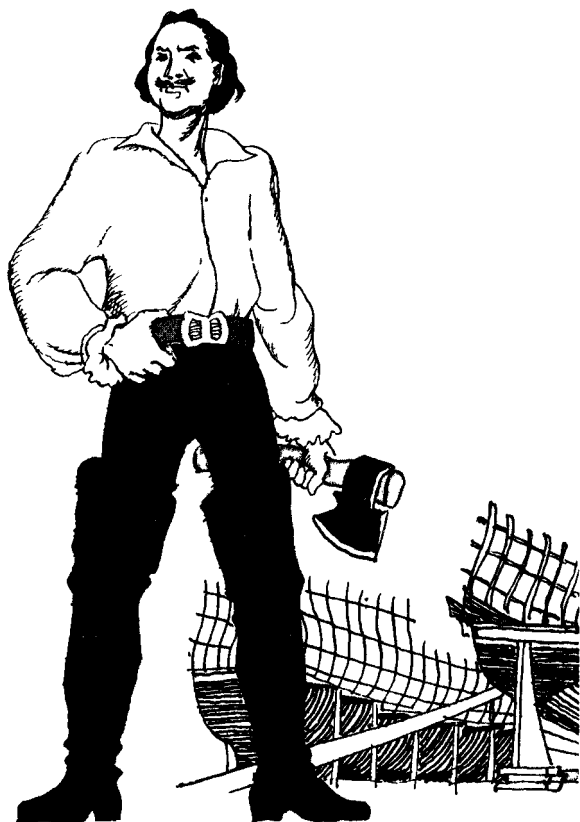

Известный бегун; чех Эмиль Затопек, подсчитал, что за свою спортивную жизнь он пробежал 60 000 километров — полторы длины экватора. Большая часть этого гигантского пути преодолена на тренировках.

На соревнованиях в Мельбурне советский гребец Виктор Иванов завоевал медаль и... в тот же день нечаянно уронил ее в воду у причала. Сколько ни искали ее спортсмены, не нашли.



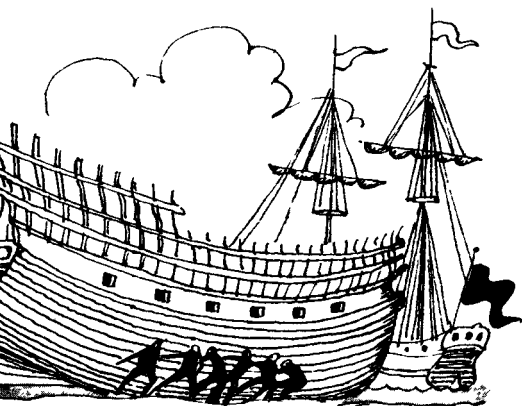

ственного научно-исследовательского института.

— Не могу вам передать, какое влияние оказал на меня «экзамен». С тех пор я все время тренирую память. Во-первых, интересно! Во-вторых, человек, оказывается, может запомнить так много, что я даже затрудняюсь сказать, сколько. У меня после «экзамена» и характер переменялся: я теперь не боюсь хотеть. Всегда знаю, чего могу добиться, узнать, сделать.

Это очень ценное признание! Для того чтобы воспитывать характер, надо обязательно знать, чего ты хочешь, иначе все твои усилия будут расплываться в разные стороны, как кисель, пролитый на пол.

**ОБО ВСЕМ**

На другое утро к Виктору подошел двенадцатилетний мальчишка и протянул гребцу потерянную медаль. При этом он рассказал, что по дороге в школу завернул на озеро и нырял до тех пор, пока не добыл медаль...

Виктор подарил Эндрью—так звали маленького австралийца—свой олимпийский значок. Мальчишка обрадовался и решительно заявил обступившим его спортсменам:

— Можете терять свои медали сколько угодно! Я их все найду!

**ОБО ВСЕМ**

## ЧТОБЫ НЕ СТАТЬ ОБЕЗЬЯНОЙ

В далеких тропиках довелось мне познакомиться со старым капитаном. Капитан проплавал уже около сорока лет и по возрасту мог уходить на пенсию.

Капитан во многих отношениях был интересным человеком, о нем можно было бы рассказать тьму занимательных историй, но, чтобы не уклониться слишком далеко от темы, я, как говорится, «наступаю на горло собственной песне» и сразу же перехожу к тому, что имеет прямое отношение к этой книге.

Где-то посреди Индийского океана, под уничтожающими лучами экваториального солнца, я поднялся на спардек. Из капитанской каюты доносилось неразборчивое бормотание. Подумав с минуту, я все же тихонько постучал.

— Да-а-а! Входите, черт вас дери! — отозвался капитан и продолжал бормотать какие-то непонятные слова.

Капитан сидел в кресле. На нем были зеленые вылинявшие трусы. С шеи свисало мохнатое полотенце. В руках капитан держал толстую книгу и, казалось, что-то выклеывал из нее: быстро наклонится, схватит слово и, закрыв глаза, повторяет его на разные лады.

— Простите, — сказал я, — вы заняты. Я не хотел вам помешать. . .

— Хотел, не хотел — помешал. Чего теперь рассуждать? Мешайте дальше, раз уж пришли.

Поспешно изложив дело, которое привело меня на спардек, я хотел уже покинуть каюту, но старик задержал меня.



— Вы поняли, чего я делаю, или думаете — рехнулся старый дурак? Если решили, что я того, — он крутнул пальцами у виска, — ошибаетесь. Я итальянский учу.

Капитан в совершенстве владел английским, довольно легко объяснялся по-французски, недурно понимал немецкий. Напоминаю: он проплавал без малого сорок лет и имел полное право в любой момент перейти на пенсию.

— Учю! И не удивляйтесь и не разевайте рот! Человек должен заставлять себя работать. Постоянно, всю жизнь. Иначе, — капитан снял очки и почему-то погрозил мне пальцем, — иначе человек снова превратится в обезьяну...

Я видел старого моряка в жесточайший шторм, видел его в час тяжелейших испытаний, знал: характер у капитана не сахар: грубый, излишне властный, вспыльчивый — порох, а не характер. Но одного у человека нельзя было отнять — воли. Несгибаемый, не знающий усталости, не знающий снисхождения к самому себе — вот какой это был человек.

И тогда я понял: для воспитания характера нет ничего важнее, чем постоянное усилие воли.

И еще одну короткую историю, свидетельствующую, правда, не столько о воспитании характера, сколько о беспредельных возможностях человека, мне хочется здесь рассказать.

Известный летчик-испытатель М. попал в тяжелейшую аварию. В больницу он был доставлен в таком состоянии, что, казалось, только чудо может выручить человека. Он умирал — медики его воскрешали; он снова умирал — и медики снова отгоняли от него смерть. Так было не один раз.

Я пришел навестить его, когда непосредственная угроза смерти миновала.

М. лежал на спине. Одна нога была на вытяжке, другая — в гипсе, рука тоже в гипсе, голова забинтована. М. улыбнулся и сказал:





— Ничего, теперь вылез...

В больничной палате все было обычно: светлые стены, стеклянный столик с лекарствами, особый аптечный запах, но ко всему этому надо прибавить нечто неожиданное и очень важное: на подоконнике лежали и стояли книги, много книг; около изголовья возвышался хитрый пюпитр с приспособлением для перелистывания страниц; в углу между кроватью и умывальником разместился проигрыватель.

— Развлекаешься? — спросил я и показал на книги, проигрыватель и пюпитр.

— Нет. Занимаюсь, — ответил М-

Действительно, книги оказались техническими, специальными, а в проигрыватель была заправлена долгоиграющая пластинка — урок английского языка...

Вернувшись к жизни, М. трезво оценил обстановку и решил: «Если мне не удастся войти в строй, если врачи запретят летать, надо восстановить инженерные познания, полученные в авиационном институте и несколько потускневшие в последующие годы».

И он стал заниматься.

Распростертый на хитроумных медицинских приспособлениях, недвижимый, страдающий от адских болей и мучительных перевязок, позже — от лечебной гимнастики и массажа, он день за днем вчитывался в математический анализ, повто-



Одно из самых удивительных творений природы—человеческое сердце. Хорошо тренированное сердце спортсмена может увеличить свою работоспособность при нагрузке в 10—20 раз. Число сокращений такого сердца достигает 200—250 ударов в минуту. Живой насос способен посылать в кровеносную систему свыше 40 литров крови в минуту. Участник 100-километровой лыжной гонки Андрей Новиков



рял курс механики, углублялся в аэродинамику, шлифовал знания английского языка. И так каждый день, многие месяцы, что ему пришлось провести в больнице...

Встречи, наблюдения, опыт многих людей позволяет утверждать: воспитание характера — это война. Война со своими собственными слабостями, привычками, со своей ленью, с той обыденной «колеей», из которой не так-то просто бывает выскочить.

И, как всякая война, воспитание характера требует известной тактики, говоря проще — определенного плана действий, обдуманной последовательности.

Трудно вообразить, чтобы некто Х, У или Z, решив, например, посвятить себя математической науке, взялся сразу за дифференциальные уравнения, не удосужившись предварительно выучить обыкновенную таблицу умножения. Нельзя представить, чтобы тот же некто, пожелав стать живописцем, схватился сразу за палитру и кисти, не освоив техники карандашных набросков и зарисовок углем.

Иными словами — сначала человек овладевает простыми элементарными навыками, а уже после этого начинает подвигаться к сложному.

Воспитание характера не составляет исключения. Здесь действуют те же законы, что и в любом другом виде человеческого творчества.



был подвергнут специальному исследованию; и вот какие данные получили врачи: за 6 часов 22 минуты сердце спортсмена перекачало 35000 литров крови. Работа, выполненная сердцем за время гонки, превысила 30 000 килограммометров.

Если бы ноги бегуна могли двигаться так же проворно, как муравьиные лапки, человек бы развивал скорость. . . 1500 километров в час.



## ВАРИАНТ №...

Могу вообразить твоё нетерпение, читатель. Ты недоволен: «Всё это — рассуждения! Всё это — общие разговоры, а как практически приступить к делу?»

Постараюсь ответить.

В каждом случае нужно своё решение, и каждое решение может иметь множество вариантов — и вариант № 1, и вариант № 121. Поэтому лучше всего обратиться к примеру.

Прежде всего определи цель. Проще — ответ на вопрос: «Чего я хочу достигнуть?» И не вообще, не когда-нибудь достигнуть, а, так сказать, на реально обозримом участке времени. Допустим, я хочу покончить с рассеянностью.

Цель определена, но действовать пока рано. Предварительно следует ещё изучить «противника». Для этого придётся проделать малоприятную, но совершенно необходимую операцию — очень внимательно взглянуть на себя со стороны. И не просто «полюбоваться» своей персоной, а честно покаяться в больших и малых грехах. Предположим, что после придирчивого исследования своих привычек и образа жизни ты приходишь к выводу:

1. Я — человек неаккуратный.
2. Я страдаю несобранностью.
3. Мне постоянно не хватает времени.



Шведский летчик Х. Карлссон решил выяснить, какую высоту сумеет взять земной прыгун, очутившийся на Луне. Зная, что сила тяжести на Луне в шесть раз меньше, чем на Земле, Х. Карлссон вооружился двумя баллонами, наполненными водородом. Эти баллоны уменьшили вес летчика до... 12 килограммов.

И вот разбег, толчок — и взята высота в 4 метра.



Это важные признания. И пусть они сто раз неприятны — ничего, главное — что «противник» уже определен. Именно «противник»! Действительно, как не искать каждый пустяк если твоё имущество валяется где попало? Как можно о чем-либо помнить, если, не завершив одну работу, ты хватаешься за другую? Как изменить что-либо в существующем образе жизни, если в запасе нет ни капли свободного времени?

Но что делать дальше? На кого из «противников» целесообразнее нападать в первую очередь? Скажем, силы распределяются так:

Враг № 1 — недостаток времени.

Враг № 2 — неаккуратность.

Враг № 3 — несобранность



**ОБО ВСЕМ**

Канадские школьники приспособиливают к своим саням легкие, обтянутые полотном крылья. Скатываясь с горы и отталкиваясь от трамплина высотой 25—40 сантиметров, они умудряются плавно подниматься, а затем так же плавно спускаться на землю. Скорость крылатых саней достигает 90 км/час.

**ОБО ВСЕМ**

Картина прояснилась. И теперь уже можно начинать войну.

Откуда взять время? В сутках двадцать четыре часа. Восемь уходят на сон, шесть — на школу, три — на приготовление уроков, час — на еду.  $8 + 6 + 3 + 1 = 18$ . Остаются шесть часов. И первое, что надо сделать, — расписать эти шесть часов по минутам: столько-то на физзарядку, столько-то на умывание, столько-то на прогулку, столько-то на чтение... Эта часть задачи довольно простая, и тут у тебя всегда найдутся добровольцы-помощники и добровольцы-советчики.



#### ПРИМЕРНЫЙ РЕЖИМ ДНЯ

1. Подъем . . . . . 7.00
2. Утренняя гимнастика . . . 7.00— 7.15
3. Уборка постели, умывание и обтирание . . . . . 7.15— 7.30
4. Завтрак . . . . . 7.30— 8.00
5. Занятия в школе . . . . . 8.30—14.30
6. Обед . . . . . 15.00-15.30
7. Прогулка, развлечения . 15.30—16.45
8. Приготовление уроков . 16.45—19.00
9. Спортивная тренировка (понедельник, среда, пятница), кино, библиотека и т. п. (вторник, четверг, суббота) . . . . . 19.00—20.45
10. Ужин . . . . . 20.45-21.15
11. Приготовление к школе . 21.30—22.00
12. С о н . . . . . 22.00- 7.00



Следующий шаг — труднее. Расписанием, так сказать графиком жизни, ты обзаведешься, но диспетчера — человека, контролирующего выполнение графиков и расписаний, — не будет. Никто не станет тебе подсказывать:

«Товарищ Насечкин, время семь часов двадцать минут, начинайте уборку постели».

«Товарищ Насечкин, напоминаю — до выхода из дома осталось пять минут...»

Как же быть? В диспетчеры надо назначить собственную волю. Заглядывай в график, сам подавай себе команды и сам проверяй их исполнение. Эта работа куда труднее, чем составление расписания, но никто и не говорит, что воевать легко.

Постепенно, привыкнув жить по строгому графику, начинай атаковать врага № 2 — неаккуратность.

Первый шаг — назначь определенный порядок своим вещам. Допустим, вот здесь, на полке, стоят книги: здесь, около стола справа, — портфель, здесь, на втором крючке вешалки, висит пальто; рубашка складывается вот так, а не швыряется как попало. И снова: определить порядок легко, соблюдать его труднее. Но, коль скоро ты начал себя воспитывать, упорствуй! И раз уж книги поставлены в такой последовательности: алгебра, геометрия, физика, русский язык, то и завтра, и послезавтра, и через неделю алгебра должна стоять перед геометрией, а русский язык — после физики.

И все время: контроль, контроль, контроль!

Поначалу непривычные усилия будут вызывать у тебя раздражение. Тебе будет казаться,



что и график, и вновь заведенный порядок — чепуха и ничего изменить не могут. Но не поддавайся соблазну плюнуть на свои благие намерения, махнуть на них рукой. Все дело в том, что новые привычки не могут сразу стать прочными. Чтобы они закрепились, нужны дни и недели постоянного насилия над собой, нужна упорная работа! А потом все сразу изменится — новая привычка делается автоматической и перестанет тебя угнетать.

Дальше- Начав наступление на недостаток времени, на неаккуратность, принимайся атаковать и несобранность. На первых порах очень полезно составлять себе памятки. Накануне вечером запиши на листочке бумаги дела на следующий день. Например:

- 1. Вынести мусор.*
- 2. Сдать книгу в библиотеку.*
- 3. Спросить у бабушки, где лежит шпагат.*
- 4. Заменить воду в аквариуме. . .*

Вынес мусор — зачеркни первую строчку. Сдал книгу - зачеркни вторую. . . К концу дня обязательно проверь, все ли вычеркнуто из памятки. Постепенно, втянувшись в новый ритм жизни, задание на следующий день составляй не на бумаге, а в уме.

Хочу предупредить: как ни старайся, как ни желай расстаться со своими недостатками через неделю, ничего не изменится, но через месяц-полтора ты непременно заметишь, что забывать стал значительно меньше, чем раньше. А пройдет еще месяца три-четыре, и от рассеянности останется одно лишь воспоминание. Да и какая может быть рассеянность в человеке, если жизнь его идет по точному графику, если он привык соблюдать определенный порядок, если он не разбрасывается и постоянно контролирует свои действия. У рассеянности останется один выход — сдаться на милость победителя.

Наверно, все только что рассказанное показалось тебе скучноватой материей. Да, так оно, пожалуй, и есть, но ничего

не подделаешь: жизнь не может быть сплошным праздником и усовершенствование характера в борьбе с собственными недостатками — вовсе не развлечение, а работа, к тому же тяжелая.

Имя Александра Ивановича Покрышкина, первого трижды Героя Советского Союза, летчика-истребителя редкого таланта и удачливости, известно тебе давно. Ты, вероятно, знаешь и где воевал Покрышкин, и сколько сбил самолетов противника, и каких воздушных бойцов вырастил. Всего этого повторять не стану. Хочу только обратить твое внимание на один весьма любопытный факт.

В течение всей войны Покрышкин рисовал схемы боев — удачных и неудачных.

Эти схемы Покрышкин постоянно возил с собой. И, какая бы обстановка ни складывалась на фронте, командир требовал, чтобы подчиненные изучали его альбом.

Удачные бои, расчерченные на схемах до мельчайших подробностей, учили молодых истребителей новой тактике действий, организовывали их военное мышление, постоянно напоминали: в бою нет мелочей!

Все, что может принести победу, должно быть заранее учтено, проверено и освоено.. .

Неудачные бои, тоже расчерченные на схемах до мельчайших подробностей, учили людей, что называется, «от противного»: вот так нельзя действовать, это — опасно, это — бессмысленно, это — губельно. Учти, запомни и не повторяй!

Но что общего, однако, между нашим «вариантом» и боевыми схемами трижды Героя Советского Союза А. И. Покрышкина? Метод.

Человек, стремящийся делать свое дело завтра лучше, чем сегодня (любое дело!), должен воспитывать в себе способность к критическому анализу.





## КТО ТВОЙ ГЕРОЙ?



Жизнь любого человека — кладовая опыта. Жизнь выдающегося человека — кладовая особо высокой ценности и потому заслуживает самого тщательного изучения. Конечно, никто не может повторить биографию своего великого предшественника, но заимствовать из такой облюбленной для себя биографии лучшее, что-то очень важное может всякий.

«Я хочу быть как Овод — таким же смелым, таким же гордым», — говорит один. И он прав!

«Самым лучшим характером на свете обладал д'Артаньян. Д'Артаньян был отважным, веселым, не жадным, для друзей готовым на все. . .» — говорит другой. И он тоже прав!

«А мне бы хоть немножко на Чапаева походить. По-моему, вот кто лучший человек в мире!»

«Мой любимый герой — Мересьев. Какая воля, даже представить невозможно!..»

Такие мальчишеские разговоры приходилось слышать не раз. И, пока назывались герои, достойные восхищения, возражать не приходилось. Одному по душе Овод, другому понятнее и ближе Мересьев. Важно, что все хотят быть смелыми, гордыми, отважными, веселыми, добрыми, хорошими друзьями, людьми сильной воли. А разногласия возникают вот из-за чего: ребята, увлеченные образами хороших, сильных духом людей, изо всех сил стараются подражать им чисто внешне. Один не просто ходит по земле, а этак выступает — гордо и величественно (ему кажется, что именно так должен передвигаться Овод). Другой сбивает шапчонку на правое ухо, говорит короткими, отрывистыми, словно команда, фразами и все жизненные проблемы пытается решить стремительным кавалерийским налетом (он убежден, что как две капли воды похож на своего кумира — легендарного начальника Василия Ивановича Чапаева)...

Нет, друзья мои дорогие, нет! Внешнее сходство — дело десятое. Даже самая настоящая бурка не прибавляет истин-

ной ширины плеч. Характер совершенствуется в ежедневном упорном труде. Вот вам пример. В молодости у Валерия Павловича Чкалова никак не ладилась стрельба по воздушным целям, ему никак не удавалось приноровиться к прицелу «Альдис».

Тогда Валерий Павлович приладил этот злосчастный прицел к обыкновенному полену и до тех пор «стрелял» с земли по летающим самолетам, пока не переборол себя, пока не научился мгновенно и точно схватывать противника в перекрестье. . .

Прочтите записки одного из самых сильных людей в мире, Юрия Власова, и обратите особое внимание на те места, где он рассказывает не о рекордных достижениях, а о ежедневных тренировках. . .

Вчитайтесь внимательно в биографию Эдисона — какое великое упорство! А как работал Паганини!

Только так делается настоящий характер — шаг за шагом. Только так добывается настоящий успех — камешек к камешку!

Когда мне случалось обо всем этом говорить с ребятами, мальчишки более или менее вежливо соглашались, но... оставшись наедине, по-прежнему продолжали играть в своих любимых героев.

Конечно, легче играть в выдающегося человека, чем самому быть незаурядным, но все же хотелось подтолкнуть ребят к настоящим действиям.

Наконец был сделан первый шаг — Степой Каричем.

Сначала коротко нарисую его портрет. Худой. Для своих четырнадцати лет очень высокий. Задумчивый и бледный. В раннем детстве Степа много болел и в физическом развитии заметно отстал от своих сверстников. Степа обожал графа Монте-Кристо и чуть ли не наизусть знал всю благородную историю гордого и несчастного человека. За эту при-



вязанность Степу прозвали Графом. И прозвище крепко к нему пристало.

Граф мечтал развить в себе волю и поставленной цели добивался весьма своеобразно: то неделю ни с кем не разговаривал — ему казалось, что человек сильной воли должен быть непременно молчаливым и замкнутым, то пытался выучивать по пятьдесят немецких слов в день, подряд по словарю, без всякой системы и смысла, — он был убежден, что сильная воля предполагает феноменальную механическую память. Ну, и все остальные его действия были в таком же роде.

Отговаривать Степу от его упражнений не имело никакого смысла. Он был упрям, этот тощий молчаливый Граф. Впрочем, я и не отговаривал его. Но вот однажды Степа показал мне черновик какого-то сочинения. Я глянул и ахнул! Густо исписанные странички выглядели так, будто на них резвилось стадо цыплят.

— Послушай, Степа, — сказал я тогда, — ты представляешь себе, что получится, если так будут писать все люди? Никто ведь ничего разобрать не сможет. Ни одно письмо не дойдет до адресата, ни одна книга не увидит свет...

— Почерк у меня с детства плохой. Знаю. Теперь уж ничего не поделаешь...

— Как так? Почему это — не поделаешь? Чепуха! Все дело в характере. Представь, что твоему любимому Монте-



Стоящий человек устает больше, чем идущий, так как для поддержания равновесия у нас непрерывно работает свыше 300 мышц.

Шпицберген—архипелаг в Северном Ледовитом океане—суровый край, и все-таки в летние месяцы здесь пышно расцветают многие растения. Самое солидное — береза, достигающая высоты 15 сантиметров (это наиболее стойкие и выносливые экземпляры).



Кристо пришлось бы исправлять почерк. Представь, что от этого зависела бы судьба прекрасной Мерседес. Неужели б граф тоже сказал «не могу»?

Кажется, я попал в цель. Сначала Степа просто смутился. Потом, помолчав, сказал:

— Ладно, через год буду писать как бог. Увидите.

Какой почерк у бога, не знаю, но то, что продемонстрировал спустя десять месяцев Степа, выглядело превосходно. Нет, это были не ученические прописи, не каллиграфическая вязь с переменным нажимом — по идеально ровным строчкам стремительно бежали маленькие четкие полупечатные буквы. Текст читался теперь словно журнальный.

— Как же ты сумел? — спросил я.

— Каждый день сто строчек тренировки. Сначала отрабатывал форму букв. Потом — соединение знаков и их размер. А последние два месяца тренировался на скорость.

Отличнейший опыт Степы Карича еще раз утвердил меня в мысли, что серьезное воспитание характера всегда должно идти постепенно и непременно от более простого к более сложному. И еще в одном: любой человек способен на значительно большее, чем он сам предполагает. Вот почему я и пишу с уверенностью: если ты в самом деле хочешь стать сильным, волевым мужчиной, не жди чуда, борись с собой!



Самое одинокое в мире дерево-отшельник растет в Сахаре, оазис Терер. В окружающей пальму пустыне в радиусе 1000 английских миль (немногим больше чем 1600 километров) нет ни одного другого дерева.

Самый длинный мост на земле построен в Венесуэле. Мост проходит над озером Маракайбо и тянется 9000 метров.



Наукой совершенно точно установлено, что:

*за год любой человек может*

*исправить самый никудынный почерк;*



*за два-три года любой мужчина может удвоить силу своих мускулов;*



*за три года восемьдесят процентов людей в состоянии овладеть одним-двумя иностранными языками;*

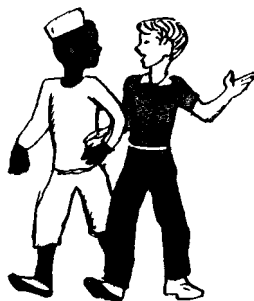

*за пять лет человек может до неузнаваемости переделать себя, вылепив новый, не похожий на прежний характер.*



Допускаю, что кому-то не понравятся сроки. Счет действительно идет тут на годы — в неделю-другую себя не «перекроишь», но прошу иметь в виду, что все эти данные взяты не с потолка, они выведены учеными на основании множества наблюдений и опытов.

## "Я" И "МЫ"

До сих пор наш откровенный разговор касался лишь отдельных представителей великого племени мальчишек. Но племя есть племя, и все мальчишки живут в обществе, в окружении себе подобных, а Робинзоны в XX веке встречаются очень редко. Поэтому наша беседа будет далеко не полной, если не коснется такой важной темы, «я» и «мы»

Сколько раз приходится слышать:

«Он много о себе понимает».

«Парень ничего, только ужасно нос дерет».

«С этим типом невозможно иметь дело. Все — я, я, я, как будто не знает, что «я» — последняя буква в алфавите...»

Действительно, болезнь «ячества» не так уж, к сожалению, редка.

Когда я учился в восьмом или девятом классе, произошел такой случай.

Нежданно-негаданно выяснилось, что один из наших мальчишек необыкновенно похож на великого поэта. Открытие было сделано работниками кино, собиравшимися снимать юбилейный фильм. В. пригласили на знаменитую студию, к знаменитому режиссеру. В. почти не гримировали — чуточку изменили прическу, обрядили в соответствующие одежды и убедились: да, похож! Поразительно похож!

Родители В. дали согласие, и наш товарищ начал сниматься в фильме.

Был ли В. талантлив, судить не берусь, но в роль гения он вошел быстро и основательно.

Раньше в нашем классе было тридцать шесть обыкновенных девчонок и мальчишек, а тут вдруг оказалось, что под одной крышей существуют тридцать пять обыкновенных



ребят и один — особенный. Да-а, наш В. моментально позабыл, что ему поручено изображать гения только на съемках, только для экрана.,

«Я считаю...»

«Вы не понимаете...»

«Это специфика кинематографа!»

«Помолчи! Сначала послушай, что я скажу...» — вот в таких примерно выражениях изъяснялся теперь В.

И что всего обиднее: такое скоропалительное превращение далеко не у всех его товарищей вызвало чувство протеста или хотя бы несогласие. Многие даже восхищались В. Многим казалось, что В. и на самом деле заслуживает какого-то особого к себе отношения.

Теперь я понимаю, мы совершили ошибку: не поставили В. на место. А тогда нам всем немножечко льстило, что мы можем вот так запросто каждый день общаться с «гением». И что же получилось? Ничего хорошего: В. совершенно подавил нас своим апломбом, нахальной самоуверенностью, бесцеремонностью и, наконец, презрением.

Забегая несколько вперед, скажу: в конце концов нам все-таки повезло: В. остался на второй год, и класс от него избавился. (Чтобы поставить последнюю точку над последним 1, замечу: профессиональным актером В. впоследствии не стал. На экране он появился единственный раз в жизни, и помогло ему в этом не артистическое дарование, а всего лишь редкое сходство с великим юношей.)

А теперь попробуем разобраться, кто же был виноват в этой истории. Прежде всего, конечно, сам В. Виноваты были и взрослые, не сумевшие подсказать мальчишке правильную линию поведения. И все же самая большая часть вины лежит на нас, на товарищах В. Стоило нам проявить характер, не преклониться перед случайной славой В., осадить зарвавшегося «гения» на первых же шагах, и все наверняка было бы в порядке.



Другая история.

Первый раз Сашу Зайцева привел в школу отец. На пороге шестого «Б» появился огромного роста человек в синем авиационном мундире с Золотой Звездой Героя на груди, с тремя орденами Боевого Красного Знамени.

— Привет, орёлики! — громко и весело выкрикнул летчик. — Принимайте моего парня. И, пожалуйста, не обижайте Сашку, а то он больно тихий, не в отца. — С этими словами Герой-авиатор вытолкнул на середину класса худенького ушастого мальчонку в аккуратной вельветовой курточке, с большим новым портфелем в руках.

Отец ушел, и ребята окружили новичка.

Через пять минут было установлено: Зайцев-отец воевал в Испании и на Халхин-Голе. Он истребитель. Сбил двенадцать фашистских самолетов лично и девять в группе. Он комбриг (по нынешним понятиям — генерал-майор). Раньше Сашка жил в Белоруссии, а теперь отца перевели в Москву. И вот Сашка тут, в шестом «Б».

Через неделю Зайцева выбрали старостой класса. Никто при этом не сказал: «У него отец Герой!», но многие об этом подумали.

Еще через месяц Сашку назначили главой делегации на завод-шеф. Потом ему поручили вести концерт самодеятельности, и еще его сделали самым главным в астрономическом кружке, и «доизбрали» в редколлегию классной стенной газеты.

А в конце четверти выяснилось, что Сашка нахватал полную сумку троек и некогда славному шестому классу «Б» в самом лучшем случае достанется не второе, а девятое







место, по успеваемости. Это был позор на всю школу!

Как водится, Сашку приняли прорабатывать. Прорабатывали и вдоль и поперек. А он на все упреки отвечал одно и то же:

— А зачем меня старостой выбирали? Для чего в третий

«А» беседы проводить посылали? И делегацию на завод я водил! И самодеятельность объявлял, и в стенгазете работал...

И только тут все подумали: «А действительно, почему кругом Сашка?» Его срочно «разгрузили». Для верности классная руководительница поговорила еще и с Зайцевым-старшим — дескать, приглядите за сыном. В результате всех этих экстренных действий к концу следующей четверти Сашка Зайцев стал как все...

Думаю, что людей, страдающих «ячеством» от рождения, а попросту говоря — воображал и зазнаек, не так уж и много. И почти всегда в девяти случаях из десяти развитию непомерного самомнения способствует обстановка, окружающая человека.

Не будь в свое время наш класс ослеплен неожиданной карьерой В., не прояви мы «сверхвнимания» к восходящей



Самый большой цветок земли — Раффлезия Арнольди. Место рождения — Индонезия. Поперечник Раффлезии Арнольди превышает 1 метр, вес — 10 килограммов. Растет гигантский цветок прямо на земле, без всякого стебля. А семена этого колосса так малы, что их с трудом удастся различить невооруженным глазом.



кинозвезде, всем было бы лучше — и ему и нам. Не перенеси ребята шестого «Б» свое восхищение с Зайцева-старшего на Зайцева-младшего, и у класса и у самого Саши было б куда меньше огорчений.

Какой же вывод? Видимо, такой: «мы» всегда в ответе за каждое «я». Верно это или не совсем? Полагаю, что верно, но ровно на пятьдесят процентов. «Мы» не может существовать без множества «я», но и «я» без «мы» приходится очень-очень худо. Увы, это понимают не все и понимают не сразу.

Генка Рыжицкий очень хорошо учился. Генка Рыжицкий постоянно выходил победителем в лыжных соревнованиях. Генка Рыжицкий недурно брэнчал на рояле. Генка Рыжицкий много читал и для своих лет знал гораздо больше того, что знали его одноклассники. И все-таки Генку Рыжицкого не любили. Не любили дружно, всем классом. С первого взгляда трудно было определить, чем вызвана эта неприязнь. Но стоило прислушаться, и многое прояснялось.

- Гена, ты алгебру сделал?
- Допустим.
- И двести тридцать шестая по ответу сошла?
- Так что же?
- А у меня икс за скобки не выносятся...
- Сочувствую.

.....



Самые крупные в мире орехи растут на Сейшельских островах в Индийском океане. Плоды одной из местных разновидностей пальм "тянут" до 30 килограммов.

Наше Солнце вращается вокруг ядра Млечного Пути со скоростью 216 километров в секунду и совершает полный оборот за 230 миллионов лет.





— Привет, Генка! Слышал— нас тринадцатая школа в баскет вызвала? На соревнования придешь?

— Сами не можете?

— А тебе все равно, да?

— В основном я спокоен.

— Ну правда, будешь? Они здорово играют...

— Ребенок! Пора знать: побеждает сильнейший.

— Генка, Генка! Не уходи! Дело есть!

— Приветик!

— Ну послушай, все же остаются. На пять минут!

— Два приветика!

— Нечестно, Генка! Ребята ждут!

— Три приветика и афвидерзеен!

В конце февраля, выступая на городских лыжных соревнованиях, Генка упал и сломал ногу. Его отвезли в больницу. О чем думал Генка Рыжицкий, лежа в скучной бело-голубой палате, неизвестно. А о чем думали ребята, можно судить вполне определенно хотя бы по тем крайним точкам зрения, что были высказаны на классном собрании.

— Ребята! Надо помочь Рыжицкому. Врач сказал, что Генка пролежит не меньше двух месяцев. Надо носить ему задания и по очереди рассказывать, что было на уроках.

— Как же! Нянчиться с ним! Интересно было бы посмотреть: он к кому-нибудь в больницу пошел бы? Пусть почувствует, как всех президентать...



Мнения столкнулись, вспыхнул спор. В конце концов победила гуманная точка зрения. Было составлено расписание, и каждый день кто-нибудь отправлялся к Генке в больницу— передавал задание и рассказывал о том, что было на уроках.

8 Марта девчонки тайком от дежурного врача принесли Генке торт из мороженого...

Повторяю: о чем, лежа в больнице, думал Генка Рыжицкий, мне неизвестно, а вот какое он сделал заявление, впервые после двухмесячного перерыва вернувшись в класс, знаю.

— Ребята, — сказал Генка, — я был свиньей...

И всем стало неловко, и все постарались замять разговор.

Не думаю, что надо приводить всё новые и новые примеры, рисующие разные случаи столкновений и противоречий между «я» и «мы». Ты, мой читатель, ведь тоже не Робинзон, ты каждый день ходишь в школу, участвуешь в жизни других ребят, так же, как и они участвуют в твоей жизни, и без посторонней помощи можешь набрать хоть тысячу «хороших» и тысячу «плохих» примеров.

Поэтому давай попробуем сделать несколько главных выводов, пусть не на все возможные в жизни случаи, но хочется надеяться, что они помогут тебе найти разумные решения.

Первое, о чем советую всегда помнить:

Плохо человеку,  
когда он один.  
Горе одному,  
один не воин —  
каждый дюжий  
ему господин  
и даже слабые,  
если двое



*В Маяковский*

Второе. Ты смотришь на людей двумя глазами, люди же разглядывают тебя в сотни глаз. А это значит, что все твои недостатки, все изъяны, всякое несовершенство всегда на виду. Прислушивайся к мнению окружающих и, если окажется, что «мы» от тебя не в восторге, пожалуйста, не спеши обвинять других, хорошенько проверь, правильно ли живет, действует, разговаривает, держится милое твоему сердцу «я».

Третье. Это очень важно. «Мы» оказывают тебе внимание, проявляют заботу, «мы» дарят тебе улыбки и радость, «мы» в трудную минуту приходят на помощь. Бери всё, что тебе предлагают «мы», бери не оглядываясь! Но всегда возвращай людям свое внимание, свою чуткость, свою улыбку, свою помощь. И никогда не бойся отдать больше, чем получил. Настоящий мужчина ко всему еще должен быть щедрым.

Здесь я ставлю точку и объявляю второй перерыв.

Дальше ты найдешь 100 новых советов. Это будут советы на разные случаи жизни. Надеюсь, если не все рекомендации, то многие тебе пригодятся. А потом, когда ты познакомишься с советами, мы продолжим наш откровенный разговор.





# 100

## СОВЕТОВ НА РАЗНЫЕ СЛУЧАИ ЖИЗНИ





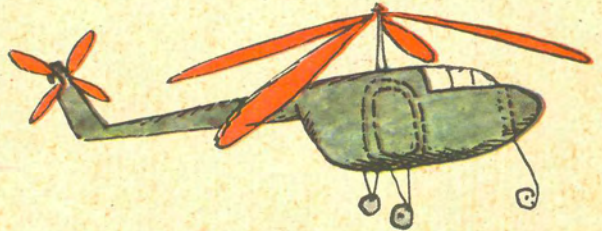
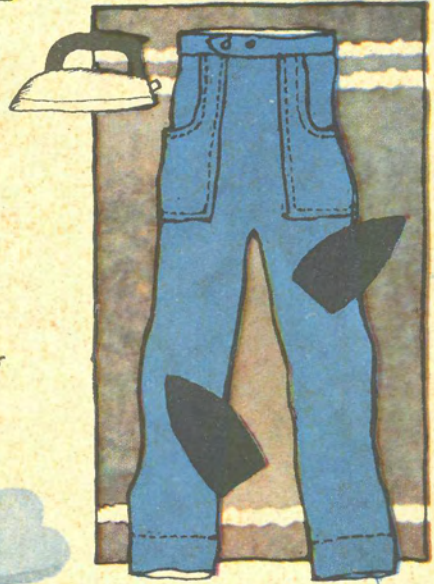
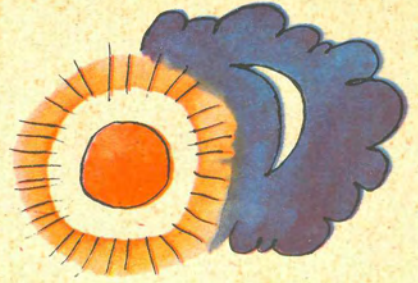



Тебе попался в руки пузырек с прозрачной, бесцветной жидкостью. На наклейке надпись: «Ацетон». Запомни, что температура вспышки этой жидкости всего 17 градусов. Ацетон боится огня. А в остальном это вполне «мирное» и очень полезное вещество. Ацетон хорошо растворяет смолу, жир, масло, нитролак.

Ну, а если в твоих руках окажется пузырек со скипидаром (тоже легковоспламеняющейся жидкостью), то имей в виду, что это лучший растворитель масляной краски, олифы и их пленок. Скипидаром хорошо разводить мастику для пола и засохший гуталин.

Ты, конечно, знаешь, что бензин — лучшая пища для моторов внутреннего сгорания — авиационных, автомобильных, мотоциклетных. Но, кроме того, чистый бензин еще и превосходный пятновыводитель.

Два слова о лимонной кислоте. Большие, прозрачные ее кристаллы не имеют никакого запаха, на вкус они кислые. Кристаллы хорошо растворяются в воде. Раствором лимонной кислоты можно уничтожать пятна от ржавчины, некоторых красок, чернил, следы от ягод.



**ХИМИЯ В КУХОННОЙ РАКОВИНЕ**

В раковине плохо стекает вода. Всыпь в горловину слива горсточку соды. Наберись терпения и дождись, пока сода исчезнет в дырочках решетки. Теперь влей в раковину полстакана уксуса. Через секунду-другую ты услышишь результат своей работы — в сливном колене что-то забурлит, будто закипающая вода. Это реакция щелочи и кислоты. Открывай кран, промывай сливное колено водой. Все в порядке.

**ЧТОБЫ ПРОБКА НЕ ПРИКЛЕИВАЛАСЬ**

Чтобы пробка от бутылки с клеем не прилипла к горлышку, проделай такую операцию: погрузи пробку в расплавленный воск, хорошенько просуши и заткни в горлышко.

**БОТИНКИ №...**

Решал ли ты когда-нибудь такую задачу: как вычислить нужный номер ботинок?

Решение.

1. Измерить длину ступни. Допустим, что длина оказалась 26 сантиметров.
2. Поделить длину пополам.  $26:2=13$  сантиметров.
3. Сложить полученные величины и получить нужный номер.  $26+13=39$ .

**ЧТОБЫ РЫБКАМ ХОРОШО ЖИЛОСЬ**

Не наполняй аквариум водопроводной водой сразу из-под крана. Дай воде предварительно отстояться в ведре или еще лучше в тазу. Время отстоя —трое-четверо суток.

Доливая свежую воду в аквариум, подставляй под струю ладонь или блюдце. Это для того, чтобы не поднимать со дна муть.

**ЕСЛИ БОТИНКИ ЖМУТ**

Избавиться от такой неприятности можно с помощью... одеколона. Смочи тесный ботинок одеколоном (то место, которое давит) и сразу же надень его. Одеколон хорошо размягчает кожу, и обувь принимает форму ноги.

### КАК УНИЧТОЖИТЬ КЛЯКСУ

Даже небольшая чернильная клякса, посаженная на белую рубашку, причинит тебе много неприятностей.

Лучше, конечно, не стряхивать ручку над рубашкой, но уж коль появилась клякса, имей в виду свежие чернильные пятна на белье хорошо отстирываются в теплом молоке или в простокваше.

Ну, а если чернильная клякса упала на шерстяные брюки, тогда надо обратиться к помощи десяти процентного раствора лимонной кислоты.

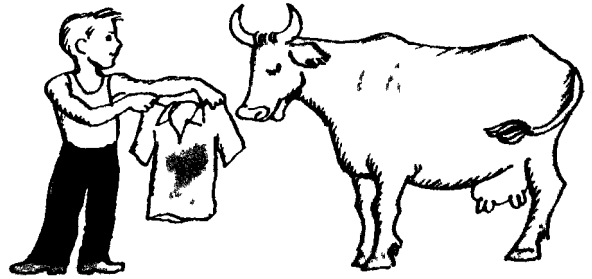

### СПАСИТЕ КНИГУ!

Вот неприятность! Уронил на чужую книгу бутерброд, и, конечно, маслом вниз. Пятно на полстраницы. Очень неприятно.

Спокойствие, мой друг. В жизни нет безвыходных положений. Возьми зубной порошок, аккуратно посыпь им пятно, накрой пострадавшее место чистой бумагой и прогладь утюгом. Если пятно очень сильное, операцию придется повторить два-три раза, но в конце концов жирный след непременно исчезнет.

### МЕЖДУ ПРОЧИМ

Замазка для аквариумов готовится из строительного цемента и масляного лака. Цемент и лак надо тщательно перемешать и размять до густоты обычной оконной замазки.

### ЧИСТАЯ РАБОТА

Случается, и довольно часто, что клей проступает сквозь бумагу, оставляя желтые следы на твоей работе. Добавь в клей немного алюминиевых квасцов (продаются в аптеке), и на поверхность не вылезут никакие пятна.

**БЫСТРО И УДОБНО**

Пульверизатор нужен не только парикмахеру и пижону, ублажающему свою прическу. Из пульверизатора очень удобно опрыскивать листья домашних цветов, с помощью этого простого приспособления можно быстро и ровно нанести краску на бумагу, смочить белье перед глаженьем...

Пульверизатор можно изготовить за пять минут. Для этого нужны: флакон, пробка, две трубочки (стеклянные, пластмассовые или металлические). Соединяются отдельные части так, как показано на рисунке. И пульверизатор готов!

**ЕСЛИ ТЕБЕ НЕ ПОВЕЗЛО**

Если тебе не повезло и ты подвергся атаке муравьев или пчел, имей в виду — спастись надо нашатырным спиртом. Намажь место укусов этой жидкостью. Щелочь мгновенно нейтрализует муравьиную кислоту.

**ПОДНИМИ ШКАФ**

Ты знаешь, как без мучений приподнять угол тяжелого шкафа? Зачем? Ну, скажем, если надо подложить под одну из ножек прокладку и избавить шкаф от хромоты...

Делается это так, как на рисунке. Подобным приемом можно приподнять и дверь, чтобы смазать петли, или снять оконную раму.

**ПРОСТОЙ ВЫХОД**

Раньше или позже, но, увы, это случается: пузырек с чернилами или тушью переворачивается на столе и тогда... Впрочем, что происходит тогда, можно не рассказывать. Лучше рассказать о том, как избежать этой неприятности. Рекомендую два способа.

Первый. Возьми кусочек жести (годится крышка от консервной банки) и изготовь подставку с захватами (рис.).

Второй. Возьми плоскую картонную коробку (годится папиросная) и сделай в крышке гнездо для пузырька (рис.).

Теперь перевернуть чернила или тушь на скатерть можно только нарочно.

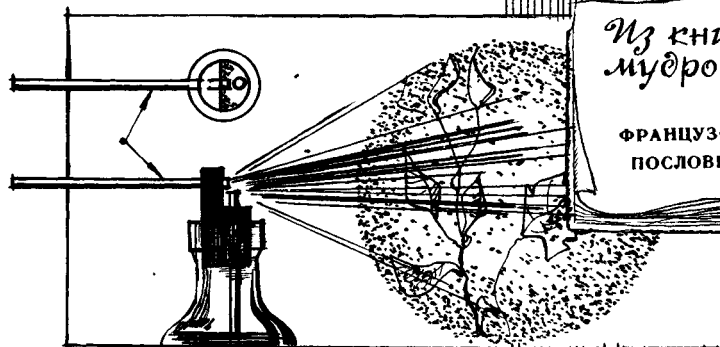

Из книги  
мудрости  
★  
ФРАНЦУЗСКАЯ  
ПОСЛОВИЦА

Празднoсть —  
мать всех  
пороков

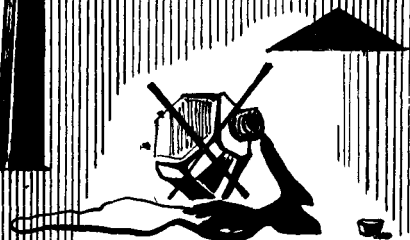
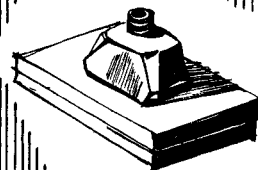
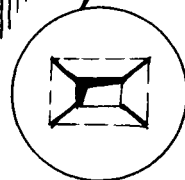
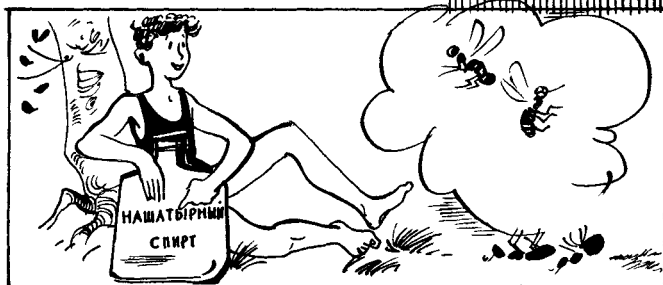

## МЕЖДУ ПРОЧИМ

Сапожная вакса, размягченная несколькими каплями молока, дает хороший блеск, лучше впитывается в кожу.

## ОПЕРАЦИЯ „СТОП, ВОДА!“

Для того чтобы не промокали ботинки, надо проделать такую операцию. Растворить в бензине размельченные кусочки парафина (лучше всего это делать в бутылке, взбалтывая) и нанести раствор на кожу. После этого просуши обувь на воздухе и повтори операцию, особенно тщательно промазывая швы.

## СПАСЕНИЕ ОТ БЛОХ

Если у твоей собаки или кошки завелись блохи, срочно достань стружки свежей сосны. И пусть твой Бобик или Мурка поспят несколько дней на этих стружках. Не выдержав сильного смолистого запаха, блохи сбегут.

Есть и другой способ борьбы с блохами — ванна из табачного отвара.

## ПУТЬ К ТАИНЕ

Со временем чернильные надписи стареют, желтеют и почти исчезают. И если ты историк, следопыт или просто любознательный человек, то тебе не лишне будет запомнить рецепт восстановителя чернил.

3 весовые части медного купороса (или 5 весовых частей нашатыря) смешай с 10 весовыми частями воды. Покрой этим раствором страницу полуслеплого текста, и чернильные строки обретут былую яркость. Ты сможешь прочесть старые строки и, может быть, даже проникнуть в утраченную тайну...



## ПОУЧИТЕЛЬНЫЕ СТРОКИ



Я смотрю на старинную фотографию, смотрю долго-долго и чувствую — волнуясь. Волнуюсь по-настоящему, как будто мне предстоит встреча с очень знаменитым, очень хорошим человеком, или трудный экзамен, или какое-то чрезвычайно ответственное дело. «Какое смелое лицо, — думаю я. — Глаза смелые, и лоб смелый, и подбородок тоже смелый...» Впрочем, что же тут удивительного? Разве мог быть не смелым человек, написавший «Тайфун у берегов Японии», «За тех, кто в пути», и «Белое безмолвие», и «Веру в человека», и «Мексиканца», и «Кусок мяса», и «Смок Белью»... Да, я смотрю на старинный портрет Джека Лондона...

Я беру его биографию и выписываю несколько скучных, но таких значительных строчек:

«Школьником он продавал на улицах города газеты (утром и вечером). Весь заработок до последнего цента приносил родителям. Позже сам Джек Лондон писал: «Едва ли не раньше всего в жизни я понял значение ответственности...»

Четырнадцатилетним подростком поступил рабочим на консервную фабрику. Работал по восемнадцать — двадцать часов в сутки.

Позже он писал: «Я не знал ни одной лошади в Окленде, которая работала бы столько часов, сколько я...»

В семнадцать лет нанялся матросом и отправился на ловлю котиков к берегам Японии и в Берингово море.

В восемнадцать лет поступил в среднюю школу и за один год и три месяца прошел трехлетний курс...»

Я смотрю на старинную фотографию, волнуясь и думаю: «Нет, о Лондоне просто невозможно сказать лучше, чем сказал он сам: «Упорство должно быть законным отцом всякой уверенности в себе...»

Достоинно внимания, что за два дня до смерти Владимира Ильича Крупская читала ему рассказ Джека Лондона «Любовь к жизни». На другой день Ленин попросил прочесть ему этот рассказ еще раз.

Так и остался лежать томик Джека Лондона на столе ленинской комнаты. Он и сейчас там...

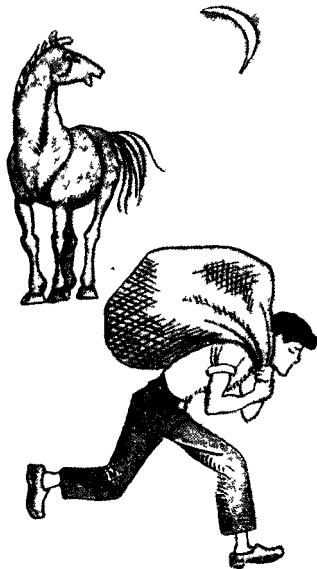

### **ПЕРО ВМЕСТО ТРУБКИ**

Если у тебя нет под рукой тонкой стеклянной трубки, то совсем неплохим заменителем может быть крупное птичье перо, например гусиное (смотри рисунок).

### **ПУСТЬ СТОЯТ**

Книги не должны валяться на столе как попало, не должны они и лежать друг на друге. Для работы гораздо удобнее, чтобы книги стояли. Но они не хотят стоять, они падают. А ты перехитри книги. Сделай два уголка-зажима, и пусть стоят! (Рис.).

### **МЕЖДУ ПРОЧИМ**

Замасленную бутылку хорошо отмывать тепловатой кофейной гущей.

### **КАК ХРАНИТЬ КАРТЫ**

Карты, чертежи, таблицы удобнее всего хранить в рулонах. А для того чтобы рулоны не занимали лишнего места, чтобы они не мялись и всегда были под рукой, стоит сделать специальные полочки. На рисунках показаны такие приспособления (рис.).

### **ТОМУ, КТО МНОГО ЧЕРТИТ**

Чертежные карандаши очень удобно затачивать на трехгранной призме, оклеенной полосками шкурки трех сортов: грубой, средней и тонкой. Призма получается из деревянной рейки квадратного сечения, распиленной вдоль, по диагонали (рис.).

### **ЛОЖКА МЕДА НА ВЕДРО ВОДЫ**

Пять граммов меда, разведенных в ведре воды, могут совершить чудо. Если в этом растворе в течение суток продержат одревеневшие черенки (рассаду капусты, томатов достаточно подкармливать 5 часов), то уже через 3—4 дня после высаживания в грунт растения разовьют сильную корневую систему.

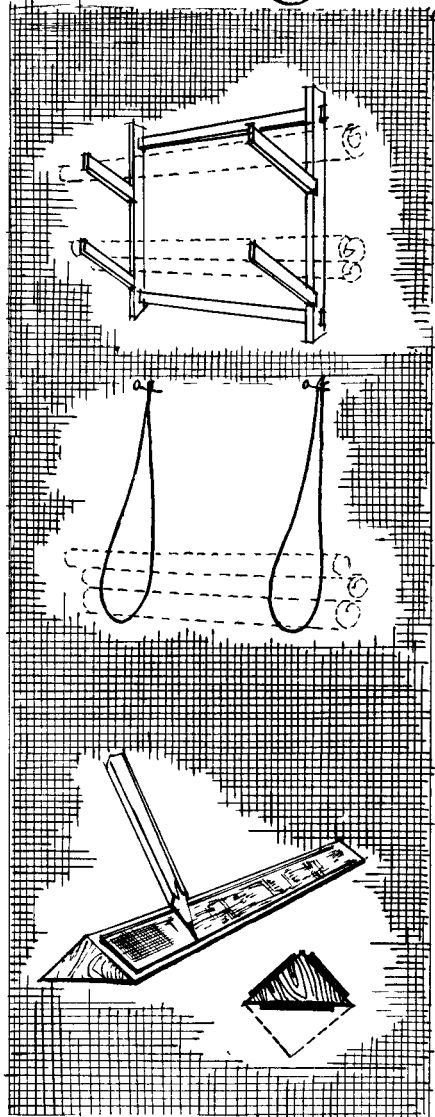
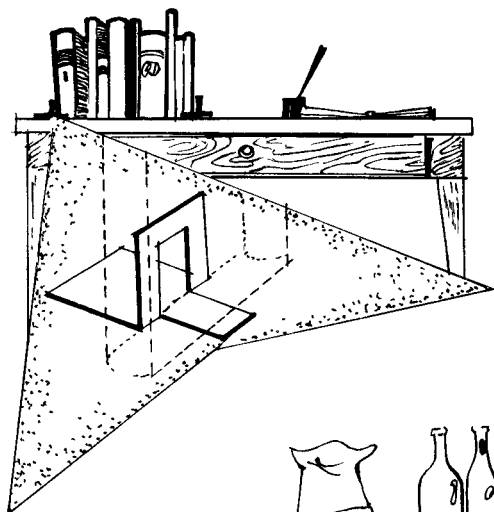
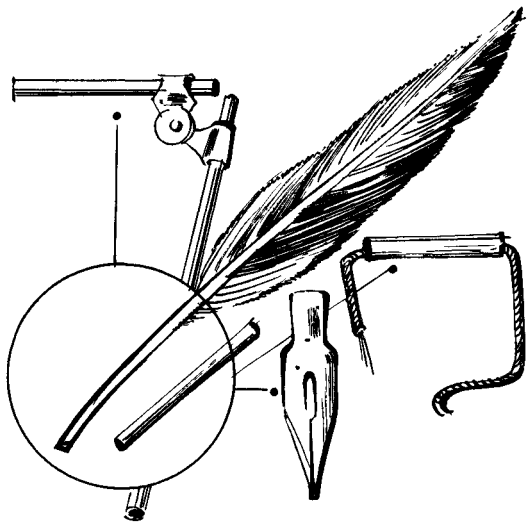



Ы  
Т  
Е  
В  
О  
С  
•  
Ы  
Т  
Е  
В  
О  
С  
•  
Ы  
Т  
Е  
В  
О  
С

### **КОШАЧИЙ БАРЬЕР**

Чтобы кошки не могли забираться в скворечники и уничтожать скворчат, набей на шест жестяную манжету. Через такой барьер кошка не перелезет (рис.).

### **ФАНЕРНАЯ АЗБУКА**

На миллиметровой (или просто клетчатой) бумаге начерти 22 прямоугольника размером 12 X 8 сантиметров и впиши в них буквы: А, Б, В, Д, З, И, К, Л, Н, О, П, Р, С, У, Ф, Х, Ц, Ч, Ъ, Ы, Э, Я. В прямоугольнички 12 X 6 сантиметров впиши буквы Г, Е, Т, Ь и, наконец, в прямоугольнички 12 X 12 сантиметров — буквы Ж, М, Ш, Щ, Ю.

Наклей эту азбуку на тонкую фанеру и аккуратно вырежь все буквы. Теперь, когда тебе понадобится написать плакат или заголовок стенной газеты, не надо будет измерять лист и вырисовывать каждую букву. Проведешь одну линию, приложишь к ней нужную букву и быстро обрисуешь (рис.). Буква за буквой. Слово за словом — вот и весь текст.

### **ПОДАРОК БАБУШКЕ**

Согни тоненькую стальную проволочку (тоненькую и стальную — это обязательно) так, как показано на рисунке. Свободные концы закрепи в деревянной ручке. Это приспособление очень помогает вдевать нитку в игольное ушко.

### **ДЛЯ ПОДДЕРЖАНИЯ ЧИСТОТЫ**

Если набрать штук сто металлических пробок, которыми обыкновенно закупориваются лимонадные, пивные и некоторые другие бутылки, и набить их на доску, получится отличное приспособление для чистки подметок (рис.).

### **МЕЖДУ ПРОЧИМ**

Муравьи не любят запаха зелени петрушки и гвоздики. Если надо изгнать муравьев из дома, разложи по углам и полкам немного петрушки и гвоздики, муравьи обратятся в бегство.

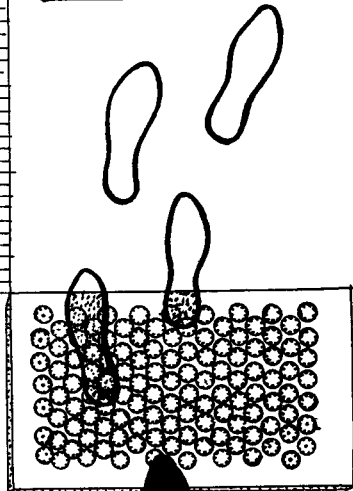
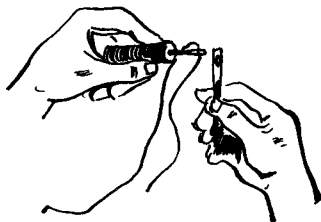
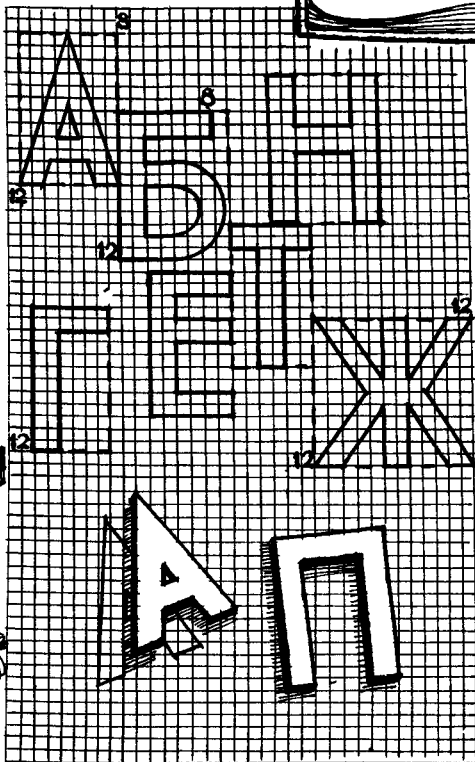
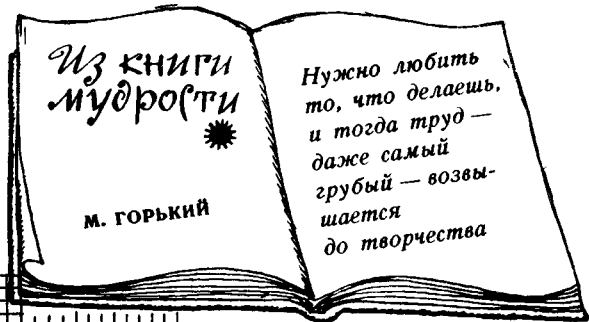

### ТРИ КУЛИНАРНЫХ СОВЕТА

Некоторые мужчины считают, что приготовление еды — дело исключительно женское. А если женщины нет дома, тогда как быть? Помирать с голоду? А как быть геологам, зимовщикам, разведчикам будущих железнодорожных или автомобильных трасс? Ведь большей частью эти люди кочуют по земле в тесной мужской компании.

Настоящий мужчина должен и еду уметь готовить. А в качестве, так сказать, исторического подтверждения этой мысли приведу следующий факт. Весьма мужественный человек, Александр Дюма-отец, был не только автором известных тебе «Трех мушкетеров» и «Графа Монте-Кристо», но и автором «Французской кулинарной энциклопедии».

Запомни три главных кулинарных совета:

1. Готовить надо только в чистой посуде.
2. Браться за приготовление пищи надо только чистыми руками.
3. Употреблять в еду можно только доброкачественные продукты.

А дальше я предлагаю твоему вниманию несколько поварских рецептов.

### РЕЦЕПТ ЩЕЙ ИЗ СВЕЖЕЙ КАПУСТЫ

Сначала определяем, сколько чего брать. Мяса — 500 граммов. Свежей капусты — 500 граммов. Кореньев (морковь, петрушка, сельдерей, лук) — 200 граммов. Помидоров — 200 граммов. Картошки — 200 граммов. Масла — 2 столовые ложки. Еще нужны перец, лавровый лист, соль.

Теперь познакомимся с тем, как готовить щи. Освоим технологию.

Запомни: щи варят в два приема. Предварительно готовится мясной

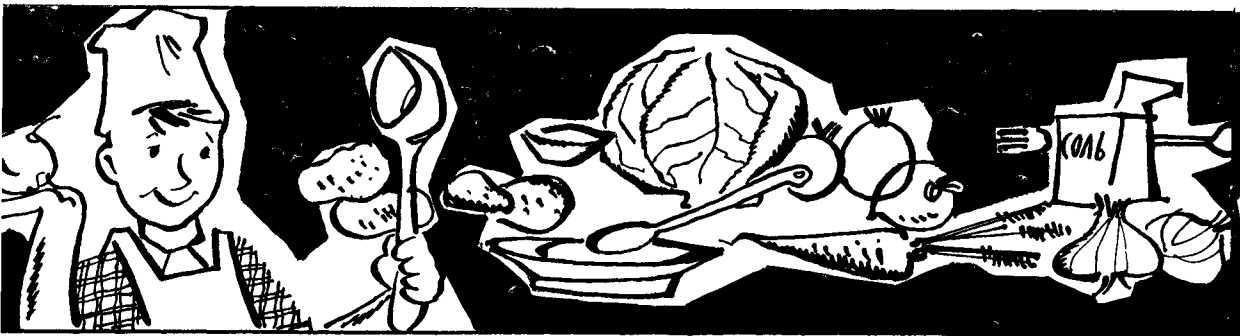

бульон (чисто промытое в холодной воде мясо варят 1,5 — 2 часа; снимают пену).

Отдельно надо поджарить коренья.

Готовый бульон следует процедить.

Дальше следует второй этап. В кастрюлю с бульоном кладут обжаренные коренья, нарезанную капусту, очищенную и разделенную на дольки картошку, мясо. И после этого щи варят еще 30—40 минут. За 10 минут до окончания варки в щи добавляют: помидоры, перец, лавровый лист, соль.

#### РЕЦЕПТ СУПА С МЯСНЫМИ КОНСЕРВАМИ

На одну банку тушеного мяса надо 500—600 граммов овощей, 1,5—2 литра воды, одну столовую ложку масла.

Сначала свари в воде овощи (разумеется, предварительно овощи следует хорошенько почистить, вымыть и нарезать небольшими ломтиками). Когда овощи будут готовы, выложи в кастрюлю мясные консервы и дай супу вскипеть.

Перед тем как отведать суп, очень хорошо «дозаправить» его свежей зеленью: мелко нарезанными листиками петрушки, укропом.

#### РЕЦЕПТ КОТЛЕТ

Возьми 500 граммов мяса (мякоти), проверни через мясорубку. Пока проворачиваешь мясо, замочи в воде 1/2 московской булочки (125 граммов). Когда булка размокнет, проверни и ее. После этого хорошенько смешай весь фарш и еще раз пропусти его через мясорубку. Перед тем как разделять котлеты, не забудь посолить фарш.

Жарить котлеты надо, обваляв их предварительно в сухарях, минут 10—12 (класть на горячую, смазанную маслом или жиром сковородку!)

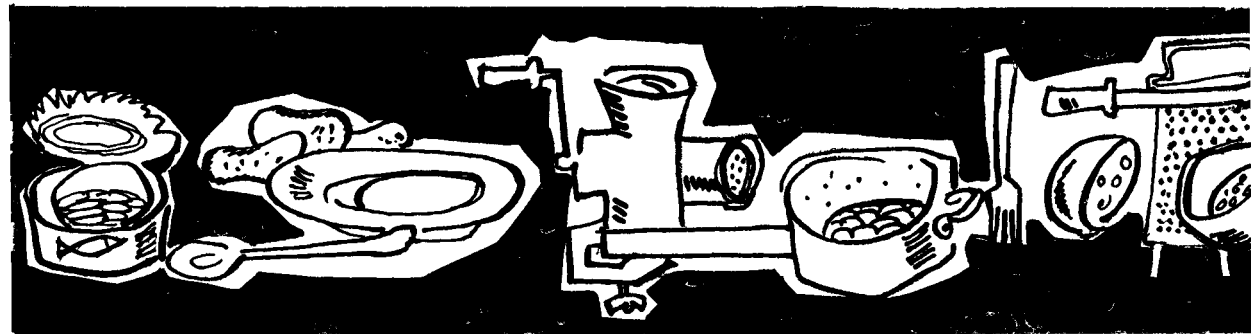

## МЕЖДУ ПРОЧИМ

Треснутое яйцо не вытечет при варке, если в воду добавить 1/2 чайной ложки соли.

## ТРИ РЕЦЕПТА ПРИГОТОВЛЕНИЯ КАРТОШКИ

Первый: *картошка, варенная «в мундире».*

Вымой картошку в двух-трех водах, положи в кастрюлю, залей водой и поставь на огонь. Сколько варить? До тех пор, пока вилка или лучинка не будут легко втыкаться в картошку. После этого слей воду. Теперь остается почистить картошку, и еда будет готова. Чтобы не обжигать пальцы, советую чистить картошку, насадив ее на вилку.

Второй: *картошка жареная.*

Очистив картошку, сполосни ее холодной водой, нарежь ломтиками или кружочками. Жарить картошку надо на горячей, хорошо смазанной маслом или жиром сковороде. Чтобы все ломтики прожарились и не подгорели, картошку помешивают. По мере необходимости добавляют на сковороду масло или жир.

Третий: *картошка печеная.*

Обычно печеную картошку готовят на костре. Для этого надо сдвинуть жар в сторону, зарыть картошку в горячую золу, после чего прикрыть ее горячими угольями. Через 30—40 минут картошку можно доставать из костра, она будет готова.

Но и в обыкновенной газовой плите можно приготовить вкуснейшую печеную картошку. Для этого надо: тщательно вымыть картофелины, протереть их солью и уложить на решетку духового шкафа. Зажечь горелку духовки и выждать 40—50 минут. После этого картошку можно подавать на стол.



### РЕЦЕПТ КОМПОТА

Компотов существует множество, обо всех не расскажешь. Выберем один, например, компот из свежих яблок и груш.

Возьми 500 граммов яблок и груш и  $\frac{3}{4}$  стакана сахарного песка. Сначала почисть фрукты, разрежь каждое яблоко и грушу на 6—8 долек, удали сердцевинки с косточками. Налей в кастрюлю 2—3 стакана горячей воды, всыпь и размешай сахар, после этого положи подготовленные фрукты и вари их при медленном кипении 10—15 минут.

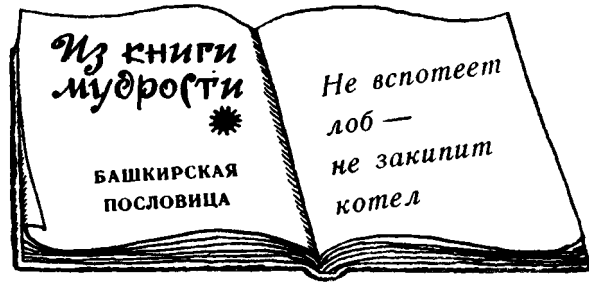

### ПЕЙ НА ЗДОРОВЬЕ!

Щепотка лимонной кислоты, половина чайной ложки питьевой соды, ложка сахарного песка. Все это всыпь в стакан. Теперь наливай воду и быстро помешивай жидкость. Через три секунды шипучий лимонад будет готов. Пей на здоровье!

### ХОЛОДНЫЙ КВАС

Чтобы быстро и без помощи льда охладить, например, бутылку кваса, надо обернуть ее во влажную салфетку. После этого поставить в кастрюльку с водой (так, чтобы жидкость покрывала бутылку наполовину) и выставить на сквозняк. Минут через десять квас резко охладится.



## **ЧТОБЫ ПИСЬМА НЕ БЛУЖДАЛИ**

Каждый день я получаю письма от ребят. Иногда весточки приходят ко мне быстрее, иногда медленнее, а случается, что письма разыскивают меня неделями и попадают в руки сплошь заклеенными справочными лоскутами. Приведу для образца два конверта:

<p><b>МОСКВА</b> 13-я, дом 62, корпус 2 квартира 27</p>
---

<p><b>МОСКВА, Е - 215</b> Парковая, дом 27, корпус 2, кв. 62</p>
--

Представляешь, какие ребусы пришлось решать работникам почты, чтобы доставить эти письма? Один из корреспондентов забыл указать на конверте название улицы и перепутал к тому же номер дома с номером квартиры, а другой не учел, что в Москве ни мало, ни много — шестнадцать Парковых улиц. Я уж не говорю о том, что один из адресов надо было разбирать с помощью лупы.

Если ты хочешь, чтобы твои письма находили адресата, пиши разборчиво и в таком порядке:

<p><b>Город.</b> <b>№ почтового отделения.</b> <b>Название улицы.</b> <b>Номер дома, номер квартиры.</b> <b>Фамилия, имя, отчество.</b></p>
---

<p><b>Область.</b> <b>Район.</b> <b>Или: Название населенного пункта.</b> <b>Название улицы, № дома.</b> <b>Фамилия, имя, отчество.</b></p>
---

Не забывай указывать на конверте свой обратный адрес. Во-первых, он может понадобиться человеку, к которому ты обращаешься с письмом, и, во-вторых, если весточка твоя почему-либо все-таки заблудится, почтовые работники смогут ее вернуть назад. По крайней мере, ты будешь знать: письмо не дошло.

## ПОУЧИТЕЛЬНЫЕ СТРОКИ



Помню, в детстве моем была такая дурацкая игра Ведущий произносил скороговоркой «Бабушка прислала сто рублей что хотите то купите «да» и «нет» не говорите». После этого заклинания каждый объявлял что бы он купил, если бы бабушка на самом деле прислала ему эти мифические сто рублей. А дальше шла еще большая чепуха. Но дело не в правилах и порядке глупой игры. Интересно что мы мальчишки, собирались приобрести. Обычно речь шла велосипедах, лыжных костюмах золотых рыбках каких-то особенных голубях и еще более особенных почтовых марках, были среди нас и оригиналы, которые заявляли.

«А я бы купил все мороженое в ларьке Ел бы сам и угощал всех ребят».

Или

«Заказал бы торт в десять метров длиной».

И вот совершенно неожиданно все это пришло мне в голову теперь, когда я перечитывал биографию великого русского металлурга Павла Петровича Аносова.

Он окончил Горный кадетский корпус с большой золотой медалью. Как сказано в официальном документе эта высокая награда была ему присвоена «за примерное благонравие, весьма похвальное поведение и успехи весьма хорошие в геогнозии, технологии, пробырном искусстве металлургии, горном искусстве и маркшейдерском искусстве». В дополнение к медали Аносов получил еще и 500 рублей. По тем временам деньги весьма большие предназначавшиеся «на обзаведение».

Молодой человек успевший познакомиться с нуждой, хорошо знавший цену трудовой копейке, впервые держал в руках такое состояние. Что же он купил прежде всего? Аносов купил микроскоп истратив на этот необходимый научный инструмент большую часть денег.

Прежде всего — наука. Все остальное — потом.

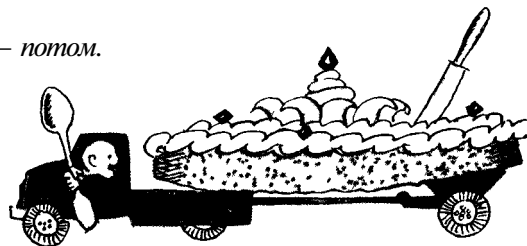
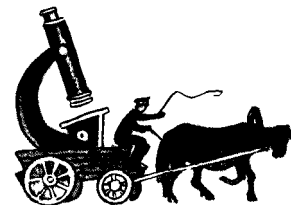



## ЕЛКА В ДОМЕ

Когда в новогодние дни елка на время переселяется в комнату, надо устанавливать ее так, чтобы комель дерева располагался либо в воде, либо в мокром песке.

Украшение праздничной елки — дело вкуса, но почти все стараются осветить зеленые лапы гирляндами разноцветных лампочек. Если у тебя нет готовых, покупных лампочек, то можно собрать электроцепи и самостоятельно. Лучше всего использовать лампы невысокого напряжения — 2, 4, 6 вольт — и включать их в сеть через понижающий трансформатор (смотри рисунок).

Но можно обойтись и без трансформатора. При этом обязательно правильно рассчитать число ламп в гирлянде. Оно должно равняться напряжению сети, деленному на напряжение лампочки. Например, если напряжение лампочки 6 вольт, а сеть 220-вольтовая, в последовательную

цепь надо включить  $220/6 = 36$  лампочек. При этом все лампочки должны быть одинаковой мощности (рис.). Между вилкой и штепсельной розеткой обязательно поставить дополнительный предохранитель.

## ВЕСЕЛЫЕ ГОСТИ

Если ты хочешь, чтобы твоя елка или елка твоей младшей сестренки не была похожа на сто тысяч других елок, не увлекайся покупными игрушками. Подумай, как своими руками, своей собственной фантазией разукрасить зеленую гостью.

А я дам тебе только один совет: отличнейшие забавные игрушки легко можно сделать из орехов, шишек, желудей и даже старых пробок. Образцы показаны на рисунке.

## ВИТЬКА СУШИТ МЫЛО

Витька повел меня мыть руки.

«Какое странное мыло, — подумал я, подходя к умывальнику.— Висит на стенке».

Видно, Витька заметил мое удивление и тут же объяснил:

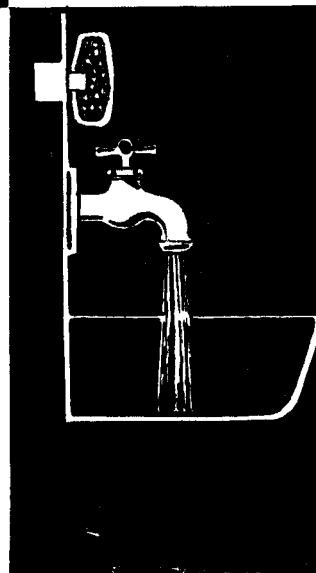
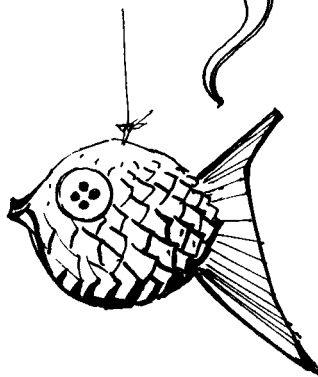
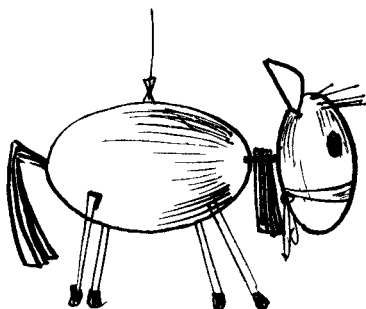
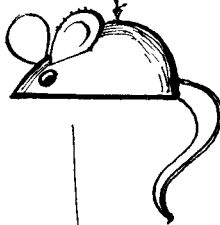
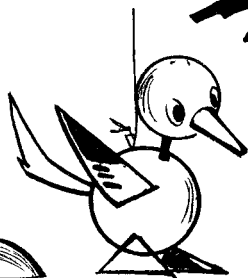
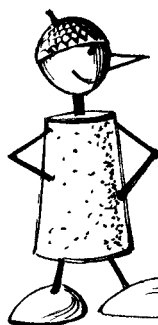
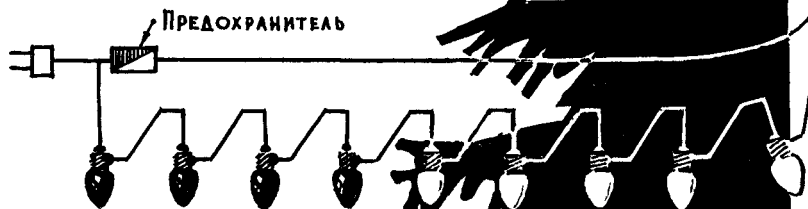
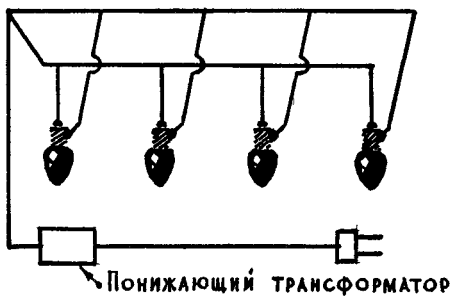

— Это очень просто. В стенку я засадил магнетик, а в мыло воткнул пробку от лимонадной бутылки. Вот оно и висит и... сохнет. Очень удобно. Даже бабушке нравится (рисунок на стр. 147).

### **НАЧИНАЮЩЕМУ ФИЛАТЕЛИСТУ**

Если ты решил собирать почтовые марки, запомни несколько советов:

1. Пока у тебя немного марок, держать и подбирать их по сериям и темам удобнее всего в классерах (рис.). Вставлять и вытаскивать марки из классера надо с помощью пинцета.

2. Перекладывая марки в альбомы, прикрепляй их к листу не «вглухую», а клейкой ножкой (рис.).

3. Гашеные марки надо предварительно обработать: смыть в чуть теплой воде с конвертов, просушить между листками промокательной бумаги, выправить, заложив между страницами толстой книги.

Лучше всего отделять марки с конвертов на пару. Марку над паром держи в пинцете, иначе можно обжечься. Марка, изменившая цвет,— бракованная!

4. Новые, негашеные марки ни в коем случае нельзя опускать в воду. Лишенные клея, такие марки, по правилам филателии, считаются недействительными.

5. Самые удобные альбомы для марок — разборные. Например, на шнурке. Это позволяет при необходимости добавить в альбом страницы (рис.).

### **МЕЖДУ ПРОЧИМ**

Чтобы вода не расплескивалась, пусть плавает в ведро деревянную крестовину (рис.).

### **МЕЖДУ ПРОЧИМ**

Если тебе надо сделать надписи на стекле, приготовь особые чернила. Вот их состав: силикатный клей (продается в хозяйственных магазинах) + черная тушь. Такие чернила хорошо пристают к стеклу, не стираются и не выцветают. Отмыть их тоже трудно.

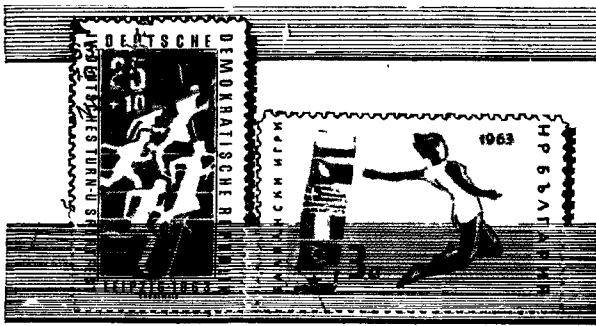

Из книги  
**мудрости**   
 АССИРИЙСКАЯ  
 ПОСЛОВИЦА

В одной голове  
 всю человеческую  
 мудрость  
 не уместить

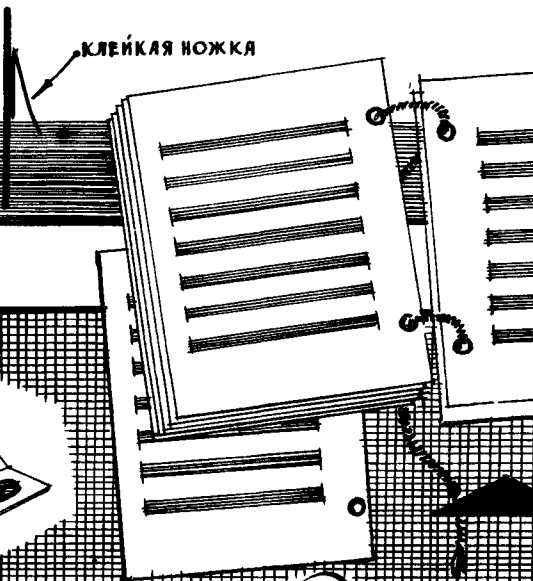



## ПОУЧИТЕЛЬНЫЕ СТРОКИ



*Сверкают латы. Сверкает шлем на голове. Круглый щит прикрывает грудь. Тяжелая рука сжимает копьё. Суровым, бородатым, грозным богатырем рисуется твоему воображению великий князь Александр Невский. Таким он смотрит на нас с портретов, таким он вычеканен на ордене, носящем его имя*

*Но задумайся, мой читатель, над двумя числами. 1218. Это год рождения великого князя. И 1240. Это год Невской битвы со шведами. Понимаешь? «Невским» князь Александр стал двадцати двух лет от роду! И вот уже семь с лишним веков не иссякает слава этого юноши-воина.*

*«Так то когда было! — говорят современные мальчишки. — В незапамятные времена. Суворова тоже в люльке еще в полк записали...»*

*Это верно, но только отчасти. Конечно, не всякому мальчишке суждено стать Невским, и генералиссимусы рождаются не каждые сто лет, но быть смелым, выносливым, отважным, полководцем душой — этого права нельзя лишить никого.*

*«Науку побеждать» создал генералиссимус Александр Васильевич Суворов, граф русский и князь итальянский, но жить по этой науке дано каждому Сашке — наследнику великого героя...*

*Задумайся над последними строками его бессмертной «Науки побеждать». Вот они: «Субординация, послушанье, дисциплина, обучение, ордер воинский, порядок воинский, чистота, опрятность, здоровье, бодрость, смелость, храбрость, экзерциция<sup>1</sup>, победа и слава».*

<sup>1</sup> Э к з е р ц и ц и я — упражнение





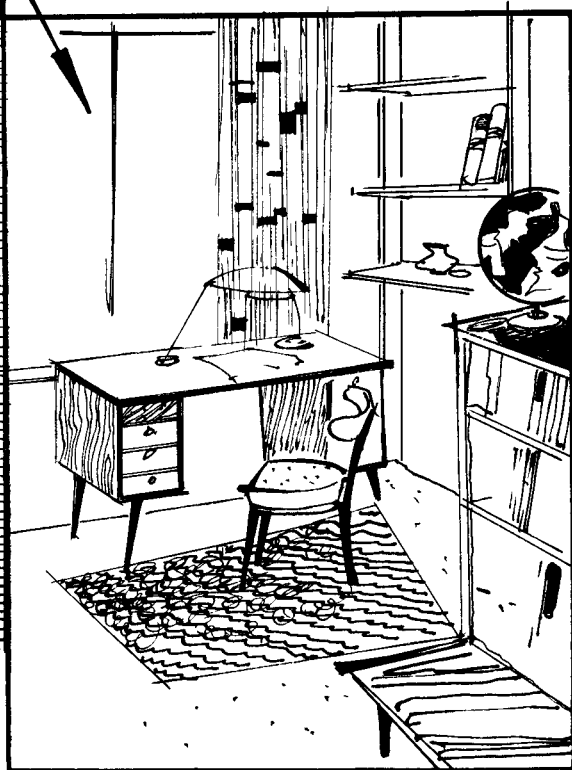
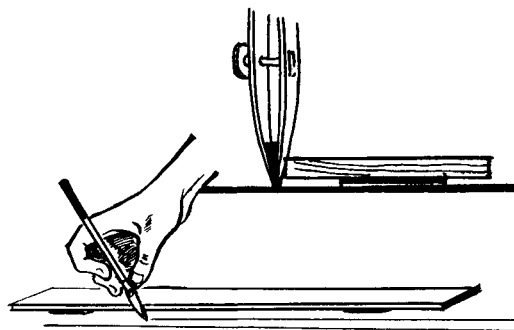
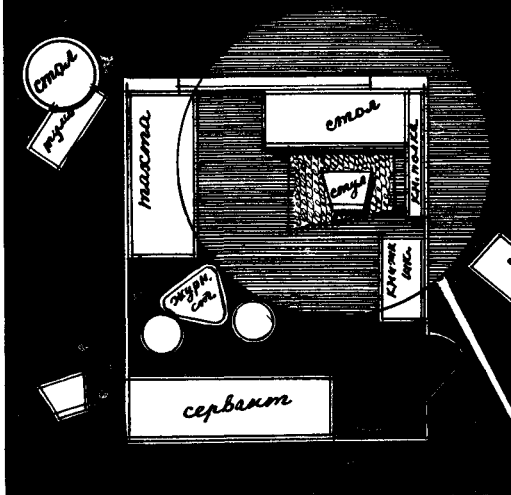



## ДОМИК ДЛЯ ЦВЕТОВ

Цветы на окне — хорошо. А вот цветочные горшки — это уже хуже. Но можно обойтись и без горшков. Возьми березовое полешко длиной 25—30 сантиметров и диаметром 8—10 сантиметров. Расколи его пополам. Выдолби стамеской середину, так чтобы толщина стенок была 1 — 1,5 сантиметра. В торцах просверли по дырочке. Теперь насыпай землю, пересаживай цветы и подвешивай новый «домик» для цветов на окно. Красиво и удобно.

При обработке «домика» старайся не повредить кору.

## СТОП, МЫЛО!

— Почему твой маленький братишка Витька орет как зарезанный, стоит маме намылить ему голову?

— Странный вопрос! Так мыло же в глаза лезет.

— Правильно. Сделай резиновый круг, как показано на рисунке, и Витька будет купаться с превеликим удовольствием.

## БЕССЛЕДНЫЙ ГВОЗДЬ

Прежде чем забивать гвоздь в стену, оклеенную обоями, сделай крестообразный надрез на бумаге и немного отогни края (рис.). Если потом гвоздь придется вытащить, ты сможешь заклеить дырочку так, что на стене не останется никакого следа.

## МЕЖДУ ПРОЧИМ

Чтобы щетка не занимала угла и не собирала пыль, ее лучше всего подвешивать. Для этого надо приделать на верхнем конце ручки кольцо.

## МЕЖДУ ПРОЧИМ

Если тебе надо из большой тетради сделать маленькую, не вздумай призывать на помощь ножницы. Ножницами ты непременно сделаешь не тетрадку, а уroda. Обрезай бумагу только острым ножом. Лучше всего по стальной линейке (рис.).

Из книги мудрости  
РУССКАЯ ПОСЛОВИЦА  
Навык мастера ставит

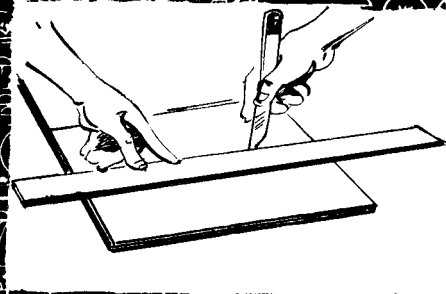
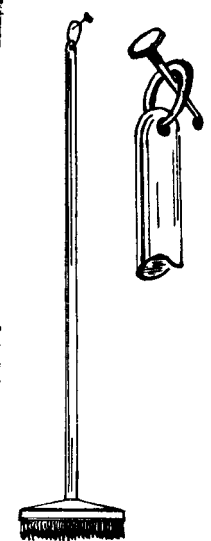
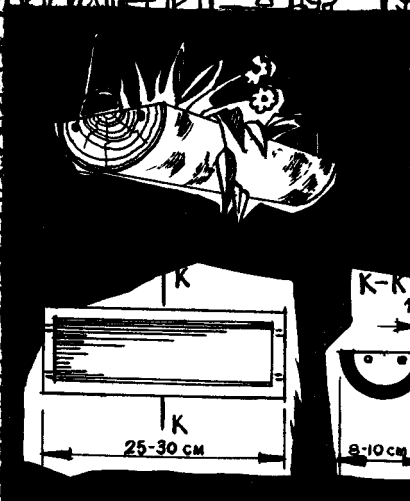

## ПОХВАЛЬНОЕ СЛОВО ЗАПИСНОЙ КНИЖКЕ

Каждому нужна записная книжка. Записная книжка — первый и самый надежный помощник памяти. Ну, сколько номеров телефонов, например, ты можешь удержать в голове? 10—15? А книжка без ошибки сохранит и в любую минуту «выдаст» тебе хоть 500 номеров. И адреса друзей, и названия прочитанных книг, и множество других полезных сведений может сберечь для тебя маленькая записная книжка. Однако, для того чтобы записной книжкой было удобно пользоваться, чтобы ты мог в любой момент найти то, что тебе нужно, записи надо вести в какой-то определенной системе. Каждый человек изобретает свою систему. И система эта зависит в первую очередь от характера владельца книжки, а также от того, чем он интересуется, занимается, чем увлечен.

Для примера приведу оглавление одной записной книжки.

### 1. Адреса и телефоны

АЛЕКСАНДРОВ Саша	Б 6-66-32
АЛЮЕВА Нина Михайловна, ул. Медведева, 41, кв. 37	
БРЫКИН Слава	Б 1-01-03
ГОРОДЕЦКИЙ Ефим Яковлевич, г. Горький, ул. Чкалова, 15, кв. 8.	

*(этот раздел удобнее всего вести по алфавиту)*

### 2. Литература

КАТАЕВ «Белеет парус одинокий»	1.1.66 г
ПАУСТОВСКИЙ «Колхида»	20.11.66 г.
ГАЙДАР «Школа»	28.11.66 г.
ФРАЕРМАН «Дикая собака динго»	10.11.66 г.
ДЮМА «Граф Монте-Кристо»	
ОСТРОВСКИЙ «Как закалялась сталь»	
ТОМПСОН «Животные герои»	20.1У.66 г

*(здесь записывается то, что человек собирается прочитать, а потом, когда книга прочитана, ставится отметка — например, галочка, которая означает. «Есть! Прочел! Или число, когда закончил эту книгу читать»).*

### 3. Даты для памяти

5 января.	16 часов. Занятие радиокружка.
7 января.	День рождения Славы Брыкина.
19 января.	18 часов. Иду в цирк.
24 января.	Хоккей «Динамо» (Москва) — «Спартак» (Москва)

*(этот раздел лучше всего записывать в календарном порядке).*



#### 4. Технические сведения

Патент на газотурбинную установку был взят Джоном Барбером в 1791 году.

Построена турбина в конце XIX века П. Д. Кузьминским — 1897 год.

В 1906 году инженеры Арманго и Лемаль построили газовую турбину в 25 л. с. А позже — в 400 л. с. Коэффициент полезного действия этой машины был всего 3%.

Современная газотурбина имеет к. п. д. 86%.

Разделы записной книжки могут быть и совершенно другими. Важно только соблюдать два основных правила: придерживаться заведенной системы, во-первых, и вести все записи аккуратно — во-вторых. Замечу попутно, что записная книжка, пожалуй, единственная книга, которую пишут с первой, двадцатой, тридцать восьмой и пятьдесят седьмой страницы сразу...



#### ТВОЙ ДРУГ - КОНСПЕКТ

Спроси любого человека: «Где вы учитесь?», и ты непременно услышишь в ответ: «В школе», или «В техникуме», или «На курсах», или «В институте», или где-нибудь на производстве. Короче говоря, учатся у нас почти все люди и почти всю жизнь. Думаю, что и ты не составишь исключения и еще очень долгое время будешь набирать, впитывать, глотать знания.

Поэтому я очень советую тебе заранее научиться вести конспекты. Чем скорее ты постигнешь эту премудрость, тем лучше. Конспект — краткая запись лекции, объяснения прочитанной статьи, проштудированной главы учебника.

Конспект должен быть аккуратным, четким, передавать все главное. Если, скажем, о своей комнате ты стал бы рассказывать примерно

так: «Комната наша довольно просторная, что-то около двадцати трех метров. В ней два окна. Одно трехстворчатое, с балконной дверью, другое двухстворчатое. Мебель расставлена так...», и т. д., то в конспективном изложении эти же мысли будут выглядеть несколько иначе:

«Площадь комнаты ок. 23 м<sup>2</sup>. Окон — два: 3- и 2-створчатые. Мебель: диван, стол обед., шкаф, стульев — 4, кресло — 1...» и т. д.

Конспектируя постоянно, привыкнув к этой работе, ты разработаешь какую-то систему сокращений. Допустим, заимствуешь некоторые математические символы, и тогда записи станут еще короче:

«3 ком. ~ 23 м<sup>2</sup>. 2 окна — 3-й 2-створч.» и т. д.

Но что важнее всего для толкового конспекта?

1. Разборчивая запись. 2. Постоянство сокращений и условных знаков. 3. Широкие поля (пригодятся для уточнений и внесения дополнительных сведений). 4. Указания источников информации (откуда взят тот или иной факт). 5. Ясные схемы.

При некоторой тренировке, даже не зная стенографии, можно научиться очень точно и быстро конспектировать лекции, рассказ преподавателя, выступление товарища. На рисунке справа — конспективная запись, поясняющая устройство кабины автомобиля «ЗИЛ». Коротко — и все понятно. Тренируйся — и поверь мне, такая тренировка окупится сторицей.

### НИ ШАГУ НАЗАД

Под раскаленным небом тропиков я впервые увидел обувь, которую наши моряки весело называли «ни шагу назад».

Чтобы изготовить такие туфли, нужны: две дощечки толщиной сантиметра в два, лучше всего липовые (годится и толстая резина) и два ремешка.

Сначала вырежь подошвы по следу своих ступней, потом закрепи ремешки, и... ни шагу назад!

### МЕЖДУ ПРОЧИМ

Если тебе приходится носить сапоги, особенно в сырую погоду, очень советую обзавестись вспомогательным приспособлением: дощечка с вырезом и брусок. Верный «денщик» быстро тебя разует и при этом ты не вымажешь рук.

Авт. Мамусев, Шуми  
 «Автомобиль ЗИЛ-130»  
 1992г., 1959г.

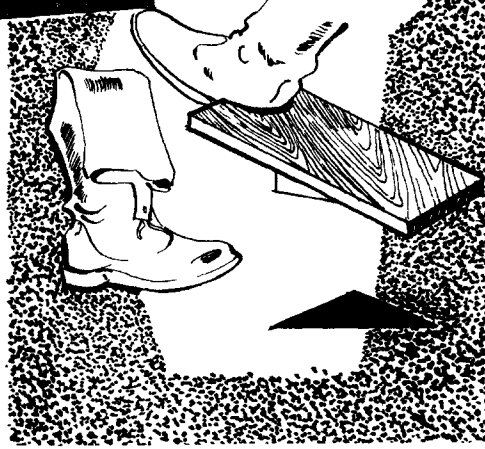
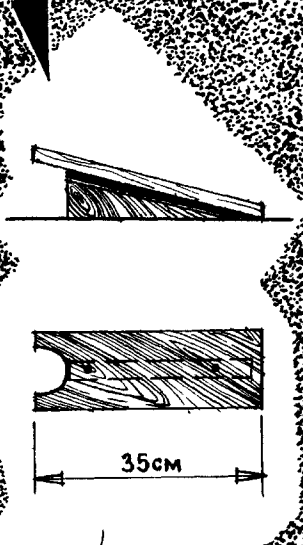
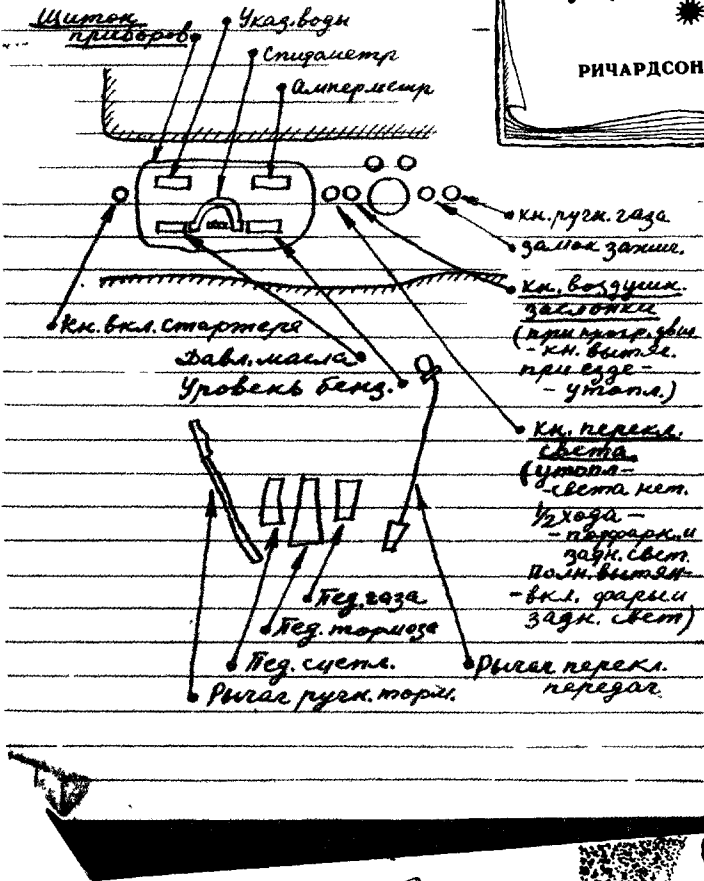
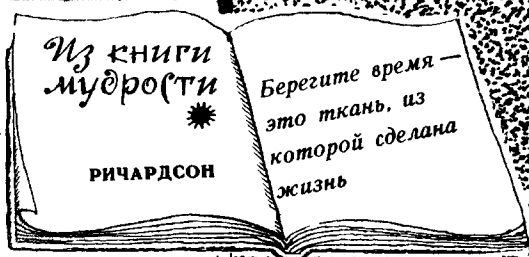

### **КАК ПЕРЕХИТРИТЬ СТЕКЛЯННУЮ ПРОБКУ**

Если стеклянная притертая пробка не вылезает из флакона, возьми шнурок, укрепи один его конец к дверной ручке, охвати горлышко свободной петлей и быстро двигай флакон по шнурку. Горлышко, нагревшись, расширится и «отпустит» пробку (рис.).

### **МЕЖДУ ПРОЧИМ**

Срезая пуговицу, недолго отхватить и кусок «мяса». Чтобы этого не случилось, поддень пуговицу гребенкой, а уж потом пускай в ход ножницы (рис.).

### **ДВА ШОФЕРА И ФИЗИКА**

Шофер опустил резиновый шланг в бочку, пососал-пососал трубку, глотнул бензина и выругался...

Подошел к машине другой шофер. Сказал:

— Эх, брат, не знаешь ты физики! За это и наглотался.

Взял из рук товарища шланг, опустил в бочку, туго зажал конец в пальцах и быстро поднес к канистре. Бензин потек ровной струйкой...

Если тебе придется переливать жидкость из одной посуды в другую с помощью резинового шланга, действуй, как второй, а не как первый водитель. Ладно?

### **ЕСЛИ ВЫРОСЛА ГОЛОВА ИЛИ СЕЛА ШАПКА**

У человека выросла голова, и шапка жмет. Можно, конечно, носить шапку на макушке. А можно взять сантиметр, смерить окружность головы, подобрать соответствующего размера кастрюльку и, предварительно намочив шапку, натянуть ее на растяжку. За ночь шапка растянется до нужного размера.

### **МЕЖДУ ПРОЧИМ**

Чтобы бабочки, собранные в коллекцию, не выцветали и не теряли яркости окраски, накрывай ящики, в которых ты хранишь свои экспонаты, желтым стеклом или желтой прозрачной пленкой.

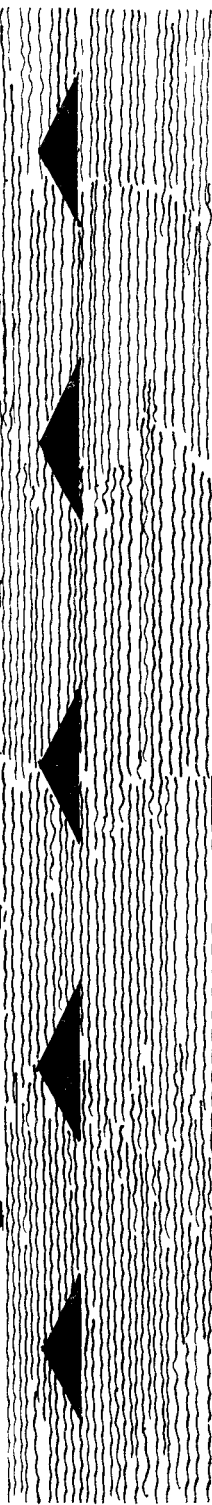
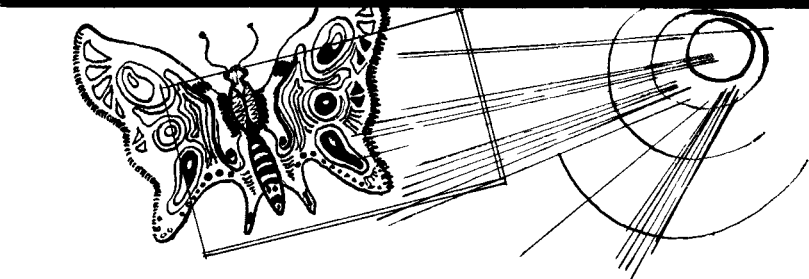
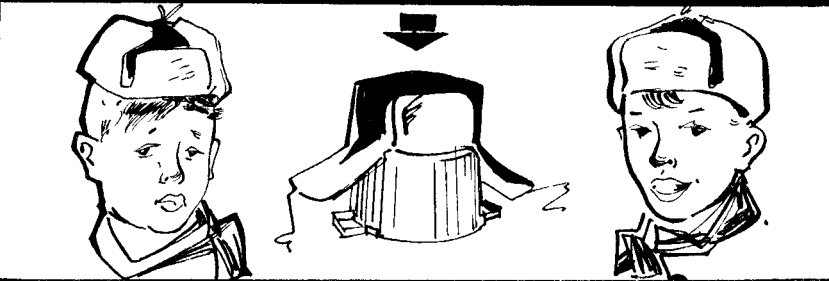
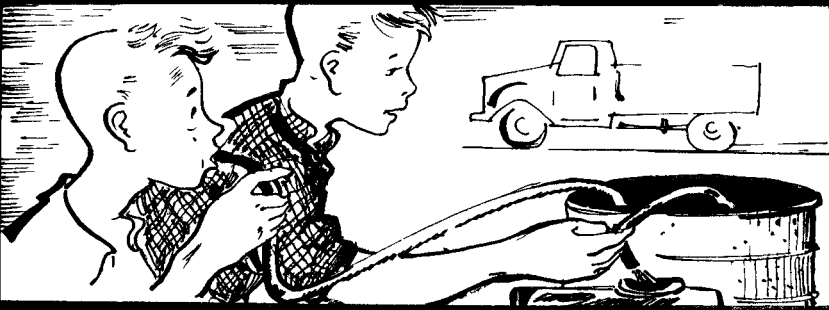
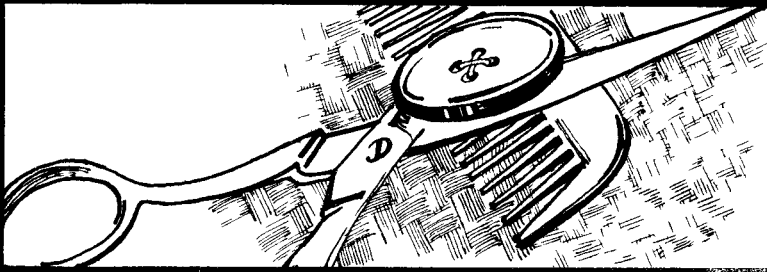
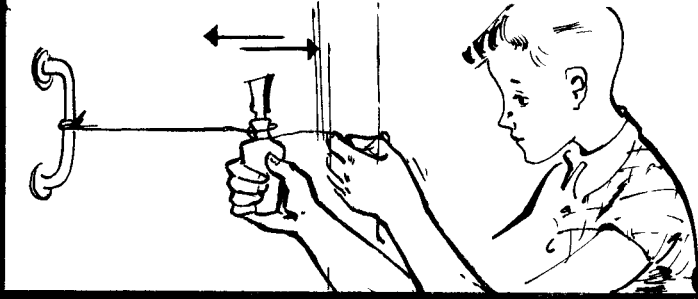



## ТЫ И КНИГА

Рассуждение о взаимоотношениях с книгами очень бы хотелось начать так: «Лично я полюбил книгу с младенческого возраста».

Но, увы, начать так значило бы, мягко выражаясь, уклониться от истины.

Читать я начал сравнительно поздно. И виноваты в этом взрослые, выдумавшие такой странный способ наказания: стоило мне набедокурить, как я получал приказ немедленно сесть на табуретку и читать вслух две, три, пять (в зависимости от тяжести проступка) страниц из «Приключений Тома Сойера»...

Очень скоро я возненавидел Тома Сойера, а потом и все печатное вообще.

Однако, повзрослев, я все-таки понял, что книга не враг, а друг человека. И ринулся к книжным полкам. Читал все подряд: «Остров пингвинов» и «Жана Кристофа», «Севастопольские рассказы» и «Рассказы о животных», «Бегущую по волнам» и «Три мушкетера». Мозг, не перегруженный литературными образами, впитывал все, как губка. Но однажды я спросил себя: а сколько книг может прочесть человек за всю жизнь?

Арифметика оказалась несложной.

Если прочитывать две книги в неделю (это очень много!), то в месяц осилишь  $2 \times 4 = 8$ , а в год  $8 \times 12 = 96$  (для круглого счета скажем — 100).

Значит, за 25 лет можно прочесть:  $25 \times 100 = 2500$  книг. Итог поразил меня. 2500 книг — это же просто капля в море. Даже в средней библиотеке собирается 15—20 тысяч томов.

И тогда я понял: читать все подряд — непозволительная роскошь. В книжном, как и в настоящем, море нужен компас, нужна лодия.

Так состоялось знакомство с каталогами. Сначала с генеральным каталогом. В нем были переписаны все книги, проживавшие в библиотеке. За пять минут я мог узнать, что написали Андерсен, Бунин, Верн Жюль, Грин Александр, Грин Грэм и Грин Эльмар, когда вышла та или иная книга; мог даже коротко познакомиться с содержа-



нием многих произведений. Потом я заглянул в систематический каталог. Здесь книжные паспорта расставлялись по темам: «История», «Наука», «Строительство»... Если меня интересовало, скажем, мостовое дело, то систематический каталог предлагал столько советов, сколько, пожалуй, не придумали бы и десять профессоров сразу. И еще я подружился с персоналием. Вытаскиваю, допустим, ящичек с надписью «Ленинград» и за полчаса узнаю обо всех книгах, посвященных этому городу, обо всех альбомах, путеводителях, справочниках. А если меня интересовало творчество Аркадия Гайдара, то стоило взять ящичек с надписью ГАЙДАР АРКАДИЙ, и к моим услугам был полный перечень очерков, статей, воспоминаний, посвященных писателю.

Собираясь в плавание по бескрайнему книжному морю, запомни:

1. *Каталог — надежный друг.* Что бы тебя ни интересовало — история ли, приключения, биографии великих людей, — каталог поможет найти нужные книги. Однако, увидев с десяток карточек, не цепляйся за самое неожиданное, самое звучное или самое непонятное название — так можно легко ошибиться. Прежде чем выбрать книгу, постарайся узнать о ней возможно больше.

2. Выбрав книгу, обязательно хорошенько познакомься с ней. Запомни имя автора, издательство, год выпуска. Для чего? Во-первых, чтобы ты знал, с кем имеешь дело; во-вторых, на тот случай, если тебе надо будет обратиться с каким-нибудь вопросом к тем, кто выпустил книгу, и, наконец, в-третьих, для того, чтобы знать, чем занимаются издательство и данный автор...

3. И главный совет: не стесняйся расспрашивать о книгах библиотекаря. В его руках каталоги, справочники, у него больше, чем у тебя, опыта.

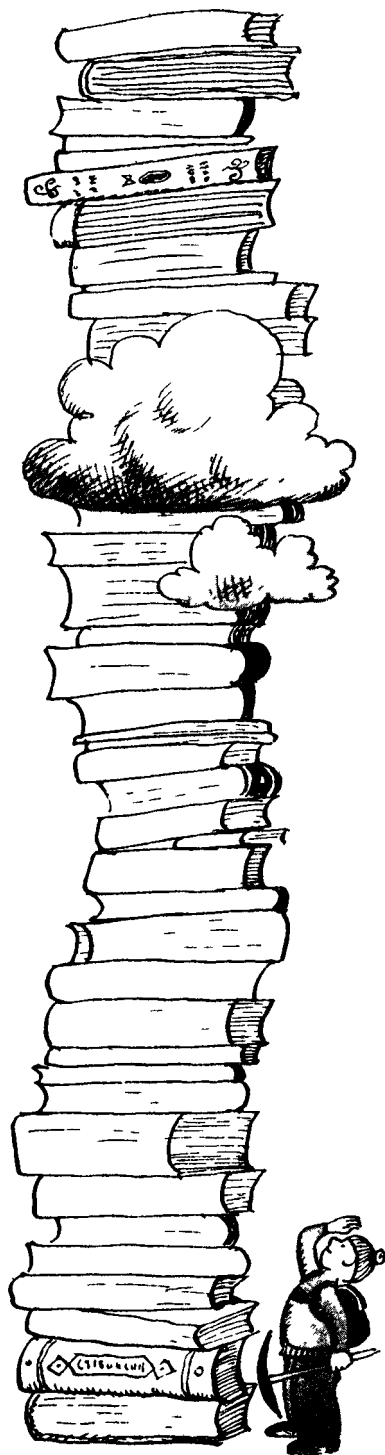

## УЧИСЬ БРАТЬ ОТ КНИГИ ВСЕ

Только что, например, ты дочитал «Записки охотника». В твоём воображении живут, действуют, говорят герои И. С. Тургенева. А что ты знаешь об истории самой книги? О её авторе? О времени, когда впервые появилось это произведение? Думаю, что не много. А это интересно и нужно. Ближайший путь в прошлое проходит через отдел «Примечания» или «Комментарии», располагаемый в конце тома.

Вот конспективная выписка из «Примечаний» первого тома собрания сочинений И. С. Тургенева.



1. Рассказы и очерки, составившие «Записки охотника», впервые появились в журнале «Современник». 1847 год. Руководили журналом Н. А. Некрасов и В. Г. Белинский.

2. Отдельной книгой «Записки охотника» вышли в 1852 году, в Москве.

3. Министр просвещения предпринял специальное следствие: кто разрешил книгу?

4. Царь Николай I приказал отстранить от должности цензора, допустившего в печать «Записки охотника».

5. Второе издание вышло только в 1859 году.

6. «Записки» имели громадный успех.

7. Белинский писал: «Тургенев ...зашел к народу с такой стороны, с которой до него к нему никто не заходил».

8. При жизни автора «Записки охотника» были переведены на все европейские языки.

9. Прототип Хоря, крепостной крестьянин, которому Тургенев прислал рассказ, с гордостью его перечитывал...

Думаю, что «посещение» отдела «Примечания» не только интересно само по себе, но и весьма полезно для твоих школьных успехов.

Очень советуем: заглядывай в «Комментарии» и «Примечания».

## МЕЖДУ ПРОЧИМ

Чтобы керосиновый фонарь не коптил, нужно, прежде чем вставлять в горелку новый фитиль, смочить его в столовом уксусе и просушить.

## ПОУЧИТЕЛЬНЫЕ СТРОКИ



*Есть такая книга — «Имена русских людей на карте мира». Это суховатое, документальное произведение читается с необыкновенным интересом, оно полно неожиданностей, оно делает совершенно зримым ходячее сочетание слов! След на Земле»...*

*Вот одна из страниц: «Мушкетова хребет... Мушкетова ледник... Мушкетова ледник... Мушкетова ледник. .. Мушкетова вулкан...»*

*А теперь закрой глаза. Вообрази пестрое поле географической карты и убогие черные букочки, которыми пять раз подряд навечно врезано в историю Земли имя Человека... Постарайся, сделав над собой усилие, оживить карту. Представь: над суровым горным хребтом Нань-Шаня плывут пушистые облака, они видят нагромождение камня, перед которым все египетские пирамиды покажутся малюткой, игрушкой... Плывут облака. Они жмурятся от нестерпимого блеска тьяншаньских ледников. Льды, льды, льды — скованные моря влаги, неиссякающие источники речушек, водопадов, бесконечный аккумулятор белой энергии... Плывут облака и где-то в верховьях Витима глядят в кратер притихшего вулкана. И все эти чудеса земли носят имя одного человека — Ивана Васильевича Мушкетова. Его уже давно нет, а имя живет и будет жить, пока цела Земля, пока дышат, трудятся и мыслят на ней люди...*

*Вряд ли существуют более прочные пути в бессмертие, чем путь, которым прошел Иван Васильевич Мушкетов.*

*Четырнадцатилетним гимназистом Ваня Мушкетов начал собирать коллекцию минералов и горных пород. Товарищи прозвали его «каменщиком». Гимназическое начальство не придало значения упорству «каменщика», начальство заметило его успехи в древних языках и настоятельно рекомендовало поступить на историко-филологический факультет университета.*

*Мушкетов стал студентом-филологом Петербургского*



университета. Но камушки «перетянули», и спустя год Мушкетов перевелся в Горный институт.

*Не предал человек свои камушки, не изменил увлечению юности. Отбросил все колебания, все сомнения и сделался одним из самых выдающихся геологов нашего времени.*

*Мушкетов прожил недолго — всего пятьдесят два года, но он очень рано начал свой путь в науку и поэтому так много успел.*

#### **ЧТОБЫ НЕ ПРОЛИТЬ ЧЕРНИЛА**

Тебе надо плотно заткнуть бутылку с чернилами, а пробка как на зло велика.

Обычно в таких случаях начинают обрезать края пробки. Это неправильно! Надо аккуратно вырезать продольный клинышек, и пробка без труда сядет на место (рис.).

#### **КОПИЯ БЕЗ КОПИРКИ**

Чтобы быстро снять копию с чертежа, схемы, рисунка, можно обойтись и без копировальной бумаги. Положи чертеж на стекло, накрой его листом чистой бумаги. Уголки подклей к стеклу. Подсвети бумагу с обратной стороны стекла яркой электрической лампой и копируй себе на здоровье (рис.).

#### **КАК ОПРЕДЕЛИТЬ ВЫСОТУ ДЕРЕВА?**

Первый ответ, который приходит в голову: залезть и смерить. Но эту задачу можно решить и проще.

Возьми квадратик картона, фанерки, начерти на нем диагональ и отходи от предмета, высоту которого ты хочешь измерить, «прицеливаясь» в вершину через диагональ.

Когда нижний край квадратика будет «смотреть» в основание дерева, а диагональ—на его макушку, расстояние, пройденное тобой по земле, окажется равным высоте дерева.

Не переплывая, можно измерить и ширину реки. Как? Сообрази сам.

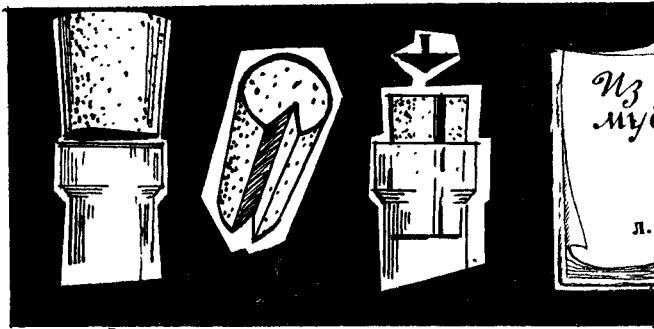

Из книги  
мудрости

л. толстой

Если ты что-нибудь делаешь, делай это хорошо. Если же ты не можешь или не хочешь делать хорошо, лучше совсем не делай

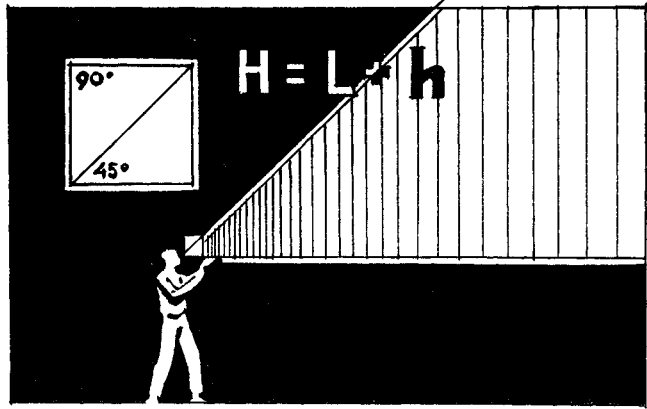

$$H = L + h$$

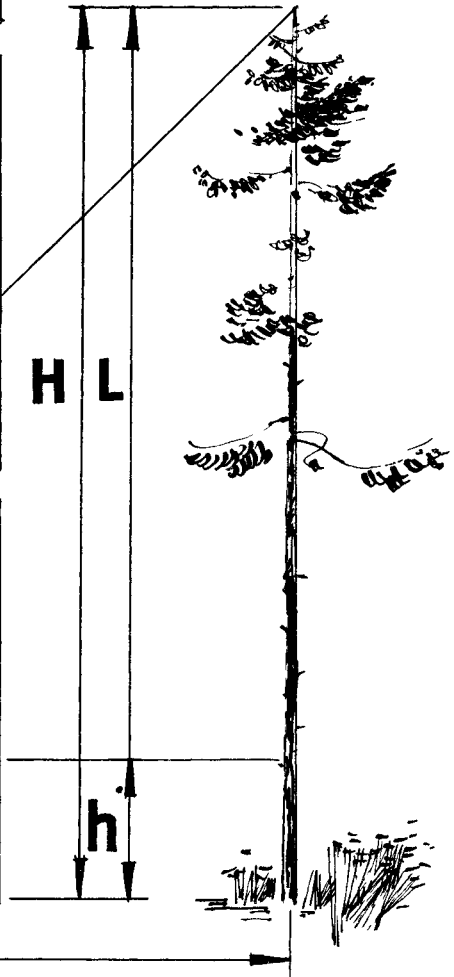

## ДРУЗЕЙ НЕ ОБИЖАЮТ

Только безнадежные глупцы думают, что, исчеркав библиотечную книгу красными и синими полосами, они ускоряют процесс умственного обогащения и демонстрируют кому-то свою «образованность». Чтобы отметить нужную страницу, вполне достаточно тонкой длинной закладки. Чтобы быстро найти необходимое место, достаточно крошечной, едва заметной карандашной галочки. Книга — друг, а с друзьями нельзя обходиться по-свински.

## МЕЖДУ ПРОЧИМ

То, что авторучку надо регулярно заправлять свежими чернилами, ты знаешь и без меня.

А известно ли тебе, что время от времени ручку надо хорошенько промывать теплой водой? Этим несложным «туалетом» ты надолго продлишь жизнь и укрепишь здоровье твоего постоянного спутника и верного раба.

## ЕЩЕ ОДИН "ЗАПАСНИК" ПАМЯТИ

В любой картинной галерее есть основной фонд — вывешенные для обозрения полотна и рисунки — и есть запасник: картины, хранимые в особых кладовых.

Запасниками располагают и все большие музеи, и все большие библиотеки. Думаю, что каждому человеку, в зависимости от его склонностей и увлечений, очень полезно иметь свой личный «запасник».

О записной книжке мы уже говорили, но это не единственный запасный фонд памяти.

Отличнейшая вещь — картотека.

Скажем, тебя интересует авиация.

Заведи себе сотню карточек из плотной бумаги, установи их в ящичке и раздели по отделам. Например, отдел № 1 — история авиа-



ции; отдел № 2 — отечественные самолеты: а) гражданские, б) военные, в) спортивные; отдел № 3 — зарубежные самолеты: а) гражданские, б) военные, в) спортивные; отдел № 4 — рекордные достижения. И так далее. Названия отделов напиши на картонных «язычках» и приклей их к карточкам так, чтобы они выглядывали из ящичка.

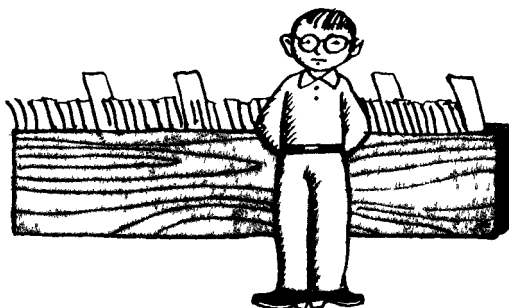

Постепенно заноси в картотеку сведения, которые кажутся тебе интересными, наклеивай на карточки фотографии самолетов, перечерчивай схемы. При этом не забывай помечать источники, то есть книги, журналы, газеты, из которых ты выудил заинтересовавшие тебя факты. Пройдет сколько-то времени, и картотека твоя наберет много разнообразных и интересных сведений, и тогда ты сможешь легко подготовить любой доклад на авиационную тему, победить в споре другого любителя авиации, восстановить в памяти забытую цифру, дату, фамилию, имя и другие данные. Карточки будут выглядеть примерно так:

**ЖУКОВСКИЙ** Николай Егорович (1847—1921) Основоположник гидро- и аэромеханики В И Ленин назвал Ж «отцом русской авиации» Ж создал теорию гидравлического удара, открыл закон, определяющий подъемную силу крыла, разработал вихревую теорию винта и многое другое Ж был основателем ЦАГИ — Центрального аэрогидродинамического института Его именем названа Военно-инженерная авиационная академия

**«АНТ-14»**

Размах 40,4 м  
Площадь крыльев 240 м<sup>2</sup>  
Полный вес 18 тонн  
5 моторов по 480 л с  
Скорость 220 км/час  
Пассажиров 36 человек

Конечно, картотеку можно посвятить не только авиации, но и любой другой области человеческой деятельности, которая тебя интересует. Авиацию я назвал для примера.



**СЕВЕР — ЮГ, ВЕРХ — НИЗ**

Схема местности не имеет никакого смысла, если она либо не ориентирована по странам света, либо не привязана к характерному линейному или нескольким просто очень заметным ориентирам (рис.).

Когда ты знаешь, где север и где юг на местности и на схеме, нетрудно пользоваться такими привычными понятиями: слева и справа, впереди и сзади, ближе и дальше. «Иду по шоссе, — говоришь ты, — у первой купы деревьев сворачиваю направо. По тропинке, немного возвращающейся назад, добираюсь до мостика и еще раз поворачиваю направо, впереди сразу же вижу кирпичный завод, мимо него спускаюсь к речке. За леском — лагерь».

Ну, а если тебе неизвестно, где север и где юг, как тогда сориентироваться по той же схеме? (Рис.)

**МЕЖДУ ПРОЧИМ**

Если у тебя нет компаса, то это вовсе еще не значит, что нельзя определить, где какая сторона горизонта.

«Прицелься» часовой (маленькой) стрелкой в солнце. Мысленно раздели угол между стрелкой и направлением на цифру 12 пополам, и ты узнаешь, где находится юг (рис.).

**ПОТЕРЯННЫЙ И НАЙДЕННЫЙ МАСШТАБ**

Если тебе в руки попала карта неизвестного масштаба и ты не знаешь, как ею воспользоваться, не огорчайся. Возьми обыкновенную линейку, измерь расстояние между широтами, отстоящими друг от друга на один градус, и раздели на эту величину число 111. Частное покажет масштаб.

Пример. Допустим, между  $56^\circ$  и  $57^\circ$  карты неизвестного масштаба расстояние оказалось 22,2 сантиметра. Делим  $111/22,5=5$ . Иными словами, 5 километров местности укладываются на твоей карте в одном, сантиметре.

**МЕЖДУ ПРОЧИМ**

Запомни, это может тебе пригодиться: 1 верста равняется 1067 метрам. 1 сажень — 2,134 метра. 1 аршин — 71,12 сантиметра. Ну, а если тебя заинтересует, чему равна длина одной мили, площадь одного акра или объем одного галлона, эти данные ты сможешь отыскать в любом техническом справочнике.

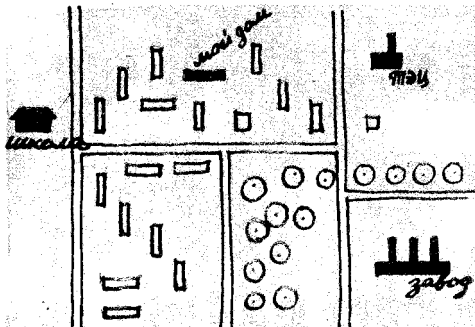

А здесь?

Здесь ясно:

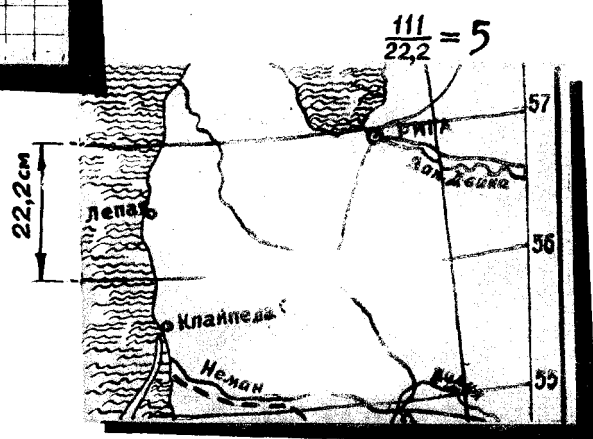
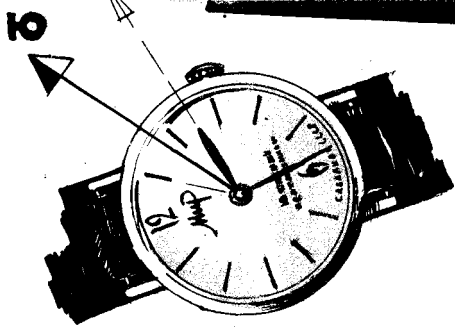
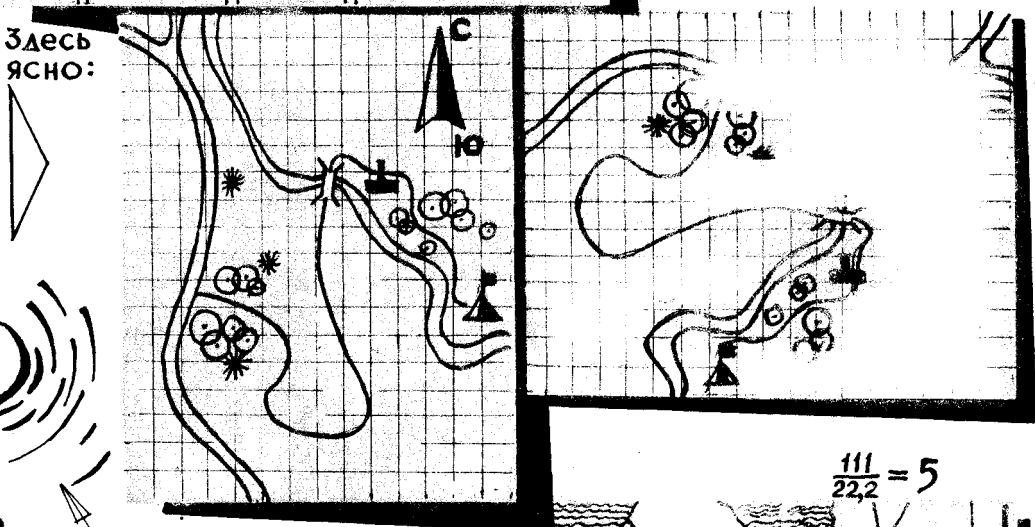

## ЭТО МОЖЕТ ПРИГОДИТЬСЯ

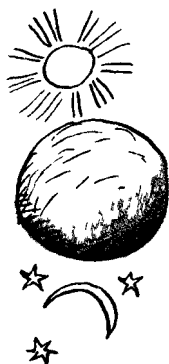

Когда в Москве, Киеве, Кишиневе, Минске, Петрозаводске, Риге, Таллине полдень,	
в Баку, Ереване, Тбилиси . . . . .	.13 часов.
в Ашхабаде . . . . .	.14 „
в Алма-Ате, Душанбе, Ташкенте, Фрунзе . . . . .	.15
в Новосибирске . . . . .	.16
в Иркутске . . . . .	.17
в Якутске . . . . .	.18
во Владивостоке . . . . .	.19
на Курилах . . . . .	.20
на Камчатке . . . . .	.21 час.
на Чукотке . . . . .	.22 часа.

## КАК УЗНАТЬ РАССТОЯНИЕ

Приглядиись к этой табличке, может быть включенные в нее данные окажут тебе при случае неоценимую услугу. Дистанцию ясного видения — вот что показывают цифры.

1. Глаза человека . . . . .	до 100 метров
2. Мелкие подробности одежды . . . . .	„ 200 „
3. Лицо человека . . . . .	„ 400 „
4. Движение ног . . . . .	„ 500 „
5. Цвет пальто . . . . .	„ 600 „

## ПОУЧИТЕЛЬНЫЕ СТРОКИ



Биограф Александра Дюма-отца свидетельствует, что сын одного из храбрейших генералов Франции, будущий писатель Дюма, выучился танцевать, фехтовать и стрелять совсем еще мальчонкой. В десять лет он мечтал лишь о саблях, шпагах, ружьях и пистолетах. Ему гораздо больше нравилось жить в лесу, чем дома. Он был вспыльчив и самолюбив.

Жизнь всякого выдающегося человека поучительна. В этом не может быть никакого сомнения. Я вновь и вновь перечитываю биографию автора «Трех мушкетеров», «Графа Монте-Кристо», удивляюсь неистощимой энергии Дюма, восторгаюсь его щедростью, радуюсь преданности друзьям, с огорчением узнаю о болезненном его самолюбии, о припадках пустого тщеславия... Ох и запутанный и сложный это был человек! Вот кого совершенно невозможно оценить по пятибалльной системе!

И я все пытаюсь уловить какую-то главную, все время ускользающую ниточку, соединяющую несоединимое. ..

Стоп! Кажется, ухватил.

Пожалуй, лучшее, самое привлекательное и самое поучительное в жизни этого человека — редкостное умение оставаться самим собой. В любых обстоятельствах, в самых неожиданных ситуациях Дюма есть Дюма. Он не сгибает спины перед сильными мира сего, он всегда готов в путь: в Африку — с удовольствием, в Испанию — с удовольствием, в загадочную Россию — так это же превосходно! Он готов к любым приключениям, к любым рискованным предприятиям...

За несколько дней до смерти в комнату Александра Дюма-отца вошел Александр Дюма-сын. Вот несколько строк, описывающих эту сцену:

«... На столике лежали два луидора — всё, что осталось от заработанных им миллионов. Он взял их, долго разглядывал, потом сказал.

— Александр, все говорят, что я мот; ты даже написал об этом пьесу. Видишь, как все заблуждаются?

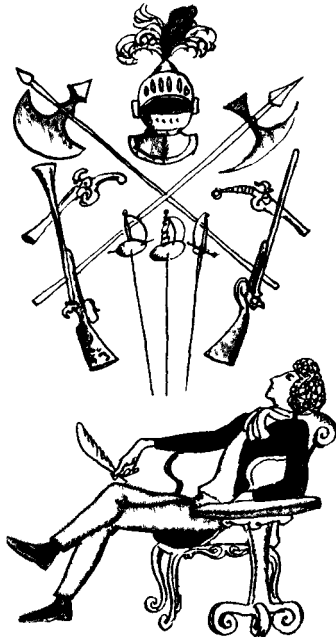

*Когда я впервые приехал в Париж, в кармане у меня было два лудора. Взгляни... Они еще целы».*

*Да, Дюма оставался самим собой до последнего жеста, до последнего вздоха. Это высокое и редкое достоинство!*

#### **ДЕЛОВОМУ ЧЕЛОВЕКУ**

Для того чтобы тебя считали деловым человеком, прежде всего возьми себе за правило:

1. Не уверен, что выполнишь, не давай никаких обещаний. Обещал что-либо, умри, а исполни.
2. Никогда не утверждай того, в чем сам не очень уверен.
3. Не опаздывай даже и на пять минут.
4. Если не можешь сказать правду, не ври. Лучше промолчи.
5. Сначала думай, потом говори, а не наоборот.

#### **ЧЕГО ЖДАТЬ ЗАВТРА?**

##### **Предвестники сухой и ясной погоды**

1. Ночью было тихо, утром поднялся ветер, днем усилился, а к вечеру снова утих.
2. Небо весь день ясное.
3. Утром или к полудню (весной, летом, осенью) появились кучевые облака, к вечеру исчезли.
4. Ночью выпала сильная роса.
5. Летом—днем жарко, ночью прохладно. Зимой —ночью сильный мороз, днем он слабеет, а к вечеру снова усиливается.
6. Дым поднимается кверху.
7. Заря на восходе и закате солнца золотистая или светло-розовая.

##### **Признаки пасмурной, ненастной погоды**

1. Ветер к вечеру усиливается,
2. Кучевые облака (весной, летом, осенью) не исчезают к вечеру, а увеличиваются и растекаются по всему небу.
3. В ясную погоду ветер резко меняет направление.
4. Ночью нет росы. В низинах не видно тумана,
- б. К вечеру теплеет.
6. Дым из труб стелется по земле,
7. Солнце садится в тучу. Над тучей видны перистые и перисто-слоистые облака,
8. Ярко-красные зори,

#### **КАК ПРОЕХАТЬ В МАМОНТОВО?**

— Мамонтово... Мамонтово... Мамонтове? .. Нет, право, затрудняюсь вам что-либо посоветовать. Извините.

— Мамонтово? В жизни не слышал. Может быть, Мамонтовка вам подойдет, тогда пожалуйста...

И даже если ты получишь не два, а двадцать два таких неопределенных ответа, не отчаивайся.

Возьми атлас. Открой самый последний его раздел, «Указатель географических названий», и в алфавитном перечне найди свое Мамонтово. Рядом увидишь ключ, например, 35 В4. Можешь считать, что уже приехал. 35 в ключе означают номер карты. Открываешь атлас на странице с пометкой «35» и узнаешь. Мамонтово расположено в юго-восточной части Сибири. По верхнему и нижнему обреза идут красные цифры: 1, 2, 3 и т. д., а по левому и правому — такие же красные буквы: А, Б, В... Если ты найдешь В и найдешь 4, то перед глазами у тебя окажется как раз тот квадрат, в котором расположено Мамонтово. Ага, вот и оно! Проехать в Мамонтово можно так: добраться по железной дороге Кулунда — Барнаул до станции Корчино, а оттуда махнуть пешком — расстояние всего пять километров...



#### КАРТА — НАШ ТОВАРИЩ

Географическая карта — портрет Земли. Как всякий портрет, карта может быть крупнее и мельче, с большим или меньшим числом подробностей.

Но это не самое главное. Обыкновенная карта способна рассказать куда больше, чем принято думать...

В одной из школ города Калинина я увидел однажды карту родной ребятам области, утыканную непонятными мне красными флажками.

— Что это за война, мальчишки? — спросил я.

— Никакая не война. Просто флажки показывают, где родились наши земляки Герои Советского Союза, — ответили ребята. И тут же спросили: — А вы когда-нибудь думали, что в Калининской области родилось столько Героев?

Нет, я не думал.

Я видел карты, на полотнищах которых шумели давно минувшие

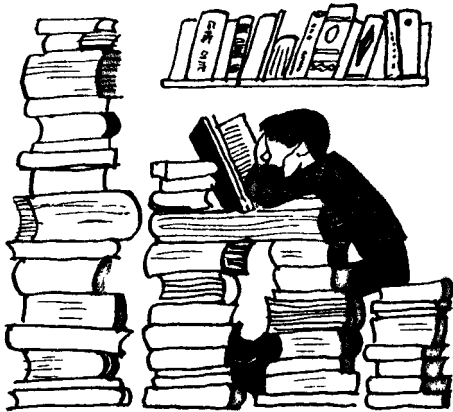

битвы, и карты, повествующие о туристских походах (этих генеральных репетициях будущих настоящих походов), видел карты, показывающие, с кем переписываются ребята, и много других порой самых неожиданных карт.

Вот почему я и хочу посоветовать тебе: не смотри на географическую карту как на своего противника, с которым предстоит схватка на экзамене. Дружи с картой. Приучи карту служить тебе, а не превращайся в ее раба.

#### ГОВОРИ КОРОТКО

Телефон — незаметный и незаменимый помощник людей XX века. Телефон надо уважать и беречь. И еще, пожалуйста, запомни:

Длинные разговоры отнимают время у говорящих.

Длинные разговоры впустую загружают телефонную связь.

Длинные разговоры портят нервы тем, кто никак не может «прорваться» к занятому абоненту.

Поэтому говори коротко.

17—11=6

— Слушай, друг... это... как тебя... Петька! Вот дело, значит, какое пойдем завтра... э-э. . как его... хоккей смотреть?

Фраза эта была записана при помощи магнитофона. Она состоит из семнадцати слов. Пожалуйста, попробуй вычеркнуть из этого обращения все лишнее, но, разумеется, так, чтобы сохранился смысл.

«Слушай, Петька, пойдем завтра хоккей смотреть?» Как видишь, из семнадцати осталось только шесть слов.

Куда же делись одиннадцать? Пошли на мусор.

Очень советую тебе, проводи время от времени ревизию своей речи и по возможности освобождайся от словесного мусора.

## СЛЕДИ ЗА СВОЕЙ ВНЕШНОСТЬЮ

Моды меняются довольно часто, но есть требования к внешнему виду человека, которые всегда постоянны. Не забывай, что растрепанная голова никогда и никого еще не украшала. Траур под ногтями тоже не вызывает сочувствия. Неглаженная одежда наводит на мысль, что ее хозяин — человек неаккуратный, растрепан и вообще «сомнительный тип». Грязные ботинки только усугубляют первое неблагоприятное впечатление.

Торчащие из внешнего кармана ручка, гребенка и прочие мелочи никак не прибавляют их хозяину «шика».

Неснятая в помещении шапка вызывает прежде всего недоумение: «А имеет ли человек хоть какое-нибудь понятие о культуре?»



## СОВЕТ СОВЕТУ РОЗНЬ

Один мой знакомый паренек тренировался «не дышать». Зажав ноздри ладонью, он мучился 15, 20, 40 секунд.

— Для чего это ты? — спросил я.

— Хочу идти на водолаза учиться. Вот.

— Что ж, по-твоему, водолазы не дышат?

— Почему не дышат? Дышат. Но ребята сказали, что на медкомиссии проверяют, сколько ты можешь протерпеть. Если меньше двух минут, всё — не берут.

Другому моему приятелю столь же доброжелательные ребята сообщили, что всех кандидатов в летчики испытывают «на испуг». Идет человек по коридору и вдруг — р-раз — проваливается в подвал. Если закричит — негоден, если не закричит — годен.

Интересно, что и те, кто давали, и те, что просили советов, были свято убеждены в непогрешимости этих «фактов». Поэтому я и советую запомнить тебе одно мудрое правило:





## КОГДА НЕТ СОЛНЦА

Для того чтобы определить, идет ли луна на убыль или растет, надо мысленно провести прямую линию через кончики серпа. Если при этом получится фигура, напоминающая букву «Р», значит, луна растет, если же знак будет напоминать букву «У», луна убывает. Запомнив это правило и зная время, можно легко определить страны света.

Первая четверть луны, 7 часов вечера, луна на юге.

Полная луна, около 1 часа ночи, луна на юге.

Последняя четверть луны, 7 часов утра, луна на юге.

## ОДИН СОВЕТ И ТРИ СЕРЬЕЗНЫХ ПРЕДУПРЕЖДЕНИЯ

Каждый порядочный мужчина должен уметь гладить брюки. Это совсем не так просто!

Сначала приготовь себе рабочее место: расставь гладильную доску или освободи край стола и накрой его сложенным в три-четыре раза одеялом. Чтобы правильно сложить брюки, надо совместить все четыре продольных шва на штанинах. После этого осторожно расстели брюки. Гладь сначала ту штанину, что ближе к крышке стола, потом верхнюю. Затем переверни брюки — верхняя штанина станет нижней — и повтори операцию.

*Предупреждение.* Водить утюгом непосредственно по брюкам категорически запрещается. Гладь через влажную тряпку.

*Еще одно предупреждение.* Утюг должен быть горячим. Брызги на него — зашипит.

*Третье предупреждение.* Отутюженные брюки должны непременно отвисеться, иначе через десять минут все труды пропадут даром.

## МЕЖДУ ПРОЧИМ

Если ты рассыпал иголки, гвоздики или какую-нибудь еще металлическую мелочь, не забудь, что твой лучший помощник в этом случае — магнит.

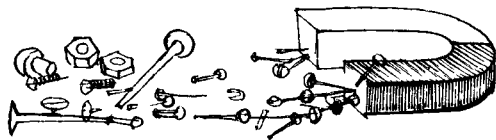
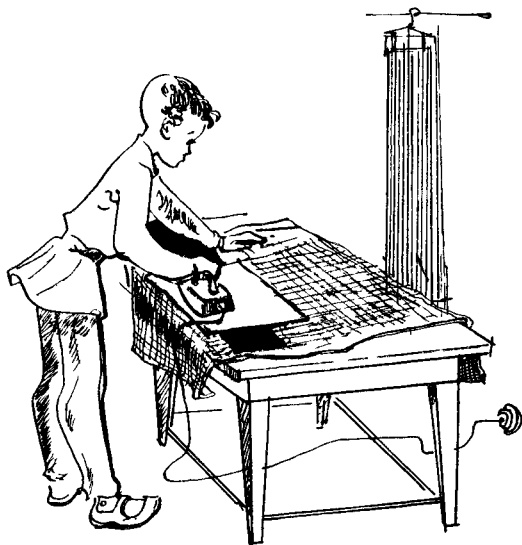
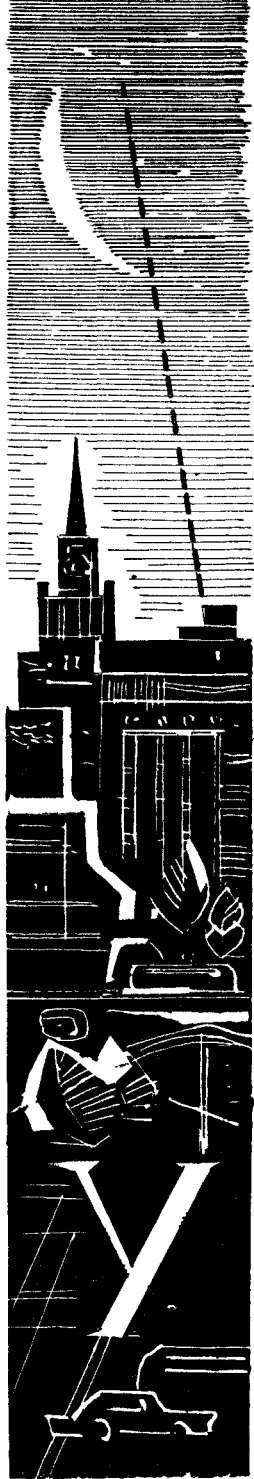

## МЕЖДУ ПРОЧИМ

Когда ты проводишь прямые карандашные линии по линейке, веди руку слева направо и потихонечку вращай карандаш в пальцах. Это гарантирует ровную, равной толщины черту.

## БУДУЩЕМУ СОЛДАТУ

Каждый здоровый юноша служит какое-то время в армии. И труднее всего приходится тем юношам, которые не приучились с детства к самостоятельности, порядку, дисциплине, выдержанности.

Поэтому очень советую: проснувшись, вставай сразу; постель убирай собственноручно и не как-нибудь, а «под шнурок»; одежду складывай аккуратно и всегда одинаково; обувь чисть ежедневно — до жаркого блеска; умывайся тщательно и быстро.

Если же тебе и не придется служить в армии, поверь мне, все эти добрые привычки не повредят и в гражданской жизни.

## НЕ СПЕШИ

— Саша, принеси чайник.

Саша выходит из комнаты. Через двадцать секунд слышно:

— Ой! У-у-у-у-у!

— Ты что, Саша?

— Ручка у него горячая...

Саша входит в комнату. В руке чайник. Ручка обмотана тряпкой. Стоит и смотрит по сторонам. Действительно, куда поставить чайник? Возвращается в кухню (а чайник в руке). Тащит подставку. Подходит к столу. И опять смотрит. Для подставки нет места. Ставит чайник на пол. Освобождает место для подставки на столе. За это время тряпка с ручки свалилась. Хватает чайник и опять:

— Ой! У-у-у-у-у!

Бывает так? Бывает! А чтобы не было, приучайся сначала обдумывать свои действия, а уж потом исполнять их.

А что касается ручки чайника, очень тебе советую аккуратно обмотать ее асбестовым шнуром и покрасить...

## ПОУЧИТЕЛЬНЫЕ СТРОКИ



*Антон Павлович Чехов прожил до обидного мало-- всего сорок четыре года. Однако литературное наследие его огромно, разнообразно, по-своему неповторимо и бесценно. Если ты прочитал «Каштанку», «Злоумышленника», «Лошадиную фамилию», «Человека в футляре» и «Вишневый сад», не думай, что ты узнал Чехова. Впрочем, если ты внимательно изучишь все двенадцать томов его собрания сочинений, ты тоже не узнаешь Чехова до конца...*

*«Доброму человеку бывает стыдно даже перед собакой». Что это? Строчка из записной книжки Антона Павловича. «Дела определяются их целями; то дело называется великим, у которого велика цель». Это еще одна строчка. «Надо быть ясным умственно, чистым нравственно и опрятным физически». И это — тоже. «У бедных просить легче, чем у богатых». И это!*

*И так — страница за страницей: наблюдения, заготовки, мысли. Читаешь, и вдруг останавливаешься пораженный: так вот, оказывается, как достигается чеховская легкость, чеховская наблюдательность, чеховская острота: трудом. Великим трудом каменщика, возводящего прекрасное сооружение из маленьких безликих кирпичей...*

*Чехов всю свою жизнь работал сверх всякой меры: писал, лечил людей, ездил и снова писал. Он родился талантливым; по натуре своей он был настойчив и наблюдателен. Помножив все эти природные достоинства на регулярный, будничныи труд, он стал Чеховым — великим писателем великой земли*

*Читай записные книжки Чехова, прислушивайся к каждой фразе, думай над каждым ходом его мысли, не торопись, и ты поймешь многое*



**ПОЙДИ ТУДА, НЕ ЗНАЮ КУДА...**

Разговор этот записан совершенно точно. Вымышлены только имена мальчишек. Просто я не знал, как их зовут, и поэтому пришлось придумать: Сережа и Костя.

Сережа. Значит, вот сядешь на троллейбус и поедешь не в сторону площади Революции, а как раз наоборот. Понял? У Глазной больницы не сходи и на Маяковской тоже не сходи. Ясно? А как Васильевскую проедешь, так на следующей остановке вытряхивайся. Запомнил?

Костя. Вроде запомнил.

Сережа. Ну, вот, значит, так. Как сойдешь, сразу увидишь магазин «Пионер». Только он тебе не нужен. А рядом еще большой магазин «Мужская одежда», на другом углу, но этот тебе тоже не нужен. Ты переходи улицу на обратную сторону и иди назад. Понял?

Костя. Ну-ну, давай дальше.

Сережа. А дальше, значит, такое дело. Не доходя магазина «Динамо», будет этот самый Дом детской книги. В нем четыре двери. Найди вывеску «Детская библиотека» и заходи. Я там буду тебя ждать...

Не знаю, нашел ли Костя Сережу. Не уверен.

А скажи Сережа так: «Сядешь на троллейбус номер двадцать, доедешь до остановки Большая Грузинская, перейдешь на противоположную сторону и вернешься немного назад. В доме номер сорок три по улице Горького — Дом детской книги. Второе парадное — библиотека. Я буду там», можно бы не сомневаться — Костя не заблудится.

**НИКАК НЕ НАЧАТЬ...**

Борис смотрит в окно и грызет карандаш.

— Ты чего?

— Да вот сижу и не знаю, как начать: «Уважаемый Василий...» — так это же один смех. Или еще пишут, я знаю: «Глубокоуважаемый...» А если «Дорогой друг», тоже чудно: я его не покупал ни за дорого, ни за дешево. И вообще, какой он мне друг?

— А ты кому пишешь?

— Да парню одному. Прочитал в «Юном технике», что он здорово модели делает, хочу кое-что узнать.

— Ну и напиши просто: «Здравствуй, Вася! Я прочитал о тебе в «Юном технике». Хочу спросить...» и спрашивай, что тебе надо.  
— А так можно?  
— Конечно.  
Борис с облегчением вздыхает и принимается за письмо.

## 25 "НЕ"

Ко многим советам, начинавшимся словами: «Если тебе надо...» и «Что делать, если...», я хочу добавить еще и список коротеньких рекомендаций, открывающихся категорическим «НЕ».

1. Не спеши первым сесть за стол.
2. Не разговаривай во время еды.
3. Не забывай закрывать рот, когда жуешь.
4. Не чавкай.
5. Не ешь с ножа.
6. Не вылизывай тарелки.
7. Не рвись первым выскакивать в двери.
8. Не перебивай говорящего.
9. Не кричи и не повышай голоса, если перед тобой не глухие.
10. Не размахивай руками.
11. Не показывай пальцем на кого бы то ни было.
12. Не передразнивай говорящего, даже если он заика.
13. Не садись раньше старшего без его разрешения.
14. Не протягивай руку первым, погоди, пока старший или девушка поздороваются с тобой.
15. Не забудь снять шапку, входя в дом.
16. Не повторяй слишком часто: «я».
17. Не делай вид в троллейбусе или в трамвае, что ты не замечаешь стоящего старика.
18. Не вмешивайся в чужой разговор, не произнеси «простите».
19. Не забудь извиниться, если ты кого-нибудь нечаянно толкнул.
20. Не чихай в пространство, чихай в носовой платок.
21. Не держи руки в карманах.
22. Не причесявайся где попало, для этого есть коридор, фойе, туалетная комната.
23. Не делай того, что другим людям может доставить беспокойство.

24. Не произноси слов, точное значение которых тебе не известно.  
25. Не считай себя центром Вселенной, это всегда поможет тебе выбрать правильный тон в общении с окружающими.

### **ВСЕ НЕОБХОДИМОЕ И НИЧЕГО ЛИШНЕГО...**

Собираясь в лагерь или вообще в отъезд, не торопись укладывать чемодан. Если будешь совать все подряд, обязательно что-нибудь да забудешь. Составь список;

<i>Рубашек</i>	<i>3</i>
<i>Брюки тренировочные</i>	<i>1</i>
<i>Трусов</i>	<i>3</i>
<i>Маек</i>	<i>3</i>
<i>Свитер</i>	<i>1</i> и так далее.

Положил рубашки — вычеркни соответствующую строчку, положил брюки — снова вычеркни, и, когда вместо списка на столе останется только полосатый листок бумаги, можешь быть уверенным — ничего не забыл. Составляя список, помни: с собой надо брать всё необходимое и ничего лишнего.

### **КТО ИЩЕТ, ТОТ НАЙДЕТ!**

Заканчивая главу «100 советов на разные случаи жизни», хочу подчеркнуть: это советы на разные, а не на все возможные случаи. Уверен, если тебе понадобится совет № 101, или №288, или даже № 1015, ты всегда найдешь его, если подружишься со справочной литературой. И никогда не забывай очень серьезную строчку из веселой старой песенки: «.. Кто хочет, тот добьется, кто ищет, тот всегда найдет».

Смелых тебе поисков! Великих находок!





теперь к ста советам на разные случаи жизни я прибавлю еще одну историю. Такие истории случаются, конечно, не каждый день, и, для того чтобы выйти из подобной передрыги достойно, показав себя Человеком и Мужчиной с большой буквы, надо многое знать, многое уметь и главное — правильно чувствовать.

Представляю еще одного героя: Семен Скворцов, Попросту — Сенька.

Все было безнадежно плохо в этот день. Утром, собираясь на работу, отец без лишних слов заявил:

— Если ты еще раз полезешь в телевизор, Сенька, — держись! Выпорю. Не посмотрю, что под самый потолок вымахал. Честное слово, выпорю, и никаких разговоров.

Сенька обиделся, но промолчал. «Выпорю». . . А за что? Ну что он плохого сделал? Припаял проводничок антенны? Так проводник действительно еле держался. Конечно, Сенька



зацепил паяльником за тюлевую занавеску и чуточку подпалил каких-то два узора, но, во-первых, при чем здесь телевизор, и, во-вторых, он же не нарочно зацепил! . .

И старший брат тоже пообещал, совсем уже неизвестно за что:

— Еще раз к мотоциклу подойдешь без спроса — голову оторву. Мало тебе прошлый раз было? Еще будет!

Как машину мыть, так «Сенечка, пожалуйста». Как ему канистру держать, насос качать, за сигаретами бегать — так опять Сенька. А тут всего-то два кружочка по двору проехал, и сразу голову рвать...

И Тина, тихая маленькая Тина, самая лучшая девчонка на земле, будто сговорились со всеми (эх, для чего только он под ее окнами на мотоцикле крутился!).

— Если ты, Сеня, не перестанешь меня у крыльца караулить, я совсем не буду на улицу выходить. И так все смеются. . .

Сеньке было очень жаль себя. Почему-то так всегда получалось: он хотел сделать лучше, помочь людям, принести пользу, а все считали, что Сенька умеет только ломать, ко-режить, портить.

«Ну и пусть, — думал Сенька, — не хотят — не надо. Проживу без их «спасибо»!»

Обиженный на весь свет, он ушел из дому,

Сенька любил сидеть на обочине шоссе, смотреть на пепельно-серую ленту дороги, слушать, как мимо него со свистом проносятся машины.

Куда они спешат? Какие важные дела у них? Что ждет их там, впереди?...

На краю дороги хорошо придумывались всякие удивительные истории. А Сенька был великим выдумщиком!

Вот сверкнула хромировкой и исчезла за поворотом голубая «Волга». Ну, что он успел заметить? Распластанного над капотом оленя, молодого вихрастого водителя за рулем и белую занавеску на заднем стекле? Все. Но этого было уже достаточно, чтобы сочинить целую повесть. Обыкновенная «Волга» превращалась в оперативную машину. Конечно, машина не просто ехала, а летела, и непременно не куда-ни-

будь, а к границе Там предстояло задержать важных преступников

Сенька любил утреннюю дорогу

Прямая, словно выстреленная из гигантского лука, дорога-стрела прорезала темный лес и уходила к самому горизонту.

Утром дорога дремала. Над обочинами бродили ласковые голубоватые туманы. И звук пронесившихся машин был особенный — приглушенный, мягкий.

Сенька любил дневную дорогу. Днем дорога казалась не такой широкой — ее стискивал упругий, густой поток машин. Временами чудилось, что дорога стонет под тяжестью надрывно всхлипывающих на подъеме дизелей. Без конца неслись и неслись по ней самосвалы со щебенкой, гравием, горячим, остро пахнущим асфальтом; гроыхали железным листом металловозы; степенно ползли тралеры с причудливыми бетонными конструкциями на низких многоколесных платформах.

Глядя на эту рабочую, деловитую дорогу, ничего не стоило сочинить повесть о стройке. Где-то там, впереди, люди возводили плотину. Вода прибывала, грозя затопить, смести все.

Судьба плотины, города, всей области — в руках шоферов: успеют или не успеют подать бетон. . . Сенька придумывал: срочно нужны двадцать машин. Считал и волновался, когда пролетавшие мимо самосвалы везли вместо бетона дрова, сено, опилки. . .

Сенька любил вечернюю дорогу. В фиолетовых сумерках машины исчезали с проезжего полотна дороги. На шоссе жили только огни. Они дробились, мигали, отскакивали в сторону и снова наступали. Бесконечными вереницами извивались, плыли красные светлячки. Дорога к ночи становилась таинственной, дразнила нераскрытыми далями, звала в неведомое.



Дорога была Сенькиной любовью, его тайной, его лучшим другом. Около дороги великий выдумщик Сенька вдохновлялся. Во все остальное время он как все учился, как все бегодурил, как все мог часами, до потери сознания, гонять футбольный мяч.

Обиженный Сенька уселся на обочине. Слева — старый, морщинистый дуб, справа и чуть позади — мачта высоковольтной передачи. Здесь был его лучший наблюдательный пункт — командная высота. Напротив дуба шоссе переламывалось и длинным покатым спуском уходило вниз, в город.

Сенька стал смотреть на дорогу, и все утренние огорчения тут же забылись.

Вот на самом гребне шоссе остановился тяжелый грузовик. Открылась дверка, на подножку шагнул шофер. Высокий парень в выцветшей, заправленной в брюки гимнастерке оглянулся назад. Он ждал кого-то.

Так. Ясно, кого он ждал. Около машины с писком затормозил голубой милицейский мотоцикл.

Шофер сошел на теплый асфальт.

Грузовик недовольно пофыркивал.

Старшина-инспектор проворно соскочил с седла и, вежливо козырнув, что-то сказал водителю.

Мотоцикл приглушенно стрекотал.

Сенька не слышал слов, и ему казалось, что он смотрит немой фильм.

Милиционер резко взмахнул рукой и показал куда-то вдаль.

Шофер отрицательно покачал головой и сделал несколько шагов по шоссе. Назад — в ту сторону, откуда он ехал.

Инспектор, энергично жестикулируя, пошел рядом. Потом оба остановились. Старшина протянул руку. «Так. Ясно — требует права», — подумал Сенька.

Шофер снова отрицательно покачал головой и не полез в карман за документами. Он настойчиво куда-то тянул милиционера. «Эх, зря спорит! Разве милиционеру можно что-нибудь доказать?»

Шофер и старшина вступили, видимо, в основательную перепалку — оба размахивали руками, что-то выкрикивали,

пригибались к самому асфальту (наверно, разглядывали тормозной след), отбегали к обочине. . .

Сенька был не только великим выдумщиком, но и самым любопытным человеком на земном шаре. Оставаться отдаленным свидетелем таких волнующих событий он не мог. Сенька должен был все услышать собственными ушами.

Он поднялся со своего командного пункта, подтянул вечно сползавшие тренировочные брюки и вдруг почувствовал, именно почувствовал, а не увидел: на шоссе что-то случилось. Грузовик больше не фыркал.

Сенька повернул голову в сторону машины и онемел — грузовика на прежнем месте не было. Большой, неуклюжий, он медленно катился под гору. А те двое на шоссе, водитель и инспектор продолжали спорить и размахивать руками.

Потом Сенька со всеми подробностями не раз рассказывал, и о чем он подумал в первый момент, и как решил, и что себе представил, но всё это было потом. А сейчас ноги сами вынесли его на шоссе. В голове отчаянно билась только одна мысль: «Не поставил на тормоз, на тормоз не поставил. . .»

Сенька вскочил на голубой мотоцикл, выжал сцепление, включил скорость, рванул на себя рукоятку газа и чуть не вылетел из седла. Мотоцикл взвыл, подпрыгнул и как безумный дернулся вперед. Сенька с трудом удержал машину в руках и почему-то со злорадством подумал: «И не подойду к твоему несчастному «ижика», целуйся с ним, вот — машина!» Слова были адресованы брату.

Сорвавшийся с места грузовик успел набрать скорость на спуске и, опасно вихляясь из стороны в сторону, летел вниз. Не закрытая шофером дверка хлопала на ходу.

Сенька чуточку освоился с инспекторской машиной. Она была чертовски тяжелая, не по мальчишеским рукам. Сенька вспотел, у него пересохло во рту, но отступать было некуда, и он все увереннее прибавлял газ.

Грузовик приближался.

«А дальше как?»

План у Сеньки возник неожиданно. Это был отчаянный план, но ничего другого он придумать не мог. «Подойду к машине вплотную, — решил Сенька, — перескочу на шофер-

скую подножку и остановлю грузовик. Жалко бросать мотоцикл — разобьется такой зверь, — но что делать. . .»

По склону подымалась встречная машина. Сенька увидел ее издалека и понял: если он не успеет немедленно догнать грузовик, если он сейчас же не остановит его — всё, несчастье, катастрофа, смерть обрушится на дорогу.

Сенька подвел мотоцикл к самому борту грузовика, осторожно сравнивал скорость. Дверка угрожающе моталась перед самым Сенькиным носом. Надо было очень точно определить момент, когда дверка пойдет вперед, осторожно прибавить скорость и прижать дверку защитным козырьком мотоцикла. «Прوماхнусь — убьет», — подумал Сенька.

И тут он снова, уже совсем близко, увидел встречную машину. Шофер высунулся из кабины и грозил ему кулаком.

Дверка пошла вперед. Коротким рывком Сенька прибавил газ. Он почувствовал легкий толчок и краешком глаза увидел, как согнулся кронштейн мотоциклетного козырька. «Если обломится, дверка сшибет башку. . .»

Он глянул вправо. Руль грузовика вздрагивал над самой головой. Вот она, черная большая баранка.

«Ну!» — приказал себе Сенька и почувствовал, как руки намертво вцепились в рога мотоцикла. Похолодела кожа.

Он еще раз покосился на козырек — кронштейн прогнулся еще больше. «Сейчас треснет». . .

В этот момент он услышал пронзительный рев. Сенька не понял, что это сигналил шофер встречной машины. Но резкий, неприятный звук подстегнул его. Сенька прицелился и, отпустив теплый влажный руль мотоцикла, рванулся всем телом вверх, к черной вздрагивающей баранке грузовика.

Ноги толкнулись обо что-то мягкое. Наверное, о седло мотоцикла. Сеньку больно ударило по плечу — дверка все-таки догнала его. Но теперь он уже не боялся дверки. Туловищем успел коснуться шоферского сиденья. Мокрый, задыхающийся, сел он за руль и что было силы нажал на тормозную педаль. Сенька не рассчитал: тормознул слишком резко — его швырнуло вперед, крепко ударило грудью о баранку. Но грузовик сразу же потерял скорость.

Сенька слегка вывернул тяжелый руль вправо, вывел

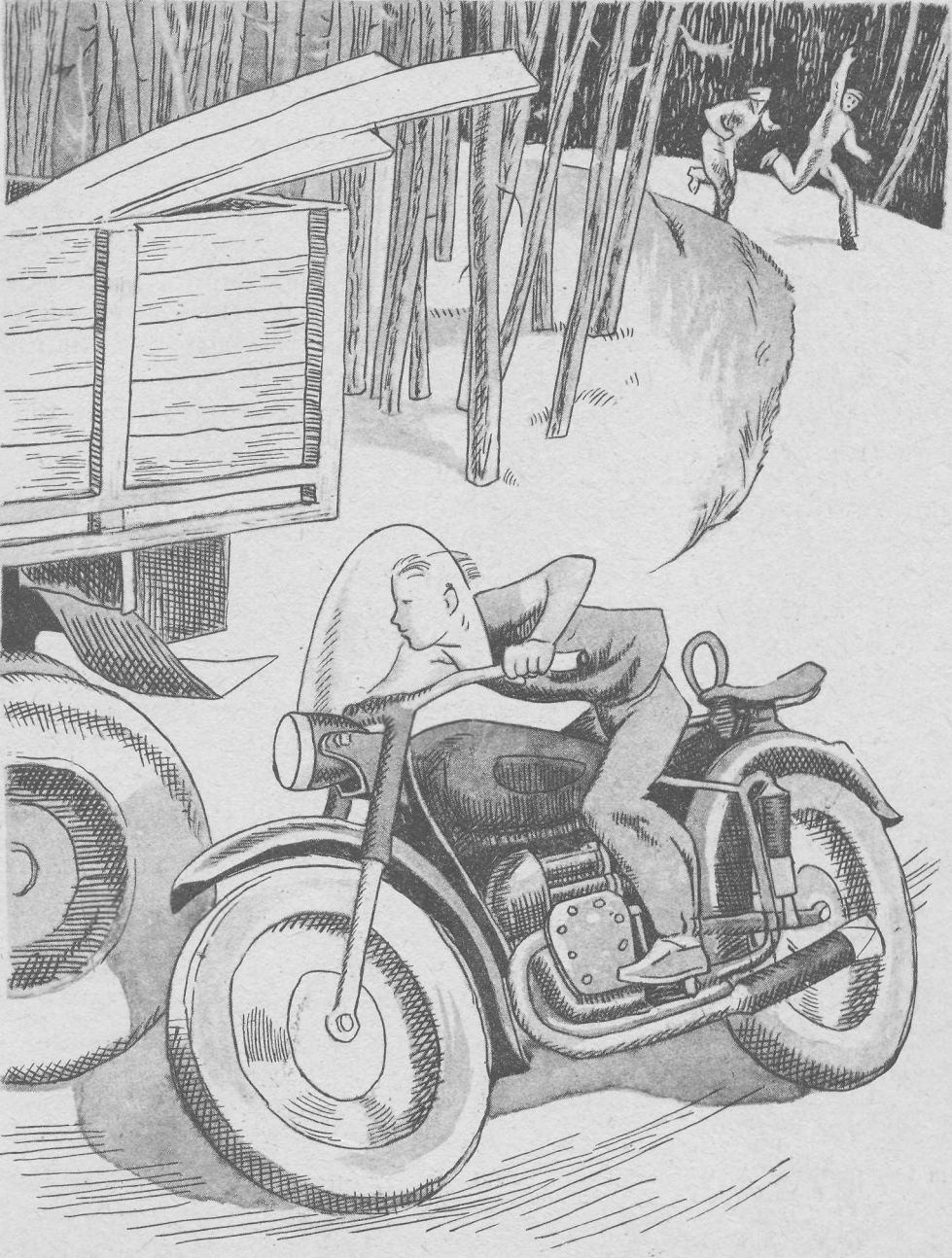

грузовик на обочину, еще тормознул, на этот раз осторожней, и, поняв, что все удалось — машина остановлена, — боком повалился на сиденье.

Когда он пришел в себя и чуточку отдышался, осторожно сполз на дорогу.

Асфальт был мягкий. Сенька почувствовал его ласковое тепло сквозь тонкие подошвы резиновых тапочек. Дорога почему-то немножко покачивалась. Болела грудь. Сенька присел на обочину — его начало рвать.

Сбежались люди, окружили. Кругом говорили, шумели. Но Сенька не понимал слов. Ему было стыдно — рвота долго не прекращалась.

Какой-то седой майор обнял Сеньку за плечи и сказал в самое ухо:

— Спокойно, герой! Держись.

Это были первые слова, которые дошли до его сознания. Но Сенька почему-то не обрадовался, а постыдно заревел. Спасибо майору, он прикрыл его своими широкими плечами и громко крикнул собравшимся:

— Ну, чего уставились? Дайте человеку прийти в себя! Понемногу Сенька успокоился.

И тогда все стали жать ему руку, а шофер спасенного грузовика целовал его, как маленького. Инспектор улыбался — он оказался совсем не плохим человеком — и обещал представить Сеньку к награде.

— Герой, ну герой! — повторял седой майор и тоже не отходил от Сеньки.

У Сеньки уже заболела ладонь, он снова и снова говорил какие-то слова благодарности, а в голове у него все прыгала и прыгала такая неожиданная и такая странная мысль: «Герой! Оказывается, это очень страшно быть героем».



**ПРОДОЛЖЕНИЕ  
ОТКРОВЕННОГО  
РАЗГОВОРА**





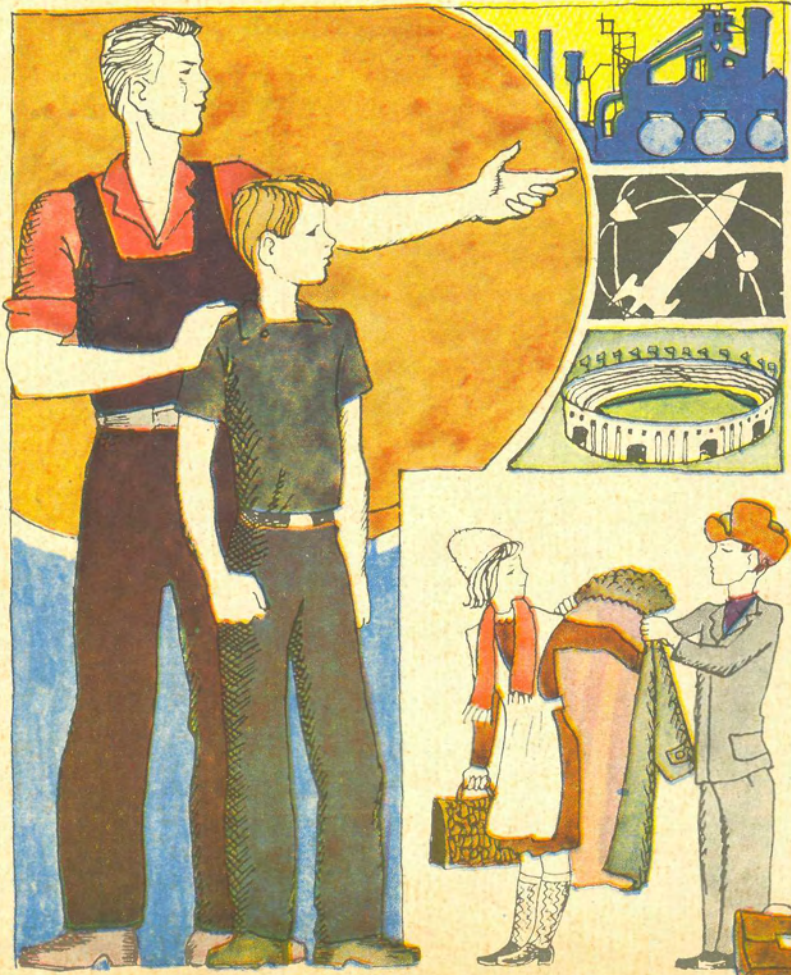
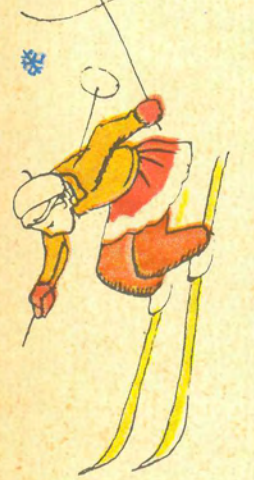

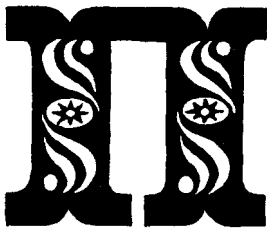

Перед тем как уйти на перерыв, мы обсудили весьма важный предмет: отношения между «я» и «мы», и, кажется, выражаясь языком дипломатов, пришли к взаимному пониманию.

Но... снова но!... племя мальчишек постоянно сталкивается, ежедневно и ежечасно общается с не менее многочисленным племенем девочек.

И тут далеко не всегда царит мир да гладь, то и дело возникают конфликты, затруднения, а то и вовсе вспыхивают такие междоусобицы, что неизвестно бывает, как найти пути примирения.

Сделать вид, что ничего такого не случается, обойти эту сторону жизни молчанием?

Нет, так не годится.

Какой же у нас будет откровенный разговор, если что-то останется недосказанным или умышленно пропущенным?

## "МЫ" И "ОНИ"

Название этой главки подсказал мне маленький, вертлявый, сильно избалованный родителями мальчишка, по имени Гаррик. Всякий раз, возвращаясь из школы, Гаррик с удовольствием сообщал:

— Ну, мы сегодня им дали! Тamarке Погожевой больше всех досталось. Они жаловаться побежали, только мы тоже не дураки— обогнали их по другой лестнице и не пустили...

Иногда его информация звучала несколько иначе:

— Мы решили вообще с ними не разговаривать. Девчонки! Они ж ничего не понимают. Только пищат. Мы теперь ходим мимо и молчим. А они злятся...

Вариантов рассказа бывало множество, но смысл всегда сводился к тому, что есть на свете «мы» и есть, к сожалению, «они». Мы — отчаянный, смелый народ. Они — трусихи, ябеды и вообще второй сорт...

Что я мог возразить Гаррику?

Конечно, ничто не мешало мне рассказать мальчишке о старшем лейтенанте Людмиле Литвиновой, отличнейшем летчике-истребителе, сбившем на войне одиннадцать фашистских самолетов. Можно было бы не просто назвать имя летчицы и число ее побед, а познакомить Гаррика с одним весьма любопытным эпизодом.

В воздушном бою над Волгой Люда подожгла «Фокке-Вульф-190». Полковник Крашке выбросился из горящей машины на парашюте. Его взяли в плен. Надо заметить, что на земле Крашке держался довольно бодро, во всяком случае не кричал «Гитлер



капут!» и не без гордости сообщил, что у него на счету больше восьмидесяти личных побед, что сбит он впервые в жизни и что дальнейшие показания будут даны только в том случае, если ему покажут того советского аса, который одолел его в честной воздушной схватке...

Старшего лейтенанта Литвинову вызвали в штаб дивизии.

— Вы хотели видеть летчика, который вас сбил, — сказал наш командир дивизии, — знакомьтесь: гвардии старший лейтенант Литвинова.

Крашке вскочил. Трудно описать выражение его лица: испуг, удивление, полная растерянность и какая-то доля невольного восхищения появились на сухой, чисто выбритой физиономии фашистского летчика. Поспешным движением Крашке сорвал с руки золотой хронометр и протянул Люде.

— Мы враги, но я хочу отдать должное вашему мужеству и великолепному мастерству, фрейлейн. . .

Люда не дослушала.

Рыцарские слова Крашке не произвели на девушку решительно никакого впечатления. На чистейшем немецком языке она сказала:

— Я не принимаю подарков от бандитов, даже если говорят эти бандиты красиво. — И, козырнув своему командиру дивизии, спросила: — Разрешите быть свободной?

Людмиле Литвиновой тогда было девятнадцать лет. Девочка.

Конечно, можно было бы назвать еще не один десяток

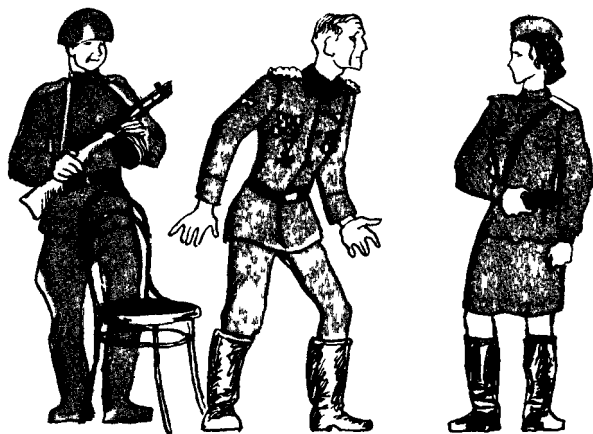



имен девушек, героически сражавшихся на фронтах Великой Отечественной войны, можно было бы вспомнить о подвигах девочек-партизанок, девочек-разведчиц, но я думаю, что такого человека, как Гаррик, все равно убедить ни в чем не удалось бы. В его представлении Людмила Литвинова — одно, а, скажем, Тамара Погожева, сидящая на соседней парте, — совсем другое.

И все-таки оставить высказывания Гаррика без ответа я не мог. Молчание он непременно истолковал бы как согласие, как признание: «Да, конечно, мы, мужчины, — отчаянный, смелый народ, а они — люди второго сорта».

Познакомившись со многими ребятами Гаррикиного клас-

**ОБО ВСЕМ**

В настоящее время обрабатывается лишь 9 процентов суши нашей планеты и около 16 процентов заняты пастбищами.

В лесах Бразилии, на островах Индийского океана растут светящиеся грибы. Гриб со слабым свечением ризоморф - корнеобразных шнурков — встречается и в наших лесах. Это осенний молодой (обязательно молодой!) опенок.

**ОБО ВСЕМ**

са, присмотревшись к ним, я постарался подстроиться так, что на одной из лыжных прогулок к обрывистому берегу оврага вышли пятеро: три девчонки, Гаррик и я.

Мы остановились в редком ельничке и стали соображать, как нам побыстрее добраться до станции.

— Если мы съедем вот здесь и пойдем низом, то это будет совсем близко, — сказала Тамара.

— А как съехать? — просила Наташа и внимательно поглядела на крутой, утыканный пеньками спуск.

— Гаррик, — сказал я, — ты, надеюсь, проложишь лыжню? А то видишь, девочки сомневаются. ..

— Кто сомневается? Мы? — спросила Тамара. — Ну уж извините! Мы не сомневаемся.

— Но Гаррик мужчина! И, я думаю, он не захочет быть последним...

Тамара насмешливо взглянула на меня, сильно оттолкнулась палками и ринулась вниз. Следом за Тамарой нырнула



За каждое самовольно срубленное или поломанное дерево норвежский закон заставляет виновного посадить 3 таких же дерева.

Общая площадь оледенения на территории СССР около 77 500 квадратных километров. Из них 55 000 расположено на арктических островах и 22 500 — в горных районах материка. В СССР больше 6500 отдельных высокогорных ледников.





в овраг Наташа, потом — Галя. Мы с Гарриком остались вдвоем.

— Что будем делать? — сказал я. — Девчонки скатились, а мы стоим...

— Подумаешь! — ответил Гаррик и медленно пошел вдоль крутого спуска,

Тамару, Наташу и Галю я догнал на середине оврага и попросил:

— Девчонки, пожалуйста, никому не рассказывайте об этой истории. И Гаррику ничего не говорите. Очень вас прошу. Ладно?

Все трое обещали молчать, и, забегая вперед, скажу: честно сдержали свое слово. А Гаррик? Дня три он старался не попадаться мне на глаза. А потом, когда мы все-таки встретились и я ни о чем не спросил его, он стал объясняться:

— Вы смеетесь надо мной? Думаете, трус? Ну что ж! Только я знаю — вы нарочно все подстроили. Я сразу догадался. Тамарка на лыжах лучше всех в классе катается. А Наташа раньше в Карелии жила; там с трех лет к лыжам приучают. Вы нарочно таких девчонок выбрали. Но мне не стыдно, не думайте! Девчонки-то разные бывают! . .



**Австралия.** В 60 милях от Мельбурна, высоко в горах, есть роща горного ясеня. Высота деревьев этой рощи достигает 100 метров. Это самые высокие широколиственные деревья на Земле.

35 с лишним лет занимался селекцией тополя профессор П. Л. Богданов и в конце концов вывел сорт тополя, который в честь своего родного города назвал Ленинградским. За год молодое деревце вырастает почти на 3 метра, а за два года — на 5 с половиной!



Большого от Гаррика и не требовалось. Он сказал то, о чем я давно думал: и девчонки и мальчишки бывают разными, очень разными. И только безнадежно глупый человек может считать всех девочек трусихами и ябедами, а всех мальчишек смелыми, волевыми и решительными людьми. Поэтому договоримся так: мы не будем разбирать девочек в о б щ е и мальчиков в о о б щ е , а будем говорить только о Вале, Зое, Марине, то есть о вполне определенных девочках, и только о Мите, Семене, Киме, то есть о вполне определенных мальчиках.

## МИЛЕДИ ВАЛЯ И СЭР МИТЯ

Валя и Митя ровесники, они выросли в одном доме и вот уже шестой год подряд вместе ходят в школу.

Раньше с ними ничего никогда не случалось, а вот два года назад вышла такая история. Было самое обыкновенное утро, и на улице лежал самый обыкновенный снег, и они самым обыкновенным образом шли на уроки. Недалеко от школы им повстречался незнакомый человек. Широкоплечий, загорелый, в лихой фуражке моряка дальнего плавания, он сразу понравился и Вале и Мите. Так бывает!

Видно, и моряк обратил на ребят внимание, потому что



Внимательно приглядишься к Большой Медведице. Если около средней звезды, в ручке ковш, Мицара, ты отчетливо увидишь маленькую звездочку Алькор; значит, твой глаз обладает нормальной остротой.

Такой способ проверки зрения был принят у древних арабов. Мицар - по-арабски "конь", Алькор — "всадник". И только тот воин считался зорким, который видел всадника на коне...





сначала он замедлил шаг, потом дружески улыбнулся и, наконец, сказал:

— Извините меня, миледи! Прошу прощения, сэр! Мне кажется, у дамы замерзли руки. Если позволите, я донесу портфель. — И, прежде чем ребята сообразили, что к чему, загадочный моряк отобрал из Валиных рук портфель и зашагал рядом.

Весь оставшийся кусочек пути до школы моряк болтал с ребятами весело и непонятно. А перед самой дверью он вручил Валин портфель Мите, козырнул им обоим и моментально исчез.

Вероятно, на этом все бы и кончилось, но на другой день в такое же обыкновенное утро, на таком же обыкновенном снегу Валя остановилась и сказала Мите:

— Сэр, у миледи замерзли руки. Возьмите-ка ее портфель.

И Митя взял портфель.

С тех пор эта игра повторялась много раз. Но вот перед самой школьной дверью ребята столкнулись с Витькой Бокowym и Андреем Подосек.

— Ха, — заорал Витька, — вы только посмотрите на эту парочку! Ты что, Митька, ишак? Или она больная? Или ты нанялся?

— Покраснел! Покраснел! Покраснел! — заблажил на



всю улицу Андрюшка Подосек. — Витька, ты только погляди, какой он красный!

Митя действительно ужасно смутился и на самом деле отчаянно покраснел. Но тут на выручку мальчишке пришла Валя. Как ни в чем не бывало она сказала:

— Прошу, сэр, не обращайтесь внимания. Мы опаздываем.

И Митька вспомнил вдруг того веселого моряка. Нет, моряк ни за что не отдал бы в такой момент портфель Вале.

И в Мите заговорило упорство, заговорила гордость, заговорила мужская уверенность.

Мальчишка решительно шагнул вперед, распахнул школьные двери, пропустил Валу и назло Витьке, Андрюше и всему белому свету помог девочке снять пальто.

— Благодарю, сэр, — сказала Валя и умчалась в класс.

Это было ровно два года назад.

С тех пор Митя каждый день приносит Валин портфель в школу, каждый день помогает снимать ей пальто, и никакие насмешки Витьки, Андрюши и еще некоторых ребят не могут заставить его отступить. . .

Возможно, ты спросишь: «Ну, и что ж тут особенного?»

Ничего особенного, дорогой мой друг, тут действительно нет. Просто мне очень нравится Митя, а еще больше — его характер, его крепкая мужская хватка, и я бы очень хотел, чтобы он понравился тебе тоже.



## "С РАЗВОРОТА В ГЛАЗ"

Недавно я получил письмо из города Калинина. Вот что рассказали мне прыгающие, неровные строчки этого послания.

Ребята работали на школьном дворе. Расчищали дорожки. Сажали деревья, размечали места для будущих клумб.

Сначала все шло чинно и благородно, а потом кто-то из мальчишек кинул комок земли. Понятно, что девочки не остались в долгу, и во дворе развернулась небольшая баталия. Вероятно, сражение завершилось бы сначала краткосрочным перемирием, а потом и более прочным миром, но, как на беду, из школы вышел завуч и громко крикнул:

— Прекратить безобразие!

Огонь утих. Но не утих завуч. Накричав на ребят, обвинив их во всех смертных грехах, аттестовав их хулиганьем и бандитами, он подозвал к себе Нюру А. и строго спросил:

— Скажи, Нюра, кто кидался больше всех? И кто начал?

Нюра сказала, что начали, конечно, мальчишки, а больше всех кидались. . . тут были названы три фамилии, в том числе и фамилия паренька, который мне все это рассказывал в письме.

«Нам троим велено было отправляться домой и привести родителей, — сообщал мой корреспондент. — А я, между



Долгие годы считалось, что мадагаскарская птица-гигант **вормопатра** — выдумка путешественников. Но вот в 1851 году капитан торгового флота Малавуа привез в дар Парижскому музею два яйца высотой в 32 сантиметра и диаметром в 22 сантиметра. Яйца вмещали около 8 литров. В каждом из них могло уместиться 8 яиц страуса или 140 куриных яиц. Из одного такого яйца можно было приготовить яичницу





прочим, вообще не кидался. Просто Нюрка жутко вредная и мы давно с ней враждуем, вот она и воспользовалась. А теперь скажите, пожалуйста, был бы я прав, если б дал Нюрке раз с разворота в глаз? Пусть не врет!»

Вот так дословно писал мне оскорбленный и возмущенный Нюркиным поведением человек.

Есть на свете хорошее правило: никогда не уклоняйся от прямого разговора.

Взвесив и обдумав все обстоятельства происшествия, я написал: «Нюра А. неправа. Жаловаться всегда плохо. Возводить поклеп на невиновных плохо вдвойне. Думаю, что завуч ваш тоже неправ — не стоило ему превращать мелкую стычку в крупный скандал да еще привлекать родителей. Давать «с разворота в глаз» девочке не надо. Даже если она кругом виновата, все равно не надо. Во-первых, мордобой самый несовершенный и самый неубедительный способ доказательства. Во-вторых, если более сильный поднимает руку на более слабого, он не может быть правым. Правота и подлость — понятия несовместимые».



на 70 человек. И тогда люди поверили, что вормопатра — птица ростом около 3 метров и весом в полтонны — не выдумка, а просто большая редкость.

Велик и разнообразен животный мир нашей Земли: только позвоночных около 48000 видов, среди них рыб — 25000, земноводных — 1700; пресмыкающихся — более 5000, птиц — более 10000 и млекопитающих — около 6000 видов.

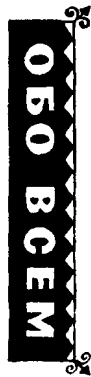

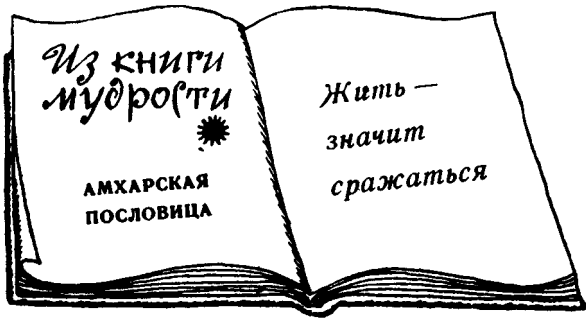

Ответив так, я был уверен, что на этом наш разговор закончится.

Но ошибся. Прошло немного времени, из Калинина пришло новое письмо.

«Хорошо, я согласен: бить того, кто слабее, плохо. Ну, а что же, по-вашему, делать, если слабый или девчонка по-

ступают не по совести, подло? Глотать? Может быть, еще и по головке гладить? Очень жду ответа».

Прежде чем ответить на поставленные вопросы, я долго перебирал в памяти всякие «конфликтные» истории. Отвечать было трудно, и все по той же единственной причине: дважды два — всегда четыре, а вот жизненные столкновения так просто «с ответом не сходятся», каждый раз они требуют новых, неожиданных, не похожих на предыдущие решений. И тут самая толстая рецептурная книга помочь не в силах...

И все же, все же мне вспомнилась одна история, пусть внешне ничего общего с калининским происшествием не имеющая, но в чем-то основном весьма и весьма с ним схожая. Вот этой-то историей я и решил поделиться с моим корреспондентом и его друзьями.

**О БО ВСЕМ**

Грызуны и насекомые, распространенные почти по всему свету, уничтожают ежегодно 33000000 тонн пищевых продуктов.

Волос обладает чрезвычайно большой прочностью не только на разрыв, но и на сжатие. Если волос приклеить к стальному листу и прокатать, отпечаток волоса останется на металле.

**О БО ВСЕМ**

## ТИХАЯ ЗОЯ

В четвертом классе «А» завелась такая ехидная девчонка — Зоя Шаламова. Стоило учительнице открыть дверь, Зоя поднимала руку.

— Что у тебя, Зоя? — терпеливо спрашивала учительница,

— Сегодня Володя Петухов и Гуляев Витя кидались в нас бумажными шариками, а Семенов Женья говорил нехорошие слова...

— Садись, — отвечала учительница, — мы потом поговорим об этом.

Но стоило учительнице снова появиться в классе, как все начиналось сначала.

— Можно сказать? — вежливо спрашивала Зоя и, получив разрешение, докладывала: — Володя Петухов написал на стенке, а Гуляев Витя показал язык Семенову Жене...

— Садись, — говорила учительница и тяжело вздыхала. — Мы потом поговорим об этом.

Надо заметить, учительница была умная и никогда не



**ОБО ВСЕМ**

Страус длинноногий и такой нескладный с виду, с поразительной быстротой бегают в упряжке: 80 километров в час!

У дельфина 96 зубов, но тем не менее пищу он проглатывает целиком.

Детеныши полярного медведя с удовольствием играют со снегом. Медвежата любят скатывать снежные шары и швыряют их друг в друга.

**ОБО ВСЕМ**

пыталась выяснять у Зои, кто, где, как и почему напроказил. И все равно Зоя не унималась. Вызывали в школу мать Зои. Но та, к сожалению, не поняла, в чем же виновата ее дочь, она даже возмутилась:

— Наша Зоенька всегда говорит правду! Я ее так с самого детства приучила. Значит, ваши мальчишки действительно кидаются бумажными шариками, говорят нехорошие слова, и пишут на стенках, и показывают друг другу язык. Вот их родителей и вызывайте!

Никто не знал, что делать с Зоей Шаламовой, как «привести ее в чувство», даже учительница не знала. А вот ребята нашли выход.

Точно не помню, как это случилось, но случилось: Зоя перевернула чернилницу, да так неловко, что у Гуляева Вити вся спина стала фиолетовой. И тогда Семенков Женя сказал:

— После уроков пойдешь к Витькиной матери и скажешь, что это ты вылила на него чернила.

— Но я же не нарочно.

— Все равно, пойдешь и скажешь, что вылила ты. Если хочешь, можешь объяснить, что не нарочно. . .

Зоя не пошла.

И тогда все мальчишки четвертого класса «А» отправились следом за Зоей. А потом, когда вредная Зоя скрылась за своей дверью, они по одному звонили в звонок и каждый объ-



Пропорционально своему весу слон не так уж силен; во всяком случае, слабее человека: ведь человек может поднять другого человека, а слон слона не может.

Чешуя лосося напоминает срез дерева. Подобно тому как по годовым кольцам на древесине можно подсчитать возраст дерева, так и по рыбьей чешуе удастся узнать краткую биографию лосося.



яснял маме Шаламовой, что ее дочка Зоя вылила чернила на спину Гуляеву Вите. После двенадцатого объяснения мама Шаламовой закричала страшным голосом:

— Ну вылила, вылила, вылила! Девочка плачет, чего вы еще хотите?

— Мы хотим, — сказал Семенков Женя, — чтобы она пошла к Витькиной матери и сама на себя нажаловалась. А если не пойдет, — пообещал Женя, — мы и завтра, и послезавтра, и всегда будем приходить к вам и рассказывать... Пока Зойка сама на себя не нажалуется...

Больше при появлении учительницы Зоя не поднимала руки и не лезла ябедничать. Вылечилась раз и навсегда.

Написав начало главы «Мы» и «они», я решил прочесть эти несколько историй своим друзьям-ребятам. «Любопытно, что скажет «заинтересованная сторона», — думал я. — Ведь предлагать советы — одно дело, а выполнять даже самые добрые пожелания — совсем другое».

И вот мы собрались за круглым столом, и я начал читать.

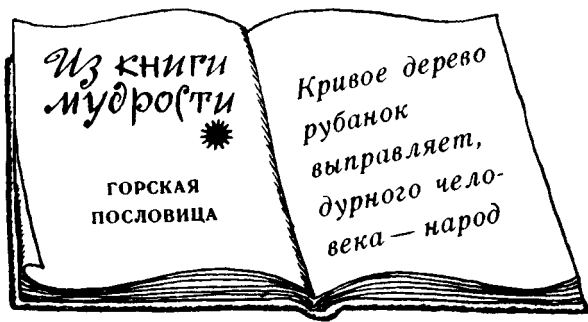

Собака ощущает различные запахи в среднем в 10000 раз острее человека. Эта цифра — 10000 — именно средняя арифметическая, так как обоняние некоторых собак не такое острое, а у других оно значительно превышает среднюю норму.

10 000 литров воздуха проходят за сутки через легкие человека.







Читаю и поглядываю на ребят. Витька ерзает на стуле и все время улыбается. Основательный, неторопливый Паша ковыряет пальцем ладонь и хмурится. Юра, хотя и сидит за столом, отсутствует. А маленький Ашот так смешно морщит лоб и двигает черными мохнатыми бровями, что я отвожу глаза. Дочитав последнюю страничку, спрашиваю:

— Ну как?

— Ничего, — говорит Витька, — только про летчиков вы интереснее пишете. Ну, мы, ну, они. И что? Все равно я с девочками дружить не собираюсь.

— Скажите, — спрашивает Паша, — а это все на самом деле было или вы сочинили?

— Было, — подтверждаю я. — Вот так и было,

— А если по-другому будет, тогда как?

— Тогда пойдешь к маме и спросишь, — неожиданно вмешивается Юра. Оказывается, он все слышал.

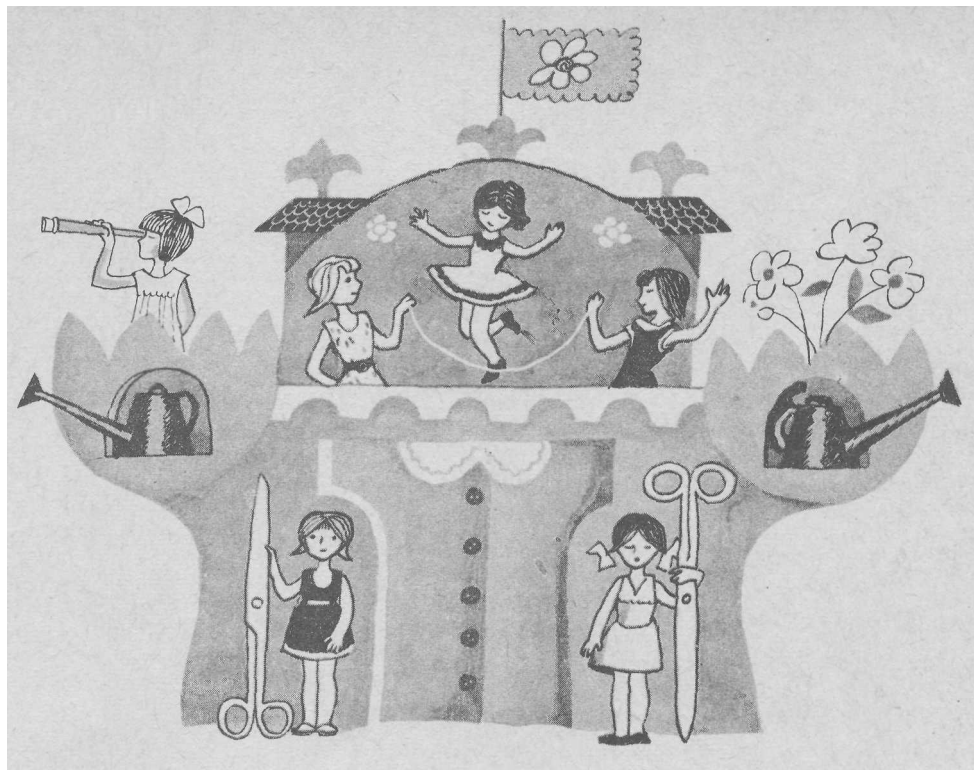

— Как же! У моей мамы спросишь! Она про девчонок вообще слышать не может. Она сразу злится и начинает объяснять, что я не о том думаю, что в моем возрасте надо заниматься и больше читать, и вообще. . .

— Скажи, Паша, — спрашиваю я, — а ты согласен, что самое важное не в том, кто кем родился — мальчишкой или девчонкой, — а в том, каков человек. . .

— Согласен! Вот у нас с Сербовой все ребята дружат и все ее уважают. Настоящий товарищ!

И так это здорово он произносит — товарищ!

— Девчонки, девчонки! Что такое девчонки? Ничего особенного, — говорит Ашот. — Вот вы мне другое скажите: мы — ребята, а еще есть они — и не девчонки совсем, а взрослые! Вот где неприятности всегда начинаются. И попадает всегда нам! Хотите расскажу?

И мы слушаем Ашота.

## ТЫ УЖЕ БОЛЬШОЙ, НО ТЫ ЕЩЕ МАЛЕНЬКИЙ

Ашот сидел на кухне и глядел в окно. Просто так сидел и просто так глядел.

Нет, конечно, наш Ашот не дурак и совсем уж просто так сидеть и глядеть он не мог — Ашот думал. Пойти ли к Витьке и вместе с ним посмотреть телевизор или не ходить к Витьке, а отправиться в соседний двор к Юре и там погонять мячик? Или махнуть на Пушкинскую площадь и купить там порцию фруктового в стаканчике?

И тут вошла в кухню мама и спросила:

— Ашот, почему ты ничего не делаешь?

— Я делаю, — на всякий случай ответил сын и поспешил уточнить: — Я думаю, как решить задачку с тракторами. Очень трудная задачка. . .

— Ну-ну, — сказала мама, — тогда другое дело.

Минут через пять, убедившись, что мама забыла о нем и теперь уже наверняка не пошлет в магазин, и не велит убрать в коридоре, и не поручит ничего другого, Ашот тихонько направился к двери. Решение было принято: «Иду к Витьке».

Но мама неожиданно вспомнила:

— Ты куда, Ашот?

— Я? Я к Витьке. Пойду спрошу, как он решил задачку у меня что-то не выходит.



При запуске ракеты в сторону Луны ошибка в направлении скорости всего в четверть градуса дает "промах" 8 500 километров ( $2\frac{1}{2}$  лунных диаметра). Это неплохая иллюстрация точности космической работы.

Первый автомобильный номерной знак появился летом 1901 года в Германии. Берлинский купец Рудольф Герцог установил на своей машине табличку "ИА-1". ИА — были инициалы его жены Иоганны Анкер.



— У Вити же по математике тройка. Неужели, если ты не можешь решить, он сможет?

— А Витьке отец помогает. Он знаешь как решает! Раз-раз, и готово. У него отец главный бухгалтер.

Мама сказала:

— Покажи мне задачу. Я, конечно, не главный бухгалтер, но. . .

И тут выяснилось, что никакой запутанной задачки с тракторами нет. И потому, что Ашоту была ужасно неприятна вся эта глупая и, в общем-то, совершенно нечаянная история, вот примерно в каких выражениях изложил он суть дела:

— Нет, нет, нет у меня никакой задачи! И не было! И я ни о чем не думал и не хочу ни о чем думать! Я гулять собрался. Вот! Ты довольна? Чего ты ко мне придираешься, я же ничего не сделал! Пожалуйста, кричи и ругай меня сколько хочешь!

И мама действительно стала кричать на Ашота. Она обозвала его мелким вруном, лентяем и бессердечным мальчишкой.

— Ты уже большой, а ведешь себя хуже маленького. У меня весь день болит сердце, а ты не можешь сходить даже за хлебом! Тебя ничего не беспокоит! Ты думаешь только о своих удовольствиях! Всё, довольно! Не будет тебе больше ни кино, ни мороженого, ни развлечений. Целую неделю. . .



**Современный самолет пролетает 250 метров в секунду. Возбуждение по нервам человека проходит за это же время только 50 метров. Надо ли говорить после этого, как внимателен и собран должен быть летчик в полете.**

**Первые деньги на земле — монеты появились в Ливии в VII веке до н. э. А первый монетный двор был учрежден в древнем Риме при храме Юноны Монеты, отсюда и пошло название монета.**



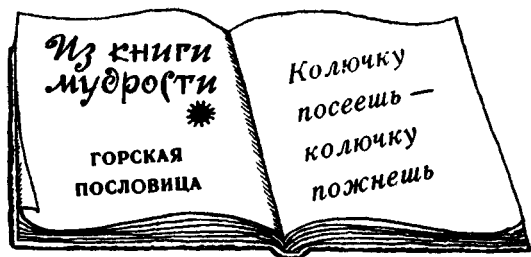

Нет, две недели! Будешь сидеть дома. Убирайся сейчас же в комнату! И посмей только открыть рот! — Мама хлопнула дверью и ушла за хлебом.

Ашот остался в квартире один. Обиженный. Злой. Несчастный.

Вот как все получилось. Точно так.

А теперь, чтобы было все до конца ясно, надо еще выслушать пояснения Ашота.

— Почему она меня оскорбила? Кто ей сказал, что я лентяй? У меня, если хотите знать, всего одна тройка и то по пеню. И не от лени, у меня слуха нет. Почему я бессердечный? Если у нее сердце болит, то я же этого не знаю! И при чем тут кино или мороженое? — защищался Ашот, яро размахивая руками, вскакивал, тербил волосы.

Он так искренне жалел себя, что я чуть было не расчувствовался.

— А задача? — спросил я.

— Какая задача? — вытаращил глаза Ашот.

— Про трактор.

— Тут я, конечно, неправ. Про задачу я просто наврал.

— Но ведь с задачи все и началось.

— А чего она кричит, чего оскорбляет?

— погоди. Кричать плохо и оскорблять человека тоже нехорошо. Тут мама была права. А врало ты зачем?

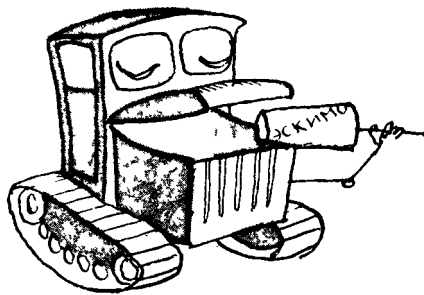

— Так вышло, — сказал Ашот. На этот раз очень тихо. — Я вообще-то и не собирался, просто так получилось...

— Ну, и чего ж непонятного в твоей истории, Ашот? Ты говорил, что со взрослыми никогда невозможно разобрать, кто прав, а кто виноват. По-моему, если тут разбирать беспристрастно, все совершенно просто...

— Это Ашот неудачный пример привел, — вмешался Юрка, — просто он не подумал. А вообще-то с родителями никогда толком не договоришься — всегда останешься виноватым. Вот вы только послушайте, что у нас в воскресенье было.

И мы узнаем новую историю.

В воскресенье Юрина мама собралась поехать к бабушке. Бабушка заболела. А Юрин папа собрался идти на футбол. Четвертьфинал пропустить было невозможно. Родители посоветовались и распорядились так: мама едет к бабушке, папа идет на стадион, Юрка остается дома и присматривает за Алькой. Алька — Алиса, трехлетняя Юркина сестренка.

— А почему мама не может взять Альку с собой? — спросил Юрка. — Бабушка обожает Альку, она как ее увидит, обрадуется и сразу же выздоровеет.

— Неизвестно, чем заболела бабушка. Вдруг что-нибудь заразное, — сказала мама.

— Тогда почему папа не может взять Альку с собой? Сами говорите, что ребенку надо гулять. А на стадионе воздуха сколько хочешь.

— Там будет много народу. Четвертьфинал же, балда! — сказал папа. — И Альку могут затолкать.

— Тогда почему нельзя Альку отвести к тете Жене?

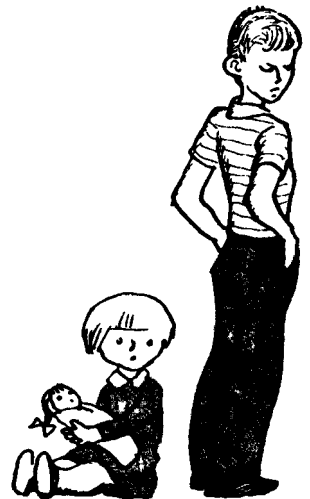



— А ты что за принц? — спросила мама. — Почему, собственно говоря, ты сам не можешь заняться сестрой?

— Я могу, но...

— Никаких «но», — сказал папа. — Вот ты и будешь заниматься. Большой уже, должен понимать.

И закончил свою историю Юрка так:

— Ну, я остался. Что я мог сделать? Только уж тут вы мне в жизни не докажете, что они правы, а я нет.

— У тебя хорошая память? — спросил я у Юрки.

— Хорошая. А что?

— Тогда постарайся вспомнить, что ты делал в прошлый понедельник. Ну, в школе был — это ясно, а потом?

— По понедельникам я хожу в фотокружок.

— Хорошо. А во вторник?

— Во вторник? Во вторник мы с Пашей картину смотрели. «Полковник Барк возвращается». Ох, мощная картинка!

**ОБО ВСЕМ**

Индейцы бассейна Амазонки начали носить резиновую обувь много раньше европейцев. Изготавливали галоши просто — подставляли ногу под льющийся сок гевеи. Каучук застывал, принимая форму ступни, и непромокаемая обувь была готова.

Из одной тонны газа можно изготовить 3000 метров синтетических тканей, 400–500 килограммов искусственного каучука или 300–500 килограммов пластических масс.

**ОБО ВСЕМ**

Юрка готов был уже поведать нам судьбу загадочного полковника Барка, но я перебил его:

— Ясно. А в среду что ты делал?

— В среду, кажется, ничего.

— Совсем ничего?

— Ну, мячик стучали, а потом книжку читал...

— Чудесно. Давай теперь четверг.

— В четверг нас после уроков в планетарий водили. На космическую выставку. .. Знаю, знаю, чего вы доказать хотите. И в пятницу, и в субботу я тоже дома не сидел. Только чем же это плохо?

— Почему плохо? Очень хорошо. Отлично! Но я не понимаю, какие у тебя претензии к родителям. Ну, побыл ты в воскресенье дома. И что же? Отец-то всю неделю работал и ни в планетарии, ни в фотокружке, ни в кино не был.

— Так он же большой!

— А ты разве маленький?



Стенографию знали еще древние римляне. Плутарх сообщает, что Тирон, секретарь и биограф Цицерона, обучил искусству стенографии нескольких молодых сенаторов, которые записали обвинительную речь Катона-младшего против Катилины.

Первый карандаш появился в Англии в 1560 году.





— Я не говорю, что маленький, но...

— Очень вы хитрый! — сказал тут Паша. — Вы сами взрослый, вот своих-то все время и защищаете.

— Как это — защищаю? Я же признал, что Ашотова мама тоже была неправа? Признал! Я же согласился, что Юрка правильно сделал, оставшись в воскресенье с Алисой? Согласился! А вы говорите, что я взрослых защищаю!

— Очень вы хитрый! — не сдавался Паша. — А вот вы скажите нам: бывает так, что взрослые совсем неправы, а мы, наоборот, совсем правы? Только вы прямо скажите: бывает так или не бывает? Не вообще, а точно скажите.

— Бывает! — сказал я.

И сразу же услышал:

— Когда?

Вопрос был задан в четыре голоса сразу.

— Довольно часто, — сказал я.

— Нет, нет, нет! Вы вообще не говорите. Вы хоть один пример дайте. Только настоящий.

— Хорошо, — сказал я, — слушайте.

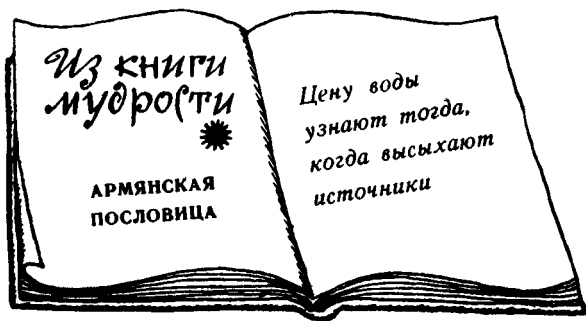

Диаметр глазного яблока примерно одинаков у всех людей — около 24 миллиметров — и почти не изменяется с возрастом. Вот почему глаза детей кажутся такими большими.

Скелет человека „собран“ из 216—218 костей. Череп состоит из 29 костей, позвоночник — из 32—34, грудная клетка — из 25, плечевой пояс — из 4, таз — из 6, руки — из 60 и ноги — тоже из 60 костей.



## ОШИБКА РОДИТЕЛЕЙ ХОТИНЦЕВЫХ

В семье Семена Федосеевича Хотинцева двое детей — сын Алеша и дочь Фаина. Сам Семен Федосеевич музыкант, и притом музыкант хороший. И он уже давно решил: Алеша будет скрипачом, а Фаина — пианисткой. У ребят отменный слух, они выросли в музыкальном доме. Казалось бы, чего еще?

Но главного-то, как вскоре выяснилось, и не хватало. Дело в том, что Алеша мечтал стать инженером-автомобилистом, а Фаина чуть ли не с детского сада играла в докторшу. И в доме началась война.

— Играй, — требовал отец, — играй! Я хочу, чтобы из тебя вышел настоящий скрипач.

Алеша играл и плакал. Играл кое-как, лишь бы отделаться. И, как только представлялся случай, убегал из дому в соседний гараж. Здесь жило его счастье — машины, —



ОБО ВСЕМ

Универсальный космический аппарат, пригодный для межпланетных сообщений, будет обладать тремя скоростями: первая — 7,9 километра в секунду (скорость спутника Земли), вторая — 11,2 километра в секунду (для полета на соседние планеты) и третья скорость 16,6 километра в секунду (для выхода к звездам).

Всего двести лет назад люди считали: "Металлом называется светлое тело, которое ковать можно. Таких тел шесть: золото, серебро, медь олово, железо и свинец".

ОБО ВСЕМ

большие, пахнувшие бензином, а дома все стало постылым и ненавистным.

— Играй! — требовал отец. — Все равно я сделаю тебя музыкантом.

— Не хочу я быть скрипачом. ..

— Будешь! — кричал отец, выходя из себя. — Будешь! У тебя слух, у тебя данные! — И, окончательно взорвавшись, отпуская увесистые оплеухи...

Мать Алеши и Фаины, Инна Васильевна, прикладывала все силы, чтобы смягчить распри, чтобы утихомирить стороны.

— Лешенька, — говорила Инна Васильевна, — не нервуй папу. Поиграй при нем полчаса, постарайся. Он и успокоится. А как папа уйдет, беги в свой гараж, я ему ничего не скажу.

— Но я не хочу никого обманывать, мама. Меня интересует автомобиль, а не скрипка. Это же серьезно, мама!

— Ну и хорошо, ну и пусть автомобиль, но для чего же устраивать в доме скандалы? Папа тебе не враг, папа тебе добра желает...

Я решительно осуждаю Семена Федосеевича Хотинцева. Он был совершенно неправ в отношении своих детей. Нельзя даже за маленького человека решать его судьбу, и тем более решать подзатыльниками. Могу поверить, что Семен Федо-



Итальянский драматург Карло Гольдони написал в свое время пьесу "Путешествие на Луну". Великий австрийский композитор Иосиф Гайдн создал оперу на сюжет Карло Гольдони. Это было в... 1773 году. Партитура "Путешествия на Луну" считалась долгие годы утерянной и отыскалась почти 200 лет спустя, в годы первых космических полетов.

"Путешествие на Луну" поставлено в театре и, по утверждению знатоков, звучит вполне современно.



сеевич желал Алеше и Фаине лучшего и был совершенно искренне уверен в их музыкальной одаренности. И все равно надо было убедить ребят заниматься музыкой, а не слепо принуждать их.

И, пожалуй, еще больше неправва Инна Васильевна, пытавшаяся любой ценой добиться мира в семье. Нет, в принципиальных, жизненно важных случаях «любая цена» — опасная плата. Конечно, с ее помощью можно достигнуть видимости мира. Но разве «покорный» Алеша стал бы уважать своего отца больше, чем непокорный? Разве приспособившийся к обстановке мальчишка стал бы любить музыку? Разве смог бы он испытать уважение к самому себе? ..

Нет, мечту не так-то просто запретить. И не для того родителям дается авторитет, сила, право наставлять детей, чтобы превращать



Свинцовая проволока сечением 1 квадратный миллиметр может выдержать нагрузку 2 килограмма, медная—40 килограммов, обычная стальная —55 килограммов, а капроновая нить "терпит" нагрузку до 85 килограммов.

Больше 400 дней потребовалось бы на то, чтобы записать названия всех известных химии веществ. На такой перечень ушло бы 30 000 страниц. Ведь одних только органических соединений химии насчитывают больше 3 000 000 1



своих наследников в беспомощных исполнителей воли старших.

Повторяю—родители Хотинцевы были неправы, правы были Хотинцевы-дети.

Здесь я ставлю точку. Думаю, что примеров, показывающих сложность отношений между людьми, между «мы» и «они», вполне достаточно. И снова попробуем подвести некоторые итоги.

Давно уже замечено: стоит в отношениях между мальчишками или между мальчишками и девочками чему-нибудь не заладиться, стоит возникнуть трениям между взрослыми и ребятами, все начинают искать правых и виноватых. Удастся докопаться до истины, устраивающей обе сторо-



**ОБО ВСЕМ**

В 1957 году из Антарктиды в Англию были перевезены найденные там запасы продовольствия экспедиций Шеклтона и Скотта. Почти 50 лет пролежали замороженные консервы, копченая сельдь, концентраты горохового супа, какао, соус из индийского манго. Анализы показали, что продукты прекрасно сохранились.

Вдоль фасада Арсенала в Московском Кремле установлено несколько сот пушек. Это трофеи, взятые у французов в Отечественной войне 1812 года.

**ОБО ВСЕМ**



ны — все радуются, не удается — все опечалены. Порой мы тратим массу сил, энергии, настойчивости на пустяковые, по существу, «судебные разбирательства» и не столько облегчаем себе жизнь этой работой, сколько портим. В чем же тут беда? Думаю, что чаще всего мы совершаем вот какую ошибку: хватаемся за второстепенные (а иногда и десятистепенные) факты, упуская главное,

— Зина сказала...

— Нет, Колька первый сказал.

— Как первый? Володька слышал, что Зинка первая...

— Врет, врет, врет!

Вся энергия спорщиков направлена на то, чтобы

**ОБО ВСЕМ**

Искусство мозаики очень древнее. Само название "мозаика" происходит от слова "Муза" — имени мифического существа, олицетворяющего искусство. До наших дней дошли древнеримские мозаики, изображающие сады, виллы, сражения, полководцев. Первые русские мозаики относятся к 996 году, ими украсили Десятинную церковь в Киеве.

Килограмм железа, превратившись в ржавчину, весит... три килограмма.

**ОБО ВСЕМ**

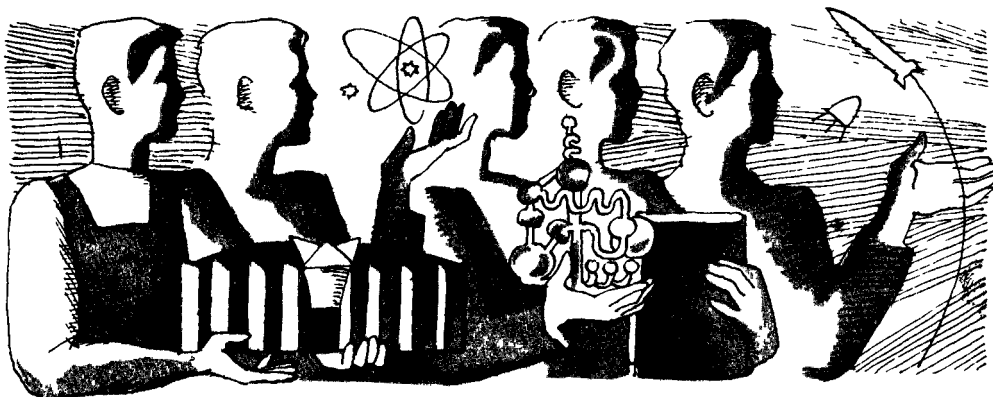

выяснить, кто же все-таки сказал что-то первым: Зина или Коля, хотя факт этот не так уж и важен. Важно другое: почему после того, что было сказано, двадцать пять учеников класса сбежали с урока рисования? Речь должна бы идти о чувстве ответственности всех, а дело сведено к тому, чтобы найти, как говорится, «козла или козу отпущения...»

Мальчишки нередко и, если говорить откровенно, с удовольствием осуждают своих учителей. Одного — за привычку дергать себя за ухо, другого — за рассеянность, третьего — за излишнюю нервозность. В этих претензиях критики довольно часто бывают правы. Но почему-то мальчишки очень

**ОБО ВСЕМ**

Обычно полного завода ручных часов хватает на 32 часа непрерывного хода. За это время часы расходуют мощность в 0,0000000087 лошадиной силы, или 0,0000000064 киловатта. Иными словами, мощности в 1 киловатт хватило бы, чтобы двигать 156500000 ручных часов.

Надо ли удивляться, что даже ничтожная пылинка, попадающая в механизм, нарушает ход часов?

**ОБО ВСЕМ**

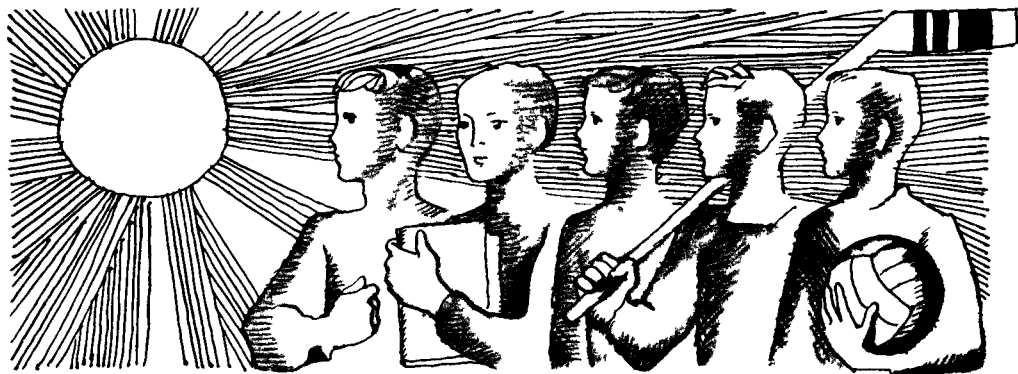

редко вспоминают при этом о главном, учитель дает вам знания, и это самый важный критерий, самое первое мерило его достоинств. Если учитель обогащает своих учеников новыми сведениями, новыми понятиями, если он щедро делится с подопечными своей наукой, значит, человек на месте. И ему не только можно, но и обязательно нужно простить какие-то житейские слабости и недостатки.

Что может быть проще, чем возмущаться взрослыми за резкое слово, за окрик, за строгость, даже за придирку. Но справедливо ли забывать, что эти самые «нечуткие», «требовательные» взрослые передают тебе из рук в руки целый мир.

**О БО ВСЕМ**

Лет сорок - пятьдесят назад рассказы о собаках сенбернарах, спасающих в горах заблудившихся и замерзающих путников, были традиционными. Потом эти трогательные рассказы исчезли со страниц журналов. И вот недавно появилось сообщение: монахи ордена святого Августина, чья обитель находится в Альпах, оснастили своих знаменитых сенбернаров противотуманными лампами. Четвероногие спасители сигнализируют монахам с места происшествия: "Скорее, скорее, скорее! Здесь замерзает человек!"

**О БО ВСЕМ**



И не просто земли, леса, стройки, заводы, лаборатории, театры, дома отдыха, космические корабли, обсерватории, книги. Взрослые отдают тебе и свой талант, и свой труд, и свою любовь, и свою ненависть — богатейшую Вселенную чувств.. .

Заканчивая эту главу, мне хочется посоветовать всем кандидатам в мужчины — помните, ребята:

Человек — это его дело.

Прежде чем совершить шаг, подумай.

Осуждая кого-нибудь, попробуй сначала поставить себя на его место.

До того, как сказать «плохо», постарайся решить, как надо сделать, чтобы было хорошо.

А теперь пусть звенит звонок! Новая перемена — и сто новых советов. На этот раз — спортивных.







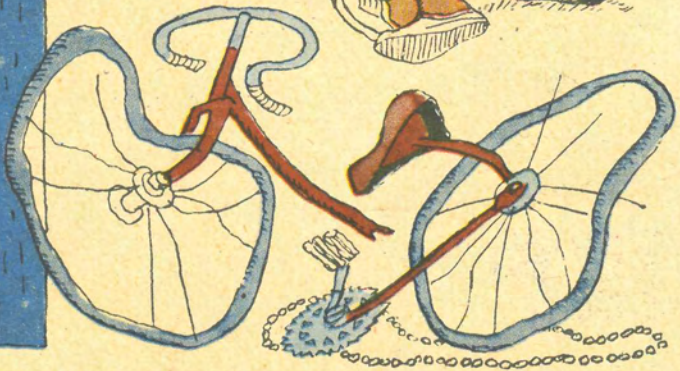



ешено! Буду заниматься спортом, буду развивать силу, выносливость, ловкость... С чего же начинать?

1. Каждый день делай зарядку. Сразу после сна.
2. Утренней гимнастикой занимайся перед открытым окном, а еще лучше — на свежем воздухе. Занимайся в трусах.
3. Все упражнения выполняй не как-нибудь, а обязательно с напряжением мышц. После правильной зарядки человек ощущает прилив сил, бодрости и энергии.
4. Дыши глубоко, полной грудью. Следи за тем, чтобы вдох и выдох были полными.
5. После зарядки обязательно обтирайся холодной водой, или принимай душ, или окунайся в речку. Словом, «зарядившись», сразу же «обмакнись».
6. Число ежедневных упражнений 6—8 (см. рис. на стр. 227). Каж-



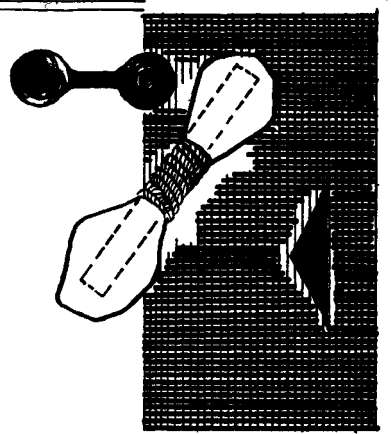
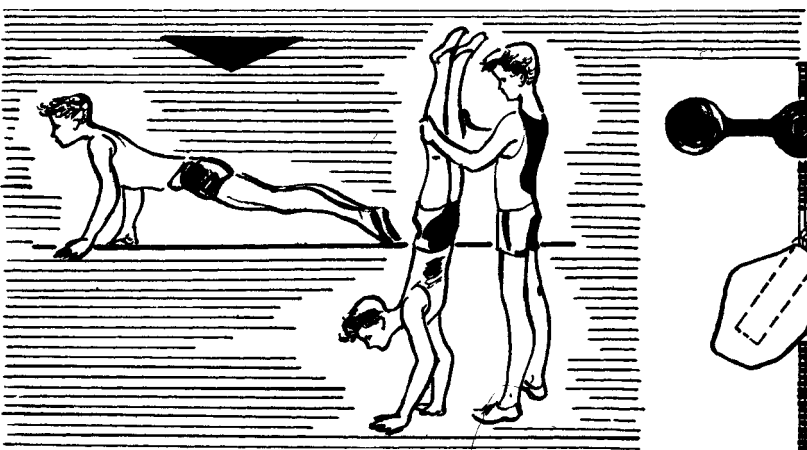

## НЕ СПЕШИ СТАТЬ ЧЕМПИОНОМ

Овладеть любым видом спорта, конечно, проще и легче всего в спортивной школе, секции или кружке под руководством опытного тренера. А как быть, если ты почему-либо не располагаешь такой возможностью и вынужден действовать самостоятельно или в компании с двумя-тремя приятелями?



Прежде всего не старайся сразу устанавливать рекорды. Не торопись начинать соревнование: «Я выжал гирию пять раз! Давай-ка теперь ты!.. Ага! Только три раза! Я чемпион...» Не берись переплывать реку наперегонки. И не гоняйся по шоссе на велосипеде: «А ну, кто первый домчится в-о-о-он до того поворота...»

Сначала раздобудь книжку, посвященную тому виду спорта, который тебя привлекает, и хорошенько — от корки до корки — изучи все, что там написано.

Потратив неделю на предварительную подготовку, ты с лихвой окупить это время, когда начнешь занятия по разумному плану, а не вслепую.

### К ЧЕМУ СТРЕМИТЬСЯ?

Практика установила довольно длинный перечень основных показателей физического развития. Сейчас ты поймешь, о чем идет речь. Только запомни, что цифры, приведенные дальше, — это показатели мужские, для тебя они своего рода маяки, к которым надо стремиться.

Раздели вес человека, выраженный в граммах, на его рост, выраженный в сантиметрах, если результат деления дает 350—450, это норма. Если 500 и больше, значит, человек обладает лишним весом. Результат 300 свидетельствует об исхудании.

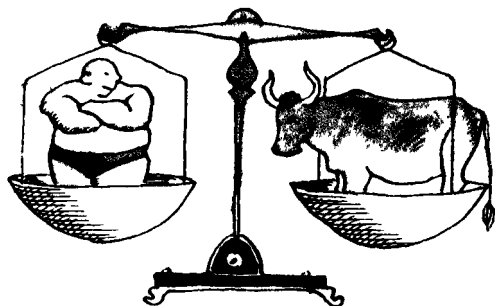

Измерь окружность груди и вычти из полученного значения половину роста; если окружность груди окажется меньше половины роста, значит, грудная клетка развита слабо.

Если же результат вычитания колеблется от 0 до +5 сантиметров, развитие удовлетворительное. +5 — +12 — хорошее. Свыше +12 — отличное.

Из величины роста, выраженного в сантиметрах, отними сумму цифр, показывающих вес (в килограммах) и окружность груди (в сантиметрах).

Если результат окажется меньше 10, телосложение очень крепкое; 10—15 — крепкое; 16—20 — хорошее; 21—25 — среднее; 26—30 — слабое; более 30 — очень слабое.

Показатель силы кисти (определяется при помощи динамометра).

40—50 килограммов — норма для мужчины. 60—70 килограммов — большая сила кисти

Показатель силы мышц руки плечевого пояса.

Если человек выполняет 4—8 подтягиваний — удовлетворительно, 8—12 — хорошо, более 12 — отлично. Есть и второй показатель: если человек выполняет 15—20 сгибаний рук в упоре лежа — удовлетворительно, 20—30 — хорошо, более 30 — отлично.

Показатели силы брюшного пресса.

Если человек поднимает туловище из положения лежа на спине до положения сидя (ноги закреплены, руки за головой) 15—20 раз — удовлетворительно, 20—25 — хорошо, более 25 — отлично. И второй показатель: если человек поднимает прямые ноги в висе до касания перекладины 3—5 раз — удовлетворительно, 5—8 — хорошо, более 8 — отлично.

Показатель силы ног.

Если человек выполняет 3—7 приседаний на одной ноге («пистолет») — удовлетворительно, 7—10 — хорошо, более 10 — отлично.

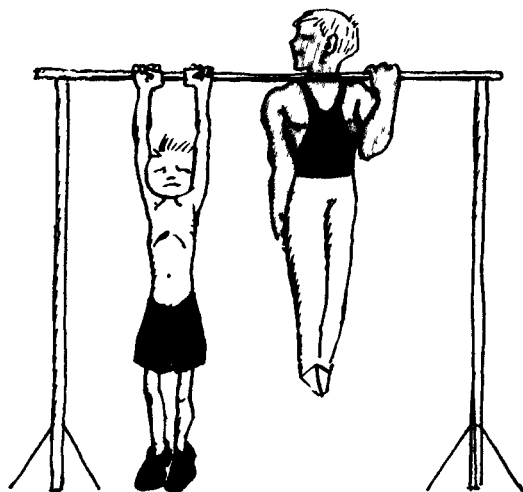



## СПОРТИВНЫЙ ДНЕВНИК

Начав регулярно заниматься спортом, обязательно заведи себе краткий дневник тренировок. Для чего? Во-первых, дневник поможет тебе оценить свои усилия, найти ошибки, обнаружить слабости. Во-вторых, попав в руки тренера, дневник даст ему возможность быстрее и правильной определить твои возможности, раскроет твое «спортивное лицо».

Как вести дневник? Вот примерные образцы записи:

*3 мая.* Разминка. После разминки четыре ускорения по 50 метров. Четыре старта по 30 метров. 15 раз прыгнул в длину. Пробежал два раза по 200 метров. Метал гранату. Спокойный бег и ходьба.

*5 мая.* Разминка. Пять ускорений по 40 метров. Четыре низких старта. 18 прыжков в высоту (опаздываю с толчком). Метал гранату. Спокойная пробежка — 200 метров. Отдохнул и еще две пробежки по 100 метров. Медленный бег. Ходьба.

## ЕСЛИ ТЫ НАСТОЯЩИЙ СПОРТСМЕН, ТО...

приходи на стадион за час до начала соревнований,  
не нарушай правила состязаний,  
проводи разминку в спортивном костюме,  
не хвались своими успехами (особенно до начала соревнования),  
не трусь,  
будь вежлив с противниками,  
уважай судей.

## МЕЖДУ ПРОЧИМ

Наиболее полный отдых организм получает во время сна. Недостаток сна нельзя компенсировать никаким другим видом отдыха. Поэтому спокойный восьмичасовой сон обязателен для каждого спортсмена. А юношам желательно спать девять часов в сутки.

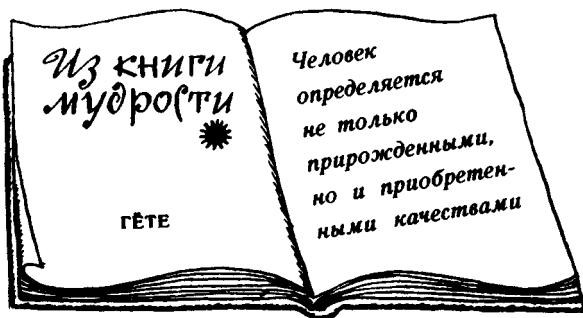



### **УЧИСЬ "ПЕЧЬ БЛИНЫ"**

Чтобы научиться хорошо метать спортивные снаряды, очень полезно предварительно потренироваться на обыкновенных камнях. Лучше всего метать камни в воду, на дальность. Не лишнее научиться «печь блины». Выбирая небольшие плоские, с закругленными краями камешки, старайся бросать их так, чтобы они, подпрыгивая, скользили по поверхности воды. Чем дальше проскользит камень и чем больше раз чиркнет он о воду, тем лучше.

### **МЕЖДУ ПРОЧИМ**

В аптеках продают резиновые бинты. Это недорогая штука. Резиновый бинт отличнейший снаряд для накачки мышц. Он вполне может заменить пружинный эспандер.

### **ЭТО ВАЖНО!**

Каждому спортсмену надо непременно помнить:

1. Нельзя пить холодную воду, когда ты разгорячен. И вообще в воде следует себя ограничивать. Разумеется, речь идет о воде, которую пьют, а не о воде, которая идет на обтирания, душ и прочие внешние процедуры.

2. Нельзя принимать пищу непосредственно перед тренировкой и сразу после спортивных занятий. Зазор времени должен быть не меньше полутора часов. Ну, а если ты уж очень проголодался после тренировки, съешь яблоко, или сгрызи один-два кусочка сахара, или выпей стакан сладкого чая, но не больше!

### **НЕ ЛЕНИСЬ**

Перед тем как надеть любую спортивную обувь, не ленись тщательно, на ощупь проверить, не попало ли что-нибудь внутрь туфли, тапочки, ботинка. Не вылез ли гвоздь. Даже маленькая крошка может доставить очень большие неприятности, если ты ее вовремя не вытряхнешь.

## СКОРОСТЬ!

Для того чтобы научиться бегать быстро, полезно включить в тренировку:

1. Ускорения на коротких участках (20—60 метров).
2. Бег по направлению ветра.
3. Бег под уклон.
4. Прыжки.

Сильные ноги — главное условие высоких показателей бегуна.

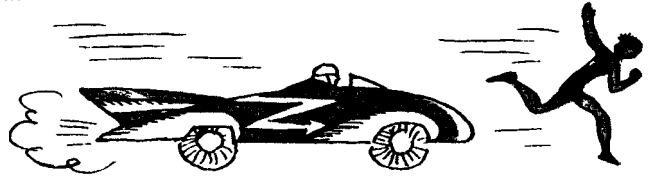

## ЛОВКОСТЬ!

Ловкость достигается не сразу. Лучшие средства для достижения ловкости:

1. Спортивные игры.
2. Упражнения на гимнастических снарядах.
3. Акробатические упражнения.
4. Прыжки в воду с трамплина.

## ВО ВРЕМЯ ПЕРЕРЫВА

При любой спортивной игре во время перерыва категорически запрещается разговаривать об игре, спорить, пререкаться.

В первую половину перерыва лучше всего: прополоскать горло, отдохнуть сидя или еще лучше — лежа.

Во вторую половину перерыва надо внимательно выслушать замечания тренера или капитана команды и сделать для себя выводы. Если тебе даже очень хочется возразить тренеру или капитану, все равно отложи это намерение до конца встречи.

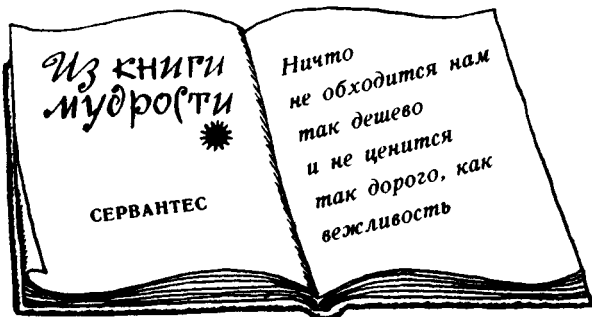

## ПОУЧИТЕЛЬНЫЕ СТРОКИ

Руал Амундсен — внук рыбака, сын капитана, национальный герой Норвегии. Вряд ли надо говорить о великом мужестве человека, открывшего Южный полюс, пролетевшего над Северным полюсом, посвятившего жизнь ледовым исследованиям.

Хочу обратить внимание на другое: свое место в жизни, свою дорогу Руал Амундсен определил в тринадцатилет.

«Буду исследователем неизведанных стран», — сказал себе мальчик Руал. И немедленно приступил к действиям. Он читал все, что касалось полярных путешествий. И не просто читал, а тщательно выписывал составы экспедиций, маршруты, запасы снаряжения и продовольствия... Он приучал себя к холоду: спал с открытым настежь окном, ходил в легкой куртке, не признавал перчаток, обливался ледяной водой... Он тренировался в лыжных переходах... Забегая вперед, скажу: когда Амундсен проходил медицинскую комиссию, призываясь в солдаты, доктор, осматривавший его, пришел в полное изумление.

— Пожалуйте-ка сюда, господа, полюбуйте новым чудом, — воскликнул врач, обращаясь к членам комиссии. — Вот вам образец человека, который сам сделал себя богатырем!

И только однажды Амундсен шагнул в сторону от намеченного им курса. Подчинившись настоящему желанию матери, он поступил в медицинский институт. Однако мечта оказалась сильнее всех доводов, всех слов, всех благих пожеланий. Студент-медик превратился в солдата (это закалка!), солдат стал матросом (это выход в море!), матрос сдал экзамен на штурмана дальнего плавания (это первый шаг к осуществлению мечты!), штурман сдал новый экзамен — на капитана дальнего плавания (это официальное завоевание права руководить экспедициями).

И экспедиции, открытия, слава — все, о чем мечтал тринадцатилетний мальчик, пришло к нему. Впрочем, слово «все» очень неудачное слово. Амундсен был из



*тех людей, которые не умеют останавливаться: летом 1914 года прославленный сорокадвухлетний путешественник сдает еще один экзамен — на звание гражданского летчика — и получает норвежский аттестат пилота № 1 (это верность главному девизу его жизни — всегда вперед!)*

*«Если человек сильно захочет, то добьется своего», — так сказал Руал Амундсен. А я позволю себе добавить: при этом, кроме всех прочих известных качеств, надо еще обладать и таким потрясающим, прямо-таки сказочным терпением, каким славился этот великий норвежец.*

#### **МЕЖДУ ПРОЧИМ**

В походе, на стадионе и вообще в яркий солнечный день тебе может понадобиться защитный козырек. Проще всего вырезать его из плотной бумаги по выкройке, изображенной на рисунке,

#### **А ЕСЛИ "ОТСТАЮТ" НОГИ?**

Если у тебя слабоваты ноги, вот перечень упражнений, которые помогут преодолеть «отставание».

1. Поставь ноги на ширину плеч и глубоко приседай на всей ступне, руки при этом поднимай вперед (рис.).

2. Приседай на одной ноге («пистолетик»). Если сначала это упражнение не будет у тебя выходить, придерживайся одной рукой за стенку, за край стола или скамейку (рис.).

3. Прыжки на месте свободные, со скакалкой, с доставанием высоко подвешенного предмета.

4. Приседания с нагрузкой. На плечах сидит партнер (рис.).

5. Прыжки с разбега в высоту и длину.

6. Тройные и пятерные прыжки на дальность.

За неделю ты не заметишь существенных изменений, а позанимавшись упорно месяца три-четыре, непременно обнаружишь: ноги стали сильнее, не «отстают».

#### **МЕЖДУ ПРОЧИМ**

Потерялась ложка. Караул! Одному из участников похода грозит голодная смерть. Но все не так страшно. Найди раковину, приладь ее к палочке и ты спасен (рис.)

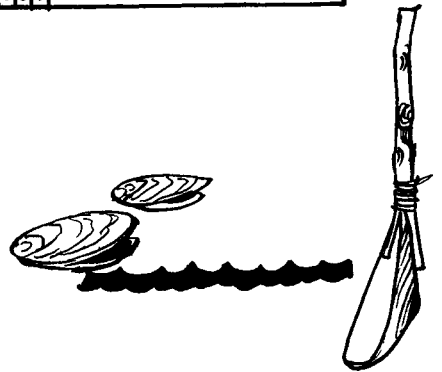
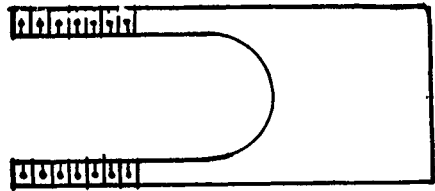
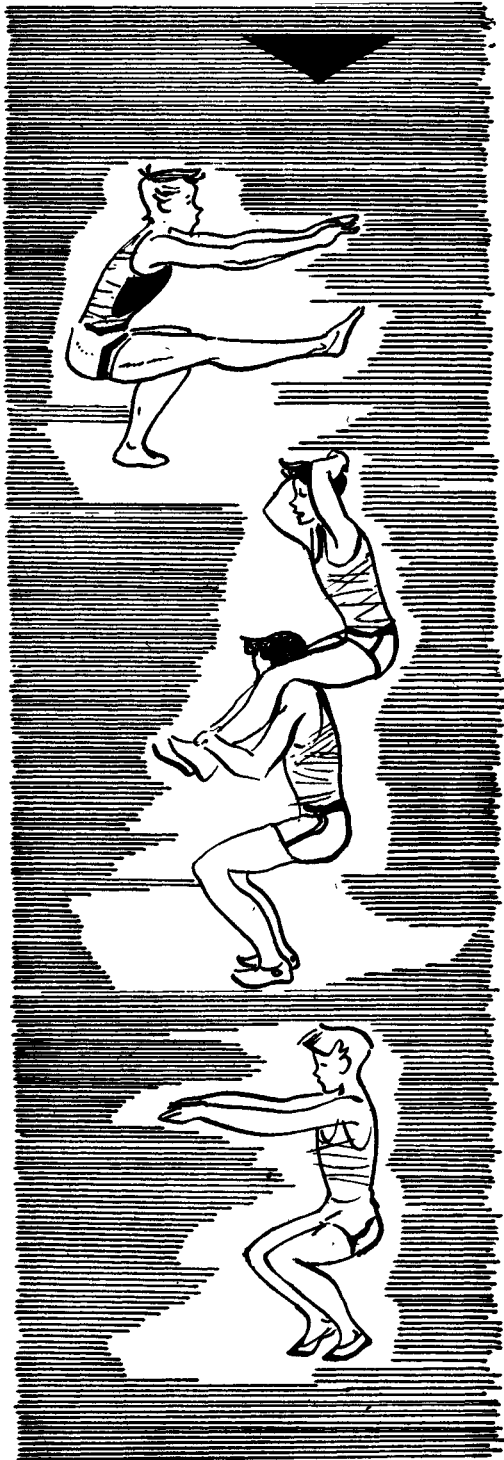

## ЖИВАЯ ЧАША

Когда ловишь мяч, старайся вытягивать руки вперед, ненапряженными пальцами и кистями как бы образывая чашу несколько большего размера, чем обхват мяча. В момент, когда мяч коснется ладоней, сжимай кисти, а руки сгибай в локтях и подтягивай «добычу» к груди. При перехвате сильного посыла отклоняй корпус назад. Отклонение «гасит» силу летящего мяча.

## МЕЖДУ ПРОЧИМ

Для начинающих играть в волейбол нет ничего важнее, чем отработать точную, безошибочную подачу.

## ДЕЙСТВУЙ ДВУМЯ РУКАМИ

Принимать мяч одной рукой следует только в исключительных случаях. Это тоже важнейший совет молодому волейболисту.

## ХОРОШЕМУ ВРАТАРЮ НАДО...

Хорошему вратарю весьма полезно играть в баскетбол. Баскетбол развивает цепкость пальцев, приучает владеть своим телом. Полезен и волейбол. Тренируясь на волейбольной площадке, вратарь привыкает к неожиданным изменениям полета мяча, оттачивает реакцию, сам того не замечая, улучшает прыгучесть.

Но и это не все!

Акробатика помогает вратарю чувствовать пространство.

Кстати, вратарь должен играть иногда и на поле — это приучит его понимать действия игроков...

Хорошему вратарю надо уметь очень-очень многое.

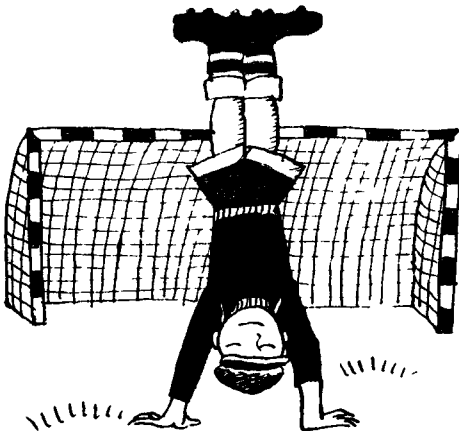

## ДО ТОГО, КАК БИТЬ ПО ВОРОТАМ

Прежде чем первый раз ударить по воротам противника, научись владеть футбольным мячом, в совершенстве «жонглировать» им. Если мяч не стал еще послушен твоим ногам, если ты не умеешь удерживать его около себя, мгновенно останавливать, поворачивать, передавать с голени на бедро, если ты бьешь по мячу головой и не знаешь, чем это кончится, выходить на поле рано.



## НЕ ЖАДНИЧАЙ

Футбол — игра, требующая высокой выносливости. Поэтому соревнования между 11—12-летними ребятами рекомендуется проводить в два пятнадцатиминутных периода, с перерывом в десять минут. Для 13—14-летних футболистов разрешено два периода по тридцать минут с перерывом в десять минут. Советую помнить об этом. Перегрузка растущего организма ничего хорошего принести не может. Не жадничай. Береги себя — дольше продержишься на футбольном поле (и пойми — тут речь идет не о минутах, а о годах!).

## ПЕРЕД ТОЛЧКОМ

Разбег для прыжка в высоту должен быть 6—8 метров. Разбегайся легко, не напряженно, ускоряя последние шаги. Перед самым толчком отклоняй туловище слегка назад, чтобы прыгнуть в высоту, а не в длину.

## МЕЖДУ ПРОЧИМ

Шерстяные носки нужны спортсмену и зимой и летом. Зимой — для тепла, это ясно. А летом? Летом для того, чтобы не натереть ноги в дальнем походе, для того, чтобы хорошо впитывался пот при напряженной тренировке.





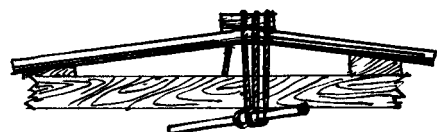
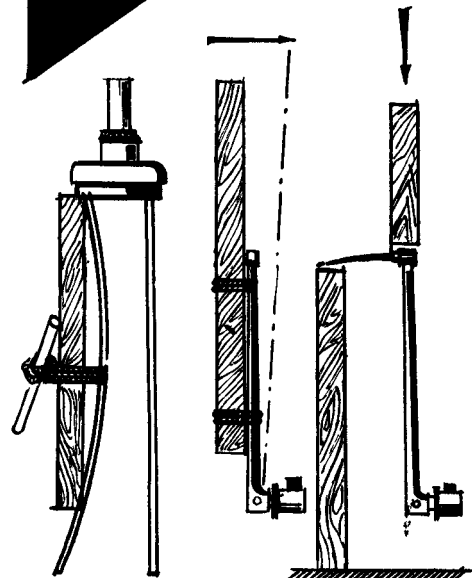
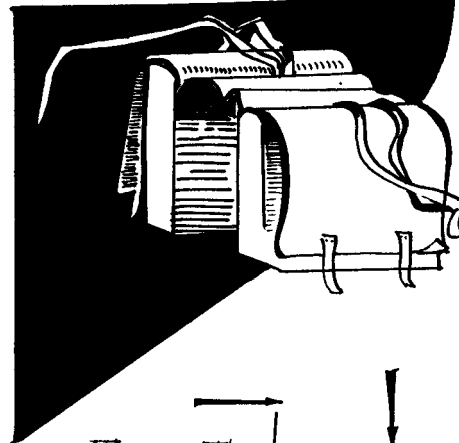
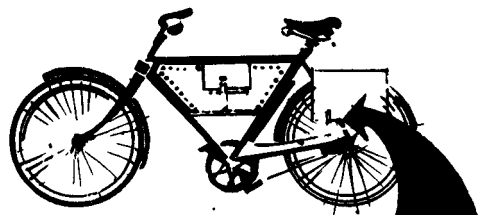
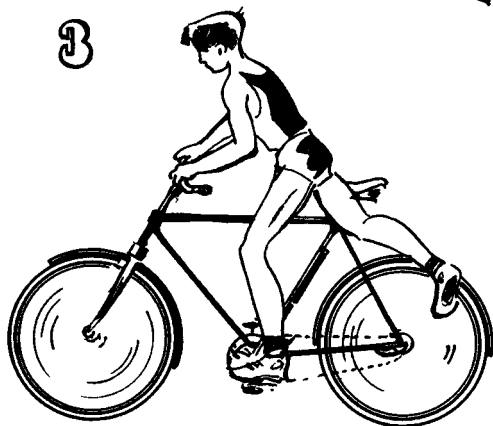
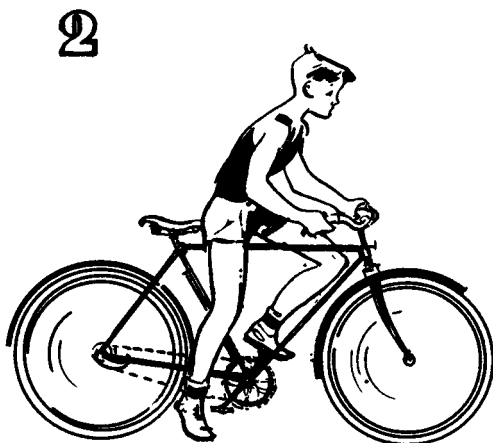
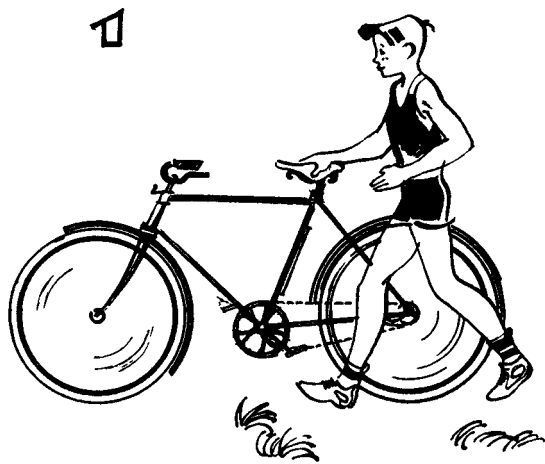

## ПЕРЕД ТЕМ КАК ОТПРАВИТЬСЯ В ПУТЬ

Первая забота туриста — рюкзак: без заплечного мешка далеко не уйдешь. Если у тебя нет покупного, готового рюкзака, ты вполне можешь изготовить его самостоятельно. Для этого надо взять кусок плотного материала, лучше всего брезента, размером 1,5 X 1 метр и выкроить рюкзак по прилагаемым рисункам.

Порядок пошивки:

1. Лямку загни и прострочи два-три раза от конца до конца.
2. Сшей две половинки клапана, отделив край кантом из той же или другой материи.
3. Сшей боковины, предварительно вставив в нижние углы концы лямок. Для прочности на углах нашей треугольнички.
4. Заделай верх. Загни на лицевую сторону рубец и прострочи его. Пришей клапан. В загиб пропусти прочный шнурок, который будет стягивать рюкзак. К верхнему клапану пришей завязки (рис.).

## КАК ПРАВИЛЬНО ЗАКЛЕИТЬ КАМЕРУ, ШИНУ

Сначала надо определить место прокола. Если прокол невелик и так просто его не видно, надо слегка накачать камеру или шину и опустить их в воду. Пузырьки укажут точное место повреждения.

Теперь обведи меловым кружком пострадавшую часть резины.

Вырежь заплатку. Диаметр ее должен быть чуть меньше диаметра мелового кружка.

Хорошенько зачисти плоскости склеивания напильником.

Намажь обе поверхности тонким слоем резинового клея и дай им просохнуть. Вторично намажь и еще раз подсуши до «отлипа».

Наложь заплатку на поврежденное место и плотно прижми ее. Прижимать заплатку удобнее всего струбцинкой, подложив под винт и со стороны рамки по ровной дощечке (рис.).

## МЕЖДУ ПРОЧИМ

Если тебе понадобился временный якорь, то нет ничего проще, чем приспособить для этого корягу, воткнув в ее лапы подходящий камень (рис.).



Из книги  
мудрости

БЕЛИНСКИЙ

Одна сила еще  
не все составляет:  
важны подвиги,  
в которых бы  
она проявилась

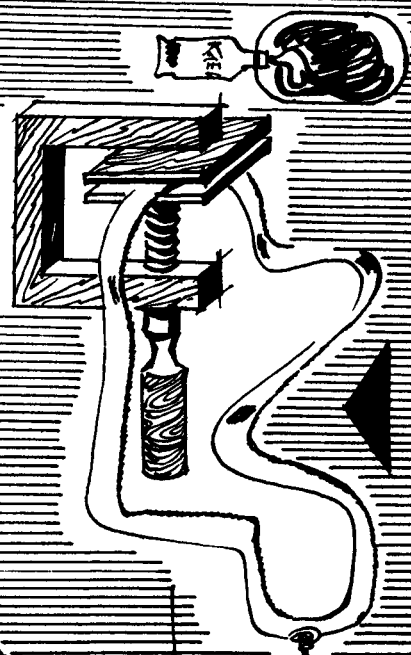
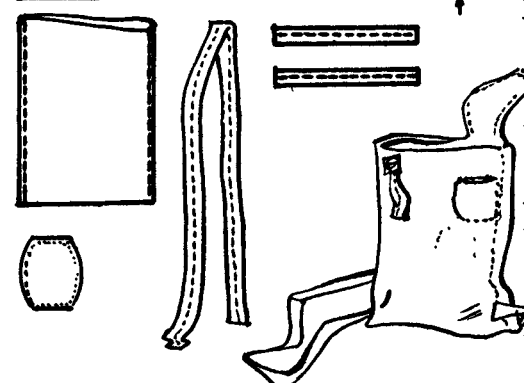
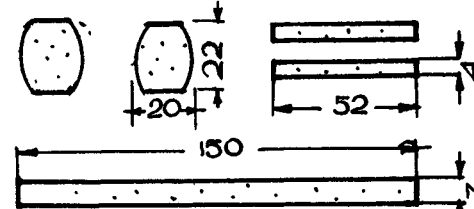
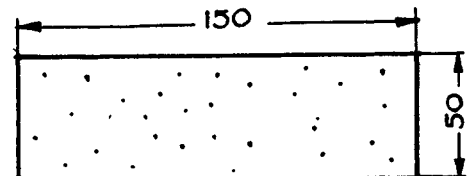

## НА КРАЙНИЙ СЛУЧАЙ

Если случился прокол и нет резинового клея, перегни камеру около поврежденного места, крепко-накрепко перевяжи прочной ниткой, заправь и накачай ее. С такой камерой можно добраться до дома и там сделать более основательный ремонт. Если прокол очень большой, вытащи камеру совсем. Туго набей покрывку сеном, травой, листьями и забортуй. На такой шине можно проехать километров 25—30. Оба эти совета, как ты и сам, наверно, понял, на крайний случай.

## ДЛЯ ПРАВИЛЬНОЙ ПОСАДКИ

Правильно отрегулированное седло велосипеда совсем не последнее дело! Поэтому советую тебе запомнить:

1. Седло велосипеда должно быть расположено на такой высоте, чтобы ты свободно доставал пяткой выпрямленной ноги до опущенной педали.



тиметров позади оси педалей. Для высоких ребят — несколько дальше.

3. Правильно установив седло, отрегулируй высоту руля. Руль должен быть на уровне седла или на 3—4 сантиметра ниже, как тебе удобнее.

## ВЕЛОСИПЕД, ЛОЖКА И ЯЙЦО

Существуют десятки способов, дающих возможность выяснить, кто же лучше владеет велосипедом. Предлагаю один — простой, веселый и точный.

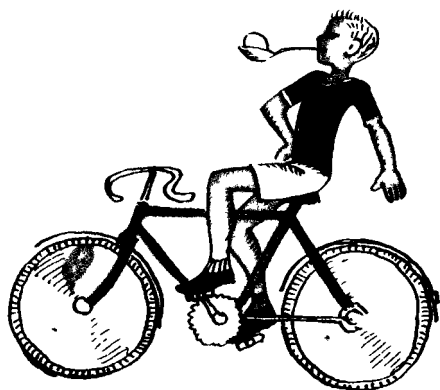

На ровной дорожке длиной в 50—100 метров выполните заезд, держа в одной руке или во рту ложку с яйцом (вместо яйца можно взять маленький мячик или деревянный шарик), а другой — управляя велосипедом.

Тот, кто финиширует первым и не уронит при этом яйцо, кое-чему научился!

### ЧТО НУЖНО ДЛЯ ПЛОТА

Не знаю даже, пригодятся ли тебе эти сведения, и все же привожу их. Человеку сильному, подвижному, устремленному вдаль вдруг придется воспользоваться... плотом.

А как определить грузоподъемность плота? Вот, пожалуйста:

Грузоподъемность в килограммах	Длина в метрах	Число основных бревен	
		диаметром 20 сантиметров	диаметром 30 сантиметров
100	3	6	4
250	5	8	6
500	7	10	8



### МЕЖДУ ПРОЧИМ

Переходя ручей по тонкому бревнышку, не смотри под ноги, направляй взгляд к дальнему концу бревна. Так легче удерживать равновесие.

## ЧТОБЫ НЕ БЫЛО БОЛЬНО

Перед тем как садиться в лодку, обязательно проверь состояние банки (скамейки) и рукояток весел. Поверхности их должны быть сухими и гладкими. Кстати, банку хорошо покрывать листом текстолита или другой пластмассы. Лучшие трусы для гребца — шерстяные, с двойной подкладкой сзади. Туфли надо надевать на шерстяные носки.

Все это предохранит тебя от неприятных и весьма болезненных потеростей.

## КОЕ-ЧТО О ВЕСЛАХ

Чем быстрее ты будешь вгребать весла в воду, тем с большей скоростью устремится лодка вперед. Старайся «накрывать» лопастью воду, иными словами — наклоняй весло к корме. Лучший угол накрытия — 2—6°.

Заноси весло перед гребком на 55—60°, проводку заканчивай при угле 45—50°.

Лопастя весла при движении в воздухе держи развернутыми.

## НЕ ШУТИ С СОЛНЦЕМ!

Солнечные ожоги — болезненная и неприятная штука. Чтобы избежать их, надо, во-первых, строго следить за временем приема солнечных ванн. Проще говоря, загорать с осторожностью. И, во-вторых, всегда помнить о не защищенных от солнца частях тела во время движения: шея, лицо, особенно нос и губы. В горных районах лицо необходимо покрывать марлевой маской или смазывать специальной глетчерной мазью

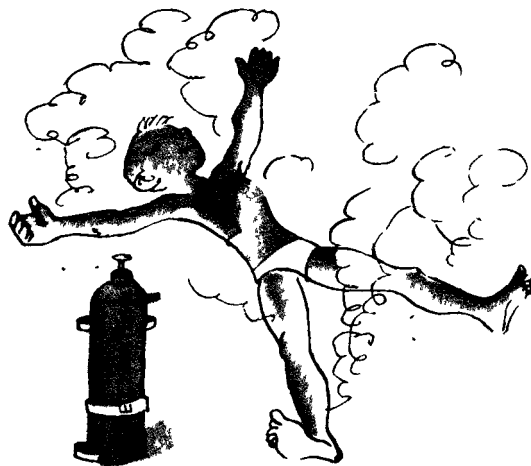

## ПОУЧИТЕЛЬНЫЕ СТРОКИ



*Поначалу это может показаться сказкой.*

*Мальчишка сидит на крыльце Задумался. Почти гре-  
зит И в мыслях его трепещет, искрится легендарный  
образ великого путешественника Николая Михайловича  
Пржевальского Пржевальский в те годы был популяр-  
нейшим человеком России, героем всех смелых мальчи-  
шек, их мечтой.*

*И вдруг Петя слышит*

*— Что вы тут делаете, молодой человек?*

*Поднимает глаза и застывает от изумления — перед  
ним живой Пржевальский. Надо что-то отвечать, но  
язык прилип к гортани. Петя Козлов делает над собой  
усилие и, преодолевая растерянность и смущение, го-  
ворит:*

*— Я думаю о том, что в далеком Тибете эти звезды  
должны казаться еще более сверкающими, чем здесь,  
а мне никогда, никогда не придется любоваться ими  
с тех далеких, пустынных высот!..*

*Пржевальский некоторое время молчит, вниматель-  
но разглядывает юношу, а потом отвечает ему очень  
тихо и очень неожиданно.*

*— Так вот о чем вы думаете!.. Зайдите ко мне  
Я хочу поговорить с вами.*

*На другой день решила судьба одного из крупней-  
ших и удачливейших исследователей Центральной  
Азии — Петра Кузьмича Козлова...*

*Только, пожалуйста, не спеши говорить, ему по-  
везло!*

*Чудеса на свете случаются. Это верно. И чудеса не  
так уж редки. Это тоже верно.*

*Но... для того чтобы шестнадцатилетний мальчишка,  
закончивший всего четыре класса, вырос в исследова-  
теля неизведанных стран, совершил шесть грандиозных  
путешествий, написал 60 научных трудов, собрал более  
14 000 экземпляров млекопитающих, свыше 5000 птиц,  
более 750 пресмыкающихся и земноводных, около  
300 рыб, 80000 экземпляров насекомых, огромную бо-  
таническую коллекцию, раскопал мертвый город Хара-*







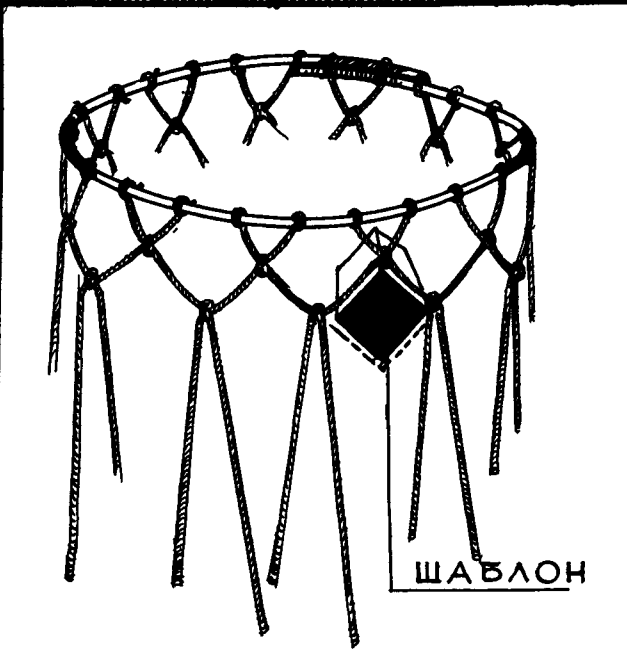
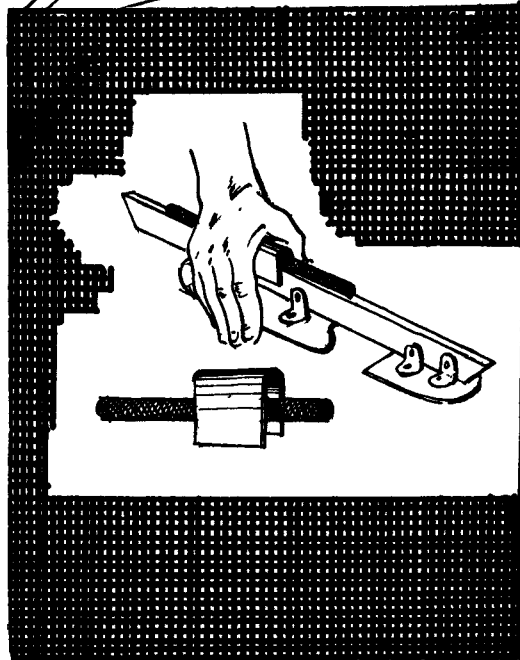
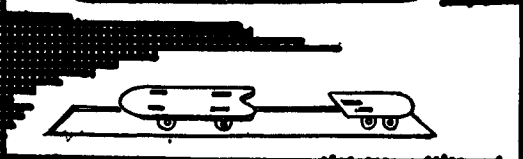
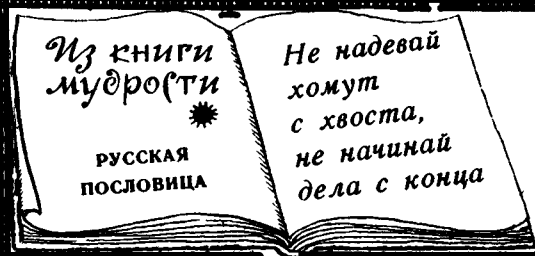
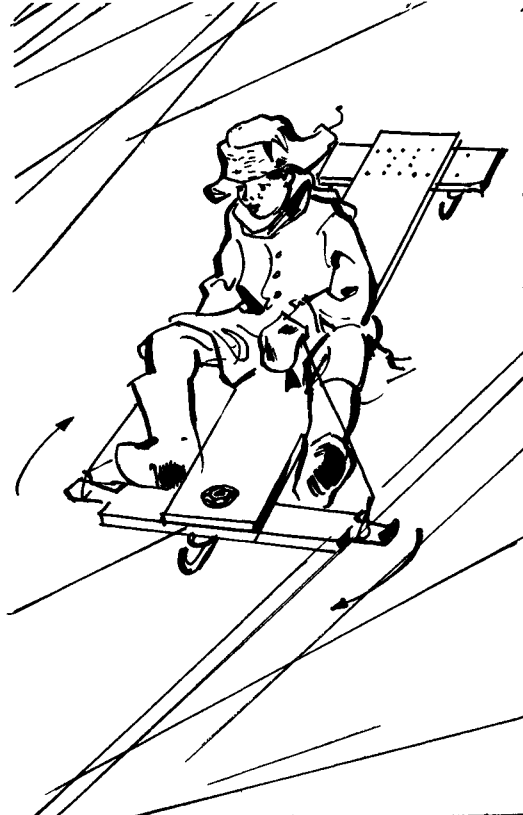

## ДВА ВАЖНЫХ УСЛОВИЯ

Трудно наши на всем белом свете мальчишку, который не хотел бы стать боксером, и притом знаменитым, непобедимым! Однако к занятиям боксом допускают не всех. Для того чтобы попасть в секцию бокса, необходимо

1. Достигнуть четырнадцати лет.
2. Заранее хорошенько подготовиться.

Что означает второе условие?

Лучшие боксеры вырастают из тех ребят, что до четырнадцати лет успели года два-три походить в гимнастах, легкоатлетах, баскетболистах, лыжниках, пловцах

Бокс недаром считается тяжелой атлетикой, заниматься им могут только хорошо развитые мальчишки. Так что советую — не теряйте зря времени, товарищи будущие боксеры

## ИЗ ПАМЯТКИ БОКСЕРУ

Каждый день начинай с пятнадцатиминутной зарядки. Хорошо завершать утреннюю гимнастику свободной неторопливой пробежкой по лесу или парку. Дистанция 1,5-2 километра. После пробежки обязательно принимай душ или умывайся холодной водой, а в завершение всего растирайся сухим жестким полотенцем.

В дни тренировок уроки делай до занятий в секции.

В воскресенье обязательно гуляй. Во время прогулки делай пробежки. И дыши, дыши, дыши свежим воздухом!

Два раза в неделю занимайся каким-либо дополнительным видом спорта. Время этих занятий не должно быть больше 1,5—2 часов.

Спать ложись не позднее одиннадцати часов вечера, а вставай в семь.

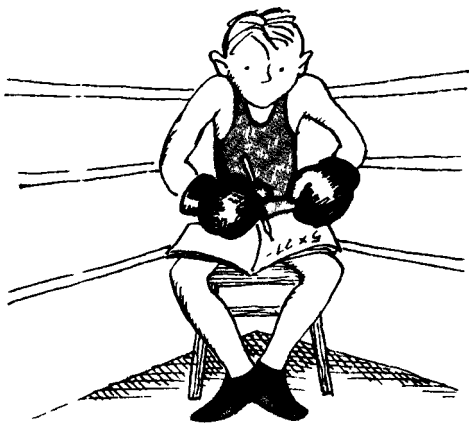

## МЕЖДУ ПРОЧИМ

Любимая забава малышей — прыгалка. Жаль, что большинство ребят расстаются с ней слишком рано. Прыгалка — отличнейший, а для боксера и вовсе незаменимый спортивный снаряд.

## БЕРЕГИ КОНЬКИ

1. Уходя с катка, обязательно насухо вытри коньки.
2. Дома подержи коньки 30—40 минут в теплом месте и снова протри.
3. Если на коньках появилась ржавчина, немедленно отчисти ее кетросином.
4. Следи за тем, чтобы лезвие коньков было гладким, без зазубрин. По полу ходи на коньках, «обутых» в чехлы.
5. Убирая коньки на лето, смажь их тавотом и оберни каждый конек в отдельности бумагой.

## МЕЖДУ ПРОЧИМ

Чем ниже температура, тем тоньше должен быть слой мази на лыжах, и наоборот.

## НЕСКОЛЬКО СЛОВ ВСТУПАЮЩЕМУ В БОЛЬШОЙ ТЕННИС

Выбирая теннисную ракетку, помни, что наиболее подходящий вес подростковой ракетки—11—12 унций (1 унция — 28,5 грамма). Начинающему спортсмену больше всего подходит ракетка с балансом в центре. Это значит, что, положенная шейкой на вытянутый указательный палец, ракетка сохраняет равновесие.

Струны должны быть средней толщины и натяжением средней силы. Это значит, что при постукивании по струнам они издадут звон, а сетка при надавливании слегка прогибается.

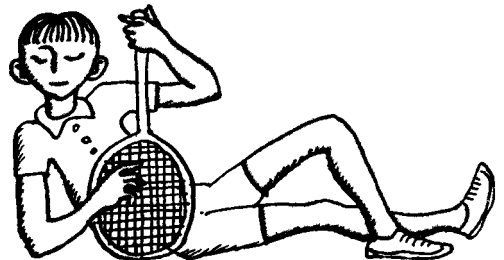

## КАК ПОДГОТОВИТЬ КАТОК

О катке надо позаботиться задолго до первого мороза. Прежде всего выберите подходящий участок и хорошенько выровняйте его. После выравнивания плотно утрамбуйте те места, где пришлось подсыпать свежую землю. Когда грунт осядет, сделайте вторую подсыпку и вторично затрамбуйте мягкие участки.

Заранее ограничьте площадку будущего катка. Проще всего это сделать при помощи земляных валков высотой 15—20 сантиметров.

После всей этой работы дожидайтесь мороза.

Когда морозы наступят, начинайте готовить лед.

Заливать каток можно из шланга с разбрызгивателем или, если вблизи площадки нет водопроводного крана, из леек или из 10—12-ведерной бочки, поставленной на санки и оснащенной нехитрым приспособлением (рис.).

Перед самой заливкой площадка тщательно подметается. С нее должен быть удален весь мусор, весь мелкий снег. Заливку надо вести постепенно — от одного края к другому. Не торопитесь разливать воду, все равно она уйдет в грунт. После образования первой ледяной корочки надо постепенно наращивать толщину ледяного покрова. Нормальная толщина льда должна быть 10—12 сантиметров.

## ДЛЯ ХОККЕИСТОВ

Почти все необходимое для игры в хоккей с шайбой можно изготовить своими собственными руками.

Посмотри на рисунки ворот, клюшек, шайбы с указанием всех основных размеров.

З а м е ч а н и я: делаешь клюшку, крюк вклеивай в вырез рукоятки столярным клеем. Место склейки обмотай изоляционной лентой.

Шайба-кольцо имеет существенное преимущество перед сплошной шайбой — она исключает сильные ушибы, если даже и зацепит кого-то во время игры.

## САНИ ИЗ ЛЫЖ

При необходимости из двух пар лыж можно быстро собрать сани. Как это сделать, ты видишь на рисунке.

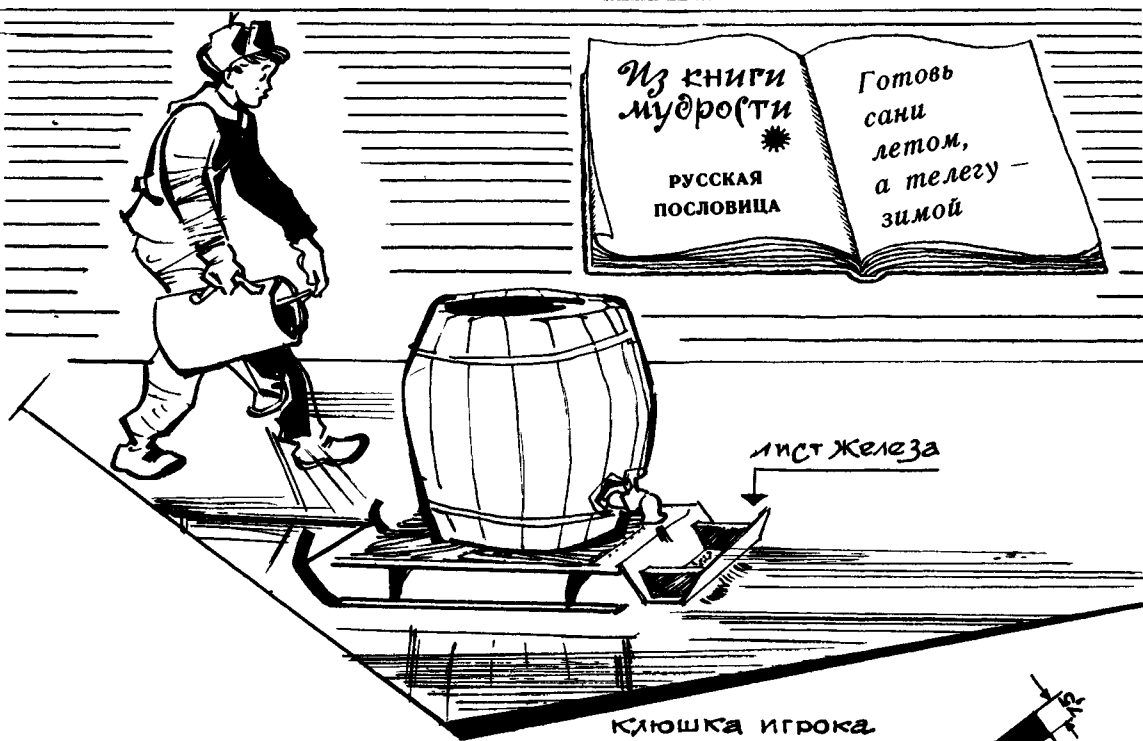

Клюшка игрока

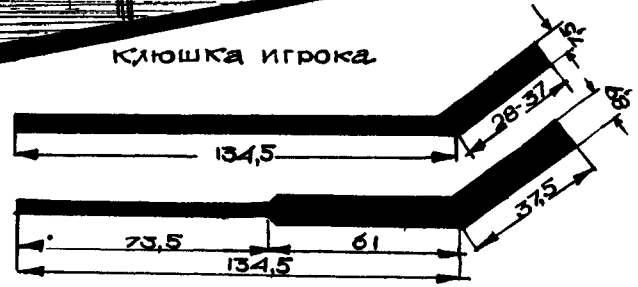

Клюшка вратаря

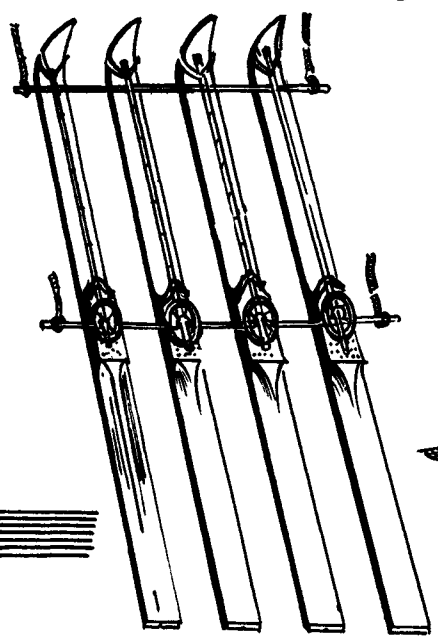
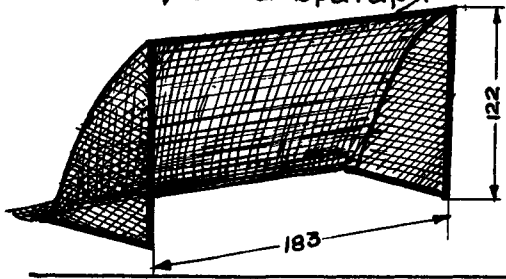



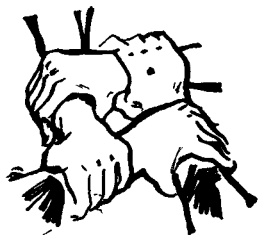
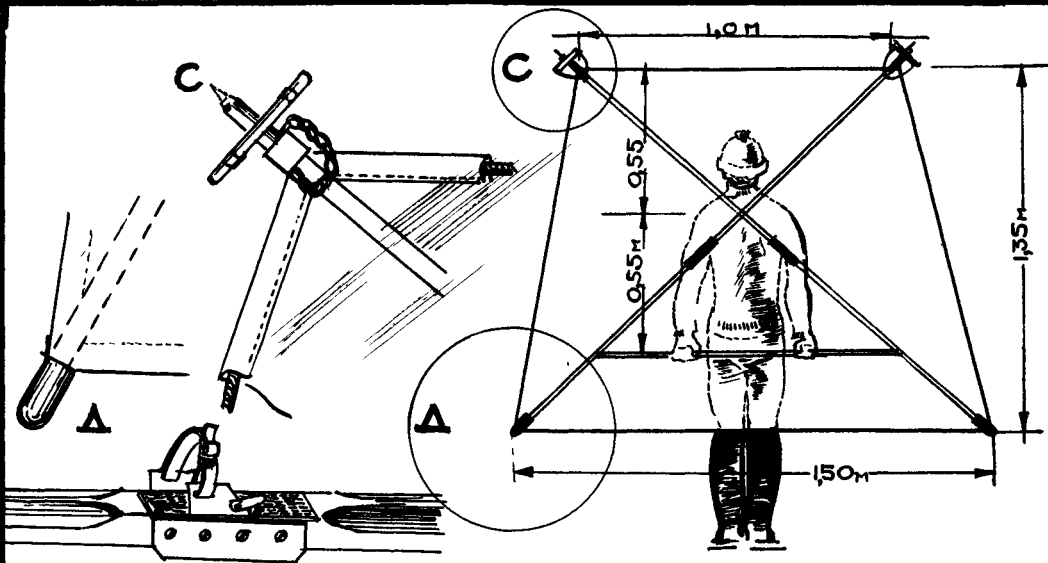
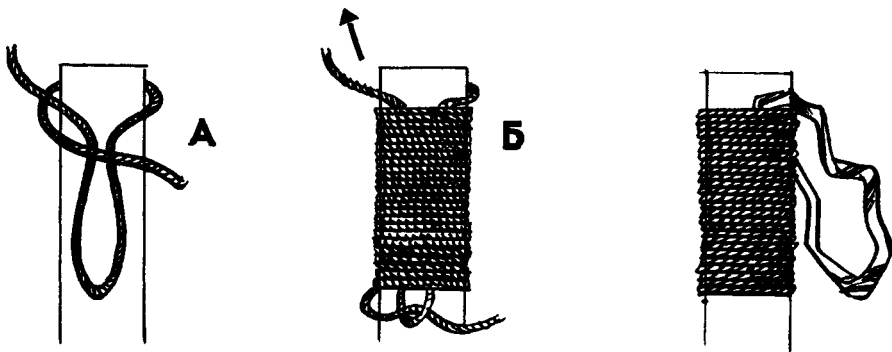



## МЕЖДУ ПРОЧИМ

Отправляясь в дальний путь на лыжах или выходя на туристскую тропу, собираясь совершить длинную велопрогулку или байдарочный поход, запасайся несколькими кусками сахара. Когда тебе станет уж очень трудно, погрызи сахар — это отличный восстановитель сил.

## ПРАВИЛЬНАЯ УКЛАДКА

Для правильной укладки рюкзака положи его спинкой на землю. По спинке и на самом дне расположи мягкие вещи. Слой их должен быть достаточно толстым.

Тяжелые, твердые предметы — консервные банки, пачки и пр. — лучше всего предварительно собрать в плоский, обернутый плотной бумагой пакет и расположить его между мягкими вещами, уложенными по спинке рюкзака, и внешней частью мешка. Пакет должен быть продолговатый, по размеру рюкзака и располагаться «стоя».

## СКОЛЬКО И ЧЕГО БРАТЬ С СОБОЙ

Каждый раз, когда новички собираются в поход, возникает один и тот же спор: сколько и каких продуктов брать с собой? Чтобы тебе было легче ориентироваться в этой действительно серьезной проблеме, привожу примерный набор продуктов на человека в день (в граммах):

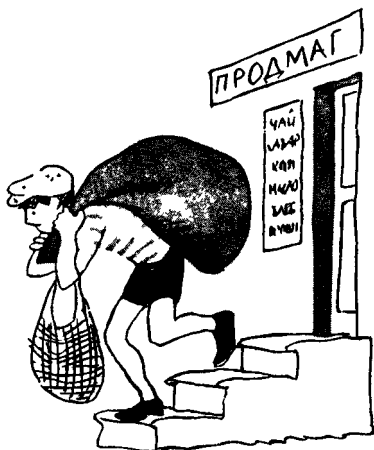

Хлеб. . . . .	600
или	
Сухари. . . . .	250
Мясные консервы. . . . .	125
Колбаса полукопченая. . . . .	15
Масло животное. . . . .	40
Масло растительное . . . . .	10
Молоко сгущенное. . . . .	25
или	
Молоко сухое. . . . .	15

Крупа . . . . .	200
Картофель сухой . . . . .	20
Овощи сухие . . . . .	10
Сахар-песок . . . . .	130
Леденцы . . . . .	10
Чай . . . . .	2
Кофе . . . . .	10
Какао . . . . .	6
Соль . . . . .	40

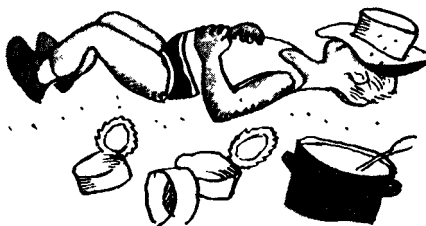

#### КАК ВАРИТЬ ПИЩУ В ПОХОДЕ

Обычно в походных условиях пищу приготавливают на костре. Думаю, что предлагаемые академиком С. В. Обручевым нормы варки различных каш могут тебе пригодиться. Вот они, эти нормы:

К а ш и	Кружки воды на одну кружку крупы	Продолжитель- ность варки в минутах
Геркулес . . . . .	3	10—20
Гречневая . . . . .	5—10	60
Манная . . . . .	5—10	5—10
Овсяная . . . . .	6—10	60
Перловая . . . . .	4—6	90—120
Пшенная . . . . .	4—7	40—60
Рисовая . . . . .	5—8	60
Фасоль, горох, бобы . . . . .	3—4	120—180
Ячневая . . . . .	3	30

## **Ы ХРАНИ ЛЫЖИ В РАСПОРКАХ**

Как только закончился лыжный сезон, лыжи надо сразу же убрать, чтобы они не покоробились за лето.

Сначала удали с лыж старую мазь. Для этого тебе потребуются: чистая тряпка, бензин или керосин. Сильно тряпку не мочи, а то испортишь верхнюю часть лыж. Сняв старую мазь, дай лыжам хорошенько просохнуть, после чего просмоли их, прогревая паяльной лампой, и поставь на распорки.

В жаркий солнечный день полезно «прогреть» лыжи, расположив их рабочими поверхностями к солнцу. Под солнечными лучами пропитка хорошо проникает внутрь дерева.

• Хранить лыжи лучше всего стоя (рис.).

## **Ы Я "ДЕВЯТЫЙ", ТЫ — "ШЕСТОЙ"**

На всех спортивных соревнованиях применяются нагрудные или наспинные номера. Часто бывают нужны и спортивные эмблемы. Проще всего изготовить эти знаки при помощи трафарета. Из плотного картона надо вырезать «перепончатые» цифры (рис.). Развести масляную краску сикативом. Наносить краску на ткань лучше всего одежной щеткой. Ткань должна быть хорошо натянута, трафарет плотно прижат, щетка почти суха. При этих условиях знаки получатся ровными, четкими и быстро высохнут.

## **Ы КУДА ДЕВАТЬ ТОПОР?**

В продолжительном походе без топорика никак не обойтись. Но вот задача: куда девать топорик, чтобы он не мешал в пути?

Рекомендую воспользоваться старым индейским опытом.

Из куска кожи, брезента, дерматина (годятся отслуживший свой век портфель или папка) вырежь две половинки чехла. Форма половинок вычерчивается по топорикам, размер увеличивается на 1,5–2 сантиметра. В краях сделай пробойником аккуратные дырочки. На задней половинке — две поперечные прорези для ремня. После этого скрепи половинки между собой с помощью тонкого, лучше всего сыромятного, ремешка или плотной ленты (рис.).

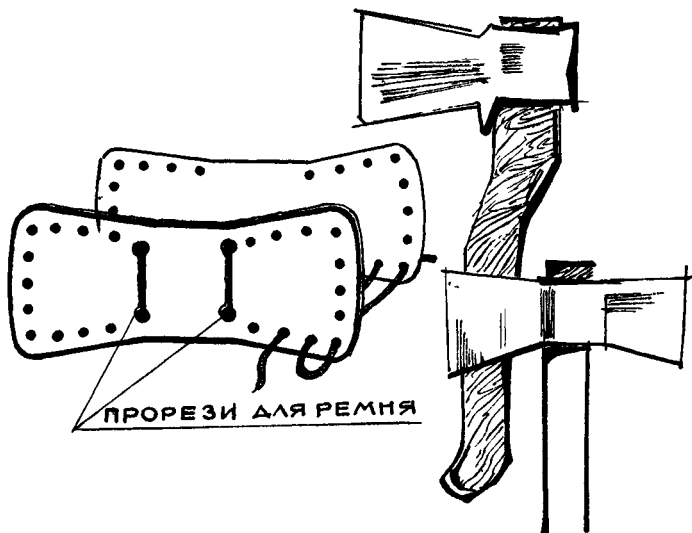
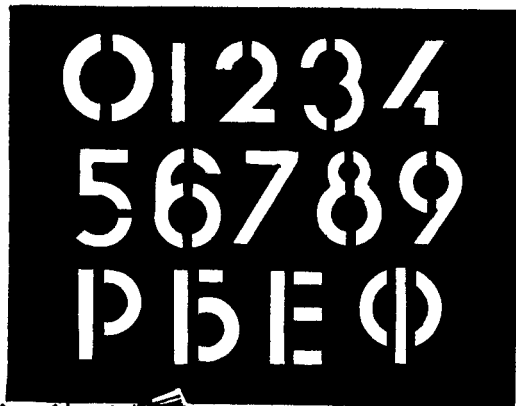
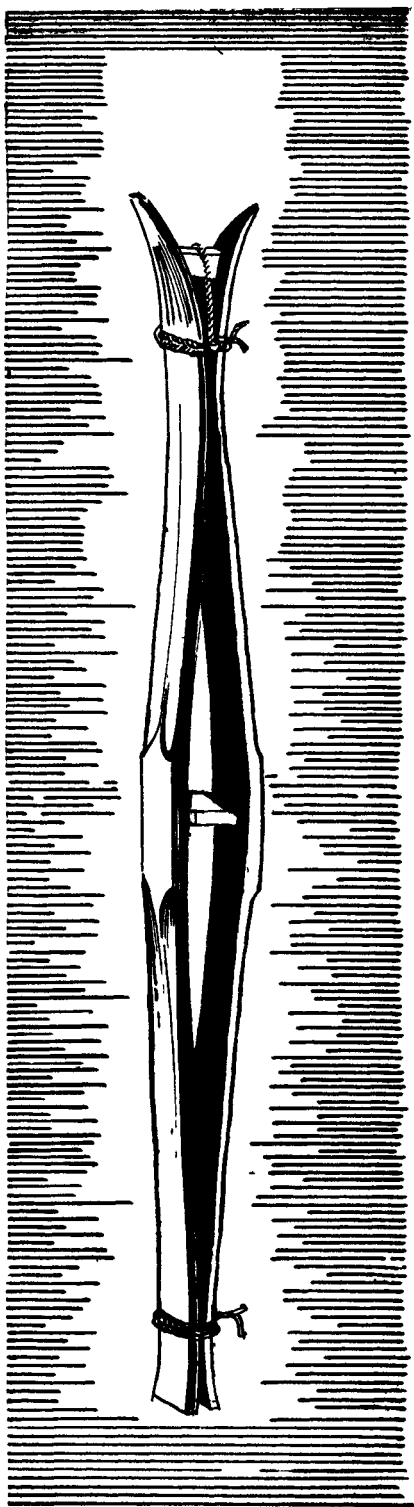

## КАК ВЫБРАТЬ ЛЫЖИ

Длина лыж (в метрах)	Вес (в килограммах)	Рост (в метрах)
1,5 м	до 60	до 1,6
1,9 „	„ 65	„ 1,6
2,0 „	„ 72	„ 1,7
2,1 „	„ 85	„ 1,7

Палки должны доставать до подмышек.,

## КАК ЗАЛЕЧИТЬ ТРЕЩИНУ

Чтобы заделать трещину на лыже» надо приготовить замазку из смеси сосновой смолы, воска и мелких древесных опилок.

Заделывать трещины надо предварительно подогретой замазкой.

## НА ВСЯКИЙ СЛУЧАЙ

Обнаружив обморожение, не впадай в панику. Хорошенько и осторожно разотри пострадавшее место варежкой. Когда кожа покраснеет и начнет «гореть», смажь пятно жиром.

## МЕЖДУ ПРОЧИМ

В туристический поход лучше всего брать сахар-песок. Паковать его надо в полиэтиленовые, непромокаемые мешочки.

Чай, кофе, какао храни в металлических коробках. Крышки этих коробок надо оклеивать по шву лейкопластырем или изоляционной лентой.

Соль держи в водонепроницаемом мешочке, лучше всего — клеенчатом. Чтобы уменьшить отсыревание соли, полезно добавить в мешочек 8 процентов крахмала.



## ПОУЧИТЕЛЬНЫЕ СТРОКИ



*Человек, обладающий ростом в 184 сантиметра, обхватом груди 134 сантиметра, бедер — 72 сантиметра, икр — 47 сантиметров, шеи — 50 сантиметров и бицепсов — 45 сантиметров, заслуживает внимания и удивления за одни только внешние данные. Ну, а если он к тому же не уходит с борцовского ковра до... семи-десяти лет, если он профессионал-спортсмен и за всю свою сказочно долгую жизнь атлета ни разу не потерпел поражения, согласись — это чудо!*

*Человека-чудо звали Иваном Максимовичем Поддубным, Чемпионом Чемпионов, Иваном Великим, Иваном Непобедимым.*

*Когда-то доктор А. А. Шварцер писал о нем: «.. У Поддубного было еще одно неоценимое для каждого спортсмена качество, которое знатоки спорта метко называют «спортивным сердцем», вкладывая в этот термин не физиологическое значение, ибо сердце должно быть физически здоровым у каждого спортсмена, а психологическое. Поддубный способен был развивать в нужные минуты колоссальную энергию, подобную взрыву, и не терять «куража» в самые тяжелые и опасные моменты борьбы».*

*Многократный чемпион мира, в пятьдесят пять лет прибавивший к славному перечню самых почетных спортивных титулов еще и звание чемпиона Америки, Иван Максимович Поддубный был во многих отношениях на редкость интересным человеком. Но мне хочется сказать здесь не о его победах, не о его привязанностях и не о его феноменальном упорстве, а о черте совсем простой и очень общечеловеческой: он был удивительно честен? И это заслуживает не только уважения, но и самого искреннего восхищения. Ведь ему пришлось бороться всюду в России, Европе, Африке, Америке; на спортивных аренах, на цирковых манежах, на помостах летних театров; в честных атлетических турнирах и, увы, в жульнических платных состязаниях, где все держалось на обмане, сговоре, подкупах. И всегда он оставался безупречно честным, даже с жуликами.*

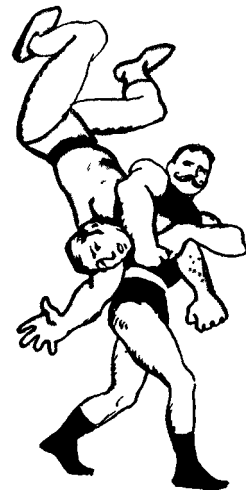

*Поддубного нельзя было ни победить, ни купить. Вся жизнь. Как все люди, он совершал ошибки, оступался, потом горевал и раскаивался, но никогда, ни разу не погрешил этот богатырь против правды. Сила Поддубного, выносливость, спортивное мастерство давно уже вознесены на высоту Олимпа. Удивительная же честность его остается как-то в тени или воспринимается как достоинство, само собой разумеющееся. А жаль! Ведь быть безупречно честным совсем не так легко...*

### **НАЧИНАЮЩЕМУ РЫБОЛОВУ**

1. Не меняй без конца места лова. Хорошо изучи реку или озеро, узнай дно, коряги, вымоины.

2. Имей в виду: рыба не ищет, где глубже!

Рыба ищет места, где больше корма (летом самая «рыбная» глубина 1,5–2 м.).

Замечено, что лучшие места — у плотин, мостов, забитых в воду свай, затонувших древесных стволов, возле устьев небольших рек и ручьев, впадающих в более крупную реку.

И еще запомни: рыба любит тишину.

3. Собравшись на рыбалку, не одевайся ярко. Следи за тем, чтобы твоя тень не падала близко от поплавков. Не делай резких движений, не стучи, громко не разговаривай. Вообще веди себя тихо.

4. В прозрачной воде применяй тонкую, мало заметную снасть. Полезно подкрашивать леску в зелено-вато-блеклый тон.

5. Не расставляй больше 4–5 удочек одновременно.

6. При переменной и неустойчивой погоде хорошего лова не жди.

7. Теплый южный и мягкий западный ветер способствует удаче. Северный и восточный — затрудняет лов.

8. Отправляясь на рыбалку летом, думай о рыбе, но не забывай и про комаров. Одевайся в

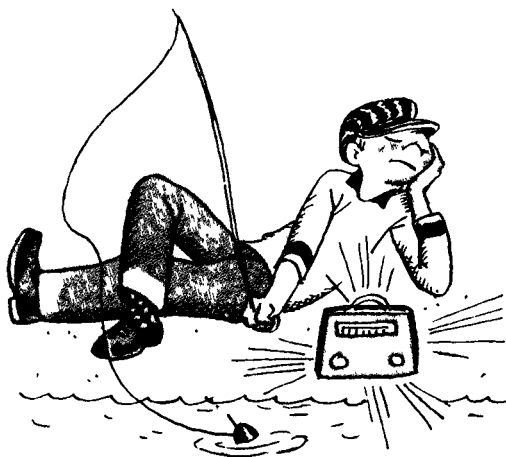

плотные брюки и куртку; если время очень «комариное», захвати с собой накомарник.

9. Выбирая удилище, имей в виду, что можжевельник, черемуха и орешник — самые подходящие породы дерева. Можно вырезать удилище из рябины или прямой молодой березки, но вот ольха или сосна — материал непригодный. Лучшее время для заготовки удилищ — поздняя осень.

10. Лучшая леска капроновая, так называемая «жилковая», толщиной в 0,1–0,2 миллиметра. Хороши и самодельные лесы, скрученные из конского волоса.

11. Для начала пользуйся крючками №№ 4–7. Перед ловлей подтачивай крючок на бруске.

12. Самые лучшие поплавки из пенопласта: они легче пробки и не намокают. Низ поплавка окрашивай серо-голубой масляной краской, Верх — яркой краской, например желтой.

#### КЛЮЧ, ИЗБАВЛЯЮЩИЙ ОТ ДОСАДНЫХ ЗАТРУДНЕНИЙ...

Почти всегда в туристском походе с консервных банок слетают этикетки. И тот, кому предстоит готовить обед, попадает в затруднительное положение: как узнать, что в банке — сгущенное молоко, например, или зеленый горошек?

Чтобы не испытывать подобных огорчений, запомни: на доньшках банок выдавливаются прямо по жести условные цифры и литеры. Так вот, буква «Р» обозначает — консервы рыбные, «К» — овощные, «М» — мясные и молочные.

А чтобы уж совсем точно ориентироваться в консервном хозяйстве, очень советую перед походом составлять полный перечень всех банок — с литерами и цифровыми обозначениями, тогда и без этикеток ты сумеешь легко определить, что же находится внутри жестянки.







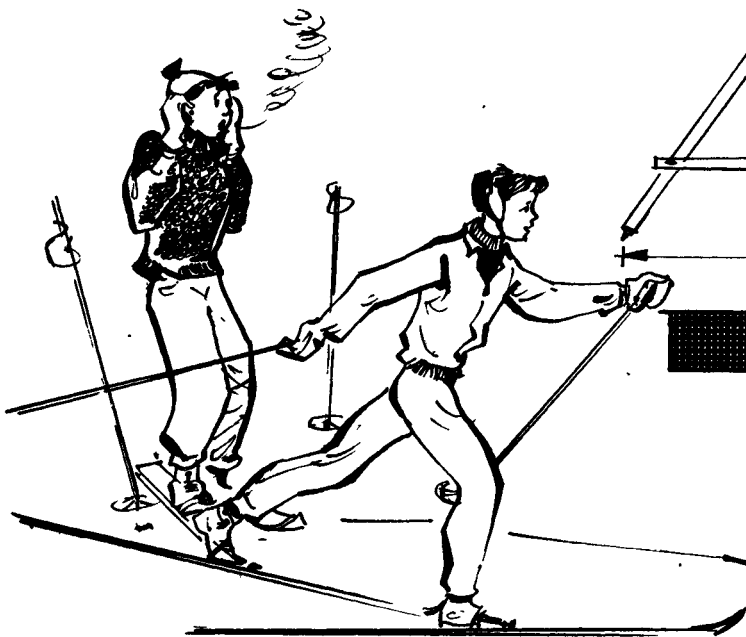
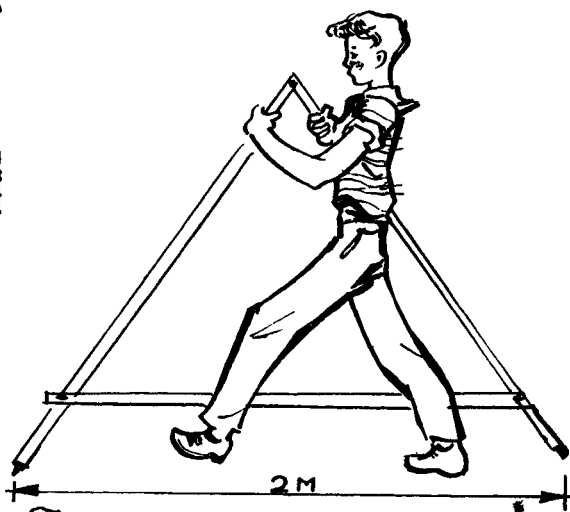
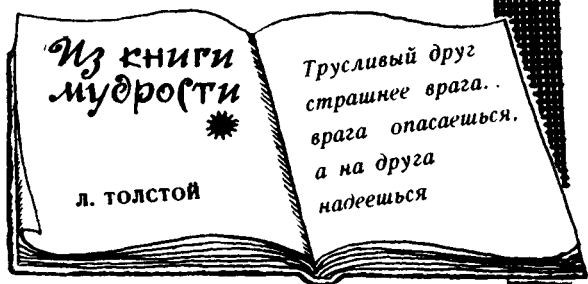
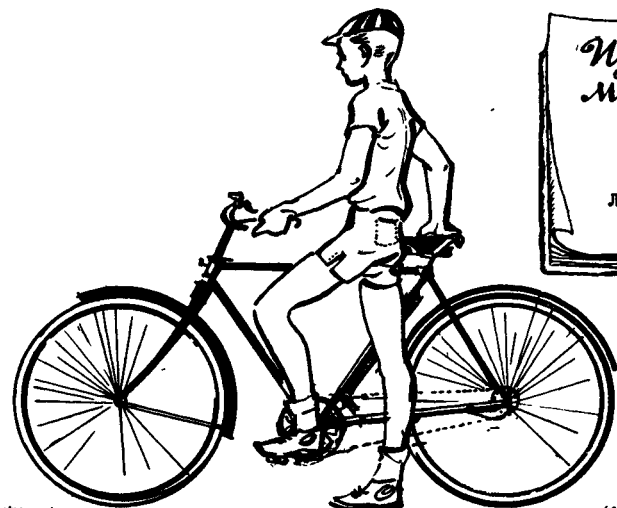

## ГРИБНИКУ

Может быть, сбор грибов и не спорт, но каждому туристу, каждому любителю дальних лесных походов и велосипедных рейдов эти несколько добрых советов наверняка пригодятся.

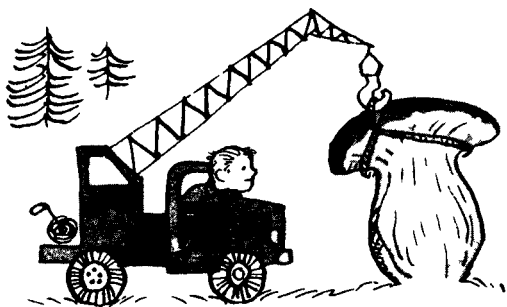

1. Не ленись, раньше вставай.
2. В сухое лето гриб жметя к стволу, а в сырое — как бы отбегает поодаль.
3. В лесу до солнца ни теней, ни ярких отблесков — это лучшее время сбора.
4. Легче всего находить грибы по росе, а еще лучше — в дождь.
5. В лесу бери по-морскому: «солнце за спину», так грибы будут виднее, особенно в траве.
6. В березах — самые грибные места.
7. Белые растут семьями!
8. Замечай: где мухоморы и муравейники, там и белые.
9. Ищите грибы к северу от дерева; на восток и запад их меньше; а на южной стороне, да еще в сухое лето и вовсе не бывает.
10. Грибнику нужны: корзина да терпение — вот и все снаряжение. А придет сноровка, и станешь ты мастером!

## МЕЖДУ ПРОЧИМ

Если костровые рогульки предварительно промазать жидким стеклом, они будут служить очень долго.

## СУХИЕ НОГИ — ТЕПЛЫЕ НОГИ

Чтобы туристические ботинки не промокали, их надо предварительно хорошенько пропитать. Чем? Вот один из рецептов пропитки:

*40 весовых частей рыбьего жира,  
10 весовых частей воска,  
3 весовые части скипидара.*



Эту смесь надо подогреть и добавить в нее 20 весовых частей глицерина.

Пропитку наносить на сухие, чистые ботинки. Просушить обувь на свежем воздухе (лучше всего на солнце) и пропитать вторично.

#### ПРЕДУПРЕЖДЕНИЕ!

Категорически запрещается смазывать ботинки машинным маслом, соляркой, автолом — всеми минеральными маслами.

#### МЕЖДУ ПРОЧИМ

Очень удобное усовершенствование в любом рюкзаке (в покупном тоже) — матерчатая вертикальная перегородка. Отделение, расположенное ближе к спине, предназначается для одеяла, мягких вещей, а внешнее — для всего прочего имущества.

#### ГОРОДОШНИКУ

Если ты взялся изготовить городки, запомни, что диаметр городка не должен быть больше 5 сантиметров, длина — 20 сантиметров. Городок должен обладать достаточной устойчивостью, а для этого иметь ровно спиленные торцы. Длина биты — до 1 метра.

Биты полезно обшивать полосками железа. В такой отделке они живут значительно дольше. Ручку биты надо обязательно тщательно отполировать. Удобная ручка намного улучшает бросок.

Для бит самый подходящий материал — кизил, боярышник, дуб.

Хранить биты надо в чехлах из клеенки, плащевого материала, брезента.



## ЦЕЛЬСЯ ТОЧНО, БЕЙ СИЛЬНО

Запомни десять последовательных фигур городошной партии: 1. Пушка. 2. Звезда. 3. Колодец. 4. Артиллерия. 5. Пулеметное гнездо. 6. Ракетка. 7. Рак. 8. Серп. 9. Самолет. 10. Закрытое письмо (рис.).

Выбивая «пушку», целься в нижний городок. Бьешь «звезду» — попадай в торец ближнего к тебе городка. Взятся за «колодец» — меться в середину фигуры, в связку городков. По «артиллерии» попадай развернутой битой по горизонтальным городкам. «Пулеметное гнездо» — самая трудная из стоячих фигур. Старайся угодить немного выше центра стоячих городков. «Ракетку» сражай по переднему, обращенному к тебе торцом городку. «Рак», «серп» и «самолет» бьют аналогичным приемом. «Закрытое письмо» сначала «распечатывают», выбивают «марку», то есть центральный городок (при этом не полагается задевать остальные городки), а уж потом принимаются за углы. Все удары выполняются с дальней линии.

## ПОПРОБУЙ ВСТАТЬ НА ХОДУЛИ

К сожалению, в последние годы мало кто увлекается ходулями. А между тем это полезное развлечение — оно способствует выработке равновесия, укрепляет ноги и руки, делает человека ловким.

Ходули сделать очень просто. Для этого нужно взять два двухметровых квадратных в сечении бруска (5 X 5 сантиметров) и прибить к каждому по подножке (12 X 15 сантиметров). Высота подножек 0,5—0,7 м (считая от земли), и ходули готовы.

На ходулях можно устраивать веселые соревнования и забавные игры. Попробуй встать на ходули, может быть, это тебе понравится.

## ШЕСТЬДЕСЯТ ЧЕТЫРЕ КВАДРАТА

Пока ты не запомнишь, как называется каждое поле шахматной доски (рис.), не считай, что ты хоть сколько-нибудь преуспел в шахматах. И это не пустая формальность — без свободной ориентации на шахматной доске невозможно изучить ни одну сыгранную партию. А о том, как важно овладеть опытом предшественников, я думаю, и без слов ясно.

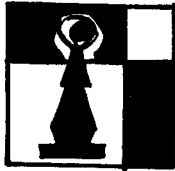
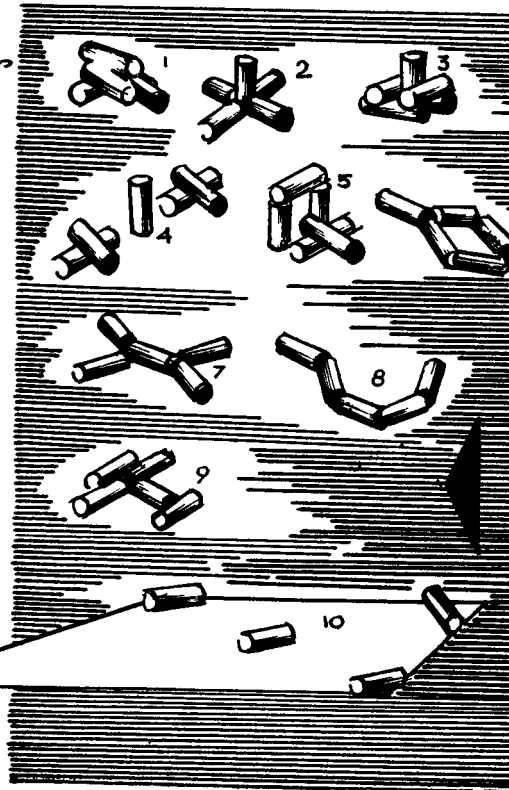
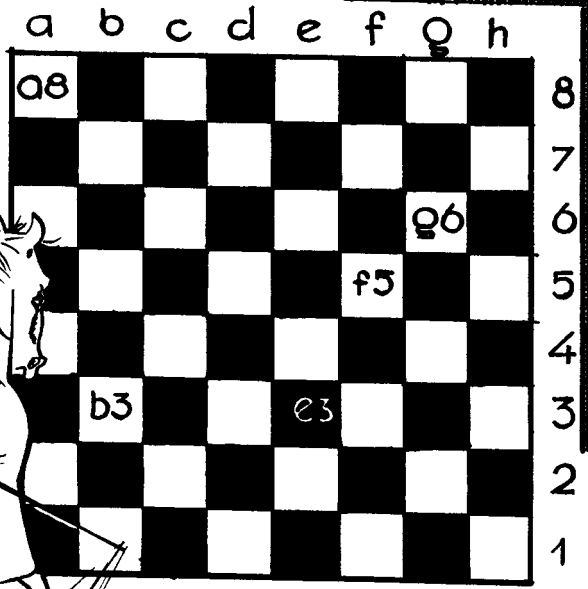
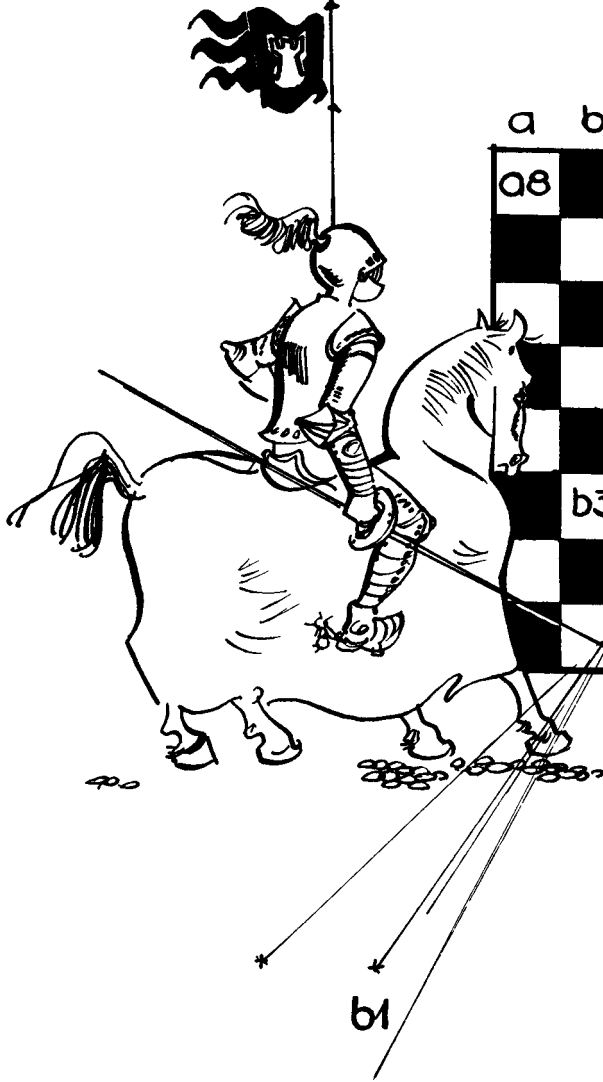

b1

## ЭТО ЗАПРЕЩЕНО

Сядя за шахматную доску, ты должен знать, что категорически запрещается во время игры:

1. Спрашивать у кого бы то ни было совета или мнения относительно партии.
2. Заглядывать в «подсобную» литературу.
3. Подвергать разбору возникающие на доске положения.
4. Рассчитывать ходы, прикасаясь пальцами к полям на доске.
5. Мешать своим поведением нормальному течению игры.

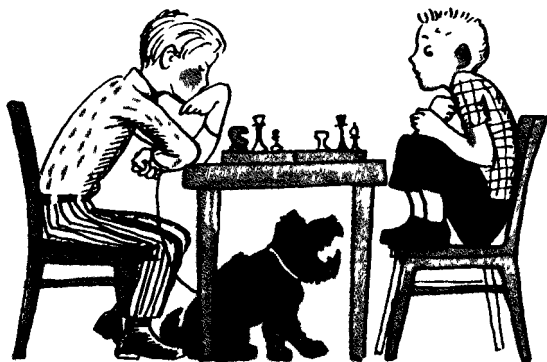

## МЕЖДУ ПРОЧИМ

Помни заповедь шахматиста: «Тронул — ходи!» И еще одно правило имей всегда в виду: «заднего хода» в настоящих шахматах не существует. Пошел — всё.

## О ПРАВИЛАХ

Все спортивные игры, встречи, соревнования, матчи имеют свои строгие правила. Не думай, что правила эти должны быть досконально известны только судьям. Каждый спортсмен, прежде чем выходить на

беговую дорожку, ринг, спортплощадку, дистанцию, обязан изучить правила, как говорится, от корки до корки.

#### ЧТО ЗА ЗНАКИ?

Запомни несколько условных обозначений, часто встречающихся в шахматной литературе, они помогут тебе прочесть запись партии:

- 0—0 — короткая рокировка,
- 0—0—0 — длинная рокировка,
- + — шах,
- X — мат,
- ! — хороший, сильный ход,
- !! — красивый, сильный ход,
- ? — плохой, ошибочный ход,
- ?? — очень плохой ход, грубая ошибка,
- ?! — рискованный, обоюдоострый ход.

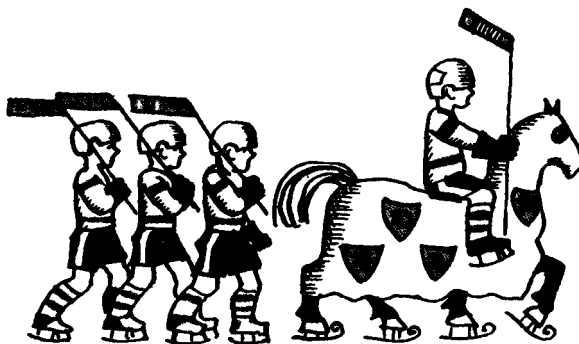

#### КАПИТАН КОМАНДЫ

1. Капитан команды — наиболее опытный и наиболее волевой спортсмен.
2. Капитан обязан руководить командой.
3. Слово капитана в игре — закон для всех.

Нравится лично тебе капитан или не нравится, это неважно: пока ты член команды, помни о месте капитана и беспрекословно подчиняйся ему на спортивном поле.



**ПОЛЕЗНЫЕ СВЕДЕНИЯ**

Размер волейбольной площадки . . . . .	18 × 9 м
Для младших ребят . . . . .	15 × 7,5 м
Высота столбов . . . . .	2,5 м
Высота сетки для мальчишек:	
13—14 лет . . . . .	2,2 м
15—16 лет . . . . .	2,35 м
старше 16 лет . . . . .	2,45 м

*(Рис. 1)*

Размер баскетбольной площадки . . . . .	26 × 14 м
Для младших ребят . . . . .	20 × 11 м
Центральный круг радиусом . . . . .	0,6 м
Ширина штрафной площадки . . . . .	3,6 м
Расстояние до линии штрафного броска . . . . .	5,2 м
Дуга, замыкающая штрафную площадку радиуса . . . . .	1,6 м

*(Рис. 2)*

Размер футбольного поля . . . . .	110 × 75 м
Для старших школьников . . . . .	90 × 50 м
Ширина ворот . . . . .	7,32 м
Высота ворот . . . . .	2,44 м
Для младших школьников	
Ширина ворот . . . . .	6 или 5 м
Высота ворот . . . . .	2,2 или 2 м

*(Рис. 3)*

Размер площадки для городков . . . . .	25 × 13 м
Размер города . . . . .	2 × 2 м
Расстояние между городами . . . . .	2,5 м
Расстояние от полукона до передней линии города . . . . .	5 м

*(Рис. 4)*

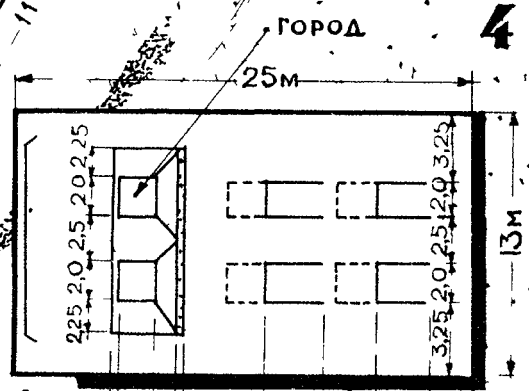
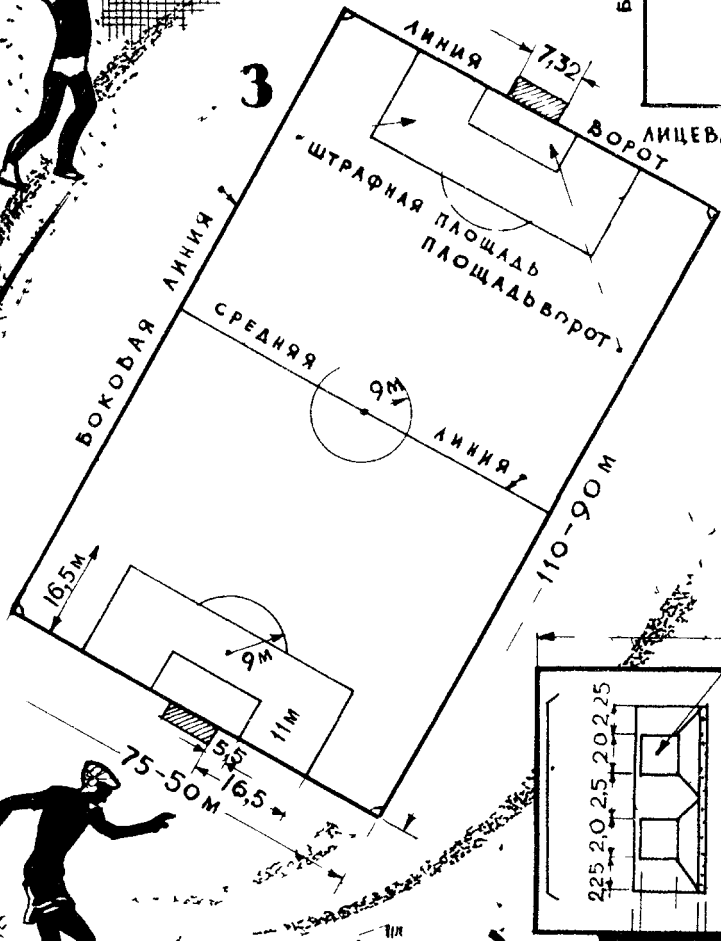
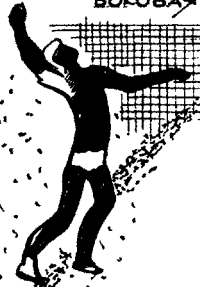
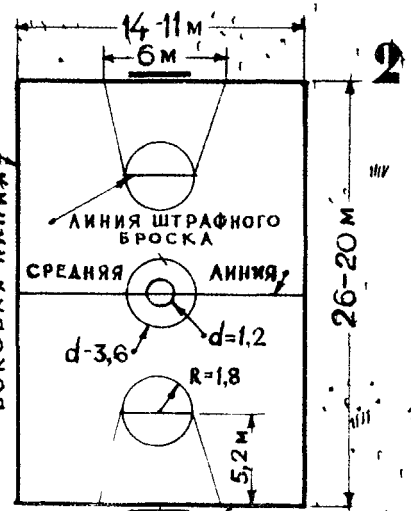
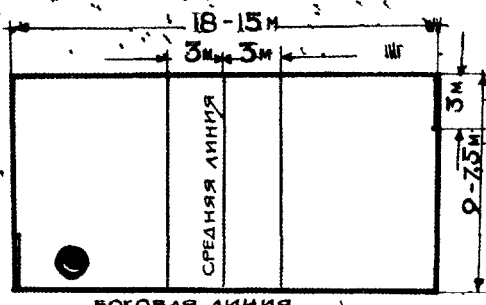

0,25 1,25 4,75 4,0 2,5 4,0 2,5  
2,0 0,5

## ДЛЯ ТЕХ, КТО ОСВАИВАЕТ НАСТОЛЬНЫЙ ТЕННИС

Стол для настольного тенниса может быть любой конструкции, важно только соблюсти установленные правилами размеры: длина крышки— 2,74 метра, ширина— 1,525 метра, высота стола — 0,76 метра.

Крышку стола можно покрасить в любой темный цвет, но лучше всего в темно-зеленый.

Высота сетки— 15,25 сантиметра, длина— 1,83 метра.

Имей в виду: помятый, но не треснувший мяч для настольного тенниса можно исправить, опустив его в кипяток.

## МЕЖДУ ПРОЧИМ

В дальних экскурсиях и походах имей при себе несколько кристалликов марганцовки. Если в пути приходится пить «подозрительную» воду, очень полезно продезинфицировать ее двумя-тремя крупинками марганцовки. Эта пустяковая предосторожность предохранит тебя от тяжелого заболевания.

## СПОРТ — НЕ ТОЛЬКО СИЛА

Одержат любую спортивную победу всегда нелегко. Но труднее всего добиться успеха после поражения. Одной «зло-сти», одного желания выиграть тут еще мало. Надо уметь трезво оценивать возможности, противника, видеть не только его сильные, но и его слабые стороны. И, конечно, обязательно правильно рассчитывать свои собственные силы.

Спорт — не только сила, ловкость, настойчивость, но и всегда расчет. Точный расчет! Поэтому обдумывай каждое свое действие: до, во время и после встречи!

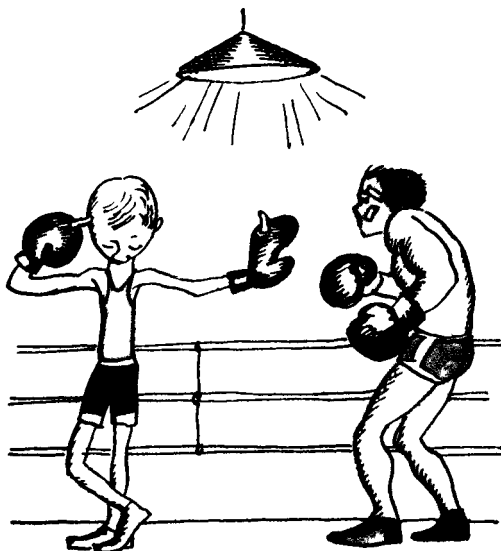

## ПОУЧИТЕЛЬНЫЕ СТРОКИ



Образ одного из самых выдающихся героев гражданской войны, Василия Ивановича Чапаева, прочно сложился в моем сознании благодаря кинофильму «Чапаев» и роману Фурманова.

Долгие годы этот образ представлялся мне неизменным: лихая папаха, сбитая на сторону, пики усов вразлет, развевающаяся бурка за плечами. А за всем внешним — железная, несгибаемая воля, не знающее сомнений сердце, ожесточенное к врагам, точное видение цели и обостренная, я бы сказал, даже яростная, способность к риску.

Это представление укрепилось во мне после того, как я увидел в городе Куйбышеве памятник начдиву-25' безудержно несущиеся бронзовые кони, бронзовая тачанка, бронзовая человеческая фигура, бронзовая шашка — все брошено вперед...

И вот несколько лет назад в старой архивной папке я прочел удивительный документ: подлинный рапорт Чапаева в Реввоенсовет 4-й армии. Отозванный с фронта, зачисленный в академию, он писал в январе 1919 года:

*«Многоуважаемый товарищ Линдов!*

*Прошу вас покорно отозвать меня в штаб 4-й армии на какую-нибудь должность: командиром или комиссаром в любой полк... Что преподают, я это прошел на практике, вы знаете, что я нуждаюсь в общеобразовательном цензе, который здесь я не получаю. И томиться понапрасну в стенах я не согласен... Я хочу работать, а не лежать.*

*... Я хочу работать и помогать вам. Если вы хотите, чтобы я вам помогал, я с удовольствием буду к вашим услугам.*

*Так, будьте любезны, выведите меня из этих каменных стен.*

*Уважающий Вас Чапаев»*

И куда девалась бронза? Передо мной вдруг обнажилось страдающее и такое простое человеческое сердце!..

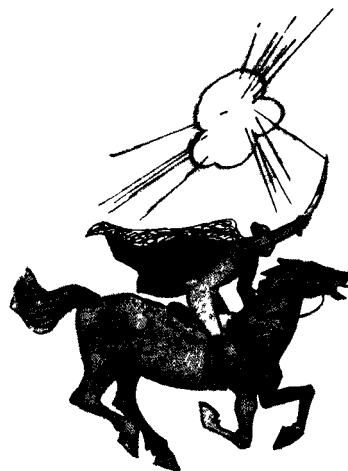

*Просьба Чапаева была удовлетворена, его «вывели из каменных стен» академии, дали работу, коня, вернули счастье кавалерийской атаки, ветер боя.*

*Через восемь месяцев он погиб. Погиб при отступлении, тридцатидвухлетним, и все же, я думаю, погиб счастливым. Потому что бился — до конца, дышал — до конца, любил и ненавидел — тоже до конца. Потому что на самом деле был он очень простым, очень настоящим, а вовсе не бронзовым человеком.,*

### **ВСТУПАЯ В КОМАНДУ...**

Позанимавшись годик-другой спортом, ты непременно вступишь в команду.

Любая команда — это коллектив. И первая забота нового члена коллектива — найти правильный тон, верную линию поведения, иными словами — «прийтись ко двору».

Советую:

1. Забудь «я», но и не спеши с «мы». Сначала завоеуй право говорить «мы».
2. Не подлаживайся к «старичкам», имей свою точку зрения, но не пытайся навязывать ее всем остальным.
3. Делай все хорошенько, основательно, но не заботься о том, чтобы твое усердие было непременно замечено.
4. Не разглагольствуй о своих «былых» успехах и удачах. Этим ты никого не удивишь.
5. Больше слушай и меньше объясняй.

6. Не стесняйся задавать вопросы своему тренеру.

7. Приготовься к возможным неудачам. Не принимай неудачи с преувеличенными огорчениями и не старайся делать вид, что они тебе безразличны.

8. Будь настойчивым, терпеливым и скромным.



## ТВОЙ УСПЕХ — ДОЛЯ ОБЩЕЙ ПОБЕДЫ

Настоящий спортсмен обязан в случае недомогания, неуверенности в своих силах сказать об этом тренеру или капитану команды. Помни, что, участвуя в соревнованиях, ты добиваешься не только личного успеха, но и победы своей команды. Всякая неискренность бросает тень на твою спортивную честь.

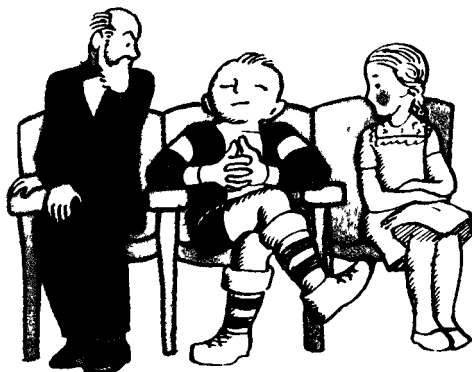

## МЕЖДУ ПРОЧИМ

Спортивная форма, выданная тебе в клубе, вполне уместна на стадионе, на дистанции гонок, словом — во время соревнований, но где-нибудь в кино или на вечерней прогулке по городу любая спортивная форма выглядит более чем странно.

## БОЛЕЛЬЩИК - СПОРТСМЕНУ

Самый страстный, самый безудержный болельщик, сколько бы он ни преклонялся перед чемпионами и рекордсменами, как бы тщательно ни коллекционировал их фотографии и даже автографы, ни когда не станет спортсменом. *Ибо*



## ДУШ-АВТОМАТ

Чтобы оборудовать душ-автомат на летней спортивной площадке, надо очень немного: несколько реек, несколько листов фанеры, бочонок, воронку от лейки, матрацную пружину. А как сделать душ, ты видишь на рисунке

## ПРОСТОЙ ВЫХОД

Если нет настоящего баскетбольного мяча, можно с успехом использовать утяжеленный волейбольный. Для этого надо проделать такую предварительную операцию. От старой камеры отрезать трубку вместе с основанием. Вставить в старую камеру новую. После этого «смонтировать» мяч.

## МЕЖДУ ПРОЧИМ

Чтобы быстро шнуровать волейбольный мяч и аккуратно заправлять конец шнуровки под клапан, очень удобно пользоваться пистолетным шомполом. Если у тебя нет шомпола, сделай его сам из куска толстой медной проволоки или используй заколку для волос (смотри рисунок).

## МЕЖДУ ПРОЧИМ

Ребята, начинающие заниматься спортом, частенько побаиваются врачей, видят в них «скрытых противников». Это глубокое заблуждение. Настоящий врач — первый друг и советчик настоящего спортсмена. Никогда не забывай об этом!



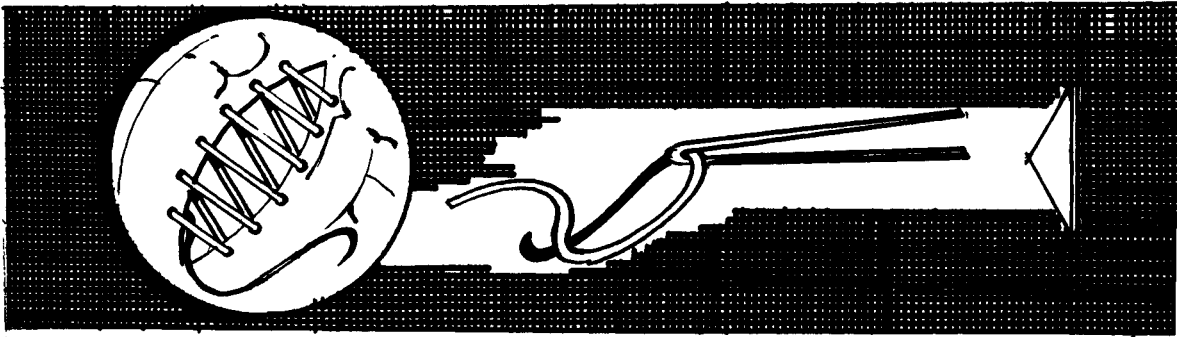
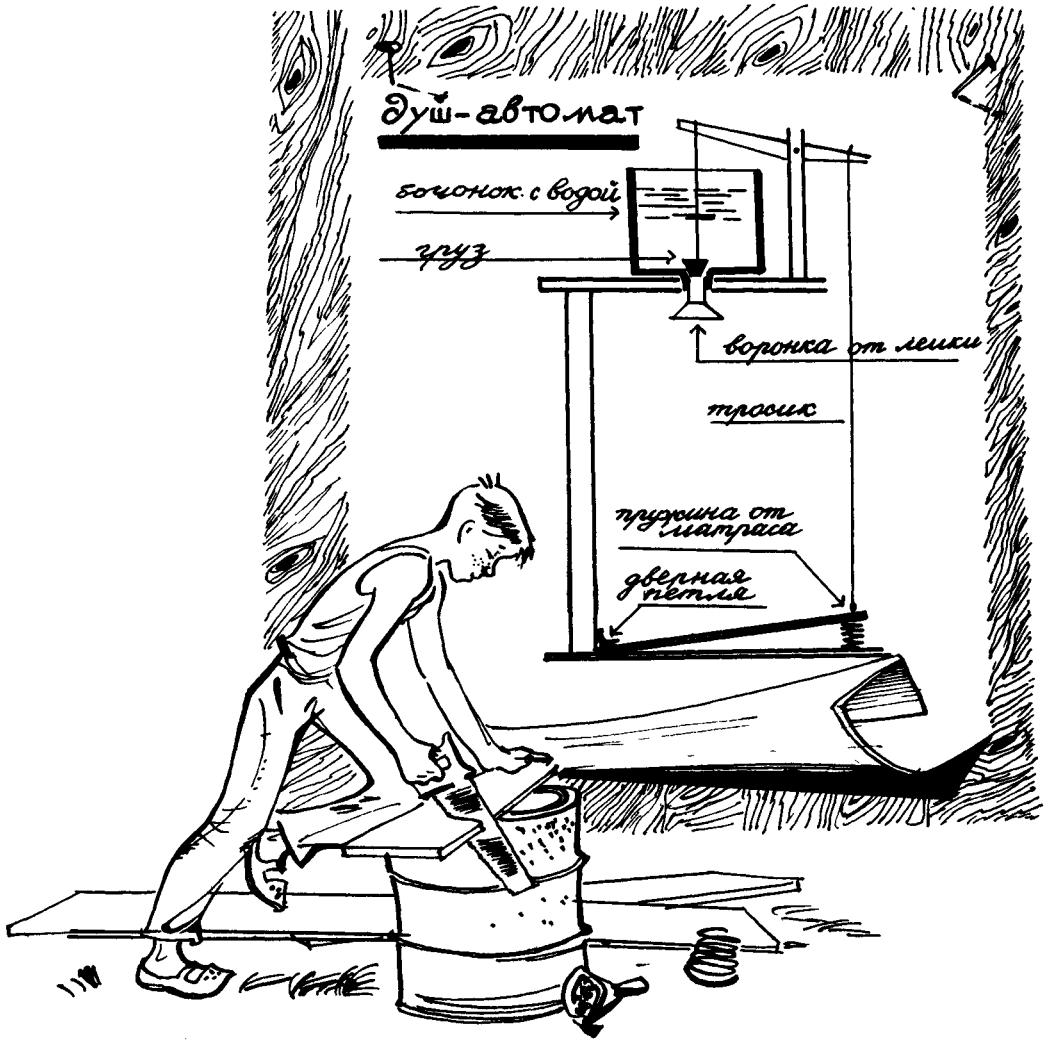



## МЕЖДУ ПРОЧИМ

Обзаведись гантелями. Поставив себе цель стать сильным, ты должен знать твердо, что заниматься надо каждый день сначала по 15—20 минут, а затем постепенно увеличивать это время и довести его до 45 минут— 1 часа.

## ЭТО ДЕЛИКАТНОЕ ДЕЛО

Перебегая из команды в команду, возможно, ты и сократишь свой путь к популярности, но скорее всего популярность эта будет скандальной. Поэтому я очень тебе советую: прежде чем менять цвета спортивной майки, хорошенько подумай, правильно ли ты поступаешь. Прислушайся к разуму и обязательно — к голосу своей совести.

## БУДЬ НАСТОЯЩИМ

Пожалуйста, на прощание запомни: не тот спортсмен, кто достиг кое-каких спортивных успехов, а тот, кому без ежедневных физических упражнений, без регулярных тренировок и соревнований и жизнь не в жизнь, тот, кто без спорта совсем не может.

Будь же настоящим спортсменом!



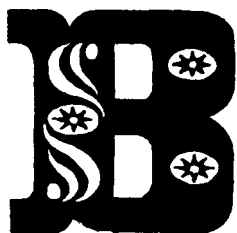

ряд ли есть для молодого сердца лучшая музыка, более заманчивая песня, чем песня героики, побед, выдающихся поступков.

Только... только не надо думать, мой друг, что героизм — это что-то такое очень громкое, очень сверкающее, очень шумное. Путь к подвигу всегда незаметен, да и сами выдающиеся деяния далеко не каждый день становятся предметом обсуждений, восторгов и преклонения...

Сейчас я познакомлю тебя с Шурой Багметом, а ты подумай, пожалуйста, почему я рассказываю о нем и о нашей дружбе именно в этом очень ответственном месте книги...

В тот день мне не работалось. Бывает же так — мысли налезают на мысли, в голове вертятся нужные слова, а на бумагу, хоть умри, ничего не ложится. Испортив с десяток чи-

стых страничек, я решил больше не мучить себя и пишущую машинку. Собрался и вышел из дому.

Утро было теплое, прозрачное. В такой день хорошо бродить за городом, дышать лесом, дышать рекой.

Упругий весенний ветерок, молодое солнышко обязательно помогут — все лишнее незаметно выветрится из головы, мысли постепенно придут в порядок, слова выровняются. Это точно.

По дороге на вокзал встретил двоих — молодые, веселые, они шли, перепоясавшись снизками баранок, как пулеметными лентами, и громко смеялись. Я посмотрел вслед ребятам и тоже улыбнулся.

И в вагоне метро оказался славный попутчик — мальчишка вез коробку с патефонными пластинками. На крышке крупными, аккуратными буквами было выведено: «Веселье». И я еще раз улыбнулся и подумал было: «А не вернуться ли к столу и не попробовать ли еще раз сесть за работу?»

Но не вернулся — вспомнил мудрое авиационное правило: «Приняв однажды решение, даже худшее из возможных, не изменяй его».

О, это очень хорошее правило!

Стоит летчику заметаться в воздухе, сменить одно решение на другое, потом принять наспех третье, глядишь — несчастье и подстерегло. А почему? Все решения были правильные, только ни одно человек не выполнил, не довел до конца... И на земле так бывает.

Словом, решив ехать в лес, побродить вдоль реки, подумать на свободе, я не стал отступать — и не пожалел.

За городом пахло теплой землей и молодыми липами. Здесь жили и ширь, и даль, и высь, так плохо ощутимые в городе.

Прошагав от станции с километр, я вышел к реке. Река была неширокая, тихая, в редких радужных разводах. Бросив кожаную летнюю куртку под куст, я растянулся на берегу. Лежал и думал.

Вспоминались разные люди: смелые и осторожные, серьезные и легкомысленные, отважные и тихони. И всех связывало в единую дружную семью небо. Я думал о воздушном брат-

стве, рожденном в трудных испытательных полётах, на дальних северных трассах, в коротких воздушных схватках, в каждодневной борьбе за жизнь...

Тихо текла река, изредка слабый ветерок морщил водную гладь, и все постепенно становилось на место. Не знаю, сколько прошло времени, помню, я уже собирался подняться и идти дальше, когда на противоположном берегу показался мальчишка.

Худенький, светлоголовый, он уверенно подошел к самой воде, быстро скинул вылинявшие тренировочные брюки, сдернул голубую майку и, резко толкнувшись, нырнул. Потемневшая голова показалась метрах в пяти от берега. Мальчишка плыл, шумно брызгая и слишком часто взмахивая руками. Он плавал плохо, это было видно сразу. Тем удивительнее показалось мне его намерение форсировать реку.

Не отрывая глаз, я следил за мальчонкой. Он пыхтел, отплевывался и поднимал такой фонтан брызг, как будто бы поперек реки плыл не ребенок, а голубой кит. В конце концов пловец добрался до берега и вылез на песок.

Мальчишка тяжело дышал, часто и шумно глотая воздух. Со стороны мне даже показалось, что он всхлипывает. Так продолжалось минут пять. Потом мальчишка стал дышать реже и глубже, взмахнул несколько раз руками и неожиданно снова бросился в реку.

К противоположному берегу парнишка плыл мучительно долго. И снова от него во все стороны летели брызги, и снова над водой суетливо мелькали загорелые худенькие руки.

Добравшись до своей одежки, мальчишка свалился на траву. Какое-то время он лежал неподвижно. Потом поднялся, прошелся по берегу, помахал руками и опять ринулся в реку.

Это был странный мальчик. Я даже подумал: «Не утопиться ли он собирается?»

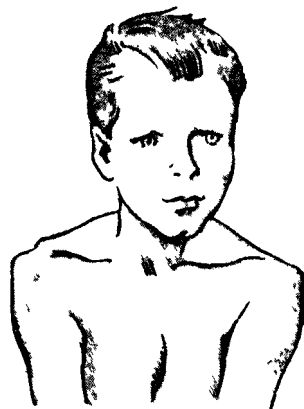

На середине реки мой странный пловец нырнул. Не сколько секунд голова его не показывалась над водой, и я стал поспешно раздеваться. Но, раньше чем я успел скинуть ботинки, он выплыл и, качаясь, выбрался на песчаный откос. И снова мальчишка лежал на одном берегу, а его брюки и майка — на другом.

Неужели поплывет еще раз?

Остаться наблюдателем или подойти?

Я не успел решить эти трудные вопросы: паренек в четвертый раз полез в реку.

Не выдержав, я тоже прыгнул в воду и торопливо поплыл следом за мальчишкой. На середине реки, наконец, догнал его и крикнул:

— Хватайся, подвезу!

Но он ничего не услышал и продолжал судорожно сучить руками.

— Эй, парень, хватайся за плечи!

Теперь он услышал и понял меня. Но помощи не принял — вильнул в сторону и продолжал плыть самостоятельно.

Потом мы лежали на берегу рядышком и долго молчали.

— Тебя как зовут? — спросил я.

— Шуркой.

— Ты что ж, Шурка, утопиться хочешь, что ли?

— Здесь не утопишься. На середке по шейку всего.

Реки я не знал, и о том, что она может быть мелкой, как-то не подумал. Наверно, поэтому Шуркины слова развеселили меня, и я неосторожно хмыкнул.

— А чего вы смеетесь? Мне плавать научиться надо. Вот я и тренируюсь. Два раза туда-сюда сплавал, отдохну и еще поплыву. — И он отвернулся.

— Плавать, конечно, надо уметь, но зачем же сразу так резко брать?

— А мне быстро надо. Понятно?

— Непонятно, — честно признался я и внимательно пригляделся к пареньку.

Чистые светлые глаза его смотрели упрямо и дерзко. На выпуклом красивом лбу лежала неожиданная поперечная

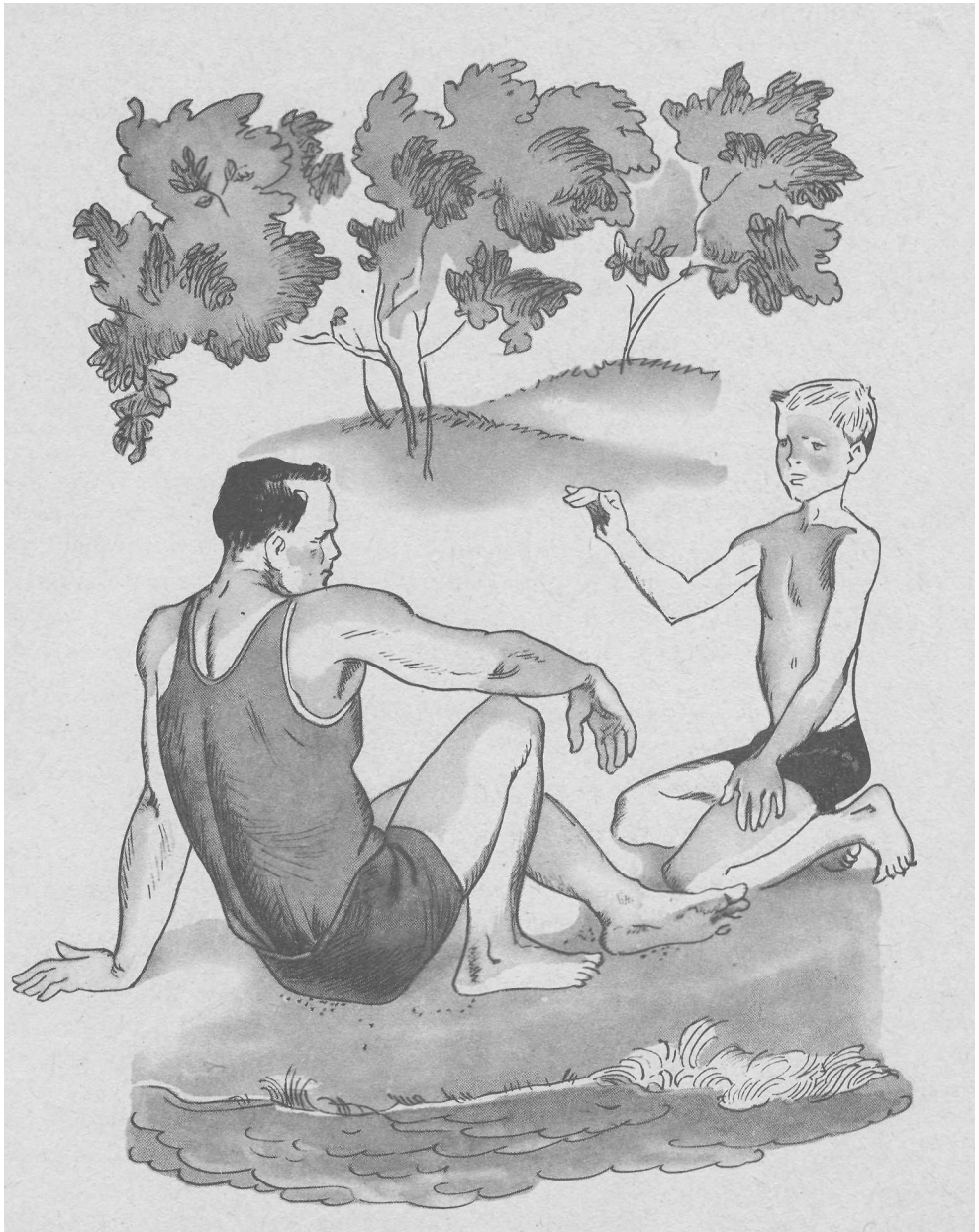

морщинка. У него был жестковатый волевой рот. Маленькие розовые уши просвечивали на солнце.

— Бывает в жизни по-всякому, — подумав, сказал мальчишка и стал растирать посиневшие, покрывшиеся частыми пупырышками ноги.

— Вот это понятно. Это каждый летчик может понять. Неожиданностей нам всегда хватает.

— А вы правда летчик? Честно?

— Честно.

Паренек помолчал, потом спросил:

— А Героя Советского Союза генерал-полковника авиации Громова как по имени и отчеству зовут?

— Михаил Михайлович.

— Правильно. А звуковой барьер — это что?

Я стал объяснять.

Мальчишка слушал внимательно. Постепенно недоверие исчезало из его озорных светлых глаз. Наконец он сказал:

— Правильно, летчик. — И стал задавать мне вопрос за вопросом, но теперь уже без подвохов. Просто он интересовался летным делом и хотел узнать о моей былой работе как можно больше.

Мы долго разговаривали в этот день, но своего секрета Шурка мне не открыл.

Когда мы прощались, он спросил:

— А вы еще приедете?

— Возможно.

— А я завтра в десять опять тренироваться буду.

Весь вечер я думал о Шурке.

Почему? Не знаю, просто в Шурке было что-то загадочное: и его упорство, и взрослая речь, и какая-то притягательная сила. Это-то и будило любопытство.

Но, сидя в Москве и размышляя за своим рабочим столом, я не мог ни в чем разобраться. Значит, надо было ехать за город. На другой день ровно в половине одиннадцатого был на реке. Шурка оказался на месте. Он поздоровался со мной, как со старым знакомым, и сразу же доложил:

— А я туда-сюда три раза уже переплыл. Ни одного рачка не оступился.

И снова мы долго толковали о летчиках, о самолетах. Но, как только я попытался узнать, почему Шурка так отчаянно тренируется, он сразу же замолкал и хмурился.

Закончилась наша встреча на том, что я пригласил Шурку в гости. Он обещал приехать на другой день, к четверем.

Явился Шурка точно в условленный срок. Долго с удовольствием разглядывал мои лётные «трофеи»: малайский кокосовый орех, бирманские фигурки, веточку пальмы из Африки.

Я видел, что ему совсем не хотелось выпускать из рук старый фронтальной компас, но больше всего Шурку заинтересовала фотография на стене.

— Это кто? — спросил Шурка.

— Штурман мой.

— Женщина?

— Женщина. И какая была женщина! Весь полк в ней души не чаял: умница, смелая. А как бомбы в цель укладывала! Редкий мужчина с ней соревноваться мог. Погибла в срок третьем.

— Красивая, — вздохнул Шурка. — Тая тоже красивая.

И тут я узнал историю неудачной Шуркиной любви.

Они учились вместе. Но раньше Тая казалась ему такой же, как все девчонки, и он вовсе не замечал ее. А потом вдруг увидел и сразу понял, что Тая красивее, и умнее, и вообще лучше всех.

— ...И все было хорошо. Вместе в кино ходили, на каток, гуляли вместе. А потом — уже летом — Верблюд повел нас на водную станцию...

— Кто-кто? — не понял я.

— Это мы учителя физкультуры так зовем: он все время плюется. Повел он нас сдавать на значок БГТО. Ну вот, все и получилось тогда. Я не умел плавать. Один из всего класса. Чем я виноват? Мы ведь раньше в Мурманске жили — попробуй поплавай там! Но все стали надо мной смеяться. И больше всех дразнилась Тая. Ну и все.

— Почему ж все, Шурка?

— Потому что она совсем перестала мне нравиться.,

— Совсем?



- Совсем.
- Для чего ж ты тренируешься тогда?
- Думаете, для нее? И нет! Я сам хочу научиться, для себя.
- А зачем же тогда тебе так срочно надо?
- Чтобы, когда кончатся каникулы и когда нас опять поведут плавать, никто надо мной больше не смеялся.
- Напоказ, значит, стараешься?
- Почему — напоказ? Мужчина должен плавать. Что, неправильно я говорю?

На словах все было правильно, но мне показалось, что в чем-то Шурка хитрит. И я решил рассказать ему, как натворил однажды много глупостей.

Мне очень нравилась девушка. Звали ее Женей. Она была пересмешницей и задирой. Мы часто ссорились и так же часто мирились.

Я прощал Жене колючие словечки, капризы, едкие прозвища, которыми она наделяла всех окружающих. И вообще для нее я готов был на все.

И вот однажды, набравшись после долгих колебаний смелости, я сказал Жене, что люблю ее.

— Ты высказался? — засмеялась Женя. — Все это надо еще проверить, дорогой. И учти: если уж я полюблю летчика, то только самого смелого, самого отчаянного. А просто летчик мне не нужен.

Она сказала еще что-то злое и колючее, и мы опять поссорились. Только помириться на этот раз не успели.

На другой день Женя уехала в Москву сдавать экзамены в институт.

Я плохо спал в ту ночь. А утром, тщательно изучив расписание московского поезда, рассчитал, где будет находиться состав в то время, когда я вылечу для тренировки в зону, и, вместо того чтобы выполнять свое задание, ринулся наперехват.

Я отыскал поезд на перегоне за Поворином. Развернулся в лоб паровозу и самым решительным образом спикировал чуть ли не до самой земли.

Я ничего не слышал, понятно, но увидел, как над парово-

зом вспыхнули белые клубочки пара, и понял — машинист тревожно гудит.

Тогда я спикировал еще раз, и еще, и еще. Я пикировал долго и добился своего — поезд стал.

Из всех окон торчали головы.

Я снизился до высоты вагонных крыш, пронесся бредущим мимо самых окон, подхватил машину в крутую горку и, обернув ее в «тройной восходящей бочке», ушел домой. На, знай, какой я летчик! На! Тебе нужен отчаянный смельчак — пожалуйста! Я к твоим услугам...

Ради кого и ради чего я безумствовал? Пожалуй, не только ради Жени. Просто злая обида ударила в голову, спутала мысли, выключила рассудок.

Обида искала выхода, требовала какого-то из ряда вон выходящего поступка. Вот я и накинулся на ни в чем не повинный поезд.

И, может быть, все бы сошло благополучно, если б в это время по шоссе совершенно случайно не проезжал наш командир соединения. Он видел мои художества, может быть, разглядел бортовой номер машины и, конечно, тут же позвонил на аэродром по телефону.

— Разберитесь! — приказал генерал командиру полка. — Черт знает что за безобразия творят ваши подчиненные. Вечером доложите мне, какие приняты меры...

Короче говоря, через пятнадцать минут я стоял навтыяжку перед командиром полка.

Герой испанских боев, кавалер четырех орденов Красного Знамени, он, не повышая голоса, приказал:

— Рассказывай все, как на духу. Почему летал, как пикировал, для чего.

И я рассказал ему все-все,

— Дурак ты! — сказал командир. — Так убиться ничего не стоит, а кому и какая от этого польза? Вот ты мне что скажи... Не знаешь? Пять суток гауптвахты. Подумай на досуге о жизни. Когда отсидишь и все как следует взвесишь, тогда придешь — потолкуем еще. А сейчас иди...

— Ну и что же было потом? — спросил Шурка так поспешно, что я понял — не зря я ему рассказал эту историю.

— Потом — ничего. То есть в то время мне, конечно, казалось, что жизнь не удалась, что я самый несчастный человек на свете. А потом... Потом все понемножку улеглось, перекипело... Женя кончила институт, вышла замуж. А я пролетал еще пятнадцать лет и иногда стараюсь думать о том, как жить с пользой... Не могу сказать, что это мне всегда удается. Но я стараюсь.

ПЕРЕД  
РАССТАВАНИЕМ





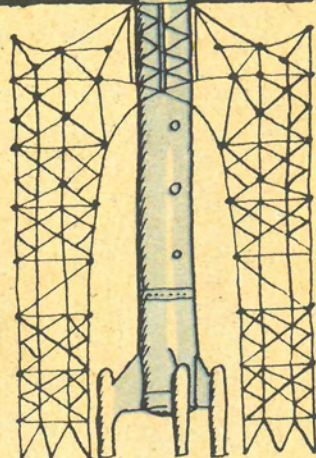
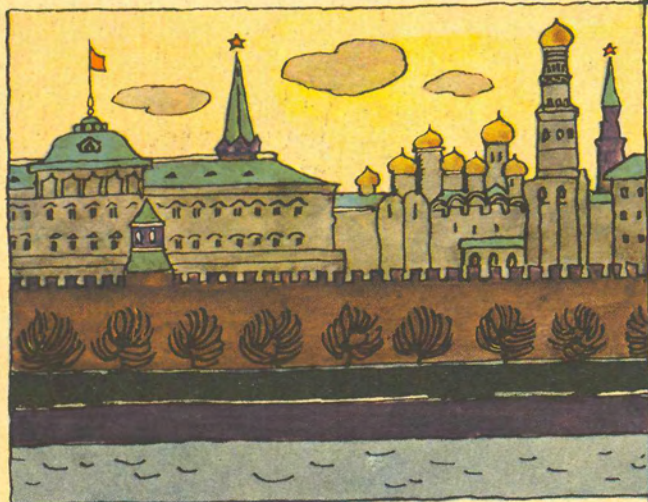

еще раз перелистываю готовые страницы рукописи и снова думаю: «Получилось или не получилось? Пойдет книга на пользу мальчишкам или не пойдет? Поймут ли они намерения автора? Прислушаются ли к советам, возьмут ли на вооружение приведенные примеры?»

Стараюсь не обольщаться и вовсе не представляю дело так просто. Дескать, почитает некто Вася или Алик эту книгу и на другой же день станет закалять характер, тренировать память, заниматься спортом, а там, глядишь, через месяц или полтора человека и не узнать: был робкий, неумелый мальчик, и нате вам — мужчина! На это рассчитывать не приходится.

Знаю мудрейшее предупреждение: «назидание не шило, в голову не воткнешь» (и совершенно согласен с этой мудростью).

И все же хочется верить — пригодится ребятам книга, принесет им не только какие-то новые сведения, посоветует и подскажет что-то, но — и это самое главное — заставит глубже задуматься над жизнью, своей и окружающих.

И тут на память приходит одна давняя встреча.

## **СТРАННЫЙ ВОПРОС СТРАННОГО ЧЕЛОВЕКА**

Много лет назад к нам в школу пришел очень известный ученый, академик К. Этого дня ждали все — и ученики, и учителя, и родительская общественность. Специально были вымыты окна, натерты паркетные полы в коридорах; в класс, отведенный для встречи, стащили не меньше сотни цветочных горшков, превративших подоконники в клумбы. Мальчишки так наутюжились в этот день, так старательно зализали вихры, будто это был величайший праздник...

Повторяю: академик К. в ту пору считался едва ли не самым знаменитым ученым страны. И все ждали от него необыкновенных, великих откровений.

В назначенный час распахнулись двери. Сначала в классе показалась могучая борода, потом следом за бородой появился сам К. — крупный, сильно загоревший, еще не старый мужчина. Мы вскочили и зааплодировали. К. оглядел класс, недовольно поднял руку над головой и спросил звучным, чуточку звенящим голосом:

— Чего вы шумите? Во-первых, я не балерина и не первый тенор из оперетты; во-вторых, я еще не сказал ничего такого, что заслуживало бы вашего одобрения. Садитесь, пожалуйста.

К. быстро прошел к учительскому столу и начал свою беседу без вводных и без вступительных слов.

— Прежде всего я бы хотел задать вам главный вопрос сегодняшней встречи: для чего вы учитесь? — Выдержав небольшую паузу, резким движением руки распушив бороду, К. ткнул пальцем в направлении Коли Барина и быстро произнес: — Прошу вас. Вот вас, вас!

— Мы учимся, чтобы быть грамотными, образованными людьми, чтобы приносить пользу обществу... — начал было Коля, но кончить ему не пришлось.

— Чепуха! Садитесь. Пожалуйста, вы. — И длинный академический палец остановился на Сене Яблонском.

Все облегченно вздохнули. На Сеньку мы надеялись.

— Вообще-то говоря, мы учимся прежде всего для того, чтобы быть умными...

— Вообще — совершенно правильно, а конкретно?

— Если же конкретизировать эту мысль, — Сенька был великим оратором и нисколько не оробел, — то я бы сказал, что мы учимся для того, чтобы заложить прочный фундамент начальных знаний, без которых невозможно будет двигаться дальше.

— Всё? Из вас выйдет неплохой демагог, мой друг, если вы успешно овладеете фундаментом. — И совершенно неожиданно К. расхохотался — очень громко, очень весело, очень заразительно. — Слушайте, а на кой черт вы натаскали сюда столько цветов и вообще развели весь этот трехкопеечный камуфляж? А? Я же к вам пришел на откровенный деловой разговор. Нет, нехорошо у нас как-то получается...

Он был сплошной внезапностью, этот большой, шумный, знаменитый человек. Совершенно неожиданно К. уселся на учительском столе, закинул ногу на ногу, сгреб бороду в кулак и миролюбиво сказал:

— Эх, ребята, я же вам самый простой вопрос задал, а вы городить начинаете! Поймите, постарайтесь понять: люди учатся только для того, чтобы уметь думать. Думать и сомневаться! Если б человек мог только запоминать готовое, только загружать свою память





заранее выработанными представлениями, то мы бы и шага вперед не сделали. Пифагор думал, сомневался, искал и открыл новый раздел геометрии. Один его закон прямоугольного треугольника чего стоит! А Галилей? Это прежде всего человек великого сомнения... Вся наука, все вообще поступательное движение сознательной жизни рождается свободной мыслью и постоянным сомнением. Сейчас я позволю себе процитировать Льва Николаевича Толстого. Если б в мире существовала универсальная книга мудрости, ее надо было бы открыть именно этими словами:

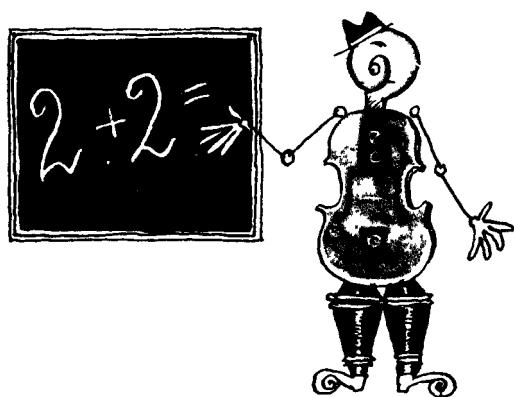
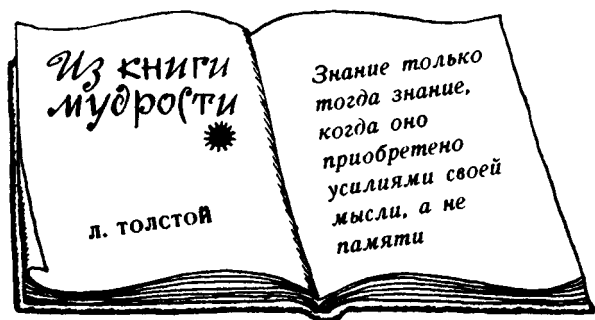

К. немного помолчал, ухмыльнулся каким-то своим мыслям и потом заговорил снова:

— Многие из вас любят повторять: «А на кой только черт нас заставляет учить хронологию древнеисторических времен, если я вовсе не собираюсь заниматься археологией?» Или наоборот: «Что мне проку от логарифмических таблиц Брадиса, если душа моя расположена к филологическим наукам?» Очень жаль, что чаще всего возражают вам совсем неубедительно. Обычно вам говорят приблизительно так: «Культурный человек должен обладать широким диапазоном. ...»

Услыхав эти слова, класс грохнул дружным смехом. К. намеренно или ненамеренно, в точности повторил излюбленное изречение нашего классного руководителя Татьяны Васильевны.

— Смеетесь? Значит, угадал. А если я поверну вопрос несколько по-другому, что вы тогда скажете?" Чтобы научиться мыслить широко и свободно, человеку нужно обязательно уметь приобретать различные знания. Приобретать быстро, надежно, без мучительной натуги. Согласны? Школьное обучение — прежде всего тренировка! Тренировка мозговых извилин, тренировка настойчивости, упорства, правильной хватки. И если взглянуть на дело именно с таких позиций, то придется признать — бесконечно прав мудрый Алексей Максимович Горький, утверждая:

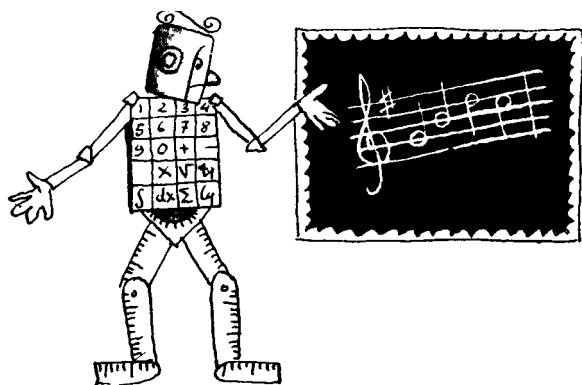

К. говорил долго и увлеченно. «Странный человек, — думали мы тогда, — странные задает вопросы. Странно на них отвечает». И все же нас покорила его уверенность. Не уверенность вообще — еще бы, академик, мировая величина! — а та уверенность, с которой К. смотрел в будущее.

Более четверти века назад К. «обещал» нам реактивную авиацию, счетно-решающие машины, великое могущество полимеров, новые способы передачи энергии, прорыв в космос...

— Все, о чем я вам рассказываю сегодня, будет. Будет гораздо раньше, чем вы можете себе представить. Как же вы справитесь, друзья, с такими богатствами, если не научитесь думать? И мало этого. Наука открывает неведомое вовсе не для того, чтобы складывать свои приобретения в сундуки, все пойдет в дело, все будет служить людям — вам, черт подери! Поразмыслите над этим, ребята, хорошенько поразмыслите.

Не скажу, что я сразу на все сто процентов поверил К. Многие его пророчества представлялись мальчишке-десятикласснику всего лишь увлекательной фантазией. С тех пор прошло немногим более четверти века. И я вынужден признать: К. был прав. Более того: жизнь во многом «перевыполнила» предсказания К.

Человек должен учиться для того, чтобы развить в себе способность мыслить. Иначе просто не стоит терять время. Эту идею К. внушал нам, теперь я стараюсь передать ее моим друзьям мальчишкам. Таков закон эстафеты.

Но почему обо всем этом я вспомнил, так сказать, под занавес, перед расставанием? Сейчас постараюсь объяснить.

Принимаясь за работу над книгой, я никак не мог решить, сколько и каких советов надо включить в рукопись: 100? 500? 1000? Это меня очень беспокоило. И вот однажды, прикидывая, наверно, двадцать пятый вариант плана, я вспомнил ту давнюю встречу с академиком К. и подумал: «Вот бы с кем посоветоваться». Подумав так, я попытался представить себе разговор, который, увы, не мог уже состояться (К. скончался несколько лет назад).

Вхожу в кабинет К., стараясь быть предельно кратким — время К. дороже золота, — спешу изложить свои сомнения:

«Мне бы очень хотелось узнать, сколько, по-вашему, надо ввести в книгу советов».

«Сколько? Это не имеет никакого значения! Числом вы все равно ничего не добьетесь. Разве кто-нибудь в состоянии преподнести кому-нибудь готовые рецепты на все случаи жизни? Чепуха! Бессмыслица! Пожалуйста, не мудрите, действуйте проще, практичнее. Постарайтесь написать такую книгу, которая помогла бы вашим друзьям выбирать верные основные направления. А дальше пусть работают головой, пусть сами шевелят мозгами...»

В действительности такого разговора, к сожалению, не было. Но я думаю, что совет академика К. прозвучал бы приблизительно



так. И не зря вспомнил я о далеком времени, об очень важной встрече именно перед расставанием: этот эпизод в некотором роде ключ от той постройки, что сооружена для вас, дорогие мои друзья мальчишки...

Но прощаться еще рано. Самое последнее слово — впереди.

## **"К ЧЕРТУ СОПЛИВЫХ НЫТИКОВ!"**

Всю жизнь мне везет на знакомства с хорошими, умными, душевными людьми.

Хочется верить, что придет еще время, и я расскажу об этих людях. Хорошие люди достойны самых хороших слов! А пока... Пока я постараюсь вспомнить только несколько встреч. По-моему, это важные встречи, и они как бы продолжают наш откровенный разговор.

Рекомендовать вам Петра Петровича Вершигору, писателя, Героя Советского Союза, партизанского генерала, вероятно, нет нужды. Его и без особых рекомендаций знают все. Но если, паче чаяния, кто-то из читателей не слышал о Петре Петровиче, очень советую: отправляйтесь поскорее в библиотеку и возьмите для начала его великолепную книгу о войне, мужестве, человеческой силе — «Люди с чистой совестью». Начнете читать — не оторветесь.

Но сейчас речь не о книгах Вершигоры и даже не о нем самом, а только об одной встрече с ним.

На этот раз я пришел к Петру Петровичу в неудачный день — ему нездоровилось. Он лежал на широком диване, хмурился. На пяти раскрытых столах-секретерах, выстроившихся вдоль длинной стены кабинета, лежали пять начатых работ. Присев в кресло и осведомившись о здоровье хозяина дома, я подумал: «Надо как-то поделикатнее закруглить разговор и ретироваться. Не вовремя зашел...»

Но не так это было просто уйти от Петра Петровича. Здоровый и больной, свободный от дел и по горло занятой, он всегда боялся «упустить» любого человека — известного писателя и начинающего юнца, военного, штатского, моряка, летчика, пчеловода, астронома...

У него была привычка расспрашивать людей подробно, обстоятельно, заинтересованно.

Словом, через пять минут Петр Петрович буквально забросал меня вопросами: где бываешь, с кем встречаешься, что написал, что пишешь и что собираешься писать? к

Тогда-то я и рассказал о книге для мальчишек. В ту пору у меня не было еще написано и пяти строчек, но мысль об этой работе давно уже не давала покоя. Постепенно я увлекся и, наверно, совсем заговорил Петра Петровича.

— А знаете, Маркуша, — это дело! Конечно, всему сразу вы своих мальчишек не научите, но, если книга будет написана от чистого сердца, друзей у вас обязательно прибавится. — Петр Петрович помолчал, подумал о чем-то и неожиданно сказал: — Где-то обязательно вверните такую идею: пусть мальчишки не учатся врать. Идея, конечно, не новая, но очень-очень нужная. Вот сами вы задумывались всерьез, какая это страшная штука — вранье? Меня партизанская разведка выучила: наврал — пропал. А хуже всего, когда человек себя



обманывает. Раз себя обманул, два, десять... А там глядишь — в собственную же брехню и поверил. Всё! После этого нет уже человека. То есть существовать-то он существует, только ни на что не годен. Мнимая величина.

Петр Петрович задумался. Может быть, память вернула его на потайные партизанские тропы. На те отчаянные воен-

ные стежки, по которым честность и жизнь ходили всегда бок о бок. Туда, где соврать и предать было одно и то же...

Смеркалось. В голубовато-сером вечернем освещении комната сделалась вроде бы меньше и прохладнее. Надо было уходить, но уходить не хотелось. Расставаться с Петром Петровичем никогда не хотелось. Рядом с ним всякий человек должен был чувствовать себя увереннее, сильнее, талантливее.

— И еще напишите: пусть не растут нытиками, — усталым голосом сказал Петр Петрович. — Это тоже очень важно. Нытики — жуткая зараза: себе не помогают и другим вредят. Один ноет, а десять человек вокруг него мучаются. У Николая Островского есть где-то крепко сказанное по этому поводу словцо. Где, сейчас не помню, но есть. Поищите и найдете обязательно...

Петр Петрович прикрыл глаза. Видно, ему сильно нездоровилось. Мне стало совестно — давно уже следовало уйти. Я попрощался и на цыпочках пошел к двери.

А у Островского я нашел вот что:



Но это было потом. А прежде я шел по набережной Москвы-реки, глазел на медленное течение мутной воды, на белые пятна облаков, будто бы смотревшихся в зеркало, и думал о книге, которой еще не было. И, как всегда перед началом новой работы, сомневался и тревожился: выйдет, не выйдет, должно выйти ..

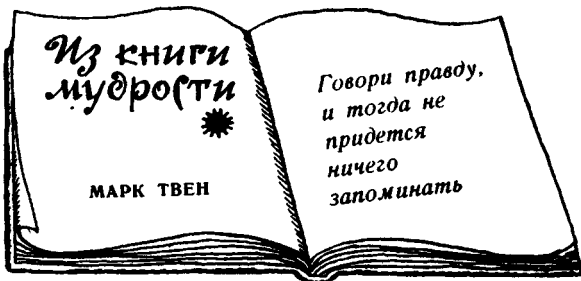

Во всяком случае, мне очень хотелось, чтобы книга вышла.

Почему-то остановился перед стенкой, сплошь оклеенной афишами. В театр я не собирался и в кино тоже не собирался. Просто так остановился. Совершенно механически прочел: «Стучись в любую дверь». Эти слова заинтересовали меня,

больше того — они как-то сразу и очень прочно поселились в голове.

Стучись в любую дверь?

В чем дело? В какую дверь надо стучаться? Для чего?

Я пошел дальше, унося в сознании крупные красные буквы афиши. Буквы складывались в слова, слова образовывали предложение. И предложение это не давало покоя.

## СТУЧИСЬ В ЛЮБУЮ ДВЕРЬ

Понадобилось немало времени, чтобы я по-настоящему осознал, что же меня привлекло в этой короткой, повелительной фразе. Когда же я наконец понял, в чем дело, сказал себе: «Да, это будет правильный конец книги для мальчишек».

Как видишь, я не отказался от своего решения. И эта последняя главка так и называется: «Стучись в любую дверь»...

Дверь древняя, темная. Кнопка звонка отполирована тысячами прикосновений. Звоню и, как всегда, входя в эти двери, собираюсь с чувствами и мыслями. Дверь открывается — на пороге хозяин. Высокий, пожилой, очень крепкий мужчина. Седая голова. Крупное лицо смелой, свободной лепки. И руки! Великолепные руки — большие, красивые, с чуткими, я бы сказал — музыкальными пальцами. Это Эрнест Теодорович Кренкель. Герой Советского Союза. Легендарный арктический радист...

Мы знакомы давно, но встречаемся редко.

— Привет! — говорит Эрнест Теодорович. — Давненько не виделись. Прошу.

— Здравствуйте, — говорю я и стараюсь преодолеть скованность.

И вот мы уже сидим в глубоких старых креслах. Рядом широкое окно. За окном рассеянный вечерний свет хмурого неба. Бегло осматриваю комнату. Что-то тут изменилось. Кажется, появился второй диван. Но это не существенно. Главное на месте: рабочий стол, на столе — коротковолновая станция. И журнал на месте. И часы с секундомером тоже на месте. Значит, все в порядке. Значит, хозяин дома, недавно отметивший свое шестидесятилетие, по-прежнему держит связь со всем миром. Прямо отсюда, из обыкновенной комнаты обыкновенного московского дома, разговаривает он с Антарктидой, обеими Америками, Австралией, Японией, Африкой и, уж конечно, с дорогой его сердцу Арктикой. Я очень рад — всё в порядке.

Разговор наш перескакивает с предмета на предмет. Видно, так всегда бывает, когда люди давно не виделись.

— Ну, что вам сказать? Какие сообщить новости? Оформил пенсионную книжку, — говорит Эрнест Теодорович, — и положил в стол. Книжка не мешает. А я работаю, как работал. Дело — оно вроде оглобель: мы его возьем, но и оно нас держит. Словом, отступить не собираюсь...

Смотрю на хозяина комнаты и думаю: «Сам он не отступит. Это уж можно быть уверенным! Есть такая особенная порода людей, которая совершенно не переносит со-

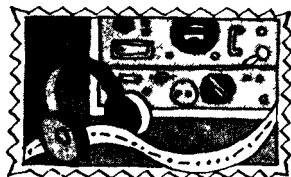



стояния покоя: зимовка — это жизнь, ледовый дрейф — тоже жизнь, вечное увлечение (будь то туризм, или собирание марок, или охота, или какое-нибудь редкостное ремесло) — и это жизнь! А вот отдых, бездействие, гамак в тихом уголке — это хуже болезни. И тут я замечаю: рядом с радиостанцией, на самом краешке рабочего стола, притулился металлический рубанок. Рубанок поблескивает и вроде бы улыбается, будто говорит мне: «Правильно думаешь! Наш хозяин такой! Он беспокойный».

Между тем Эрнест Теодорович спрашивает:

— Да-а, кстати, вы читали Харпер Ли «Убить пересмешника»?

— Читал. Отличнейшая книга!

— Правильно! Именно — отличнейшая. Так вот, я тут недавно связался с одним приятелем из Америки, — он кивает на радиостанцию, — тоже радиолюбитель, «выстукал» у него адрес Харпер Ли и послал ей письмо. Пусть знает, что ее читают в Москве. — И без всякой прямой связи с предыдущим: — И еще у меня новое увлечение. Стал собирать марки. Совсем сдурел, можно сказать. Тысяч двадцать уже набрал. Есть весьма... весьма... любопытные — например, первые русские марки.

Разговор наш то и дело меняет курсы. Давно прошла скованность. Я уже почти не помню основной цели своего визита. Мне очень хорошо в обществе этого замечательного человека.

В комнате стало почти совсем темно. Она утратила углы. От портрета на стене остался только белый прямоугольник, обрамленный темной рамкой. Живей всех прочих вещей — рация. На ее черном корпусе четко поблескивают хромированная арматура и стекло, покрывающее шкалу настройки.

— Ну, а теперь докладывайте вы, — неожиданно говорит Эрнест Теодорович. И я не столько вижу, сколь ощущаю его требовательный и по-настоящему заинтересованный взгляд.

И снова ломается «курс» нашего разговора. Мне почему-то хочется поделиться с ним своими огорчениями, высказать сомнения и похвастаться кое-чем тоже хочется. Такой уж он

человек — располагающий, доброжелательный, непосредственный. Не сразу добираться до главного: сообщаю Эрнесту Теодоровичу о книге для мальчишек и прошу его сказать несколько напутственных слов будущим ее читателям.

— Хорошо, только дайте подумать. . .

Через минуту я записываю.

— «В каждом споре один должен быть умнее»... Расшифровывать не надо. Пусть сами дойдут до смысла.

Это- первое. Теперь второе. «Сделав одну глупость, никогда не надо спешить совершать вторую». Все, все на свете совершают глупости. От этого не уйдешь. «Штучные» глупости не так уж страшны, опасно нагромождение глупостей.

И последнее. «Бояться не стыдно. Стыдно отдавать себя в подчинение страху». Может быть, я не совсем точно сформулировал эту мысль? Тогда скажу еще так: ты бойся, дрожи (ничего не бояться только круглые идиоты), но дело свое все равно делай. Дрожи, а выполняй!..

Через некоторое время мы прощаемся. Я выхожу на Чистые пруды, иду своей дорогой и улыбаюсь всем встречным. Мне ужасно хочется остановить кого-нибудь и сказать:

«А я был сейчас у Эрнеста Теодоровича Кренкеля! Знаете, какой это человек?! Ничего вы не знаете!»

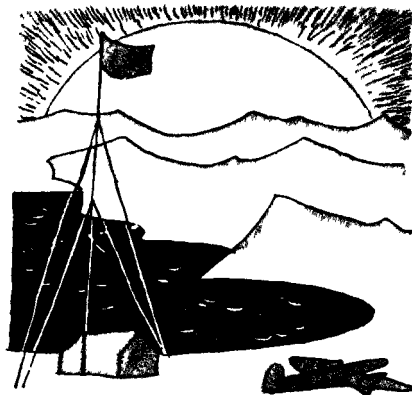

\* \* \*

С народным артистом Армянской республики Суреном Акимовичем Кочаряном я встречался раньше только в Москве. Прежде всего поражала память этого человека. Он читает и выступления его длятся полтора, два, два с половиной часа. Всё это время актер один на эстраде, и зал не дышит... Свои удивительные композиции Сурен Акимович читает без суф-

лера. И никогда ни одной оговорки, ни единого пропуска, ни малейшей, как говорят люди театра, «накладки»...

Встречались мы и в компании. Веселый, остроумный, необыкновенно легкий, фантастически образованный человек, он бывал неизменным тамадой любого стола.

Мне казалось, что я не просто люблю этого человека, но и хорошо знаю его. Однако я ошибся. И понял это не в Москве, а в его родном Ереване, понял не сразу, а, если можно так выразиться, в два этапа.

Мы обедали у друзей. Стол был велик, гостеприимен и шумен. Кто-то из самых уважаемых участников обеда поднялся со своего места и долго говорил о Сурене Акимовиче — желал ему новых успехов, долгой жизни, преданных друзей, словом, всего самого лучшего, что только может быть на земле.

Сурен Акимович поблагодарил, тоже очень сердечно и тоже очень изысканно, но к бокалу не притронулся.

— Простите меня — сегодня концерт. — И так это было сказано спокойно, уверенно, абсолютно убежденно, что никто не посмел возразить.

В тот же день мы встретились еще раз — в Ереванской филармонии. Сурен Акимович читал на родном языке. Армянского я, к сожалению, не знаю и все же пошел на этот вечер. Не понял ни единого слова, но не считаю, что потерял время зря. В этот вечер, как никогда прежде, я видел, и не только видел, а чувствовал зал: люди улыбались, хмурились, хохотали, украдкой смахивали слезу.

В зале были самые разные слушатели — и пожилые, в строгих черных костюмах, и молодежь, в пестрых модных рубашках; были мужчины и женщины, каким-то образом рядом со мной очутился даже мальчонка лет семи. И никто не остался равнодушным.

Один человек со сцены держал в своей воле пятьсот живых душ. Может быть, именно в этот вечер я впервые в жизни понял истинное значение и подлинный смысл привычных слов: народный артист...

А теперь я стучусь к Сурену Акимовичу Кочаряну, чтобы задать ему единственный вопрос: каким, на его взгляд, дол-

жен быть настоящий мужчина? И вот что слышу в ответ:

— Настоящий мужчина никогда не должен быть до конца доволен собой. Это очень важно. Очень! — говорит Сурен Акимович и прицеливается мне прямо в лицо своими острыми, молодыми глазами. — Я уже пятьсот раз читал «Крейцерову сонату» и все равно терзаюсь после каждого концерта: так или не так? И пусть никто не подумает, что вечная неудовлетворенность — привилегия артиста, человека творческого труда. Настоящая жизнь — жизнь-радость, жизнь-горение, жизнь-подвиг — это и есть самое высокое творчество. А творчество никогда не дает успокоения. В творчестве не может быть остановок. Человеку свойственно радоваться успеху, новому открытию, удаче — всё это правильно. И все равно суди себя, суди строго, с пристрастием: а могу ли я подняться еще на шаг? Могу ли сработать свою работу быстрее? Точнее? Вдохновеннее? Пусть эти вопросы никогда не покидают тебя... Я люблю гениального скрипача Николо Паганини. Люблю в нем прежде всего Человека. Никто не поднимался до вершин его профессионального мастерства, и вряд ли какой-нибудь другой скрипач жил так напряженно, так требовательно прислушивался к себе, как он.

С детских лет мое воображение покоряет Эдисон. Вот уж кто никогда не знал покоя... Словом, не спеши ставить себе пятачок, лучше ошибись, уменьшив свои заслуги. И не останавливайся — ищи, сомневайся и снова ищи. Только тогда придет к тебе счастье. Великое счастье подлинного творчества.



\* \* \*

Талантливый инженер Игорь Александрович Зорин — инженер чрезвычайно широкого диапазона. Он всегда много работает и всегда очень много успевает сделать. Есть в нем и совершенно особенный, весьма редкий талант: если надо «расшить» узкое место, если надо «вытянуть» незаладившуюся машину, если надо выпутаться из безнадежного, казалось бы, лабиринта — зовите Зорина, он сумеет.

Мы старые друзья, но, несмотря на это, мне долго не удавалось раскрыть его «секрет». Присматривался — ничего особенного не замечал, пытался спрашивать — он только отшучивался.

«Стараюсь!» — говорил Игорь Александрович и посмеивался.

Однажды я сказал:

— Ну ладно, мне ты своего «секрета» открывать не хочешь, не открывай. А ребятам?

— Каким ребятам?

— Тем ребятам, для которых будет книга. Им же это пригодится. Им же это может очень даже пригодиться!

— Ты читал «Ботострой»?

— Читал, только давно и уже плохо помню эту книгу.

— Зря. Перечитай! Обязательно перечитай. И обрати особое внимание на главку «Письмо к Гарсиа». Я бы на твоём месте просто целиком процитировал первую половину этого «Письма». По сути дела, то, что там сказано, — это даже не добрый совет, а просто-таки руководство к действию...

Заинтригованный этими словами, я в тот же вечер отправился в библиотеку, взял «Ботострой» и выписал длинный отрывок. Вот он:

«В начале войны между Соединёнными Штатами и Испанией возникла необходимость быстро установить связь с вождём повстанцев. Гарсиа, так звали этого вождя, скрывался где-то в горных крепостях Кубы, но никто не знал точно, где. Ни почтовой, ни телеграфной связи с ним не было. Президент Соединённых Штатов решил, однако, что ему нужна помощь Гарсиа, и как можно скорей. Что делать?»

Кто-то посоветовал президенту:

— Есть тут человек, по имени Роуэн, если он не найдет Гарсиа, никто его не найдет.

Позвали Роуэна, дали ему письмо к Гарсиа.

Я не буду много распространяться о том, как «человек по имени Роуэн» взял письмо, как он вложил это письмо в кожаную сумку, которую привязал к поясу, как на пятый день в небольшой лодке он причалил к берегу Кубы и исчез в зарослях, а еще через три дня, пройдя пешком всю вражескую территорию, появился на другом конце острова и вручил письмо Гарсиа. Хочу обратить ваше внимание только вот на что: президент дал Роуэну письмо к Гарсиа. Роуэн взял письмо и не спрашивал: «А где Гарсиа? А как мне его найти?»

В каждой школе нашей страны надо бы поставить изваяние Роуэна! Молодежи нужны не столько книжные знания, сколько воспитание воли, которая всегда заставляла бы их, держать слово, действовать быстро, отдавать все силы заданию... Доставить письмо Гарсиа!»

Здесь я ставлю точку. Много или мало сказано этими словами?

Только, пожалуйста, не спешите с выводами. Подумайте.

Даже гениальность, не направленная в цель, — пустая обуза, и энциклопедические знания, прилагаемые к чему попало и как попало, вряд ли способны приблизить их хозяина к желанному успеху. Человеку, занятому настоящей работой (любой работой!), надо обладать не только талантом, не только колоссальным запасом знаний, не

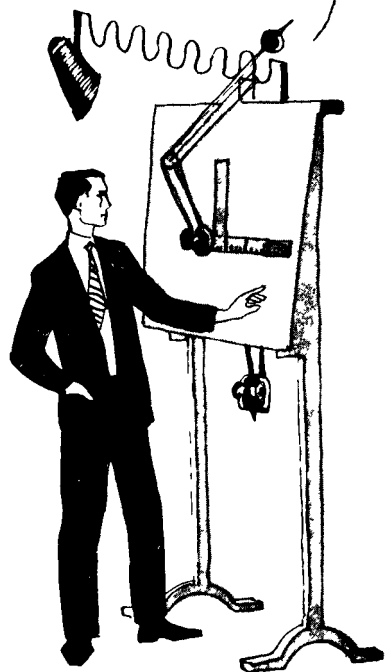
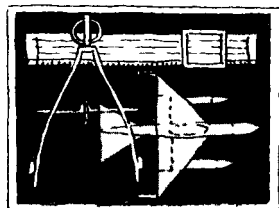

только высокой трудоспособностью и смелостью мысли, но и непрременной, незаметной деловитостью.

Каждый день человек этот должен «доставлять» свои письма Гарсиа..,

Вот за это напутствие спасибо талантливому инженеру Игорю Александровичу Зорину.

\* \* \*

Определенно мне повезло, очень кстати попалась на глаза афиша, подсказавшая такое простое и такое толковое решение: «Стучись в любую дверь»!

Интересно, стоит только сказать, что нужно получить напутствие для мальчишек, для завтрашних мужчин, для наших сменщиков, и любые двери распахиваются. В этом я убедился очень скоро.

Ни один настоящий мужчина, даже самый занятой, даже самый ответственный, не ответил отказом. Ни разу ни от кого не услышал я суховаато-вежливого: «Простите, не могу» или пренебрежительного: «Пожалуйста, но как-нибудь в другой раз».

У всех находилось время, желание, мысли для разговора. И обязательно — добрая улыбка.

Понимаю: все двери открывались не передо мной, а перед мальчишками!

Хорошо бы и моим читателям понять, что это значит.

Депутат Верховного Совета СССР, доктор технических наук Виктор Георгиевич Бакаев. Двери его служебного кабинета приветливо раскрылись передо мной ровно через одиннадцать минут после телефонного звонка и краткого изложения цели визита.



Кабинет обыкновенный — большой, светлый, с казенной мебелью, с огромным глобусом (без малого в человеческий рост), с морской картой Антарктиды на стене, с несколькими фотографиями ..

Бакаев плотный мужчина, пепельные волосы, сильно загорелое лицо.

Прежде чем мы обмениваемся первыми словами, я успеваю подумать: «В этот кабинет протянуты тысячи невидимых нитей: сухогрузы, танкеры, экспедиционные суда, ледоколы — все во власти министра... И люди — далекие, близкие, совершающие героические переходы сквозь гремящие широты Атлантики и мирно шелкающие на арифмометрах; дальнорюкжие капитаны и близорюкжие счетоводы, отчаянные штурманы и безликие кладовщики, богатыри-гарпунеры и просто служащие портовых контор — они тоже в его власти.

И еще я успеваю подумать: в одиннадцать лет он был учеником клепальщика, позже — бойцом Красной Армии, моряком, еще позже — инженером, кандидатом, доктором технических наук. Вот уже скоро пятьдесят лет служит морю...

Сначала Виктор Георгиевич внимательно слушает, потом просто говорит:

— «Мужчинам до шестнадцати лет»? Это занятно, очень занятно. У меня, знаете ли, трое сыновей выросло, так что, сами понимаете, имею полное моральное право сказать свое слово в такой книге. Мальчишки — замечательный народ, только не надо их слишком долго считать маленькими! А то ведь есть и такие папаши с мамашами, что и тридцатилетних своих отпрысков все за деточек держат. Самостоятельность

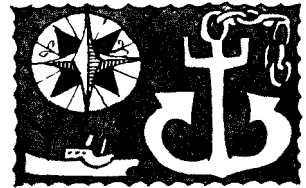



мальчишкам нужна. И сознание ответственности. Это должны им дать взрослые. А сами они пусть пораньше выбирают себе героев. Так сказать, образцы для подражания — «с кого делать жизнь»... На мой взгляд, наши замечательные моряки, люди долга, мужества и отваги, — вот лучшие герои для молодых. Конечно, у меня к морякам отношение особое, я и не скрываю этого, мне бы очень хотелось сказать всем нашим мальчишкам: «Счастливого плавания», и пусть это плавание будет для них большим плаванием в большое счастливое завтра.

\* \* \*

Несколько лет назад в Доме авиации чествовали Сергея Николаевича Анохина, Героя Советского Союза, заслуженного летчика-испытателя, заслуженного мастера спорта и вообще очень хорошего человека.

Помню, как один из его старых друзей поднялся на трибуну с большим, неуклюжим свертком в руках. Все насторожились. Человек развернул пакет, извлек из бумажной брони здоровенного резного орла, широко распахнувшего крылья, и сказал:

— Сережа, я дарю тебе эту птичку и очень прошу: научи ее летать по-человечески. Если ты этого не сумеешь сделать, я знаю — этого не сумеет никто...

Все заплодировали. Друзья расцеловались...

С тех пор прошло уже несколько лет, а у меня все не уходят из памяти эти доброжелательные слова шутливого приветствия. Ведь в них гораздо больше смысла, чем может показаться на первый взгляд.

Человек-птица — Сергей Николаевич Анохин мог бы действительно многому научить орлов, если б только эти бестолковые птицы обладали хоть сотой долей его лётных способностей... Но это разговор особый. А сегодня мы сидим друг против друга, и я внимательно слушаю напутствие Сергея Николаевича, адресованное мальчишкам:

— Вот о смелости у нас много пишут. И это правильно.

Ну какой мальчишка не хочет быть смелым? Я вспоминаю, как восхищался когда-то цирковыми артистами. По три раза ходил на какой-нибудь «аттракцион смерти», а потом сам пытался тренировать смелость. Речку Пахру знаешь? Так я над той Пахрой на мосту висел на одной руке... Закалялся. Теперь, конечно, понимаю — глупо это было. Но ты учти — нашим мальчишеством никто ведь серьезно не руководил. Тогда ни секций спортивных, никаких там дворцов пионерских, словом, настоящей организации не было... К чему это я вспоминаю? Смелым хочет быть каждый. Героем тоже хочет быть каждый. И вот что тут получается. Очень многие путают, где главное, а где второстепенное. Ведь рискнуть всегда легче, чем суметь. Понимаешь, что я имею в виду? Влез человек на крышу второго этажа, рискнул и спрыгнул на землю. Смелость? Вроде бы смелость, только никогда не известно, чем это кончится — благополучно ты приземлишься или поломаешь ногу... И стоит ли ломать ногу ради того только, чтобы проверить свою смелость?

Теперь, в пятьдесят четыре года, я все это куда лучше представляю себе, чем в молодости. И поэтому хочу посоветовать мальчишкам, всем будущим настоящим мужчинам: прежде всего приучайтесь хорошо, с душой делать любое, даже самое простое дело. Это очень важно. Возьмем такой пример. Надо слетать на опытной машине, а ты заранее знаешь, что в полете весьма возможны серьезные осложнения. Так бывает. Пока не сел в кабину, можешь переживать, волноваться, чувствовать все, что тебе угодно. Но с того момента, как надел парашют, сел на

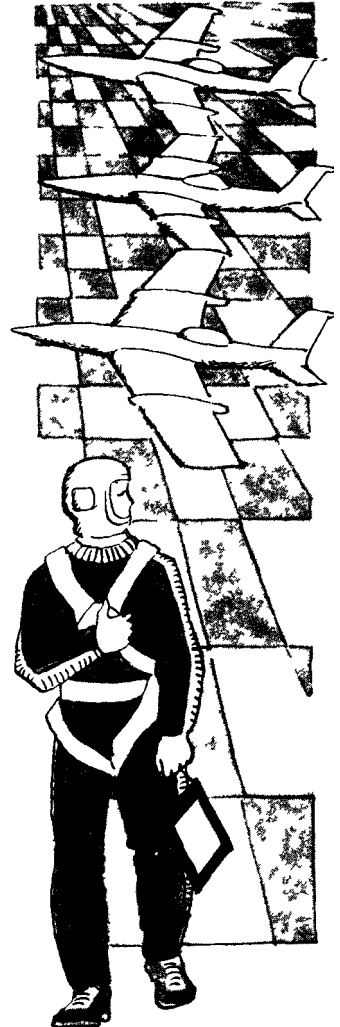
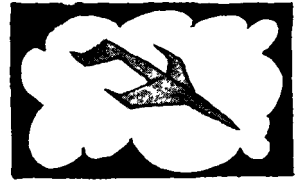

свое место, — переживания в сторону, и начинай работать. Умешь ты хорошо работать, приучил себя делать все точно, быстро, аккуратно, без паники — шансы на успех повышаются, не приучил — дела твои плохи.

Это закон...

И еще одно я заметил: когда человек всегда хорошо работает, хорошо, потому что по-другому он уже просто не может, тогда к нему приходят и уважение, и слава, и почет, и награды.

И в один прекрасный день он вдруг узнает, что все давно уже считают его героем. В такой день можно и порадоваться, А назавтра лучше всего постараться забыть, что твои заслуги признаны и высоко отмечены. И надо снова работать, просто очень хорошо работать. Это трудно, это гораздо труднее, чем взять да рискнуть. Но другого пути, по-моему, нет. Во всяком случае, нет другого надежного пути к успехам. Я думаю, что это относится не только к летчикам. В конце концов, всякая победа — итог настоящей работы.



\* \* \*

И еще одна встреча. Встреча-подарок. Подарок совершенно неожиданный. Я в гостях у Германа Степановича Титова.

Встреча эта носит неофициальный характер. Мундир со всеми регалиями висит на спинке стула. Космонавт № 2 в пестрой желто-черной рубашке, очень домашний, очень какой-то юношески легкий. И разговор у нас поначалу получается тоже легким.

— Каким должен быть по-моему настоящий мужчина? — переспрашивает Титов, лукаво прищуривается и отвечает. — А я не знаю. Мы этого не проходили. . .

— Но тем не менее вы сдали зачет. ..  
— Вы думаете, что сдал? Нет. Вы ошибаетесь, сдавать еще придется каждый день. И очень часто самым неожиданным образом. Прихожу в бассейн искупаться — собирается толпа: «Глядите, глядите, Титов! ..» Я понимаю людей, понимаю, чем вызвана такая реакция. А вы попробуйте понять любого из нас, слетавших в космос. Думаете, легко держаться? Это тоже «перегрузка». .. Или письма. Приходят сотни писем. Ответить на все физически невозможно. Но когда мальчишка сообщает: «Тренируюсь уже три года, достиг того, что бегаю кроссы на пятьдесят километров! Скажите, как быть дальше?» — попробуйте не ответить такому корреспонденту. А как отвечать? ..

Космонавт № 2 замолкает. Машинально переворачивает со стороны на сторону книгу. Я успеваю прочесть: «Радиотехника. Учебное пособие для слушателей Военно-Воздушной академии имени Н. Е. Жуковского».

— Настоящий мужчина — это прежде всего настоящий характер. А отец меня когда-то учил: «Чтобы выработать характер, Гера, заставляй себя делать то, чего тебе не хочется делать». И вы знаете, отец был прав! Я это понял не сразу, но понял. Лучшее средство для воспитания воли, выдержки, умения работать — это преодоление собственных слабостей и недостатков. Неохота делать физзарядку, например, а ты делай! Подбивают тебя дружки закурить, отказываться вроде неудобно, а ты не поддавайся! И так во всем — от самого малого до самого большого...

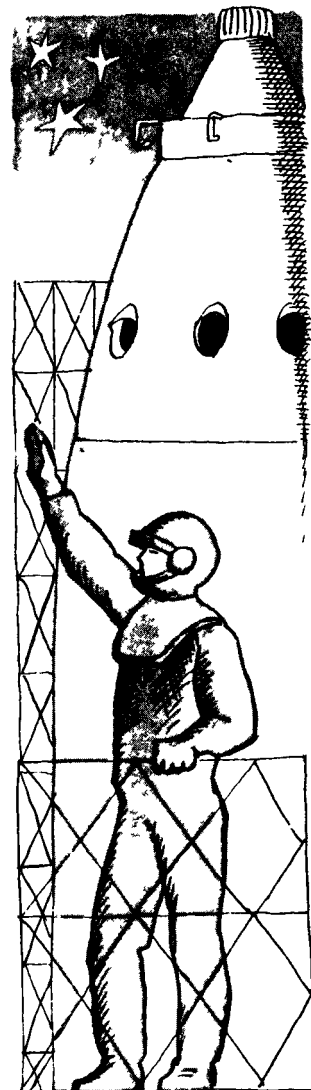
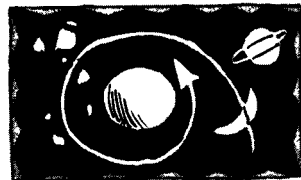

Где-то разговор наш соскакивает с заранее определенного направления. Речь заходит об учебе в академии, о дальнейших перспективах первых покорителей космоса, и я отчетливо вижу, как нелегко держать курс в будущее даже самым прославленным людям своего времени.

Побывать в космосе — одно дело, служить космосу всей своей дальнейшей жизнью, всей страстью ума, всем богатством сердца — совсем другое (и далеко не более легкое) дело.

И тут Герман Степанович высказывает, на мой взгляд, очень важную мысль:

— Увлечение космосом среди мальчишек стало сейчас массовым. Все хотят лететь: на Луну, на Венеру, на Марс. . . И было бы бесконечно странным, если бы я осудил ребят за такие мечты. Но пусть только и будущие космонавты, и те, кто не станут космонавтами (не могут же все люди бросить земные профессии), постараются понять главное: надо очень любить свое дело, чтобы найти настоящее счастье. А чтобы любить что-то — космос или медицину, астрономию или педагогическую деятельность, — надо прежде всего по-настоящему знать предмет. Всем мечтателям, всем мальчишкам, всем хорошим людям я хочу посоветовать: выбирая себе дело по душе, не дожидайтесь часа удачи, не откладывайте ничего на завтра и тем более на послезавтра — углубляйтесь в мир своих интересов, старайтесь все узнать, все понять, все запомнить. И если ваше увлечение не исчезнет, не изменится, не ослабнет в борьбе с трудностями, без которых любая жизнь — не жизнь, уверен: вы не осудите меня за этот совет

\* \* \*

## НУ, ВОТ И ВСЕ

Ну, вот и все: заканчивается наш откровенный разговор о великом племени мальчишек, о настоящем мужском характере, о воспитании решительности, твердости и воли, о дружбе и взаимоотношениях с девчонками, о поведении в затруднительных жизненных положениях.

Я обещал развернуть перед тобой 100 страниц «Книги мудрости», написанной в разных странах, в дальние и близкие времена, самыми не похожими друг на друга людьми, и сдержал слово. Надеюсь, эти страницы пригодятся тебе: в них мудрость народа, опыт многих веков, большая, не знающая страха правда. Не забывай об этом, мой друг.

Я обещал дать тебе 100 советов мастеру на все руки, и 100 советов на разные случаи жизни, и 100 спортивных советов и тоже сдержал слово. Верю, что в этих советах ты найдешь кое-что полезное для себя.

Но это еще не все.

Советы словно крупинки руды — их надо собирать старательно, упрямо, долго. Если ты понял это, ты понял уже очень многое в жизни...

Я обещал тебе, что ты услышишь в этой книге голоса своих сверстников и голоса старших друзей. Это слово я тоже сдержал.

Значит, что ж? Значит, книге приходит конец...

Что сказать тебе на прощание, самое важное, самое решительное?

Будь смелым!

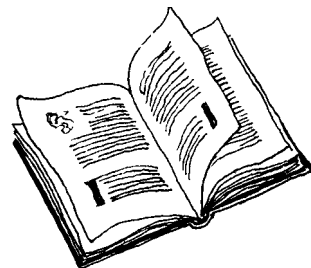

Только смелые люди — настоящие хозяева жизни.

Будь верным друзьям!

Только верностью и дружбой побеждают люди горе, недуги, ошибки, страдания — словом, все то, что уродует жизнь.

Береги время!

Можно вновь заработать потерянные деньги, можно исправить допущенную ошибку, можно найти пропавшую вещь, только утраченное время невозможно вернуть никакими усилиями воли, ума, сердца...

Вот, пожалуй, и все.

Будь счастлив, мой друг! Будь настоящим мужчиной!



**К**нига окончена, и я предвижу вопрос, который мне непременно, зададут многие читатели: «И вы все это знаете: как разрезать бутылку, как отремонтировать аквариум, и как вести записные книжки, и как измерить высоту дерева, не залезая на макушку, и как...»

Нет, я не знаю всего. И вовсе не хочу делать вид, что одинаково свободно разбираюсь в проблемах воспитания характера и физической подготовки, что мне безразлично, чем заниматься—столярными поделками или преподаванием истории техники, например. Просто, чтобы написать эту книгу, мне пришлось много и весьма основательно поработать. И, пожалуй, главная часть работы, во всяком случае самая трудоемкая, протекала в тихих залах библиотек и читален.

Самые разнообразные книги, журналы, газеты были моими надежными помощниками и верными друзьями. И я вовсе не хочу скрывать от тебя имена этих замечательных товарищей.

Мне помогли учебники психологии и логики, труды Н. К. Крупской и М. И. Калинина, статьи С. М. Кирова и М. В. Фрунзе, педагогическое наследие А. С. Макаренко. Я думаю, что постепенное знакомство с этой литературой может оказаться весьма полезным и для тебя.

Если же ты захочешь больше узнать о мастерстве и ремесле, читай книги К. Курденкова «Юные умельцы», Ю. Верхало «Самодельные приборы», И. Коршуна «Самодельные пособия», П. Леонтьева «Работы по металлу», Д. Леонтьева «Работы по дереву»; обязательно перелистай комплект журналов «Юный моделист-конструктор», «Юный техник», «Техника — молодежи»; имей в виду, что за последние годы издана целая серия справочников: «Справочник молодого слесаря», «Справочник молодого электрика», «Справочник молодого строителя», и так далее.

Если же тебе захочется расширить свои спортивные познания и почерпнуть новые сведения, читай книги В. Серебрякова «Юный лыжник», И. Ипполитова «Юный велосипедист», Г. Джерояна «Бокс — школьнику», Ю. Котюка «Учись быстро бегать», Н. Куприянова «Как сдать спортивные нормы» и



«Как делать физзарядку»; поинтересуйся многотомным сборником «Спорт — детям»; разыщи в библиотеке «Спутник туриста».

Мне пришлось также познакомиться с несколькими изданиями книг «Полезные советы», заглянуть в «Книгу о вкусной и здоровой пище», прочесть весьма любопытную работу «Химия в быту» П. Е. Казаряна.

Особо я хочу назвать тебе серию «Знай и умей». Ее выпускает издательство «Детская литература». В этих книгах ты найдешь много самых различных полезных сведений, дельных советов.

Разумеется, названиями книг, приведенных в этом приложении, не исчерпывается, а только начинается список литературы, которая помогла мне и несомненно поможет любому моему читателю. Хочу предупредить: книги эти надо не почитать, растянувшись на диване или где-нибудь под зеленым кустиком, их непременно нужно изучать — с карандашом в руке и с блокнотом под рукой. Вот тогда будет толк.

И напоминаю еще раз: заглядывай в библиотечные каталоги — они помогут тебе открыть новые богатейшие «залежи» знаний.



# С О Д Е Р Ж А Н И Е

## **ОТКРОВЕННЫЙ РАЗГОВОР**

«Если» и «но» . . . . .	2
Объяснение с Колей Обещалкиным . . . . .	10
«Если» без «но» . . . . .	13
Внимание! Особо важно! . . . . .	19
Но и это не все . . . . .	24

<b>100 СОВЕТОВ МАСТЕРУ НА ВСЕ РУКИ</b> . . . . .	33
--	----

## **ПРОДОЛЖЕНИЕ ОТКРОВЕННОГО РАЗГОВОРА**

Послушаем друзей . . . . .	99
Чтобы не стать обезьяной . . . . .	106
Вариант № . . . . .	110
Кто твой герой? . . . . .	116
«Я» и «мы» . . . . .	121

<b>100 СОВЕТОВ НА РАЗНЫЕ СЛУЧАИ ЖИЗНИ</b> . . . . .	129
---	-----

## **ПРОДОЛЖЕНИЕ ОТКРОВЕННОГО РАЗГОВОРА**

«Мы» и «они» . . . . .	194
Миледи Валя и сэр Митя . . . . .	199

«С разворота в глаз» . . . . .	201
Тихая Зоя . . . . .	205
Ты уже большой, но ты еще маленький . . . . .	210
Ошибка родителей Хотинцевых . . . . .	217
100 СПОРТИВНЫХ СОВЕТОВ . . . . .	225

## **ПЕРЕД РАССТАВАНИЕМ**

Странный вопрос странного человека . . . . .	290
«К черту сопливых нытиков!». . . . .	295
Стучись в любую дверь . . . . .	298
Ну, вот и все. . . . .	313

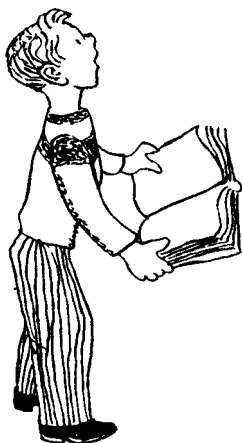

**К ЧИТАТЕЛЯМ**

*Издательство просит отзывы об этой  
книге присылать по адресу: Москва,  
А-47, ул. Горького, 43. Дом детской  
книги.*

**Рисунки**

А. ТАМБОВКИНА и Ю. ГРУШИНА

**Оформление**

А. ТАМБОВКИНА

ДЛЯ СРЕДНЕГО ВОЗРАСТА

*Маруша Анатолий Маркович*

**Мужчинам до 16 лет**



Ответственный редактор *М. С. Брусиловская.*

Художественный редактор *С. И. Нижняя.*

Технический редактор *М. А. Кутузова.*

Корректоры

*Г. В. Русакова и К. П. Тягельская.*

Сдано в набор 17/VII 1965 г. Подписано к печати 21/III 1966 г. Формат 70×90<sup>1</sup>/<sub>16</sub>—20,88 п. л.

24,43 усл. печ. л. (19,12 + 7<sup>1</sup>/<sub>2</sub> вклеек = 20,52 уч. изд. л.). Тираж 100 000 экз. ТП 1965 № 534.

A00610. Цена 1 р. 06 к. на бум. № 2.

Издательство «Детская литература». Москва.

М. Черкасский пер., 1.

Фабрика «Детская книга» № 2 Росглавполи-

графпрома Комитета по печати при Совете

Министров РСФСР. Ленинград, 2-я Совет-

ская, 7. Заказ № 644.