

УТВЕРЖДЕН
75 1644 0000,
РБП—ЛУ

Самолет ИЛ-76

РУКОВОДСТВО ПО РЕМОНТУ БОЕВЫХ ПОВРЕЖДЕНИЙ

Часть I, книга 8

Разделы: 031.00.00 Управление самолетом
032.00.00 Шасси
033.00.00 Гидравлическая система
034.00.00 Высотное оборудование

НЕ ЭТАЛОН

РУКОВОДСТВО ПО РЕМОНТУ БОЕВЫХ ПОВРЕЖДЕНИЙ

ВВЕДЕНИЕ

Настоящее Руководство является основным документом для ремонта самолета ИЛ-76 и его модификаций ИЛ-76М, ИЛ-76МД в особый период силами и средствами войсковых подразделений ВВС.

Руководство РБП состоит из двух частей, каждая из которых содержит разделы, сгруппированные в отдельные книги.

Часть I - РБП-I ремонт планера самолета и его систем.

Часть 2 - РБП-2 ремонт комплексов и систем авиационного, радиоэлектронного оборудования и спецсистем.

Комплектация частей Руководства РБП представлена в таблице I.

Таблица I

Наименование группы разделов	Порядковый номер книги	Номер раздела и его наименование
I	2	3
РБП-I (часть I)		
САМОЛЕТ В ЦЕЛОМ	Книга 1	009 Эвакуация и транспортирование
	Книга 2	014 Типовые технологические процессы и приложения Перечень контрольно-проверочной и измерительной аппаратуры, технологического оборудования и инструмента
	Книга 3	015 Очистка и промывка. Определение технического состояния (дефектация)
ПЛАНЕР	Книга 4	020 Ремонт планера
	Книга 5	021 Фюзеляж (общие сведения)
	Книга 6	024 Крыло (общие сведения)
	Книга 7	025 Оперение (общие сведения)
СИСТЕМЫ ПЛАНЕРА	Книга 8	031 Управление самолетом
		032 Шасси
		033 Гидравлическая система
		034 Высотное оборудование
СИЛОВАЯ УСТАНОВКА	Книга 9	042 Мотогондола
		043 Управление двигателями
		046 Противопожарное оборудование
		047 Топливная система
		049 Вспомогательная силовая установка

РУКОВОДСТВО ПО РЕМОНТУ БОЕВЫХ ПОВРЕЖДЕНИЙ

Продолжение табл. I

I	2	3
РБП-2 (часть 2)		
АВИАЦИОННОЕ ОБОРУДОВАНИЕ	Книга 1	051 Электроснабжение
		052 Освещение и внешняя сигнализация
		053 Кислородное оборудование
		054 Приборные панели и системы регистрации
		055 Фотооборудование
		056 Пилотажно-навигационное оборудование
		057 Система автоматического управления САУ-ИТ-ЭБ
РАДИОЭЛЕКТРОННОЕ ОБОРУДОВАНИЕ	Книга 2	061 Радиосвязное оборудование
	Книга 3	062 Радионавигационное оборудование часть I. Радиотехнические средства навигации и посадки часть 2. Пилотажно-навигационный комплекс "Купол-76"
Книга 4		064 Оборудование ЭП и средства опознавания
СПЕЦИАЛЬНЫЕ УСТАНОВКИ	Книга 5	063 Спецустановки
		081 Спецустановки
		082 Спецустановки
СИСТЕМЫ ОБОРУДОВАНИЯ	Книга 6	050 Бортовая электрическая сеть
	Книга 7	058 Несъемные устройства оборудования

К РБП самолета прикладываются:

- ведомости групповых комплектов запасных частей 1зч20вр, 2зч10вр, 2опзч100вр;
- ведомости комплектов материалов 1м20вр, 2м10вр, 2опм100вр;
- руководства РБП на комплектующие изделия, перечень которых приведен на стр.5;

Порядок пользования руководством

После осмотра поврежденного самолета и составления ведомости дефектации сопоставьте характеристики полученных повреждений с данными таблиц, помещенными в подтеме "Виды повреждений" соответствующих разделов и определите:

1. Возможность проведения ремонта в войсковых условиях;

2. Методы (способы) ремонта в войсковых условиях поврежденных агрегатов (узлов) и деталей:

- допустимость эксплуатации без ремонта;
- ремонт методом восстановления;
- ремонт методом замены.

По таблицам (или содержанию соответствующего раздела) определите номера

РУКОВОДСТВО ПО РЕМОНТУ БОЕВЫХ ПОВРЕЖДЕНИЙ

типовых вариантов ремонта (ТВР), номера типовых технологических процессов (ТПП), технологических карт (ТК), технологических указаний (ТУ), используя рекомендации которых можно отремонтировать или заменить поврежденный агрегат или деталь.

В целях быстрого отыскания в Руководстве необходимой информации весь материал внутри раздела разбивается на темы, подтемы и пункты.

Пример: Раздел 02I - Фюзеляж
 Тема 02I.00.00 - Общие сведения
 Подтема 02I.30.00 - Виды повреждений
 Пункт 02I:30.01 - Характеристика зон, выделенных на обшивках агрегатов фюзеляжа.

Полный перечень такой разбивки представлен в содержании каждого раздела. На каждой странице под этими цифровыми обозначениями помещаются номера страниц, которые разделяют материал по виду информации согласно таблице 2.

Таблица 2

Наименование темы	Блок страниц	Примечание
1	2	3
Общие сведения	1-100	Материалы тем "Разборка", "Очистка и промывка", "Сборка и регулирование",
Разборка	101-200	
Очистка и промывка	201-300	"Контроль качества при ремонте и испытания" в некоторых разделах входит составной частью в материалы тем "Ремонт" и "Типовые технологические процессы".
Определение технического состояния (дефектация)	301-400	
Ремонт	401-500	
Сборка и регулирование	501-600	
Контроль качества при ремонте и испытания	701-800	
Транспортирование	901-1000	
Перечень контрольно-проверочной аппаратуры, технологического оборудования и инструмента	1001-1100	
Типовые технологические процессы и приложения	1201-1300	

В РБЦ-2 принят единый подход к оценке доступности блоков систем, элементов БЭС и несъемных устройств оборудования на борту самолета. Он предусматривает три уровня доступности в зависимости от потребного объема и сложности работ по разборке самолета, после которых обеспечиваются условия для замены или восстановления блока, элемента устройств оборудования.

К первому уровню доступности отнесены те блоки, элементы и устройства, замена или восстановление которых могут быть выполнены после вскрытия эксплуа-

РУКОВОДСТВО ПО РЕМОНТУ БОЕВЫХ ПОВРЕЖДЕНИЙ

тационных и технологических люков самолета без дальнейшей разборки систем.

Ко второму уровню доступности отнесены те блоки, элементы и устройства, замена или восстановление которых могут быть выполнены после разборки систем самолета в объеме, предусмотренном максимальными видами регламентных работ.

К третьему уровню доступности отнесены те блоки, элементы и устройства, замена и восстановление которых возможны после выполнения трудоемких работ по демонтажу составных частей и агрегатов планера (расстыковка Ф-1 и Ф-2, демонтаж топливных баков и т.п.) или требуют выполнения специальных работ (расклепывание панелей, вырезание люков в обшивке и т.п.) из-за расположения блоков и устройств в конструктивно неразъемных отсеках планера самолета.

Руководство дает как конкретные, так и общие технические рекомендации по ремонту самолета, способствующие повышению уровня специальных знаний, расширению технического кругозора и повышению квалификации личного состава, участвующего в процессе восстановления поврежденного самолета, что позволяет в кратчайшие сроки произвести ввод самолета в строй.

Используемые в тексте Руководства сокращения, термины и определения

- РБП - ремонт боевых повреждений
- ЭТД - эксплуатационно-техническая документация
- ИТЭ - инструкция по технической эксплуатации
- ИЛЭ - инструкция по летной эксплуатации
- КД - иллюстрированный каталог деталей и сборочных единиц
- АС - альбом сочленений и ремонтных допусков
- БЭС - бортовая электрическая сеть
- ТВР - типовой вариант ремонта
- ТТП - типовой технологический процесс
- ТК - технологическая карта
- ТТ - типовая технология
- ТУ - технологическое указание
- РУ - распределительное устройство
- ЦРУ - центральное распределительное устройство
- РК - распределительная коробка
- ЛКП - лакокрасочное покрытие
- ВСК - встроенные средства контроля
- НСК - наземные средства контроля

Перечень технической документации, действующей совместно с настоящим Руководством

- эксплуатационно-техническая документация на самолет ИЛ-76 (инструкция по технической эксплуатации, инструкция по летной эксплуатации, регламент технического обслуживания и технологические карты к регламенту);

РУКОВОДСТВО ПО РЕМОНТУ БОЕВЫХ ПОВРЕЖДЕНИЙ

- иллюстрированный каталог деталей и сборочных единиц;
- альбом сочленений и ремонтных допусков;
- альбом фидерных схем;
- инструкции, указания и технологические процессы, действующие в ВВС;
- эксплуатационно-техническая документация на комплектующие изделия;
- руководство по аэродромному обслуживанию;
- альбом схем деления самолета на зоны и обозначения эксплуатационных люков и лючков (Приложение к "Регламенту технического обслуживания").
- выпуск № 3270 "Ремонт бортовых электрических сетей летательных аппаратов при боевых повреждениях"
- выпуск № 3816 "Методическое пособие по эксплуатации и ремонту бортовых электрических сетей летательных аппаратов"
- выпуск № 4929 "Техническая диагностика и восстановление радиочастотных кабелей авиационного, радиоэлектронного оборудования и вооружения самолетов и вертолетов".
- * руководства ГБП на комплектующие изделия согласно перечню:

1. Двигатель Д-30КП	24. Генератор	ГТ60П46А
2. Клапан перепада АД-54В	25. Блок	БРЧ-62БМ
3. Заслонка кольцевания 4149ТМ	26. Блок	БЗУ-376СП
4. Регулирующий клапан 5470Т	27. Блок	БЗУ-376СБ
5. Радиатор 2217А	28. Блок	БРН-208М76
6. Турбоохладитель 3220	29. Блок	БПП-76
7. Клапан сбрасывающий 2771Т	30. Блок	БКШ-76
8. Регулятор избыточного давления 5402Т	31. Выпрямительное устройство ВУ-6А	
9. Клапан регулятора 520А	32. Аппарат	ДМР-400Т
10. Регулятор абсолютного давления 1314Р	33. Аппарат	ДМР-200ВУ
11. Запорный кран 1404	34. Преобразователь ПО-750А	
12. Турбоохладитель 2280Т	35. Преобразователь ПП-125П	
13. Генератор Н.Г. 2347АТ	36. Система	АРУ-76
14. Влагодделитель 5992	37. Сигнализатор СОТ-1М-11, СОТ-2,	
15. Электромагнитный переключатель 4073АТ, 4073Т		СОТ-1М-4(8)
16. Станция	38. Фара	ПРФ-4М
17. Станция	39. Магнитофон	МС-61Б
18. Высотомер	40. Указатель положения ИП-32М	
19. Система	41. Указатель положения ИП-21	
20. Лебедка	42. Указатель положения ИП-33	
21. Лебедка	43. Указатель положения ИП-43	
22. Держатель	44. Указатель положения ИП-44	
23. Держатель	45. Датчик положения ДС-10	
	46. Датчик положения ДС-11	

* - Перечень уточняется по мере поступления Руководств ГБП на комплектующие изделия от поставщиков-изготовителей.

РУКОВОДСТВО ПО РЕМОНТУ БОЕВЫХ ПОВРЕЖДЕНИЙ

- | | | | |
|--------------------------------|---------------------|-----------------------------|----------------|
| 47. Курсовая система | ТКС-П | 86. Индикатор | РМИ-1А |
| 48. Система сигналов | ЦСВ-3М-1Б (ДСП) | 87. Масломер | МЭС-2247Д(ДСП) |
| 49. Выключатель коррекции | ВК-90М | 88. Станция | Р-862 |
| 50. Выключатель коррекции типа | ВК-53 | 89. Распределитель сигналов | П86Б |
| 51. Инерциальная система | И-П-76 | 90. Влагодделитель | 2394Т |
| 52. Система | САУ-П-2Б | 91. Система | К-П-76 (ДСП) |
| 53. Авиагоризонт | АГБ-3 | | |
| 54. Магнитный самописец | МСРП-64М | | |
| 55. Распределитель сигналов | БР-40 | | |
| 56. Регулятор температуры | РТ-12, РТЗ-1 | | |
| 57. Корректор высоты | КЗВ-0-15 | | |
| 58. Система | ССП-2А | | |
| 59. Система | ЗС7К | | |
| 60. Указатель высоты | УВД-30-15К | | |
| 61. Вариометр | ВАР-30М | | |
| 62. Указатель числа "М" | МС-1 | | |
| 63. Вариометр | ВАР-75М | | |
| 64. Указатель высоты | УВД-15 | | |
| 65. Указатель скорости | КУС 730/1100 | | |
| 66. Датчик приборной скорости | ДАС | | |
| 67. Сигнализатор скорости | ССА-0,7 | | |
| 68. Датчик высоты | ДВОН-13 | | |
| 69. Сигнализатор давления | СДУ | | |
| 70. Педаль автомат | ППКУ | | |
| 71. Указатель расхода | УРВК-18 | | |
| 72. Держатель | БД2-76 | | |
| 73. Система | ССОС | | |
| 74. Блок | БМН | | |
| 75. Выпрямительное устройство | ВУ-30 | | |
| 76. Агрегат зажигания | СКНА, СКНР | | |
| 77. Датчик режимов | ДР-4м-2с | | |
| 78. Высотмер | ВМБ-50 | | |
| 79. Высотмер | ВМ-15 | | |
| 80. Автомат | АСО-2М-Е7Р | | |
| 81. Астрокомпас | ДАК-ДБ-5В | | |
| 82. Сигнализатор | СВУ12-1А, СВУ-1, 5А | | |
| | унифицированный | | |
| 83. Индукционный датчик | ИД-3 | | |
| 84. Указатель | УЭИ | | |
| 85. Специальное | ГВ-23 | | |

Раздел 031.00.00
Управление самолетом

36,76

РУКОВОДСТВО ПО РЕМОНТУ БОЕВЫХ ПОВРЕЖДЕНИЙ

ЛИСТОК УЧЕТА ИЗМЕНЕНИЙ

(Заполняется от руки исполнителем, проводящим замену листов РБП)

№ изменения	Основание	Измененные и введенные страницы	Исполнитель

11.76

РУКОВОДСТВО ПО РЕМОНТУ БОЕВЫХ ПОВРЕЖДЕНИЙ

ЛИСТОК УЧЕТА ИЗМЕНЕНИЙ

(Заполняется от руки исполнителем, проводящим замену листов РБП)

№ изменения	О с н о в а н и е	И з м е н е н н ы е и в в е д е н н ы е с т р а н и ц ы	И с п о л н и т е л ь

031.00.00

Листок учета изменений

Стр.2

Авг 20/87

РУКОВОДСТВО ПО РЕМОНТУ БОЕВЫХ ПОВРЕЖДЕНИЙ

Перечень действующих страниц

Глава Раздел Подраздел	Страница	№ изменения	Д а т а	Глава Раздел Подраздел	Страница	№ изменения	Д а т а	
Листок учета изменений	I		Авг 20/87	031.00.00	43/44		Авг 20/87	
	2		Авг 20/87		45/46		Авг 20/87	
Перечень действующих страниц	I/2		Авг 20/87		47		Авг 20/87	
				48		Авг 20/87		
				49		Авг 20/87		
				50		Авг 20/87		
				51		Авг 20/87		
Содержание	I		Авг 20/87		52		Авг 20/87	
	2		Авг 20/87		53		Авг 20/87	
031.00.00	I		Авг 20/87		54		Авг 20/87	
	2		Авг 20/87		55		Авг 20/87	
	3		Авг 20/87		56		Авг 20/87	
	4		Авг 20/87		57		Авг 20/87	
	5		Авг 20/87		58		Авг 20/87	
	6		Авг 20/87		59		Авг 20/87	
	7/8		Авг 20/87		60		Авг 20/87	
	9/10		Авг 20/87		61		Авг 20/87	
	II		Авг 20/87		62		Авг 20/87	
	I2		Авг 20/87		63/64		Авг 20/87	
	I3		Авг 20/87		031.10.00	301/302		Авг 20/87
	I4		Авг 20/87		031.20.00	401		Авг 20/87
	I5/I6		Авг 20/87			402		Авг 20/87
	I7		Авг 20/87			403/404		Авг 20/87
	I8		Авг 20/87		031.30.00	701		Авг 20/87
	I9		Авг 20/87			702		Авг 20/87
	20		Авг 20/87			703/704		Авг 20/87
	21/22		Авг 20/87					
	23/24		Авг 20/87					
	25		Авг 20/87					
	26		Авг 20/87					
	27		Авг 20/87					
	28		Авг 20/87					
	29/30		Авг 20/87					
	31/32		Авг 20/87					
	33		Авг 20/87					
	34		Авг 20/87					
35		Авг 20/87						
36		Авг 20/87						
37/38		Авг 20/87						
39		Авг 20/87						
40		Авг 20/87						
41		Авг 20/87						
42		Авг 20/87						

031.00.00

Перечень действующих страниц

Стр. I/2

Авг 20/87

11.176

РУКОВОДСТВО ПО РЕМОНТУ БОЕВЫХ ПОВРЕЖДЕНИЙ

УПРАВЛЕНИЕ САМОЛЕТОМ

СОДЕРЖАНИЕ

Наименование	Раздел подраздел пункт	Стр:
ОБЩИЕ СВЕДЕНИЯ	031.00.00	I
Агрегаты и детали и их взаимозаменяемость по месту установки:		
системы управления элеронами (таблица 31.1/1)		2
системы управления рулем направления (таблица 31.1/2)		11
системы управления рулем высоты (таблица 31.1/3)		17
системы управления стабилизатором (таблица 31.1/4)		25
системы управления закрылками (таблица 31.1/5)		27
системы управления спойлерами (таблица 31.1/6)		33
системы управления тормозными штыками (таблица 31.1/7)		39
системы управления предкрылками (таблица 31.1/8)		41
Перечень узлов и деталей системы управления не подлежащих ремонту и замене в полевых условиях при их повреждении (таблица 31.2)		47
Перечень агрегатов и узлов системы управления, при повреждении которых требуется обязательная их замена (таблица 31.3)		48
Перечень деталей системы управления, допускающих при их повреждении, эксплуатацию без ремонта (таблица 31.4)		58
Перечень валов, тал, тросов и цепей системы управления, не подлежащих ремонту в полевых условиях (таблица 31.5)		61
ОПРЕДЕЛЕНИЕ ТЕХНИЧЕСКОГО СОСТОЯНИЯ(ДЕФЕКТАЦИЯ)	031.10.00	
Общие указания		301



РУКОВОДСТВО ПО РЕМОНТУ БОЕВЫХ ПОВРЕЖДЕНИЙ

РЕМОНТ	031.20.00	
Общие указания		401
Технологические указания по устранению царапин, забоин, рисок и других механических повреждений методом зачистки на деталях системы управления (ТУ-31.401)		402
КОНТРОЛЬ КАЧЕСТВА ПРИ РЕМОНТЕ И ИСПЫТАНИЯ	031.30.00	
Общие указания по контролю качества и испытаниям систем управления		701
Наземные проверки и испытания		703
Летные испытания		703

РУКОВОДСТВО ПО РЕМОНТУ БОЕВЫХ ПОВРЕЖДЕНИЙ

ОБЩИЕ СВЕДЕНИЯ

В настоящем разделе приведены необходимые сведения и рекомендации по ремонту системы управления самолетом в войсковых условиях, которые содержат:

1. Общие сведения, включающие:

- а) характеристику ремонтнопригодности (таблицы ЗI.1/1-ЗI.1/8)
- б) виды повреждений (таблицы ЗI.2-ЗI.5)

2. Определение технического состояния (дефектация)

3. Ремонт

4. Контроль качества при ремонте и испытания.

Общие сведения изложены в табличной форме, нумерация таблиц принята двухзначной: первые две цифры означают номер раздела-ЗI, последующие - порядковый номер, соответствующий блоку страниц для каждой темы.

Таблицы одноименного содержания имеют порядковый номер в виде дроби, знаменатель которой указывает на принадлежность таблицы к системе управления отдельной рулевой поверхностью (закрылки, элерон и т.д.)

При ремонте системы управления самолетом необходимо, в дополнение к настоящему Руководству, пользоваться:

"Инструкцией по технической эксплуатации самолета Ил-76", глава ЗI;

"Каталогом деталей и сборочных единиц самолета Ил-76", глава ЗI;

Технологическими картами к "Единому регламенту технического обслуживания";

Разделами ОI4, ОI5 настоящего Руководства

РУКОВОДСТВО ПО РЕМОНТУ БОЕВЫХ ПОВРЕЖДЕНИЙ

АГРЕГАТЫ И ДЕТАЛИ СИСТЕМЫ УПРАВЛЕНИЯ ЭЛЕРОНАМИ И ИХ ВЗАИМОЗАМЕНИМОСТЬ ПО МЕСТУ УСТАНОВКИ

Таблица 31.1/1

Номер фиг.	Номер поз.	Наименование агрегата (детали), номер чертежа	Основная модификация изделия 76	Кол. на изд-лии	Место установки агрегата (детали) и номер установочного чертежа	Взаимозаменяемость по месту установки для всех модификаций 76, 76М, 76МД	Указания по замене
Фиг. I	I	Колонка штурвала правая I.760I.5IIO.I00.00I		I	шп. 6+7 I.760I.5IIO.000.000 в кабине летчика	В В В	ИТЭ 3I-II-0
	2	Колонка штурвала левая I.760I.5IIO.I00.002		I	шп. 6+7 I.760I.5IIO.000.000 в кабине летчика	В В В	
	3	Установка роликов управления элеронами I.760I.5340.300.000		I	шп. 7 под полом пилота I.760I.5340.300.000	В В В	ИТЭ 3I-00-8
	4.	Цепная передача I.760I.5000.IIO.000		2	шп. 7 под полом пилота I.760I.5000.I00.000	В В В	
	5	Установка роликов управления элеронами I.760I.5340.400.000		I	шп. 9+I0 под полом пилота I.760I.5340.400.000	В В В	
	6	Загрузочное устройство в канале элеронов I.760I.5320.000.000		I	шп. I0 под полом пилота I.760I.5320.000.000	В В В	ИТЭ 3I-00-I
	7	Тяга I.760I.5I70.I00.2I0		I	шп. I0+II под полом пилота I.760I.5000.I00.000	В В В	ИТЭ 3I-00-4
	8	Механизм расцепления проводок управления элеронов и спойлеров I.760I.53II.000.000		I	шп. II+I2 под полом пилота I.760I.53II.000.000	В В В	ИТЭ 3I-I2-0
	9	Тяга I.760I.5I70.I00.220		I	шп. I2+I3 под полом пилота I.760I.5000.I00.000	В В В	ИТЭ 3I-00-4
	I0	Одноступенчатый ограничитель углов отклонения элеронов I.760I.5344.000.000		I	шп. I3 под полом пилота I.760I.5344.000.000	В В В	ИТЭ 3I-I3-0
	I I	Тяга I.760I.5370.500.020		I	шп. 35+38 левый борт I.760I.5000.200.000	В В В	ИТЭ 3I-00-4
	I2	Установка качалки элеронов I.760I.5340.600.000		I	шп. 38 левый борт I.760I.5340.600.000	В В В	ИТЭ 3I-00-8

РУКОВОДСТВО ПО РЕМОНТУ БОЕВЫХ ПОВРЕЖДЕНИЙ

Продолжение табл. 31, I/I

I	2	3	4	5	6	7	8
13	Сектор рулевой машины управления элеронами	I.760I.5330.200.000	I	шп. 38 - левый борт	I.760I.5330.200.000	В В В	ИТЭ 31-00-7
14	Цепь с тросами	I.760I.5000.210.000	I	шп. 39+40 - левый борт	I.760I.5000.200.000	В В В	ИТЭ 31-00-8
15	Качалка управления элеронами	I.760I.534I.100.002	I	Задний лонжерон СЧК у разъема № I-левый борт	I.760I.534I.100.000	В В В	ИТЭ 31-00-5
16	Качалка элеронов	I.760I.5340.860.000	I	Задний лонжерон центроплана, нерв. 2 - лев.борт	I.760I.5340.800.000	В В В	
17	Тяга	I.760I.537I.200.000	I	Задний лонжерон центроплана нерв. I - лев.борт	I.760I.5000.200.000	В В В	ИТЭ 31-00-4
18	Тяга управления элеронами	I.760I.5370.300.000	I	Задний лонжерон центроплана нерв. 0+1 правый борт по оси симметрии	I.760I.5000.200.000	В В В	ИТЭ 31-00-5
19	Качалка управления элеронами	I.760I.5340.900.000	I	Задний лонжерон центроплана нерв. 0+1 правый борт	I.760I.5340.900.000	В В В	
20	Тяга	I.760I.537I.400.000	I	Задний лонжерон центроплана нерв. I+2 правый борт	I.760I.5000.200.000	В В В	ИТЭ 31-00-4
21	Качалка управления элеронами	I.760I.534I.000.000	I	Задний лонжерон центроплана нерв. 2 прав.борт	I.760I.534I.000.000	В В В	ИТЭ 31-00-5
22	Качалка управления элеронами	I.760I.534I.100.00I	I	Задний лонжерон СЧК у разъема № I прав.борт	I.760I.534I.100.000	В В В	
23	Тяга	I.760I.5370.900.040	2	Задний лонжерон СЧК нерв. 15+16 прав. и лев.	I.760I.5000.500.000	В В В	ИТЭ 31-00-4
24	Тяга	I.760I.5370.400.030	2	Задний лонжерон СЧК нерв. 17+19 прав. и лев.	I.760I.5000.500.000	В В В	
25	Тяга	I.760I.5370.100.050	2	Задний лонжерон СЧК нерв. 20+21 прав. и лев.	I.760I.5000.600.000	В В В	
26	Тяга	I.760I.5370.900.050	2	Задний лонжерон СЧК нерв. 22+23 прав. и лев.	I.760I.5000.600.000	В В В	

031.00.00

Стр. 3

Авр 20/87

РУКОВОДСТВО ПО РЕМОНТУ БОЕВЫХ ПОВРЕЖДЕНИЙ

Продолжение табл. 31.1/1

I	2	3	4	5	6	7	8	
27	Тяга	I.760I.5370.100.060		2	Задний лонжерон ОЧК нерв. 24+25 прав. и лев. I.760I.5000.600.000	V V V	} ИТЭ 31-00-4	
28	Тяга	I.760I.5370.900.010		2	Задний лонжерон ОЧК нерв. 26+27 прав. и лев. I.760I.5000.600.000	V V V		
29	Тяга	I.760I.5370.400.040		2	Задний лонжерон ОЧК нерв. 28+29 прав. и лев. I.760I.5000.600.000	V V V		
30	Тяга	I.760I.5370.900.060		2	Задний лонжерон ОЧК нерв. 30+32 прав. и лев. I.760I.5000.600.000	V V V		
31	Тяга	I.760I.5370.100.070		2	Задний лонжерон ОЧК нерв. 32+33 прав. и лев. I.760I.5000.600.000	V V V		
32	Тяга	I.760I.5370.100.080		2	Задний лонжерон ОЧК нерв. 34+35 прав. и лев. I.760I.5000.600.000	V V V		
33	Механизм управления трим- мером правого элерона	I.760I.5453.000.001		I	Лонжерон правого элерона нерв. 2 эл. I.760I.5453.000.000	V V V		} ИТЭ 31-15-0
34	Механизм управления трим- мером левого элерона	I.760I.5453.000.002		I	Лонжерон левого элерона нерв. 2 эл. I.760I.5453.000.000	V V V		
35	Механизм управления пра- вым сервокомпенсатором элерона	I.760I.5380.000.001		I	Правый элерон нерв. 7 эл. I.760I.5380.000.000	V V V		} ИТЭ 31-14-0
36	Механизм управления ле- вым сервокомпенсатором элерона	I.760I.5380.000.002		I	Левый элерон нерв. 7 эл. I.760I.5380.000.000	V V V		
37	Тяга	I.760I.5371.300.010		2	Задний лонжерон ОЧК нерв. 35 прав. и лев. I.760I.5000.600.000	V V V	ИТЭ 31-00-4	
38	Угловая качалка управ- ления правым элероном	I.760I.5341.400.001		I	Задний лонжерон правого ОЧК - нерв. 35 I.760I.5341.400.000	V V V	} ИТЭ 31-00-5.	
39	Угловая качалка управ- ления левым элероном	I.760I.5341.400.002		I	Задний лонжерон левого ОЧК - нерв. 35 I.760I.5341.400.000	V V V		
40	Качалка управления правым элероном	I.760I.5341.300.001		I	Задний лонжерон правого ОЧК - нерв. 33+34 I.760I.5341.300.000	V V V		

РУКОВОДСТВО ПО РЕМОНТУ БОЕВЫХ ПОВРЕЖДЕНИЙ

Продолжение табл. 31.1/1

1	2	3	4	5	6	7	8
41	Качалка управления левым элероном I. 760I.534I.300.002	I	Задний лонжерон левого ОЧК - нерв. 33+34 I. 760I.534I.300.000	B B B	ИТЭ 3I-00-5		
42	Роликовая направляющая I. 760I.5150.100.000	30	Ф-2 - левый борт; Задний лонжерон СЧК и ОЧК по всему размаху прав. и лев. I. 760I.5000.200.000 = 6шт. I. 760I.5000.500.001/002 = = 12шт. I. 760I.5000.600.001/002 = = 12шт.	B B B	ИТЭ 3I-00-7		
43	Качалка управления правым элероном I. 760I.534I.200.001	I	Задний лонжерон правого СЧК, у разъема № 2 I. 760I.534I.200.000	B B B	ИТЭ 3I-00-5		
44	Качалка управления левым элероном I. 760I.534I.200.002	I	Задний лонжерон левого СЧК у разъема № 2 I. 760I.534I.200.000	B B B			
45	Тяга I. 760I.5370.400.020	2	Задний лонжерон СЧК нерв. 12+14 прав. и лев. I. 760I.5000.500.000	B B B	ИТЭ 3I-00-4		
46	Тяга I. 760I.5370.900.030	2	Задний лонжерон СЧК нерв. 10+12 прав. и лев. I. 760I.5000.500.000	B B B			
47	Тяга I. 760I.5370.100.040	2	Задний лонжерон СЧК нерв. 8+9 прав. и лев. I. 760I.5000.500.000	B B B			
48	Тяга I. 760I.5370.900.020	2	Задний лонжерон СЧК нерв. 6+8 прав. и лев. I. 760I.5000.500.000	B B B			
49.	Тяга I. 760I.5370.100.030	2	Задний лонжерон СЧК нерв. 5 прав. и лев. I. 760I.5000.500.000	B B B	ИТЭ 3I-00-4		
50	Тяга I. 760I.5370.100.020	2	Задний лонжерон центроплана нерв. 2+3 справа и слева I. 760I.5000.200.000	B B B			
51	Установка АРМ-623 в канале элеронов I. 760I.5360.000.000	I	Задний лонжерон центроплана нерв. 0+1 лев. I. 760I.5360.000.000	B B B	ИТЭ 3I-00-1		
52	Тяга I. 760I.5270.400.020	I	Задний лонжерон центроплана нерв. 1+2 лев. борт по шг. 42 I. 760I.5000.200.000	B B B	ИТЭ 3I-00-4		
53	Качалка управления элеронами I. 760I.5340.750.000	I	Балка шпангоута № 42 I. 760I.5340.750.000	B B B	ИТЭ 3I-00-5		

РУКОВОДСТВО ПО РЕМОНТУ БОЕВЫХ ПОВРЕЖДЕНИЙ

Продолжение табл. 31.1/1

1	2	3	4	5	6	7	8
54	Тяга I.760I.5370.950.000			I	Балка шп. 42 - левый борт I.760I.5000.200.000	В В В	ИТЭ 31-00-4
55	Ролики управления элеронами I.760I.5330.100.000			I	шп. 40 - левый борт I.760I.5000.200.000 I.760I.5330.100.000	В В В	ИТЭ 31-00-7
56	Гермовывод элеронов I.760I.5345.000.000			I	шп. 43 - левый борт I.760I.5345.000.000	В В В	ИТЭ 31-00-9
57	Рулевая машина элеронов I.760I.5330.000.000			I	шп. 40 - левый борт I.760I.5330.000.000	В В В	ИТЭ 31-00-7
58	Тяга I.760I.5370.700.000			I	шп. 40+42 - левый борт I.760I.5000.200.000	В В В	}
59	Тяга-балансир I.760I.5371.700.000			I	шп. 39 - левый борт I.760I.5000.200.000	В В В	
60	Тяга I.760I.5170.800.080			I	шп. 32+31-левый борт I.760I.5000.200.000	В В В	
61	Тяга I.760I.5371.100.000			I	шп. 28+31 - левый борт I.760I.5000.200.000	В В В	}
62	Тяга I.760I.5170.100.260			I	шп. 27+28 - левый борт I.760I.5000.200.000	В В В	
63	Компенсационные качалки I.760I.5340.500.000			I	шп. 27+28 - левый борт I.760I.5340.500.000	В В В	ИТЭ 31-00-5
64	Тяга I.760I.5170.100.250			I	шп. 26+27 - левый борт I.760I.5000.200.000	В В В	}
65	Тяга I.760I.5170.800.020			I	шп. 23+25 - левый борт I.760I.5000.200.000	В В В	
66	Тяга I.760I.5170.700.010			I	шп. 20+22 - левый борт I.760I.5000.200.000	В В В	
67	Тяга I.760I.5170.800.010			I	шп. 17+19 - левый борт I.760I.5000.200.000	В В В	}
68	Тяга I.760I.5170.700.070			I	шп. 14+16 - левый борт I.760I.5000.100.000	В В В	
69	Гермовывод I.760I.5145.100.000			I	шп. 14 - левый борт I.760I.5145.100.000	В В В	ИТЭ 31-00-9
70.	Тяга I.760I.5170.100.240			I	шп. 14 - левый борт со сто- роны Ф-1 I.760I.5000.100.000	В В В	ИТЭ 31-00-4
71	Блок качалок I.760I.5140.600.000			I	шп. 14-левый борт со стороны Ф-1 I.760I.5000.100.000	В В В	ИТЭ 31-00-5

РУКОВОДСТВО ПО РЕМОНТУ БОЕВЫХ ПОВРЕЖДЕНИЙ

Продолжение табл. 31.1/1

1	2	3	4	5	6	7	8
72	Тяга	I.760I.5I70.100.230	I	шп. I3+I4 - левый борт	I.760I.5000.100.000	В В В	ИТЭ 3I-00-4
73	Качалка управления элеронами	I.760I.5340.200.000	I	шп. I3 - левый борт под полом пилота	I.760I.5340.200.000	В В В	ИТЭ 3I-00-5
74	Тяга	I.760I.5I70.700.060.	I	шп. I2+I3 - под полом пилота	I.760I.5000.100.000	В В В	ИТЭ 3I-00-4
75	Трос управления элеронами	I.760I.53II.100.003	I	шп. 8+II - под полом пилота - от механизма расцепления к правому штурвалу	I.760I.53II.000.000 I.760I.5000.100.000	В В В	ИТЭ 3I-00-8
76	Трос управления элеронами	I.760I.53II.110.003	I	шп. 8+II - под полом пилота - от механизма расцепления к правому штурвалу	I.760I.53II.000.000 I.760I.5000.100.000	В В В	
77	Трос управления элеронами	I.760I.53II.100.004	I	шп. 8+II - под полом пилота - от механизма расцепления к левому штурвалу	I.760I.53II.000.000 I.760I.5000.100.000	В В В	
78	Трос управления элеронами	I.760I.53II.110.004	I	шп. 8+II - под полом пилота - от механизма расцепления к левому штурвалу	I.760I.53II.000.000 I.760I.5000.100.000	В В В	
79	Механизм стопорения правого элерона	I.760I.534I.700.000.	I	Правый элерон нервюры IO+I3	I.760I.534I.700.000	В В В	ИТЭ 3I-90-0
80	Механизм стопорения левого элерона	I.760I.534I.600.000	I	Левый элерон нервюры IO+I3	I.760I.534I.600.000	В В В	

ПРИМЕЧАНИЕ: В таблицах 31.1/- приняты следующие обозначения:

В - агрегат (деталь) обладает полной взаимозаменяемостью в войсковых условиях. При замене не требуются подгоночные и регулировочные работы.

Н- агрегат (деталь) невзаимозаменяем вообще или его замена может быть выполнена на авиаремонтном предприятии или предприятия-изготовителя.

083414439 - номер изделия (указан в формуляре)

РУКОВОДСТВО ПО РЕМОНТУ БОЕВЫХ ПОВРЕЖДЕНИЙ



Схема управления элеронами
Фиг. I

РУКОВОДСТВО ПО РЕМОНТУ БОЕВЫХ ПОВРЕЖДЕНИЙ

АГРЕГАТЫ И ДЕТАЛИ СИСТЕМЫ УПРАВЛЕНИЯ РЕЖИМ НАПРАВЛЕНИЯ И ИХ ВЗАИМОЗАМЕНИМОСТЬ ПО МЕСТУ УСТАНОВКИ

Таблица 31.1/2

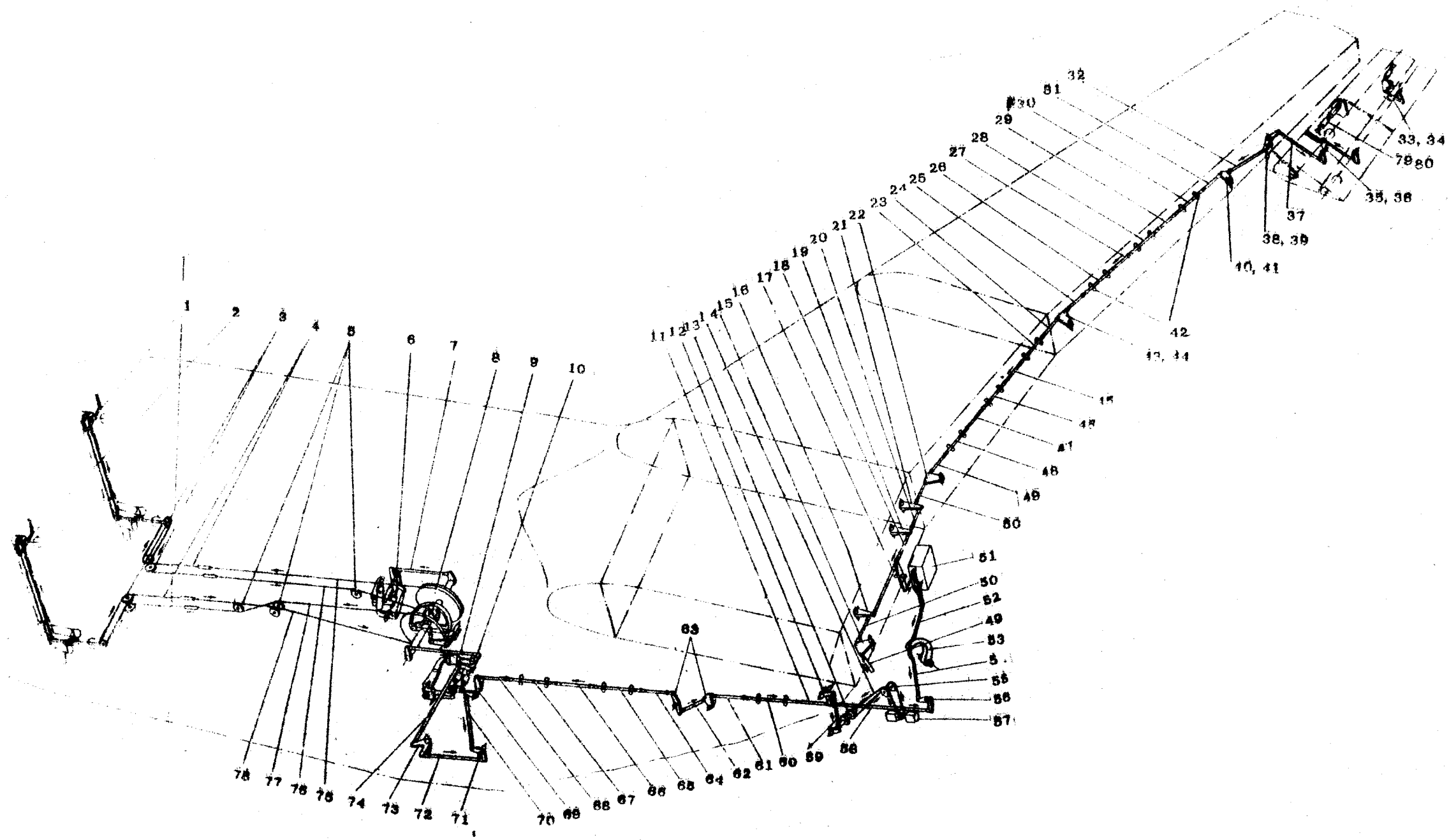
Номер фиг.	Номер поз.	Наименование агрегата (детали), номер чертежа	Основная модификация изделия	Кол-во на издании	Место установки агрегата (детали) и номер установочного чертежа	Взаимозаменяемость по месту установки всех модификаций	Указания по замене
1	2	3	4	5	6	7	8
			76				
Фиг. 2	I.	Установка датчиков РСД-I управления носовым шасси от педалей I.760I.5210.900.000		I	Между шп. 3-4 под полом пилота I.760I.5210.900.000	В В В	ИТЭ 31-00-7
	2.	Тяга I.760I.5170.100.000		I	Между шп. 3-4 под полом пилота I.760I.5000.100.000	В В В	ИТЭ 31-00-4
	3.	Установка педалей I.760I.5210.000.000		I	Шп. 5. В кабине летчика I.760I.5210.000.000	В В В	ИТЭ 31-21-0 стр. 201
	4.	Тяга I.760I.5270.200.000		I	Между шп. 3-4. Под полом пилота I.760I.5000.100.000	В В В	ИТЭ 31-00-4
	5.	Установка качалки I.760I.5240.200.000		I	Шп. 4 I.760I.5000.100.000	В В В	ИТЭ 31-00-5
	6.	Тяга I.760I.5170.300.030		I	Между шп. 4-5 I.760I.5000.100.000	В В В	ИТЭ 31-00-4
	7.	Установка качалки I.760I.5240.300.000		I	Шп. 7 I.760I.5000.100.000	В В В	ИТЭ 31-00-5
	8.	Тяга I.760I.5170.400.020		I	Между шп. 7-8 I.760I.5000.100.000	В В В	ИТЭ 31-00-4
	9.	Установка качалки отстрела загрузочного устройства I.760I.5240.400.000		I	Между шп. 8-9 Под полом пилота I.760I.5000.100.000	В В В	ИТЭ 31-22-1
	10.	Тяга I.760I.5170.200.040		I	Между шп. 9-10 I.760I.5000.100.000	В В В	ИТЭ 31-00-4
	11.	Загрузочное устройство I.760I.5220.000.000		I	Между шп. 9-10 I.760I.5000.100.000	В В В	ИТЭ 31-00-1
	12.	Тяга I.760I.5170.200.060		I	Между шп. 9-10 I.760I.5000.100.000	В В В	ИТЭ 31-00-4
	13.	Установка одноступенчатого ограничителя углов отклонения Р.Н. I.760I.5222.000.000		I	Между шп. 10-11 Под полом пилота I.760I.5000.100.000	В В В	ИТЭ 31-24-0
	14.	Установка качалки I.760I.5240.600.000		I	Шп. 11 I.760I.5000.100.000	В В В	ИТЭ 31-00-5
	15.	Тяга I.760I.5170.700.040		I	Между шп. 11+14 I.760I.5000.100.000	В В В	ИТЭ 31-00-4

031.00.00

Стр. II

Авг 20/87

РУКОВОДСТВО ПО РЕМОНТУ БОЕВЫХ ПОВРЕЖДЕНИЙ

Продолжение табл. 31.1/2

1	2	3	4	5	6	7	8
16.	Установка качалки I.760I.5I40.700.000		I	Шп. I4 I.760I.5I40.700.000		В В В	ИТЭ 31-00-5
17.	Установка гермовывода I.760I.5I45.200.000		I	Шп. I4 I.760I.5I45.200.000		В В В	ИТЭ 31-00-9
18.	Тяга I.760I.5I70.100.050		I	Между шп. I4+I7 I.760I.5000.100.000		В В В	ИТЭ 31-00-4
19.	Тяга I.760I.5I70.800.010		I	Между шп. I7+I9 I.760I.5000.200.000		В В В	
20.	Тяга I.760I.5I70.700.010		I	Между шп. I9+23 I.760I.5000.200.000		В В В	
21.	Тяга I.760I.5I70.800.020		2	Между шп. 23+25, 29+31 I.760I.5000.200.000		В В В	
22.	Тяга I.760I.5I70.700.020		I	Между шп. 25+29 I.760I.5000.200.000		В В В	
23.	Тяга I.760I.5I70.100.060		I	Между шп. 32+34 I.760I.5000.200.000		В В В	
24.	Установка компенсационных качалок I.760I.5I4I.100.00I		I	Шп. 34 I.760I.5I4I.100.00I		В В В	
25.	Тяга I.760I.5I70.100.070		I	Между шп. 34+37 I.760I.5000.200.000		В В В	ИТЭ 31-00-4
26.	Тяга I.760I.5I70.100.080		I	Между шп. 37+40 I.760I.5000.200.000		В В В	
27.	Тяга I.760I.5I70.800.030		I	Между шп. 4I+45 I.760I.5000.200.000		В В В	
28.	Тяга I.760I.5I70.100.090		I	Между шп. 45+48 I.760I.5000.200.000		В В В	
29.	Тяга I.760I.5I70.800.040		I	Между шп. 48+5I I.760I.5000.200.000		В В В	
30.	Тяга I.760I.5I70.700.030		I	Между шп. 5I+54 I.760I.5000.200.000		В В В	
31.	Тяга I.760I.5I70.800.050		I	Между шп. 54+57 I.760I.5000.200.000		В В В	
32.	Тяга I.760I.5I70.100.100		I	Между шп. 57+6I I.760I.5000.200.000		В В В	ИТЭ 31-00-5
33.	Тяга I.760I.5I70.800.000		I	Между шп. 6I+64 I.760I.5000.200.000		В В В	
34.	Тяга I.760I.5I70.100.110		I	Между шп. 64+67 I.760I.5000.200.000		В В В	
35.	Установка качалки I.760I.524I.400.000		I	Шп. 67 I.760I.524I.400.000		В В В	
36.	Установка гермовывода I.760I.5I45.400.000		I	Шп. 67 I.760I.5I45.400.000		В В В	ИТЭ 31-00-9
37.	Тяга I.760I.5I70.300.040		I	Между шп. 67+70 I.760I.5000.300.000		В В В	ИТЭ 31-00-4

031.00.00

Стр. 12

Авг 20/87

РУКОВОДСТВО ПО РЕМОНТУ БОЕВЫХ ПОВРЕЖДЕНИЙ

Продолжение табл. 31.1/2

1	2	3	4	5	6	7	8
38.	Установка качалки I.760I.514I.400.000		I	Шп. 70 I.760I.5000.300.000		В В В	ИТЭ 31-00-5
39.	Тяга I.760I.5370.500.010		I	Между шп. 70+74 I.760I.5000.300.000		В В В	ИТЭ 31-00-4
40.	Установка качалок I.760I.5240.800.000		I	Шп. 74 I.760I.5240.800.000		В В В	ИТЭ 31-00-5
41.	Тяга I.760I.5170.100.160		I	Шп. 74 I.760I.5000.300.000		В В В	ИТЭ 31-00-4
42.	Тяга I.760I.5170.100.170		I	Между шп. 74+78 I.760I.5000.300.000		В В В	
43.	Тяга I.760I.5170.800.070		I	Между шп. 78+82 I.760I.5000.300.000		В В В	
44.	Тяга I.760I.5370.100.110		I	Между шп. 85+86 I.760I.5000.300.000		В В В	
45.	Тяга I.760I.5270.100.020		I	Между 4к+7к I.760I.5000.400.000	по 083414439	В В Н	ИТЭ 31-00-5
45.	Тяга I.760I.5270.100.000		I	Между 4к+7к I.760I.5000.400.000	с 083414444	Н В В	
46.	Направляющая роликовая I.760I.5150.200.000		2	на 7к и на 9к I.760I.5000.400.000		В В В	ИТЭ 31-00-5
47.	Тяга I.760I.5270.500.000 I.760I.5272.200.000		I	7к+10к I.760I.5000.400.000		В В Н по 083414439	ИТЭ 31-00-4
48.	Тяга I.760I.5270.100.010 I.760I.5272.100.000		I	10к+13к I.760I.5000.400.000		Н В В с 083414444	
49.	Установка качалки I.760I.524I.200.000		I	Между 12к+13к I.760I.524I.200.000		В В В	ИТЭ 31-00-5
50.	Тяга I.760I.5270.300.000		I	13к I.760I.5000.400.000		В В В	ИТЭ 31-00-4
51.	Механизм стопорения I.760I.5200.100.000		I	14к I.760I.5200.100.000		В В В	ИТЭ 31-90-0
52.	Управление триммером I.760I.5420.000.000		I	В руле направления нервыры 41+43 I.760I.5420.000.000		В В В	ИТЭ 31-26-0
53.	Управление сервоком- пенсатором I.760I.5280.000.000		I	В руле направления нервыры 21+23 I.760I.5280.000.000		В В В	ИТЭ 31-26-0
54.	Установка пружинного догрузателя I.760I.524I.300.000		I	Задний лонжерон кля нервыры 4к I.760I.524I.300.000		В В В	ИТЭ 31-00-7
55.	Установка сектора ру- левой машины I.760I.5230.100.000		I	Между шп. 85+86 I.760I.5230.100.000		В В В	
56.	Установка качалки I.760I.5230.300.000		I	Шп. 85 I.760I.5230.300.000		В В В	ИТЭ 31-00-5

РУКОВОДСТВО ПО РЕМОНТУ БОЕВЫХ ПОВРЕЖДЕНИЙ

Продолжение табл. 31.1/2

1	2	3	4	5	6	7	8
57.	Установка рулевой машины I.760I.5230.000.000			I	Между шп. 85+86 I.760I.5230.000.000	В В В	ИТЭ 3I-00-7
58.	Тяга I.760I.5170.100.920			I	Между шп. 85+86 I.760I.5000.300.000	В В В	ИТЭ 3I-00-4
59.	Тяга I.760I.5170.100.260			I	Между шп. 85+86 I.760I.5000.300.000	В В В	
60.	Установка качалки I.760I.5230.240.000			I	Между шп. 85+86 I.760I.5230.240.000	В В В	ИТЭ 3I-00-5
61.	Тяга I.760I.5270.400.010			I	Между шп. 85-86 I.760I.5000.300.000	В В В	ИТЭ 3I-00-4
62.	Тяга I.760I.5170.100.910			I	Между шп. 82+86 I.760I.5000.300.000	В В В	
63.	Тяга I.760I.5230.290.000			I	Между шп. 85-86 соединяющая АРМ62Т I.760I.5000.300.000	В В В	
64.	Установка качалки между АРМ-62Т I.760I.5230.250.000			I	Между шп. 85-86 I.760I.5230.250.000	В В В	ИТЭ 3I-00-5
65.	Установка АРМ-62Т I.760I.5000.300.000			I	Между шп. 85-86 I.760I.5000.300.000	В В В	ИТЭ 3I-00-1
66.	Качалка I.760I.5230.370.000			I	Между шп. 85-86 I.760I.5000.300.000	В В В	ИТЭ 3I-00-6
67.	Направляющая роликовая I.760I.5150.100.000			I6	По всей трассе управления Р.Н. (Ф-1, Ф-2)	В В В	
68.	Установка демфера СД-18 на Р.Н. I.760I.5290.000.000			I	По оси III опоры Р.Н.	В В В	ИТЭ 3I-27-0

РУКОВОДСТВО ПО РЕМОНТУ БОЕВЫХ ПОВРЕЖДЕНИЙ

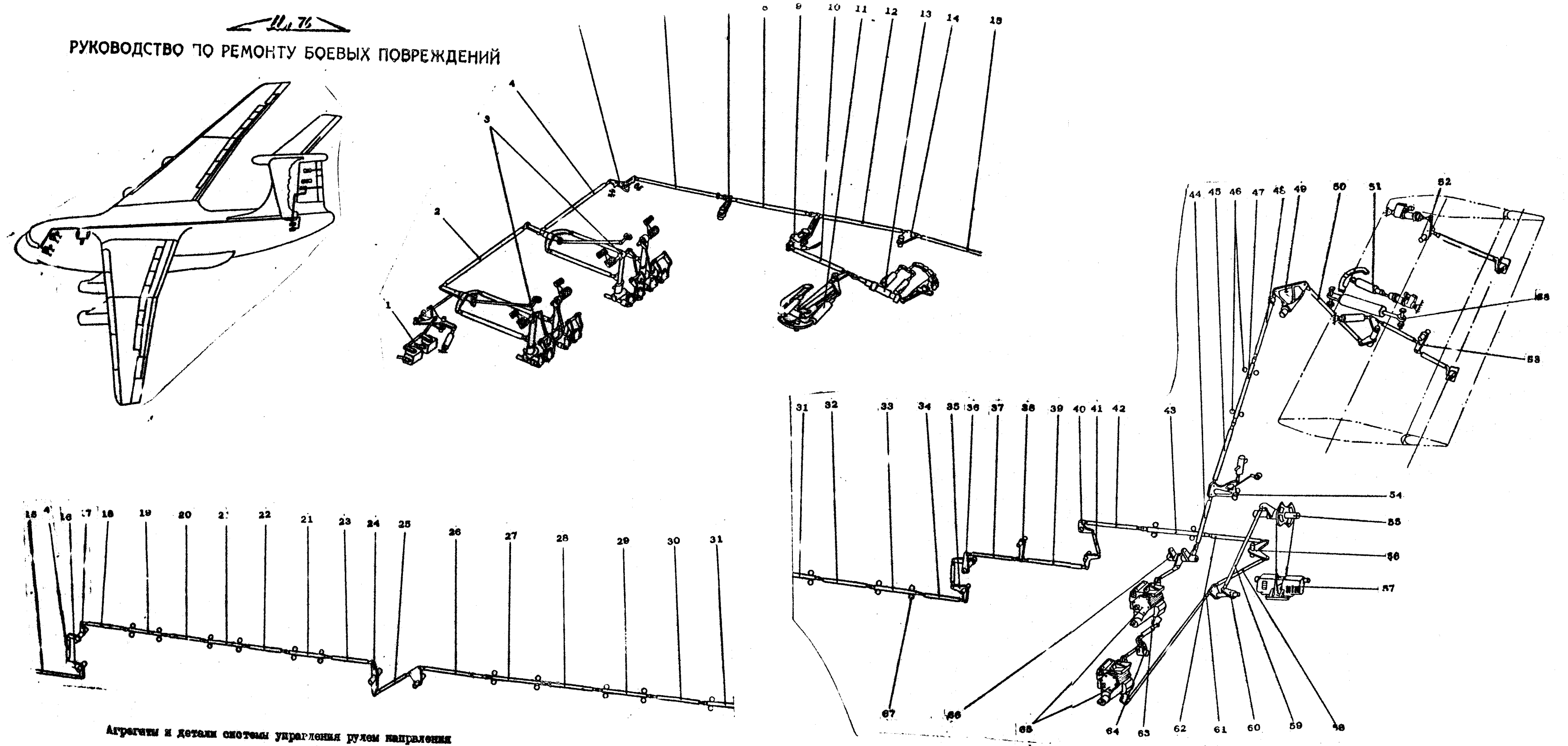

Агрегаты и детали системы управления рулем направления

Фиг. 2

РУКОВОДСТВО ПО РЕМОНТУ БОЕВЫХ ПОВРЕЖДЕНИЙ

Агрегаты и детали системы управления рулем высоты
и их взаимозаменяемость по месту установки

Таблица 31.1/3

Номер фиг.	Номер поз.	Наименование агрегата (детали), номер чертежа	Основная модификация изделия	Кол-во на из-делии	Место установки агрегата (детали) и номер установочного чертежа	Взаимозаменяемость по месту установки всех модификаций	Указания по замене
1	2	3	4	5	6	7	8
Фиг. 3	1.	Установка штурвала I.760I.5I10.000.000	76	I	Шп. 6+7 в каб.пилота I.760I.5I10.000.000	V V V	ИТЭ 3I-II-0
	2.	Механизм расцепления штурвалов I.760I.5III.200.000		I	Шп. 5 ^а под полом пилота I.760I.5III.200.000	V V V	ИТЭ 3I-33-0
	3.	Тяга I.760I.5I70.100.010		2	Шп. 7+8 Под полом пилота I.760I.5000.100.000	V V V	ИТЭ 3I-00-4
	4.	Качалка управления Р.В. I.760I.5I40.100.001		I	Шп. 8 под полом пилота прав. борт I.760I.5I40.100.000	V V V	ИТЭ 3I-00-5
	4.	Качалка управления Р.В. I.760I.5I40.100.002		I	Шп. 8 под полом пилота левый борт I.760I.5I40.100.000	V V V	
	5.	Тяга I.760I.5I70.200.010		2	Шп. 8-9 под полом пилота I.760I.5000.100.000	V V V	ИТЭ 3I-00-4
	6.	Загрузочное устройство Р.В. I.760I.5I20.000.000		2	Шп. 10 под полом пилота I.760I.5I20.000.000	V V V	ИТЭ 3I-00-2
	7.	Тяга I.760I.5I70.300.010		2	Шп. 10+12 под полом пилота I.760I.5000.100.000	V V V	ИТЭ 3I-00-4
	8.	Качалка управления Р.В. I.760I.5I40.300.002		I	Шп. 12 под полом пилота левый борт I.760I.5I40.300.000	V V V	ИТЭ 3I-00-5
	8.	Качалка управления Р.В. I.760I.5I40.300.001		I	Шп. 12 под полом пилота правый борт I.760I.5I40.300.000	V V V	
	9.	Тяга I.760I.5I70.100.020		2	Шп. 12-13 под полом пилота I.760I.5000.100.000	V V V	ИТЭ 3I-00-4
10.	Качалка управления Р.В. I.760I.5I40.500.001		I	Шп. 12 под полом пилота правый борт I.760I.5I40.500.000	V V V	ИТЭ 3I-00-5	
10.	Качалка управления Р.В. I.760I.5I40.500.002		I	Шп. 12 под полом пилота левый борт I.760I.5I40.500.000	V V V	ИТЭ 3I-00-5	
11.	Тяга I.760I.5I70.100.030		2	Шп. 12+14 под полом пилота I.760I.5000.100.000	V V V	ИТЭ 3I-00-4	

РУКОВОДСТВО ПО РЕМОНТУ БОЕВЫХ ПОВРЕЖДЕНИЙ

Продолжение табл. 31.1/3

1	2	3	4	5	6	7	8
12.	Установка качалок Р.В. и Р.П. I.760I.5I40.700.000			1	Шп. 14 правый борт под полом пилота I.760I.5I40.700.000	В В В	ИТЭ 31-00-5
13.	Тяга I.760I.5I7I.700.000			2	Шп. 14 со стороны Ф-1 I.760I.5000.100.000	В В В	ИТЭ 31-00-4
14.	Гермовывод I.760I.5I45.200.000			1	Шп. 14 правый борт I.760I.5I45.200.000	В В В	ИТЭ 31-00-9
15.	Тяга I.760I.5I70.100.050			2	Шп. 14+16 I.760I.5000.100.000	В В В	ИТЭ 31-00-4
16.	Направляющая роликовая I.760I.5I50.100.000			44	По всей трассе управления Р.В. (Ф-2, Ф-3) (киль)	В В В	ИТЭ 31-00-5
16.	Роликовая направляющая I.760I.5I50.200.000			10	I.760I.5000.200.000 I.760I.5000.300.000 I.760I.5000.400.000		
17.	Тяга I.760I.5I70.800.000			2	Шп. 17+19 I.760I.5000.200.000	В В В	ИТЭ 31-00-4
18.	Тяга I.760I.5I70.700.010			2	Шп. 20+22 I.760I.5000.200.000	В В В	
19.	Тяга I.760I.5I70.800.020			4	Шп. 23+25 и шп. 29+31 I.760I.5000.200.000	В В В	
20.	Тяга I.760I.5I70.700.020			2	Шп. 26+28 I.760I.5000.200.000	В В В	
21.	Тяга I.760I.5I70.100.060			2	Шп. 32+34 I.760I.5000.200.000	В В В	
22.	Установка компенсационных качалок Р.В. I.760I.5I4I.100.00I			1	Шп. 34, 37 правый борт I.760I.5I4I.100.000	В В В	ИТЭ 31-00-5
22.	Установка компенсационных качалок Р.В. I.760I.5I4I.100.002			1	Шп. 34, 37 левый борт I.760I.5I4I.100.000	В В В	
23.	Тяга I.760I.5I70.100.070			2	Шп. 34+36 I.760I.5000.200.000	В В В	ИТЭ 31-00-4
24.	Тяга I.760I.5I70.100.080			2	Шп. 37+40 I.760I.5000.200.000	В В В	
25.	Тяга I.760I.5I70.800.030			2	Шп. 41+44 I.760I.5000.200.000	В В В	
26.	Тяга I.760I.5I70.100.090			2	Шп. 45+48 I.760I.5000.200.000	В В В	
27.	Тяга I.760I.5I70.800.040			2	Шп. 49+51 I.760I.5000.200.000	В В В	
28.	Тяга I.760I.5I70.700.030			2	Шп. 52+54 I.760I.5000.200.000	В В В	ИТЭ 31-00-4
29.	Тяга I.760I.5I70.800.050			2	Шп. 55+57 I.760I.6000.200.000	В В В	
30.	Тяга I.760I.5I70.100.100			2	Шп. 58+60 I.760I.5000.200.000	В В В	

031.00.00

Стр. 18

Авг 20/87



РУКОВОДСТВО ПО РЕМОНТУ БОЕВЫХ ПОВРЕЖДЕНИЙ

Продолжение табл. 31.1/3

I	2	3	4	5	6	7	8
31.	Тяга	I.760I.5I70.800.060		2	Шп. 6I+63 I.760I.5000.200.000	В В В	} ИТЭ 3I-00-4
32.	Тяга	I.760I.5I70.100.110		2	Шп. 64+66 I.760I.5000.200.000	В В В	
33.	Тяга	I.760I.5I7I.800.000		I	Шп. 77 I.760I.5000.300.000	В В В	
34.	Гермовывод	I.760I.5I45.400.000		I	Шп. 67 I.760I.5I45.400.000	В В В	ИТЭ 3I-00-9
35.	Тяга	I.760I.5I70.300.020		2	Шп. 67+69 I.760I.5000.300.000	В В В	ИТЭ 3I-00-4
36.	Установка качалки Р.В.	I.760I.5I42.200.000		I	Шп. 76+78 I.760I.5I42.200.000	В В В	} ИТЭ 3I-00-5
37.	Установка качалок Р.В. и Р.П.	I.760I.5I4I.400.00I		I	Шп. 70 правый борт I.760I.5I4I.400.000	В В В	
37.	Установка качалок Р.В. и Р.П.	I.760I.5I4I.400.002		I	Шп. 70 левый борт I.760I.5I4I.400.000	В В В	
38.	Тяга	I.760I.5I70.400.010		2	Шп. 7I+73	В В В	ИТЭ 3I-00-4
39.	Установка качалки управления Р.В.	I.760I.5I4I.500.00I		I	Шп. 73 правый борт I.760I.5I4I.500.000	В В В	} ИТЭ 3I-00-6
39.	Установка качалки управления Р.В.	I.760I.5I4I.500.002		I	Шп. 73 левый борт I.760I.5I4I.500.000	В В В	
40.	Установка автономных рулевых машинок управления Р.В.	I.760I.5000.300.000		I	Шп. 77 I.760I.5000.300.000	В В В	ИТЭ 3I-00-I
41.	Тяга	I.760I.5370.500.020		I	Шп. 75+77 I.760I.5000.300.000	В В В	} ИТЭ 3I-00-4
42.	Тяга	I.760I.5I7I.600.020		I	Шп. 77 I.760I.5000.300.000	В В В	
43.	Установка качалок Р.В.	I.760I.5I4I.600.000		I	Шп. 76, 78 I.760I.5I4I.600.000	В В В	ИТЭ 3I-00-6
44.	Тяга	I.760I.5I70.100.130		I	Шп. 77 I.760I.5000.300.000	В В В	ИТЭ 3I-00-4
45.	Установка качалки Р.В.	I.760I.5I4I.200.000		I	Шп. 78 правый борт I.760I.5I4I.200.000	В В В	ИТЭ 3I-00-5
46.	Механизм стопорения Р.В.	I.760I.5I42.000.000		I	Средний лонжерон кля I.ж I.760I.5I42.000.000	В В В	ИТЭ 3I-90-0
47.	Механизм управления триммером-флетнером	I.760I.5410.000.00I		I	В правом и левом ру- лях высоты нервюра 9	В В В	ИТЭ 3I-34-0

03I.00.00

Стр. 19

Авг 20/ 87

РУКОВОДСТВО ПО РЕМОНТУ БОЕВЫХ ПОВРЕЖДЕНИЙ

Продолжение табл. 31.1/3

I	2	3	4	5	6	7	8
48.	Тяга I.760I.5I7I.500.000			2	20 нервюра киля I.760I.5000.400.000	V V V	ИТЭ 3I-00-4
49.	Установка концевых качалок Р.В. I.760I.5I42.100.00I			I	20 нервюра киля правого I.760I.5I42.100.000	V V V	ИТЭ 3I-00-5
49.	Установка концевых качалок Р.В. I.760I.5I42.100.002			I	20 нервюра киля левос I.760I.5I42.100.000	V V V	
50.	Тяга I.760I.5I70.900.020			2	I9 нервюра киля I.760I.5000.400.000	V V V	ИТЭ 3I-00-4
51.	Тяга I.760I.5I70.900.010			2	Между I6+I9 нерв. киля I.760I.5000.400.000	V V V	
52.	Установка качалки Р.В. I.760I.5I4I.900.00I			I	I7 нервюра киля I.760I.5I4I.900.000	V V V	ИТЭ 3I-00-5
52.	Установка качалки Р.В. I.760I.5I4I.900.002			I	I7 нервюра киля I.760I.5I4I.900.000	V V V	
53.	Тяга I.760I.5I7I.100.020			2	Между I4 и I6 нервюрами киля I.760I.5000.400.000	V V V	ИТЭ 3I-00-4
54.	Тяга I.760I.5I7I.200.020			2	Между II и I3 нервюрами киля I.760I.5000.400.000	V V V	
55.	Тяга I.760I.5I7I.400.030			2	Между 7+I0 нервюрами киля I.760I.5000.400.000	V V V	ИТЭ 3I-00-4
56.	Тяга I.760I.5I7I.200.010			2	Между 5+7 нервюрами киля I.760I.5000.400.000	V V V	
57.	Тяга I.760I.5I7I.100.010			2	Между 3+4 нервюрами киля I.760I.5000.400.000	V V V	ИТЭ 3I-00-5
58.	Установка качалок Р.В. I.760I.5I4I.800.00I			I	Шп. 83 правый борт I.760I.5I4I.800.000	V V V	
58.	Установка качалок Р.В. I.760I.5I4I.800.002			I	Шп. 83 левый борт I.760I.5I4I.800.000	V V V	ИТЭ 3I-00-4
59.	Тяга I.760I.5I7I.400.020			I	Между шп. 78+82 I.760I.5000.300.000	V V V	
60.	Тяга I.760I.5I7I.400.010			I	Между шп. 78+82 I.760I.5000.300.000	V V V	ИТЭ 3I-00-4
61.	Установка рулевой ма- шинки (правой) I.760I.5I30.100.000			I	Шп. 77 I.760I.5I30.100.000	V V V	
62.	Тяга I.760I.5000.310.000			I	Шп. 77 I.760I.5000.300.000	V V V	ИТЭ 3I-00-4
63.	Установка качалки Р.В. I.760I.5I42.400.000			I	Шп. 78 правый борт I.760I.5I42.400.000	V V V	
64.	Установка качалки Р.В. I.760I.5I42.500.000			I	Шп. 78 левый борт I.760I.5I42.500.000	V V V	ИТЭ 3I-00-4

031.00.00

Стр. 20

Авг 20/87

№ 76

РУКОВОДСТВО ПО РЕМОНТУ БОЕВЫХ ПОВРЕЖДЕНИЙ

Продолжение табл. 31.1/3

1	2	3	4	5	6	7	8
65.	Механизм отстрела рулевых машинок Р.В. I.760I.5I30.300.000		I	Шп. 77 I.760I.5I30.300.000		В В В	ИТЭ 3I-33-0
66.	Тяга I.760I.5I70.500.020		I	Шп. 77 I.760I.5000.300.000		В В В	ИТЭ 3I-00-4
67.	Монтаж трубопроводов обдува АРМ I.760I.5I60.100.000		I	Шп. 77 I.760I.5I60.100.000		В В В	ИТЭ 3I-00-7
68.	Тяга I.760I.5I70.600.000		I	Шп. 77 I.760I.5000.300.000		В В В	ИТЭ 3I-00-4
69.	Установка рулевой машины Р.В. (левой) I.760I.5I30.200.000		I	Шп. 77 I.760I.5I30.200.000		В В В	ИТЭ 3I-00-7
70.	Установка качалки с механизмом отстрела АРМ I.760I.5I42.300.000		I	Шп. 77 I.760I.5I42.300.000		В В В	ИТЭ 3I-33-0
71.	Тяга I.760I.5I70.500.010		I	Шп. 77 I.760I.5000.300.000		В В В	ИТЭ 3I-00-4
72.	Тяга I.760I.5I71.600.010		I	Шп. 77 I.760I.5000.300.000		В В В	
73.	Установка качалки Р.В. I.760I.5I41.700.000		I	Шп. 77 I.760I.5I41.700.000		В В В	ИТЭ 3I-0-5
74.	Тяга I.760I.5I70.100.120		I	Шп. 77 I.760I.5000.300.000		В В В	ИТЭ 3I-00-4
75.	Установка качалки Р.В. I.760I.5I41.300.000		I	Шп. 76 (левый борт) I.760I.5I41.300.000		В В В	ИТЭ 3I-00-5
76.	Тяга I.760I.5370.500.030		I	Между шп. 73+77 I.760I.5000.300.000		В В В	ИТЭ 3I-00-4
77.	Установка кронштейнов гермовыводов I.760I.5I45.300.000		I	Шп. 67 (левый борт) I.760I.5I45.300.000		В В В	ИТЭ 3I-0-9
78.	Установка гермовыводов I.760I.5I45.00.000		I	Шп. 14 (левый борт) I.760I.5I45.100.000		В В В	
79.	Установка качалок Р.В. I.760I.5I40.600.000		I	Шп. 14 (левый борт) I.760I.5I40.600.000		В В В	ИТЭ 3I-00-5

РУКОВОДСТВО ПО РЕМОНТУ БОЕВЫХ ПОВРЕЖДЕНИЙ



Схема управления рулем высоты и триммерами-флетчерами
Фиг. 3

РУКОВОДСТВО ПО РЕМОНТУ БОЕВЫХ ПОВРЕЖДЕНИЙ

Агрегаты и детали системы управления стабилизатором
и их взаимозаменяемость по месту установки

Таблица 31.1/4

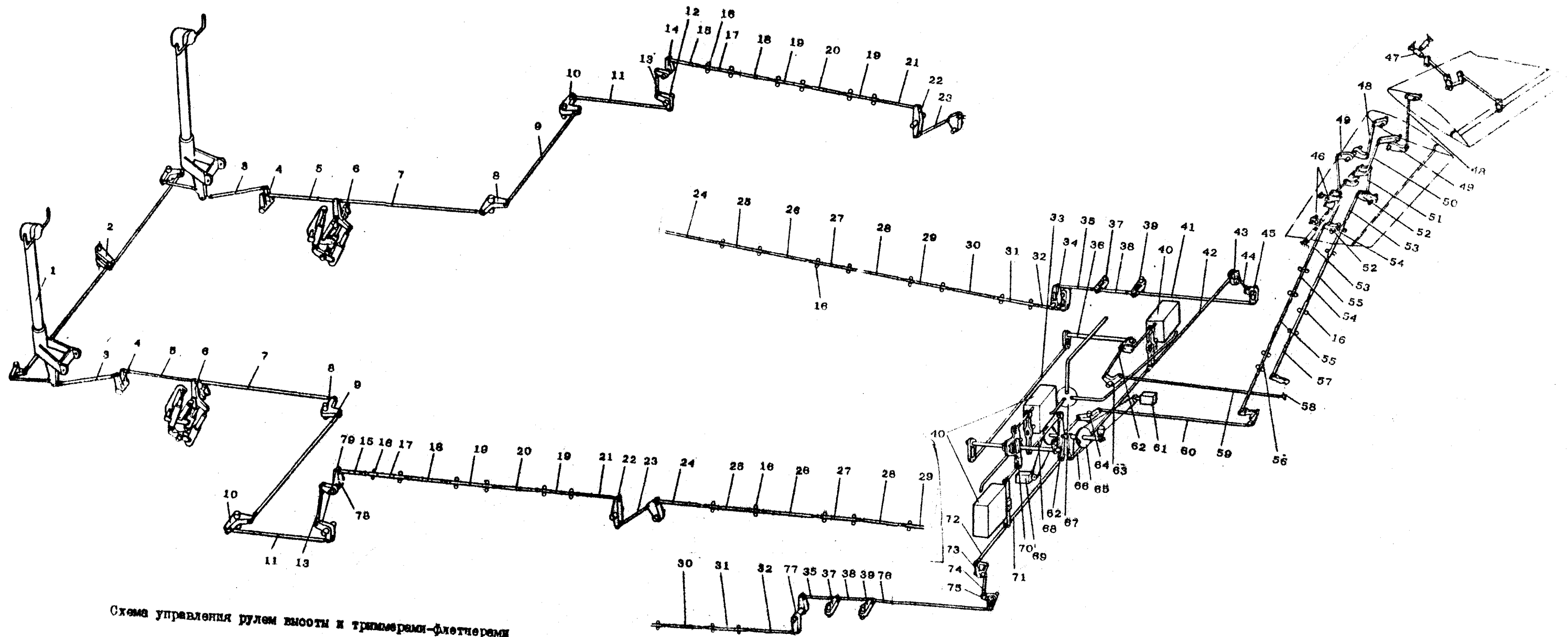
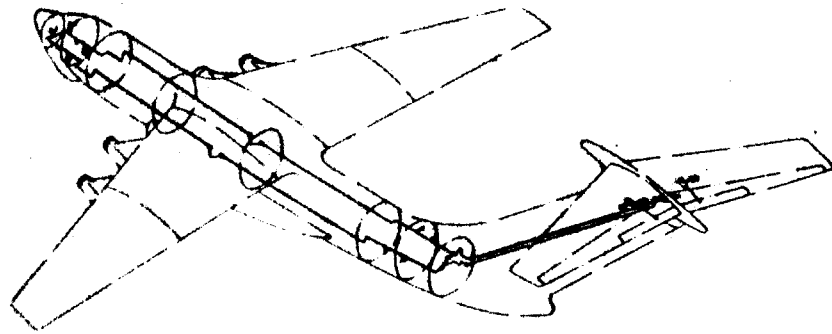
I Номер фиг.	II Номер поз.	Наименование агрегата (детали), номер чер- тежа	Основная модифи- кация изделия 76	Кол. на из- де- лии	Место установки аг- регата (детали) и номер установочного чертежа	Взаимоза- меняемость по месту уста- новки для модификаций 76, 76М, 76МЦ	Указания по заме- не
I	2	3	4	5	6	7	8
Фиг. 4	I	Подъемник стабилизатора I.760I.5772.300.000		I	Передний л-н кля нерв. 15+20 I.760I.577I.000.000	V V V	ИТЭ 3I-4I-0
	2	Установка АПС, МУ615А и ДС-II I.760I.5776.400.000		I	Задний лонжерон кля нерв. № 20 (справа) I.760I.577I.000.000	V V V } V V V }	ИТЭ 3I-46-0
	3	Установка блока К.В. сигнализатора движения стабилизатора I.760I.5776.500.000		I	Задний лонжерон кля нерв. № 20 (слева) I.760I.577I.000.000		

РУКОВОДСТВО ПО РЕМОНТУ БОЕВЫХ ПОВРЕЖДЕНИЙ

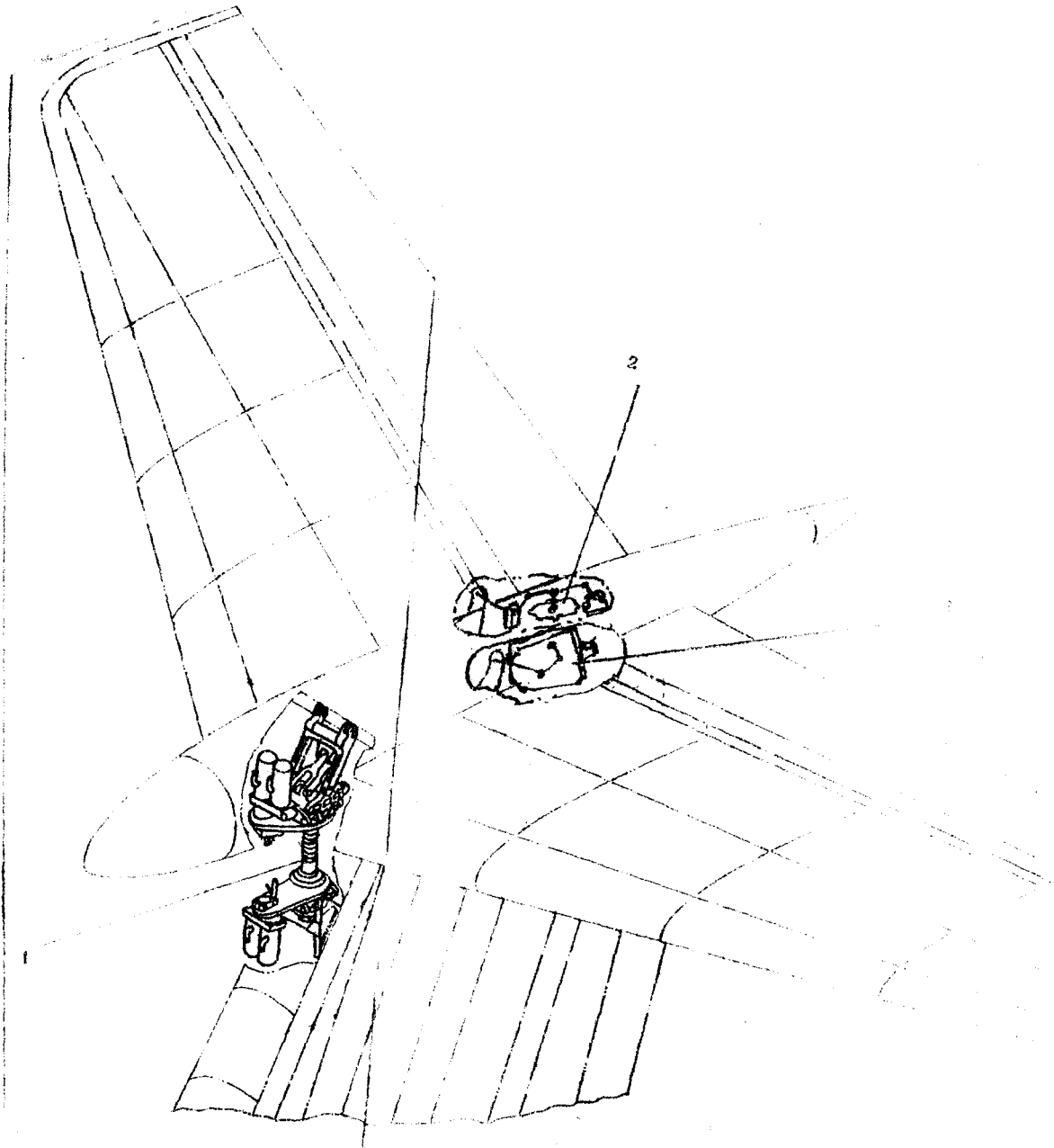

Общий вид управления стабилизатором

Фиг. 4

№ 76

РУКОВОДСТВО ПО РЕМОНТУ БОЕВЫХ ПОВРЕЖДЕНИЙ

Агрегаты и детали системы управления закрылками
и их взаимозаменяемость по месту установки

Таблица 31.1/5

Номер фиг.	Номер поз.	Наименование агрегата (детали), номер чертежа	Основная модификация изделия 76	Кол. на изд-лии	Место установки агрегата (детали) и номер установочного чертежа	Взаимозаменяемость по месту установки для модификаций 76, 76М, 76МД	Указания по замене
1	2	3	4	5	6	7	8
Фиг. 5	1	Установка гидропривода РЦ-60 I. 760I.57I2.100.000		I	Центроплан I. 760I.57I2.100.000	В В В	ИТЭ 3I-5I-0
	2	Вал I. 760I.57I3.860.000		I	Задний л-н ц-на н-ра 0 I. 760I.57I0.000.000	В В В	ИТЭ 3I-00-6
	3	Вал I. 760I.57I3.870.000		2	- " - н-ра № 2 I. 760I.57I0.000.000		
	4	Угловой редуктор I. 760I.57I4.700.00I 002		I	- " - н-ра № 3 I. 760I.57I0.000.000	В В В	ИТЭ 3I-54-0
	5	Обводной редуктор I. 760I.57I4.6I0.000		I	- " - н-ра № I I. 760I.57I4.600.000	В В В	ИТЭ 3I-55-0
	6	Вал I. 760I.57I3.890.000		I	- " - н-ры № 0, I I. 760I.57I0.000.000	В В В	ИТЭ 3I-00-6
	7	Опора в фюзеляже I. 760I.57I3.450.000		I	- " - н-ра № I I. 760I.57I3.4I0.000		
	8	Вал I. 760I.57I3.880.000		2	- " - н-ра № 3 I. 760I.57I0.000.000	В В В	ИТЭ 3I-53-0
	9	Винтовой механизм I. 760I.57I5.1I0.00I 002		I	Задний л-н крыла нерв. 4 I. 760I.57I4.100.00I 002		
	10	Вал I. 760I.57I3.740.000		2	- " - н-ра № 5 I. 760I.57I0.000.000	В В В	ИТЭ 3I-00-6
	11	Установка подвески вала I. 760I.57I3.5I0.00I 002		I	- " - н-ра № 6 I. 760I.57I0.000.000		
	12	Вал I. 760I.57I3.3I0.000		2	- " - н-ра № 7 I. 760I.57I0.000.000	В В В	ИТЭ 3I-00-6
	13	Установка подвески вала I. 760I.57I3.520.00I 002		I	- " - н-ра № 8 I. 760I.57I0.000.000		
	14	Вал I. 760I.57I3.750.000		2	- " - н-ры № 8, 9 I. 760I.57I0.000.000	В В В	
	15	Установка подвески вала I. 760I.57I3.530.00I 002		I	- " - н-ры № 9, I0 I. 760I.57I0.000.000		

РУКОВОДСТВО ПО РЕМОНТУ БОЕВЫХ ПОВРЕЖДЕНИЙ

Продолжение табл. 31.1/5

I	2	3	4	5	6	7	8
16	Вал	I.760I.57I3.320.000		2	Задний л-н крыла нерв. II, I2	V V V	ИТЭ 3I-00-6
					I.760I.57I0.000.000		
17	Установка подвески вала	I.760I.57I3.540.00I 002		I I	- " - н-ра № I2	V V V	ИТЭ 3I-00-6
					I.760I.57I0.000.000		
18	Вал	I.760I.57I3.760.000		2	- " - н-ра № I3	V V V	
19	Установка дублирующих К.В.	I.760I.57II.0I0.00I 002		I I	Задний лонжерон рельс № 3	V V V	ИТЭ 3I-52-0
20	Установка подвески вала	I.760I.57I3.560.00I 002		I I	Задний л-н крыла нерв. I4	V V V	
21	Вал	I.760I.57I3.330.000		2	Задний л-н н-ра I5, I6	V V V	ИТЭ 3I-00-6
					I.760I.57I0.000.000		
22.	Установка подвески вала	I.760I.57I3.560.00I 002		I I	Задний л-н крыла нерв. I7	V V V	ИТЭ 3I-00-6
					I.760I.57I0.000.000		
23	Вал	I.760I.57I3.770.000		2	- " - н-ра № I7, I8	V V V	
24	Винтовой механизм	I.760I.57I5.2I0.00I C72		I I	- " - I9 н.к.	V V V	ИТЭ 3I-53-0
25	Кардан	I.760I.57I3.9I0.000		2	- " -	V V V	ИТЭ 3I-00-6
26	Винтовой механизм	I.760I.57I5.3I0.00I 002		I I	- " - 20 н.к.	V V V	ИТЭ 3I-53-0
		I.760I.57I5.320.00I 002		I I	- " -	V V V с 053405I24	
27	Вал	I.760I.57I3.780.000		2	Задний л-н крыла нерв. 2I, 22	V V V	ИТЭ 3I-00-6
					I.760I.57I0.000.000		
28	Головка	I.760I.57I3.570.000		2	- " - нерв. №23	V V V	ИТЭ 3I-00-6
					I.760I.5765.600.00I 002		
29	Вал	I.760I.57I3.580.000		2	- " - 24 н.к.	V V V	
30	Установка тормоза ТЭМ-4 и центроб. датчина УА53А-4	I.760I.57I6.200.00I 002		I I	Задний лонжерон 24 н.к.	V V V	ИТЭ 3I-52-0
					I.760I.57I0.000.000		

№ 76

РУКОВОДСТВО ПО РЕМОНТУ БОЕВЫХ ПОВРЕЖДЕНИЙ

Продолжение табл. 31.1/5

1	2	3	4	5	6	7	8
31	Вал I.760I.57I3.590.000			2	Задний л-н 25 н.к. I.760I.57I0.000.000	В В В	ИТЭ 31-00-6
32	Установка подвески вала I.760I.57I3.620.00I 002			I I	- " - I.760I.57I0.000.000	В В В	
33	Вал I.760I.57I3.790.000			2	- " - 26 н.к. I.760I.57I0.000.000	В В В	
34	Установка подвески вала I.760I.57I3.630.00I 002			I I	- " - 28 н.к. I.760I.57I0.000.000	В В В	
35	Вал I.760I.57I3.350.000			2	- " - 29 н.к. I.760I.57I0.000.000	В В В	
36	Установка подвески вала I.760I.57I3.640.00I 002			I I	- " - 30 н.к. I.760I.57I0.000.000	В В В	
37	Вал I.760I.57I3.800.000			2	- " - 31 н.к. I.760I.57I0.000.000	В В В	
38	Витерной механизм I.760I.57I5.410.00I 002 I.760I.57I5.420.00I 002			I I I I	- " - 32 н.к. I.760I.57I4.400.00I 002 I.760I.57I4.400.00I 002	В В В В В В В В В В В В	

РУКОВОДСТВО ПО РЕМОНТУ БОЕВЫХ ПОВРЕЖДЕНИЙ

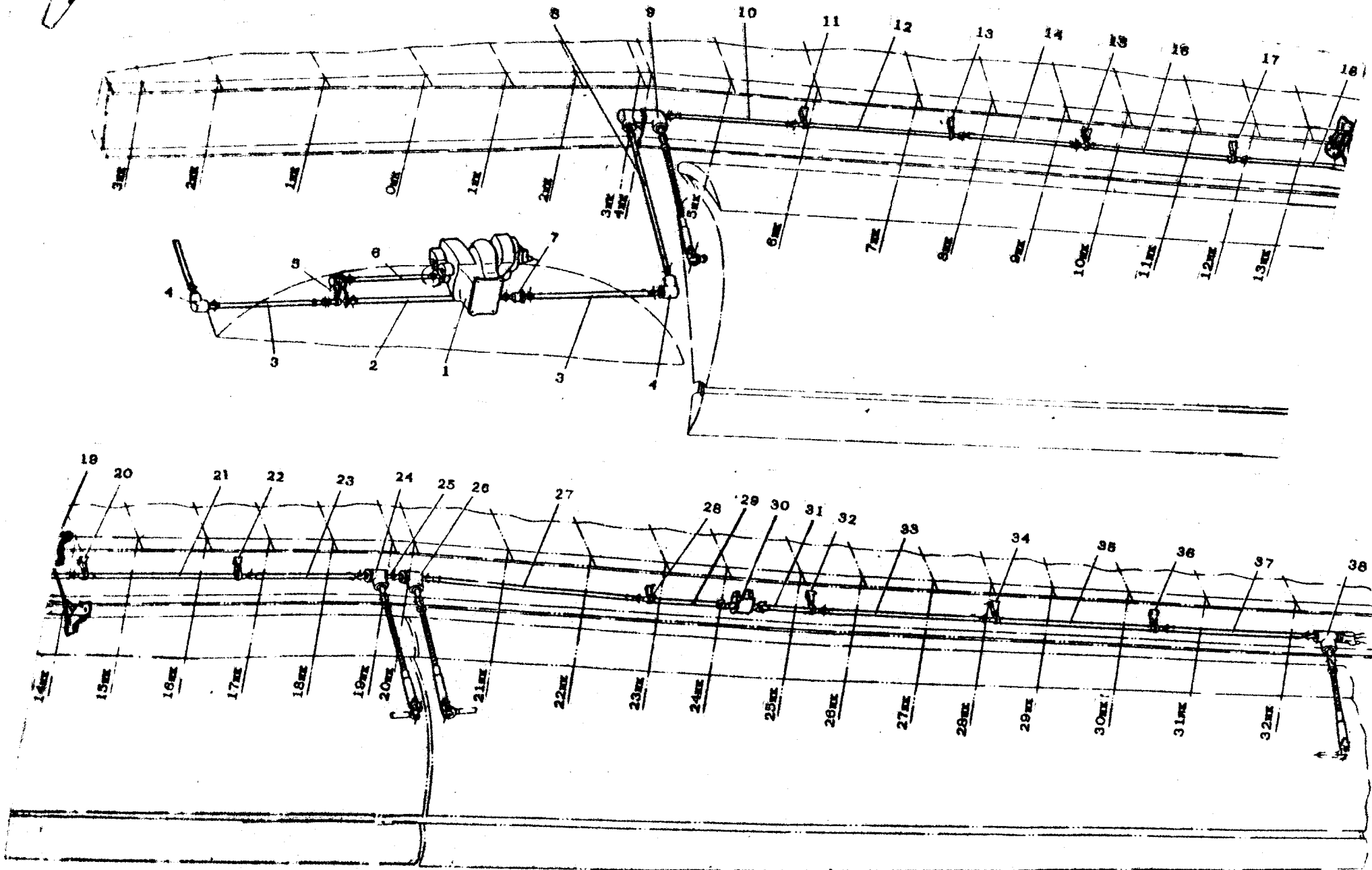
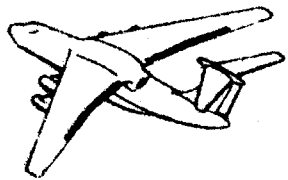

Агрегаты и детали системы управления закрылками

Фиг. 5

РУКОВОДСТВО ПО РЕМОНТУ БОЕВЫХ ПОВРЕЖДЕНИЙ

Агрегаты и детали системы управления спойлерами и
их взаимозаменяемость по месту установки

Таблица 31.1/6

Номер фиг.	Номер поз.	Наименование агрегата (детали), номер чертежа	Основная модификация изделия 76	Кол. на изделии	Место установки агрегата (детали) и номер установочного чертежа	Взаимозаменяемость по месту установки для модификаций 76, 76М, 76МД	Указания по замене
1	2	3	4	5	6	7	8
Фиг. 6	1	Ручка управления спойлерами тормозными штырями I.760I.5767.000.000		I	Шпангоут № 6 I.760I.5700.000.000	В В В	ИТЭ 31-00-7
	2	Трос № II I.760I.5768.300.000		I	шпангоут № 6,7 I.760I.5760.000.000	В В В	
	3	Установка роликов на балке шпангоута № 7 I.760I.5768.030.000		I	Шпангоут № 7 I.760I.5760.000.000	В В В	
	4	Муфта 24I с 50-6 240 с 50-6		4 6	Шпангоут № 14 I.760I.5760.000.000	В В В	
	5	Пломба 2444A		10	- " - I.760I.5760.000.000	В В В	
	6	Трос № 2I I.760I.5768.310.000		I	Шпангоут № 12 I.760I.5760.000.000	В В В	
	7	Трос № 3I I.760I.5768.320.000		I	Шпангоут № 13 I.760I.5760.000.000	В В В	
	8	Установка роликов на балке шпангоута № 11 I.760I.5768.040.000		I	Шпангоут № 11 I.760I.5760.000.000	В В В	
	9	Установка роликов на балке пола шп. № 13 I.760I.5768.050.000		I	Шпангоут № 13 I.760I.5760.000.000	В В В	
	10	Установка роликов на шпангоуте № 14 I.760I.5768.060.000		I	Шпангоут № 14 I.760I.5760.000.000	В В В	
	11	Установка роликов на шпангоуте № 18 I.760I.5768.020.000		I	Шпангоут № 18 I.760I.5760.000.000	В В В	
	12	Установка гребенок тросов на шп. № 2I I.760I.5768.910.000		I	Шпангоут № 2I I.760I.5760.000.000	В В В	
	13	Установка гребенок тросов на шп. № 25 I.760I.5768.920.000		I	Шпангоут № 25 I.760I.5760.000.000	В В В	
	14	Трос № 43 I.760I.5768.440.000		I	Шпангоут № 18+40 I.760I.5760.000.000	В В В	

РУКОВОДСТВО ПО РЕМОНТУ БОЕВЫХ ПОВРЕЖДЕНИЙ

Продолжение табл. 31.1/6

1	2	3	4	5	6	7	8
15	Трос № 5Г I.760I.5768.340.000,			I	Шпангоуты № 18-40 I.760I.5760.000.000	В В В	
16	Трос № 3Э I.760I.5768.430.000			I	- " - I.760I.5760.000.000	В В В	
17	Трос № 4Г I.760I.5768.330.000,			I	- " - I.760I.5760.000.000	В В В	ИТЭ 31.00.Р
18	Установка гребенок тросов на шпангоуте № 29 I.760I.5768.930.000			I	Шпангоут № 29 I.760I.5760.000.000	В В В	
19	Установка гребенок тросов на шпангоуте № 34 I.760I.5768.940.000			I	Шпангоут № 34 I.760I.5760.000.000	В В В	
20	Установка гребенок тросов на шпангоуте № 37 I.760I.5768.950.000			I	Шпангоут № 37 I.760I.5760.000.000	В В В	
21	Установка смесительного механизма I.760I.5766.100.000			I	Задний л-н ц-на нерв. № 1 I.760I.5760.000.000	В В В	ИТЭ 31.61.0
22	Установка роликов у заднего лонжерона крыла I.760I.5768.110.000 I.760I.5768.900.000			I I	Задний лонжерон центроплана I.760I.5760.000.000 I.760I.5760.000.000	В В В	
23	Установка роликов по шт. № 4Г и на панели I.760I.5768.090.000			I	Шпангоут № 4Г I.760I.5760.000.000	В В В	
24	Трос № 6Г I.760I.5768.350.000			I	- " - I.760I.5760.000.000	В В В	
25	Трос № 5Э I.760I.5768.450.000			I	- " - I.760I.5760.000.000	В В В	
26	Трос № 7Г I.760I.5768.360.000			I	- " - I.760I.5760.000.000	В В В	ИТЭ 31.00.Р
27	Трос № 6Э I.760I.5768.460.000			I	- " - I.760I.5760.000.000	В В В	
28	Трос № 2Э I.760I.5768.420.000			I	Шпангоут № 13 I.760I.5760.000.000	В В В	
29	Трос № 1Э I.760I.5768.410.000			I	- " - I.760I.5760.000.000	В В В	
30	Установка роликов уп- равления спойлерами в элеронном режиме I.760I.534I.800.000			I	- " - I.760I.5760.000.000	В В В	
31	Установка направляющей №2 I.760I.5765.820.001 002			I I	Задний л-н нерв. № 8 I.760I.5760.000.000	В В В	

03I.00.00

Стр. 34

Авг 20/87

№ 76

РУКОВОДСТВО ПО РЕМОНТУ БОЕВЫХ ПОВРЕЖДЕНИЙ

Продолжение табл. 31.1/6

1	2	3	4	5	6	7	8
32	Тяга				Задний л-н нерв. № 7	В В В	ИТЭ 31-00-4
	1.7601.5764.260.000			2	1.7601.5760.000.000		
33	Установка направляющей №1				Задний л-н нерв. № 6	В В В	ИТЭ 31-00-7
	1.7601.5765.810.001 002			I I	1.7601.5760.000.000		
34	Тяга № 5				Задний л-н крыла нерв. 5	В В В	ИТЭ 31-00-4 стр.201
	1.7601.5764.050.000			2	1.7601.5760.000.000		
35	Установка качалки № 3а				Задний л-н крыла нерв. № 5 лев. крыло	В В В	ИТЭ 31-00-5
	1.7601.5765.320.000			I	1.7601.5760.000.000		
36	Тяга № 4а				Задний л-н крыла нерв.3	В В В	ИТЭ 31-00-4
	1.7601.5764.270.000			I	1.7601.5760.000.000		
37	Установка качалки № 2а				Задний л-н крыла нерв.2	В В В	ИТЭ 31-00-5
	1.7601.5765.220.000			I	1.7601.5760.000.000		
38	Тяга № 1				Задний л-н крыла нерв.1	В В В	ИТЭ 31-00-4
	1.7601.5764.210.000			I	1.7601.5760.000.000		
39	Установка качалки № 1				Задний л-н нерв. № 1	В В В	ИТЭ 31-00-5
	1.7601.5765.100.000			I	1.7601.5760.000.000		
40	Тяга № 2				Задний л-н нерв. 0	В В В	ИТЭ 31-00-4
	1.7601.5764.220.000			I	1.7601.5760.000.000		
41	Тяга № 3				- " - нерв. № 1	В В В	ИТЭ 31-00-4
	1.7601.5764.030.000			I	1.7601.5760.000.000		
42	Установка качалки № 2				- " - нерв. № 2	В В В	ИТЭ 31-00-5
	1.7601.5765.200.000			I	1.7601.5760.000.000		
43	Тяга № 4				- " - нерв. № 3	В В В	ИТЭ 31-00-4
	1.7601.5764.240.000			I	1.7601.5760.000.000		
44	Установка качалки № 3				- " - нерв. №4,5	В В В	ИТЭ 31-00-5
	1.7601.5765.300.000			I	1.7601.5760.000.000		
45	Установка направляющей №3				- " - нерв. № 9,10	В В В	ИТЭ 31-00-7
	1.7601.5765.830.001 002			I I	1.7601.5760.000.000		
46	Тяга № 8				Задний л-н крыла нерв.10	В В В	ИТЭ 31-00-4
	1.7601.5764.280.000			2	1.7601.5760.000.000		
47	Установка направляющей №4				- " - нерв. № 12	В В В	ИТЭ 31-00-7
	1.7601.5765.840.001 002			I I	1.7601.5760.000.000		
48	Тяга № 9				- " - нерв. № 12-13	В В В	ИТЭ 31-00-4
	1.7601.5764.290.000			2	1.7601.5760.000.000		
49	Установка направляющей №5				- " - нерв. № 14-15	В В В	ИТЭ 31-00-7
	1.7601.5765.850.001 002			I I	1.7601.5760.000.000		

РУКОВОДСТВО ПО РЕМОНТУ БОЕВЫХ ПОВРЕЖДЕНИИ

Продолжение табл. 31.1/6

1	2	3	4	5	6	7	8
50	Установка направляющей № 6	I.760I.5765.860.00I 002		I I	Задний л-н крыла нерв. № 16-17	В В В	ИТЭ 31-00-7
					I.760I.5760.000.000		
51	Установка качалки № 4	I.760I.5765.400.00I 002		I I	- " - нерв. № 18	В В В	ИТЭ 31-00-5
					I.760I.5760.000.000		
52	Тяга № 12	I.760I.5764.320.000	2		- " - нерв. № 19	В В В	ИТЭ 31-00-4
					I.760I.5760.000.000		
53	Установка качалки № 5	I.760I.5765.500.00I 002		I I	- " - нерв. № 20	В В В	ИТЭ 31-00-5
					I.760I.5760.000.000		
54	Тяга	I.760I.5764.110.000	2		- " - нерв. № 21	В В В	ИТЭ 31-00-4
					I.760I.5760.000.000		
55	Тяга пружинная	I.760I.5764.130.000	2		- " - нерв. № 21	В В В	ИТЭ 31-00-4
					I.760I.5760.000.000		
56	Установка гидроцилиндра № 1 по нерв. № 22	I.760I.5762.100.00I 002		I I	- " - нерв. № 22	В В В	ИТЭ 31-64-0
					I.760I.5760.000.000		
57	Установка МР30 № 1	I.760I.5762.150.00I 002		I I	- " - нерв. № 23	В В В	ИТЭ 31-63-0
					I.760I.5760.000.000		
58	Установка качалки № 6	I.760I.5765.600.00I 002		I I	- " - нерв. № 23	В В В	ИТЭ 31-00-5
					I.760I.5760.000.000		
59	Тяга пружинная	I.760I.5764.150.000	2		- " - нерв. № 24	В В В	ИТЭ 31-00-4
					I.760I.5760.000.000		
60	Установка гидроцилиндра № 2 по нерв. № 25	I.760I.5762.200.00I 002		I I	- " - нерв. № 25	В В В	ИТЭ 31-64-0
					I.760I.5760.000.000		
61	Установка МР30 № 2	I.760I.5762.350.00I 002		I I	- " - нерв. № 25	В В В	ИТЭ 31-63-0
					I.760I.5760.000.000		
62	Установка гидроцилиндра № 3 по нерв. № 27	I.760I.5762.300.00I 002		I I	- " - нерв. № 27	В В В	ИТЭ 31-64-0
					I.760I.5760.000.000		
63	Установка гидроцилиндра № 4 по нерв. № 30	I.760I.5762.400.00I 002		I I	- " - нерв. № 30	В В В	ИТЭ 31-64-0
					I.760I.5760.000.000		

РУКОВОДСТВО ПО РЕМОНТУ БОЕВЫХ ПОВРЕЖДЕНИЙ

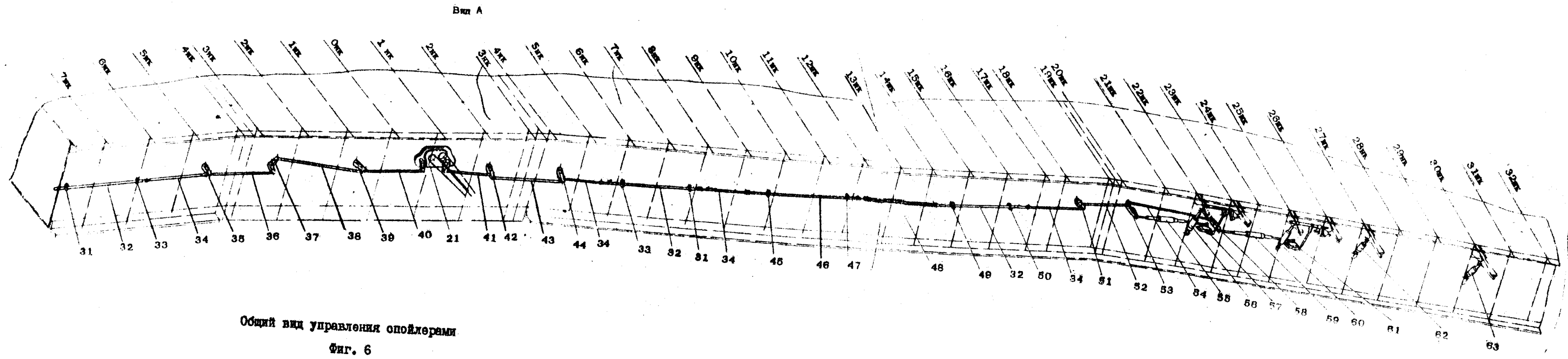
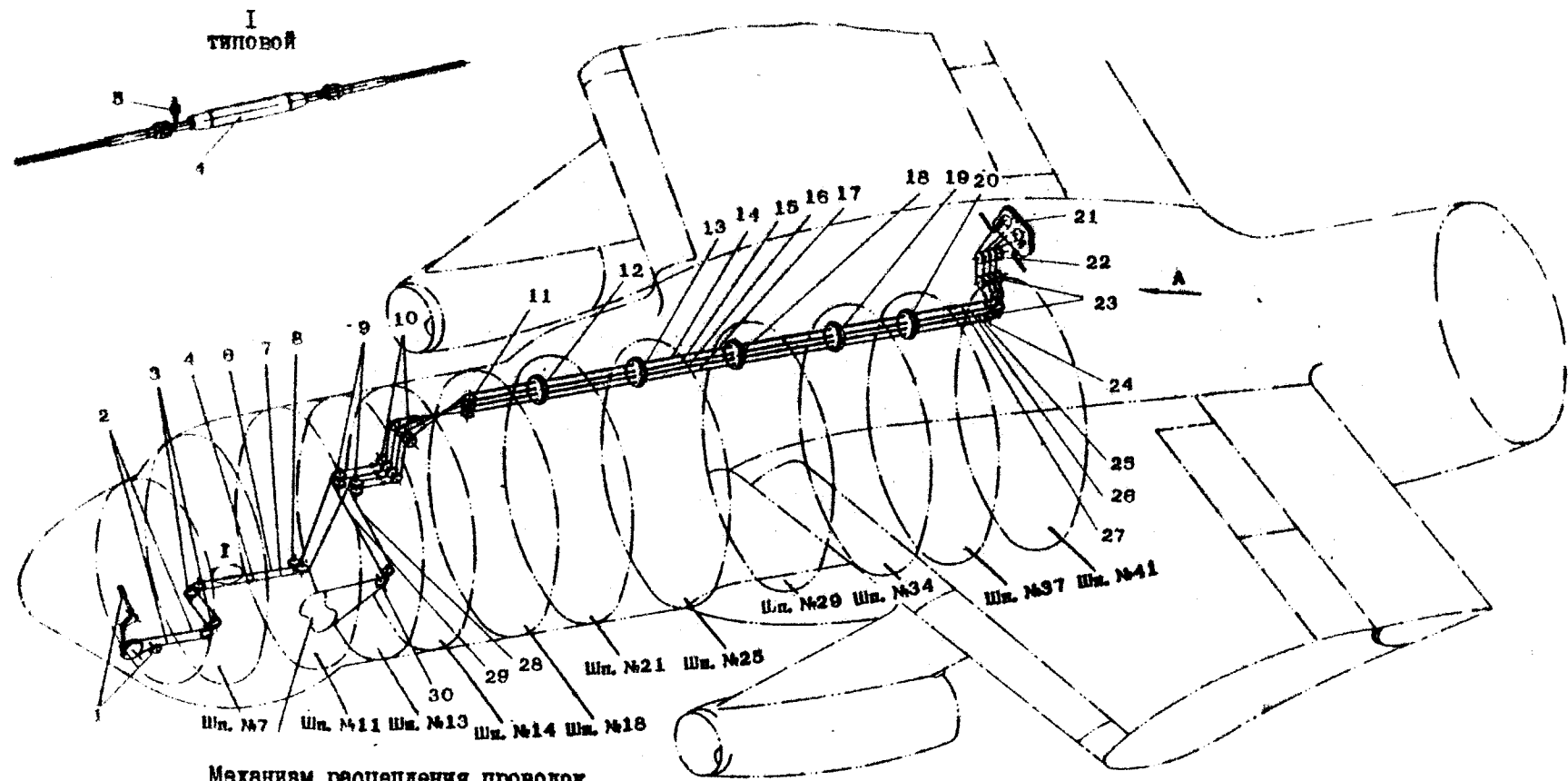

РУКОВОДСТВО ПО РЕМОНТУ БОЕВЫХ ПОВРЕЖДЕНИЙ

Агрегаты управления тормозными шитками и их
взаимозаменяемость по месту установки

Таблица 31.1/7

Номер Фиг.	Номер поз.	Наименование агрегата (детали), номер чертежа	Основная модификация изделия 76	Кол. на изде-лия	Место установки агрегата (детали) и номер установочного чертежа	Взаимозаменяемость по месту установки для модификаций 76, 76М, 76МД	Указа-ние по заме-не
1	2	3	4	5	6	7	8
Фиг. 7 I.		Установка цилиндра управления тормозными шитками 1.7601.5752.100.001 002		I I	Задний лонжерон крыла нерв. № 10 1.7601.5750.000.000	В В В	} ИТЭ 31-71-0
					- " - нерв. № 16 1.7601.5750.000.000		

РУКОВОДСТВО ПО РЕМОНТУ БОЕВЫХ ПОВРЕЖДЕНИЙ

III лонжерон крыла

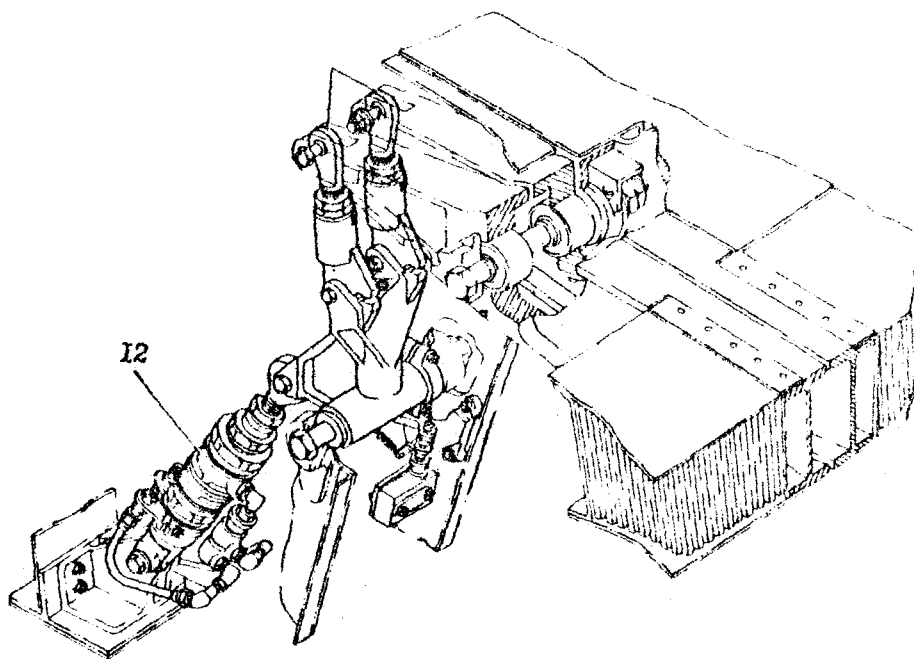
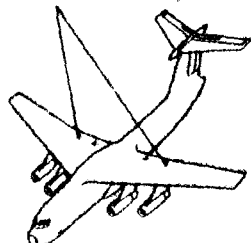

Установка цилиндра управления тормозными щитками по повредам №10 и №16

Фиг. 7

РУКОВОДСТВО ПО РЕМОНТУ БОЕВЫХ ПОВРЕЖДЕНИЙ

АГРЕГАТЫ И ДЕТАЛИ СИСТЕМЫ УПРАВЛЕНИЯ ПРЕДКРЫЛКАМИ И ИХ ВЗАИМОЗАМЕНИМОСТЬ ПО МЕСТУ УСТАНОВКИ.

Таблица 31.1/8

Номер агрег.	Номер поз.	Наименование агрегата (детали), номер чертежа	Основная модификация изделия 76	Кол. на изд-лии	Место установки агрегата (детали) и номер установочного чертежа	Взаимозаменяемость по месту установки для модификаций 76, 76М, 76МД	Указания по замене
1	2	3	4	5	6	7	8
Фиг. 8	1	Установка гидропривода РН60-3 I.760I.5732.000.000		1	Передний лонжерон центроплана нерв. 0 I.760I.5730.000.000	В В В	ИТЭ 3I-5I-0
	2	Вал I.760I.5733.110.000		2	Передний лонжерон центроплана нерв. 0-I I.760I.5730.000.000	В В В	ИТЭ 3I-00-6
	3	Установка опоры I.760I.5733.500.00I 002		1 I	Передний лонжерон центроплана нерв. I I.760I.5730.000.000	В В В	ИТЭ 3I-80-0
	4.	Вал I.760I.5733.120.000 I.760I.5733.930.000		2 2	Передний лонжерон центроплана нерв. 2 I.760I.5730.000.000	В В В по 0023436038 Н Н В о 0023436043	ИТЭ 3I-00-6
	5	Установка опоры I.760I.5733.510.00I 002		1 I	Передний лонжерон центроплана нерв. 2-3 I.760I.5730.000.000	В В В	ИТЭ 3I-80-0
	6	Вал I.760I.5733.130.000		2	Передний лонжерон центроплана нерв. 3 I.760I.5730.000.000	В В В	ИТЭ 3I-00-6
	7	Установка углового редуктора I.760I.5738.170.00I I.760I.5738.170.002		1 I	Передний лонжерон центроплана нерв. 4 I.760I.5730.000.000	В В В	ИТЭ 3I-83-0
	8	Вал I.760I.5733.140.000		2	Передний лонжерон крыла нерв. 5 I.760I.5730.000.000	В В В	ИТЭ 3I-00-6
	9	Установка опоры I.760I.5733.630.000		20	Передний лонжерон крыла нерв: 5-6; 8-9; 12+13; 15-16; 20-21; 23-24; 26-27; 31-32; 34+35; 38-39 I.760I.5730.000.000	В В В	ИТЭ 3I-80-0
	10	Вал I.760I.5733.150.000		2	Передний лонжерон крыла нерв. 6 I.760I.5730.000.000	В В В	ИТЭ 3I-00-6
	11	Установка винтового механизма (В.М.) № I I.760I.5734.100.00I 002		1 I	Передний лонжерон крыла нерв. 8 I.760I.5730.000.000	В В В	ИТЭ 3I-82-0
	12	Вал I.760I.5733.160.000		2	- " - нерв. 7-8 I.760I.5730.000.000	В В В	ИТЭ 3I-00-6

031.00.00

Стр. 41

Авр 20/87

РУКОВОДСТВО ПО РЕМОНТУ БОЕВЫХ ПОВРЕЖДЕНИЙ

Продолжение табл. 31.1/8

1	2	3	4	5	6	7	8
13	Вал I.760I.5733.170.			- " - 2 I.760I.5730.000.000	нерв. 9-10	В В В	ИТЭ 31-00-6
14	Установка В.М. № 2 I.760I.5734.200.001 I.760I.5734.200.002			I I I.760I.5730.000.000	нерв. 10-11	В В В	ИТЭ 31-82-0
15	Установка дублирующих К.В в системе управления предкрылками I.760I.5731.010.001 002			I I I.760I.5730.000.000	Передний лонжерон кюльа нервюра № II, каретка рельса № 3	В В В	ИТЭ 31-82-0
16	Вал I.760I.5733.180.000			2 I.760I.5730.000.000	Передний л-н крыла нерв. II+I2	В В В	ИТЭ 31-00-6
17	Вал I.760I.5733.190.000			2 I.760I.5730.000.000	нерв. I3	В В В	
18	Установка В.М. № 3 I.760I.5734.300.001 002			I I I.760I.5730.000.000	нерв. I3-I4	В В В	ИТЭ 31-82-0
19.	Вал I.760I.5733.200.000			2 I.760I.5730.000.000	нерв. I4-I5	В В В	ИТЭ 31-00-6
20	Вал I.760I.5733.210.000			2 I.760I.5730.000.000	нерв. I6-I7	В В В	
21	Установка В.М. № 4 I.760I.5734.400.001 002			I I I.760I.5730.000.000	нерв. I7-I8	В В В	ИТЭ 31-82-0
22	Вал I.760I.5733.220.000			2 I.760I.5730.000	нерв. I8-I9	В В В	ИТЭ 31-00-6
23	Вал I.760I.5733.230.000			2 I.760I.5730.000.000	нерв. 21	В В В	
24	Установка В.М. № 5 I.760I.5734.500.001 002			I I I.760I.5730.000.000	нерв. 21	В В В	ИТЭ 31-82-0
25	Вал I.760I.5733.240.000			2 I.760I.5730.000.000	нерв. 22+23	В В В	ИТЭ 31-00-6
26	Вал I.760I.5733.250.000			2 I.760I.5730.000.000	нерв. 24-25	В В В	
27	Установка В.М. № 6 I.760I.5734.600.001 002			I I I.760I.5730.000.000	нерв. 25-26	В В В	ИТЭ 31-82-0
28	Вал I.760I.5733.260.000			2 I.760I.5730.000.000	нерв. 26	В В В	ИТЭ 31-00-6

11.75

РУКОВОДСТВО ПО РЕМОНТУ БОЕВЫХ ПОВРЕЖДЕНИЙ

Продолжение табл. 31.1/3

1	2	3	4	5	6	7	8
29	Вал	I.760I.5733.270.000 970.000	2	Передний лонжерон крыла нерв. 27-28		V V V по 0033437077	ИТЭ 31-00-6
			2	I.760I.5730.000.000			
30	Установка В.М. № 7	I.760I.5734.700.00I 002	I	- " - нерв. 29-30		H H H 0033437084	
			I	I.760I.5730.000.000		V V V	ИТЭ 31-82-0
31	Вал	I.760I.5733.280.000	2	- " - нерв. 30-31		V V V	
			2	I.760I.5730.000.000			ИТЭ 31-00-6
32	Вал	I.760I.5733.290.000	2	- " - нерв. 32-33		V V V	
			2	I.760I.5730.000.000			ИТЭ 31-00-6
33.	Установка В.М. № 8	I.760I.5733.800.00I 002	I	- " - нерв. 33-34		V D V	ИТЭ 31-82-0
			I	I.760I.5730.000.000			
34	Вал	I.760I.5733.300.000	2	- " - нерв. 34		V V V	
			2	I.760I.5730.000.000			ИТЭ 31-00-6
35	Вал	I.760I.5733.310.000	2	- " - нерв. 35		V V V	
			2	I.760I.5730.000.000			ИТЭ 31-00-6
36	Установка В.М. № 9	I.760I.5734.900.00I 002	I	- " - нерв. 36-37		V V V	ИТЭ 31-82-0
			I	I.760I.5730.000.000			
37	Вал	I.760I.5733.320.000	2	- " - нерв. 37-38		V V V	
			2	I.760I.5730.000.000			ИТЭ 31-00-6
38	Вал	I.760I.5733.330.000	2	- " - нерв. 39-40		V V V	
			2	I.760I.5730.000.000			ИТЭ 31-00-6
39	Установка В.М. № 10	I.760I.5734.950.00I 002	I	- " - нерв. 40		V V V	ИТЭ 31-82-0
			I	I.760I.5730.000.000			

№ 76

РУКОВОДСТВО ПО РЕМОНТУ БОЕВЫХ ПОВРЕЖДЕНИЙ

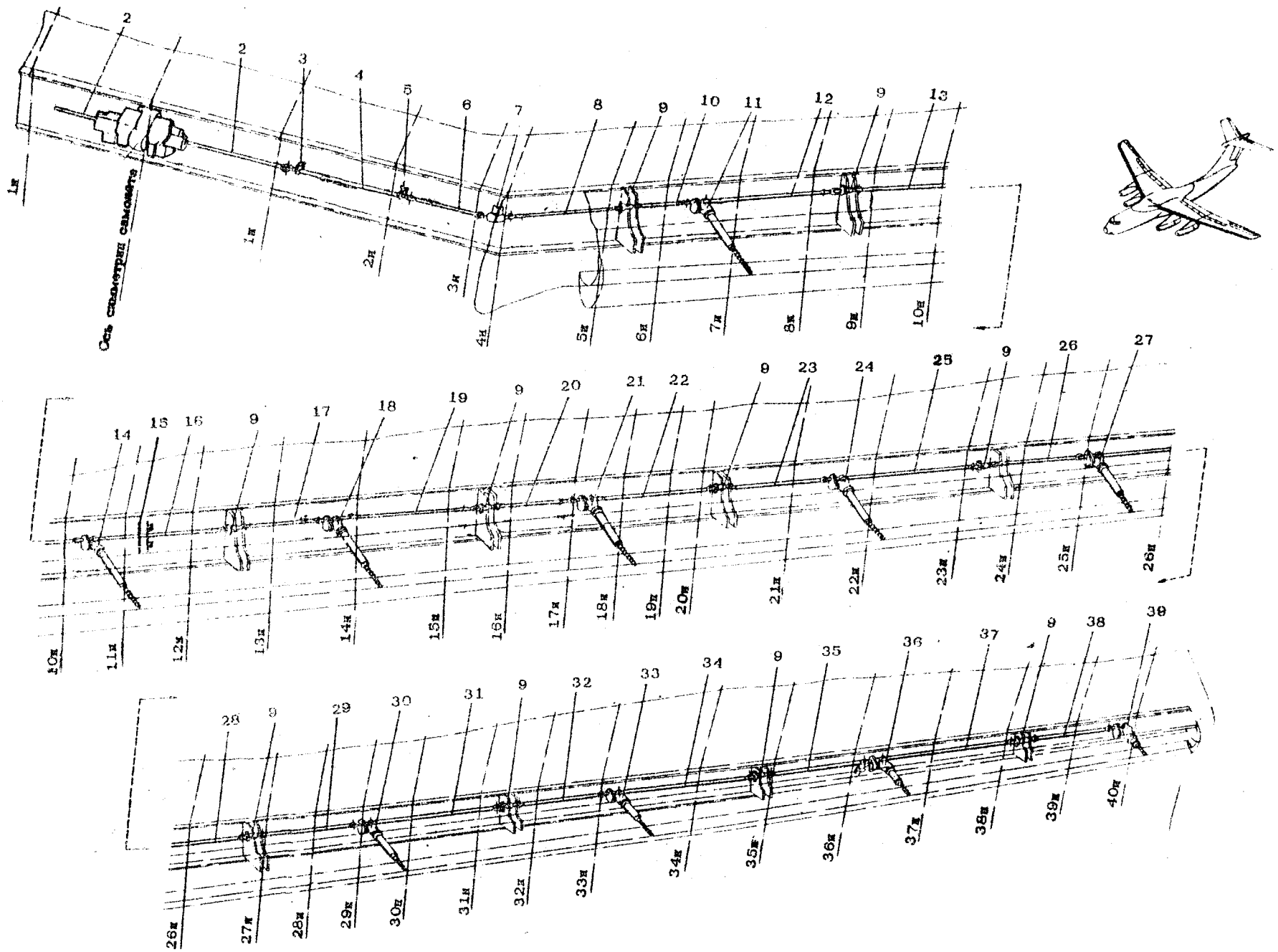

Общий вид управления предкрылками

Фиг. 8

11.76

РУКОВОДСТВО ПО РЕМОНТУ БОЕВЫХ ПОВРЕЖДЕНИЙ

Перечень узлов и деталей системы управления, не подлежащих
ремонту и замене в полевых условиях при их
повреждении

Таблица 31.2

Номер фигуры и позиции Наименование узла и детали	Номер чертежа	Кол-во на изделие	Примечание
1	2	3	4
КД :			
31.40.0			
Фиг.1			
Подъемник стабилизатора, поз.1	I.7601.5772.300.000	I	Замена требует специального
Качалка, поз.2	I.7601.5771.040.000	I	технологического оборудова-
Качалка, поз.4	I.7601.5771.030.000	I	ния и исполнителей высокой
Подкос, поз.3	I.7601.5771.020.000	I	квалификации.Изделие подле-
Кронштейн, поз.32	I.7601.5771.010.000	I	жит восстановлению на авиа-
			ремонтном предприятии или
			заводе-изготовителе.

031.00.00

Стр. 47

Авг 20/87

Перечень агрегатов и узлов системы управления, при повреждении которых
требуется обязательная их замена

Таблица 3Г.3

Номер фи- гуры и позиции	Наименование узла и детали	Номер чертежа	Кол-во на изделии	Детали крепления к эле- ментам силового каркаса и их характеристика	Рекомендации по замене узла
1	2	3	4	5	6
<u>Система управления элеронами и триммерами</u>					
Фиг. I					
поз. I, 2	Колонка штурвала	I.760I.5II0.I00.I0I I02	I прав. I лев.	Шарнирное соединение (подвижное) Болт: ИЛ15I-I5-I2-46-I 2 шт.	ИТЭ 3I-II-0
поз. 6	Загрузочное устройст- во в канале элеронов	I.760I.5320.000.000	I	Неподвижное болтовое соединение с балками. Болты: 30Г7А-8-34-4, 2шт 30Г7А-8-40-4, 2шт	ИТЭ 3I-00-I
поз. 8	Механизм расцепления проводок управления элеронов и спойлеров	I.760I.53II.000.000	I	Неподвижное болтовое соединение с балками. Болты: 30Г7А-6-28-3, 4шт 30Г7А-6-24-3, 4шт	ИТЭ 3I-2I-0
поз. IO	Одноступенчатый огра- нитель углов отклю- нения элеронов	I.760I.5344.000.000	I	Неподвижное болтовое соединение с балками. Болты: 30Г7А-8-24-4, 2шт 30Г7А-8-32-4, 2шт	ИТЭ 3I-I3-0
поз. I3	Сектор РМ управления элеронами	I.760I.5330.200.000	I	Неподвижное болтовое соединение с балками. Болты: 30Г7А-8-26-4, 4шт	ИТЭ 3I-00-7
поз. 35, 36	Механизм управления сервокомпенсатором	I.760I.5380.000.00I 002	I прав. I лев.	Шарнирное болтовое сое- динение. Болт I.760I.5280.00I.000, Iшт	ИТЭ 3I-I4-0

РУКОВОДСТВО ПО РЕМОНТУ БОЕВЫХ ПОВРЕЖДЕНИЙ

11.76

031.00.00
Стр. 48
Авт. 20/87

Продолжение табл. 31.3

1	2	3	4	5	6
поз.42	Направляющая роликовая	1.7601.5150.100.000	30	Неподвижное болтовое соединение со стойками. Болты 1.7601.5000.503.000, 2шт на сборку.	ИТЭ 31-00-7
поз.51	Установка АРМ-623 в канале элеронов	1.7601.5330.000.000	1	Неподвижное болтовое соединение с балкой. Болты УН51-11-124, 3шт	ИТЭ 31-00-1
поз.57	Рулевая машина элеронов	1.7601.5330.000.000	1	Неподвижное болтовое соединение к полке шпангоута. Болты: 3003А-8-36-4, 4шт 3017А-6-24-3, 4шт	ИТЭ 31-00-7
поз.79, 80	Механизм стопорения элеронов	1.7601.5341.600.000 700.000	1 лев. 1 прав.	Неподвижное болтовое соединение к стойкам. Болты: 3027А-6-22-3кд, 2шт 3017А-6-20-3кд, 4шт 3017А-6-24-3кд, 1шт 3017А-6-26-3кд, 2шт 3083А-6-24-3кд, 4шт	ИТЭ 31-90-00
<u>Управление рулем направления и триммером</u>					
Фиг.2 поз.1	Установка датчиков БСД-1 управления носовым шасси от педали	1.7601.5210.900.000	1	Неподвижное соединение со стойками. Болты: 3017А-6-22-3, 4шт УН51-8-34, 1шт по 05117; УН51-8-32, 1шт с 05124	ИТЭ 31-00-5
поз.3	Установка педалей	1.7601.5210.000.000	2	Неподвижное соединение с полом. Болты: 5910А-8-30-4, 8шт	ИТЭ 31-21-0
поз.11	Загрузочное устройство в канале РН	1.7601.5220.000.000	1	Неподвижное болтовое соединение. Болты: 3017А-8-32-4, 2шт 3017А-8-36-4, 2шт 3017А-8-34-4, 1шт	ИТЭ 31-00-2

031.00.00
Стр. 49
Авт 20/87

РУКОВОДСТВО ПО РЕМОНТУ БОЕВЫХ ПОВРЕЖДЕНИЙ

11.76

Продолжение табл. 31.3

1	2	3	4	5	6
поз.46	Направляющая роликовая	I.760I.5I50.200.000	2	Неподвижное болтовое соединение. Болты: 5000.503.900, 2шт	ИТЭ 31-00-6
поз.5I	Механизм стопорения	I.760I.5200.I00.000	I	Неподвижное болтовое соединение. Болты: 30I7A-5-I4-I82AT, 4шт 3027A-6-22-8, Iшт 30I7A-5-I8кд, 2шт	ИТЭ 31-90-0
поз.53	Управление сервокомпенсатором	I.760I.5280.000.000	I	Шарнирное болтовое соединение. Болты: УН5I-3-29, Iшт I.760I.5280.00I.000, Iшт УН5I-3-27, Iшт УН5I-II-86, Iшт	ИТЭ 31-25-0
поз.54	Установка пружинного догрузателя	I.760I.524I.300.000	I	Неподвижное болтовое соединение. Болты: 30I7A-6-II6-3, Iшт 30I7A-6-I08-3, Iшт 30I7A-5-I6-3, 2шт	ИТЭ 31-00-7
поз.55	Установка сектора рулевой машины	I.760I.5230.I00.000	I	Неподвижное болтовое соединение. Болты: 30I7A-6-26-3, 8шт	
поз.55	Установка АРМ-62Т	I.760I.5000.300.000	I	Неподвижное болтовое соединение. Болты: УН5I-9-36, 6шт I.760I.5260.00I.000, 2шт	ИТЭ 31-00-I
поз.67	Направляющая роликовая	I.760I.5I50.I00.000	I6	Неподвижное болтовое соединение. Болты: ИЛI5I-7-6-I9-3, 2шт	ИТЭ 31-00-5

РУКОВОДСТВО ПО РЕМОНТУ БОЕВЫХ ПОВРЕЖДЕНИЙ

11/26

031.00.00
Стр. 50
Авг 20/87

Продолжение табл. 31.3

1	2	3	4	5	6
поз.68	Установка демпфера СД-18 на РН	1.7601.5290.000.000	1	Шарнирное болтовое соединение. Болты: 1.7601.5290.001.003, 1шт 1.7601.5290.001.005, 1шт	ИТЭ 31-27-0
<u>Управление дулем высоты и триммерами-блетнерами</u>					
Лит.3					
поз.1	Установка штурвалов	1.7601.5110.000.000	2	Неподвижное болтовое соединение. Болты: 3027А-8-30-3,5, 16шт 3027А-6-28-3, 8шт	ИТЭ 31-11-0
поз.2	Механизм расцепления штурвалов	1.7601.5111.200.000	1	Неподвижное болтовое соединение. Болты: 3017А-8-32-4, 4шт	ИТЭ 31-33-0
поз.6	Загрузочное устройство РВ	1.7601.5120.000.000	2	Неподвижное болтовое соединение. Болты: 3017А-8-40-4, 1шт 3017А-8-84-4, 5шт	ИТЭ 31-00-2
поз.16	Направляющая роликовая	1.7601.5150.100.000 1.7601.5150.200.000	44 10	Неподвижное болтовое соединение. Болты: 2-6-24 ОСТ1.10569-72, 3шт	ИТЭ 31-00-5
поз.40	Установка автономных рулевых машинок управления РВ АРМ-62Р	1.7601.5000.300.000	1	Неподвижное болтовое соединение. Болты: 1.7601.5260.001.000, 6шт УНБ1-9-36, 6шт	ИТЭ 31-00-1
поз.46	Механизм стопорения РВ	1.7601.5142.000.000	1	Неподвижное болтовое соединение. Болты: 1.7601.5142.009.000, 8шт 3017А-6-24-3, 4шт 3017А-5-20, 8шт 3017А-5-16, 8шт	ИТЭ 31-90-0

РУКОВОДСТВО ПО РЕМОНТУ БОЕВЫХ ПОВРЕЖДЕНИЙ

11.76

031.00.00
Стр. 51
Авт 20/87

031.00.00
Стр. 52
Апр 20/87

1	2	3	4	5	6
поз.61	Установка рулевой	I.760I.5130.100.000	I прав.	Неподвижное болтовое соедине- ние.Болты: 30I7A-8-36-4, 4шт	ИТЭ 3I-00-7
69	машинки	I.760I.5130.200.000	I лев.		
поз.65	Механизм отстрела рулевых машинок РВ	I.760I.5130.300.000	I	Неподвижное болтовое соедине- ние.Болты: 30I7A-6-26-3, 8шт 30I7A-6-24-3, 2шт 30I7A-6-34-3, 2шт	ИТЭ 3I-33-0
поз.70	Установка качалки с механизмом отстрела	I.760I.5142.300.000	I	Неподвижное болтовое соедине- ние.Болты: 30I7A-10-48-4, 4шт 30I7A-10-116-4, 2шт	ИТЭ 3I-00-5
<u>Управление стабилизатором</u>					
Фиг.4					
поз.2	Установка датчиков АПС, МВ615А и ДС-II	I.760I.5776.400.000	I	Неподвижное болтовое соедине- ние.Болты: 3050A-4-22-2,5, 2шт 30I7A-6-26-3, 7шт	ИТЭ 3I-46-0
поз.3	Установка блока КВ сигнализатора дви- жения стабилизато- ра	I.760I.5776.500.000	I		
<u>Система управления закрылками</u>					
Фиг.5					
поз.1	Установка гидропри- вода РП60-3	I.760I.5712.100.000	I	Неподвижное болтовое соедине- ние к балкам центропла- на.Шпильки каркаса на клею К-9.	ИТЭ 3I-51-0

РУКОВОДСТВО ПО РЕМОНТУ БОЕВЫХ ПОВРЕЖДЕНИЙ

1176

Продолжение табл. 31.3

1	2	3	4	5	6
поз.4	Угловой редуктор	I.760I.57I4.700.00I 002	I прав. I лев.	Неподвижное болтовое соедине- ние.Болты: 3027A-10-136-4, 2шт	ИТЭ 31-54-0
поз.5	Обводной редуктор	I.760I.57I3.610.000	I	Неподвижное болтовое соедине- ние.Болты 3017A-8-44-4, 4шт	ИТЭ 31-55-0
поз.7	Опора	I.760I.57I3.450.000	I	Неподвижное болтовое соедине- ние.Болты: 3017A-8-22-3, 4шт	ИТЭ 31-00-6
поз.9	Винтовой механизм № I	I.760I.57I4.110.00I 002	I прав. I лев.	Неподвижное болтовое соедине- ние.Болты: 57I4.104.000, 1шт 57I4.103.000, 1шт Шарнирное болтовое соедине- ние.Болты 57I4.101.000, 2шт	ИТЭ 31-53-0
поз.32 36	Установка подвески вала	I.760I.57I3.570.00I 002	I прав. I лев.	Неподвижное болтовое соедине- ние.Болты: 3024A-6-34-3, 2шт	
поз.11		I.760I.57I3.520.00I 002	I прав. I лев.		
поз.13		I.760I.57I3.530.00I 002	I прав. I лев.		
поз.15		I.760I.57I3.640.00I 002	I прав. I лев.		ИТЭ 31-00-6
поз.20		I.760I.57I3.550.00I 002	I прав. I лев.		
поз.22		I.760I.57I3.560.00I 002	I прав. I лев.		
поз.32		I.760I.57I3.620.00I 002	I прав. I лев.		

031.00.00
Стр. 53
Анг 30/87

РУКОВОДСТВО ПО РЕМОНТУ БОЕВЫХ ПОВРЕЖДЕНИИ

091.00.001
 стр. 54
 дат. 20/97

№	Наименование	Код	Кол-во	Единица измерения	Примечание	Код
поз.34	Установка подвески вала	I.7601.5713.630.001	I прав.			
			I лев.			
поз.36		I.7601.5713.640.001	I прав.			
			I лев.			
поз.24	Винтовой механизм №2	I.7601.5714.210.001	I прав.		Неподвижное болтовое соединение. Болты 5714.103.000, 2шт Шарнирное болтовое соединение. Болты 5714.101.000 2шт	ИТС 31-53-0
			I лев.			
поз.25	Кардан	I.7601.5713.910.000	2			ИТС 31-00-6
поз.26	Винтовой механизм №3	I.7601.5714.310.001	I прав.		Неподвижное болтовое соединение. Болты 5714.103.000, 2шт. Шарнирное болтовое соединение. Болты 5714.101.000, 2шт.	ИТС 31-53-0
			I лев.			
поз.38	Винтовой механизм №4	I.7601.5714.410.001	I прав.		Неподвижное болтовое соединение. Болты 5714.103.000, 2шт. Шарнирное болтовое соединение. Болты 5714.101.000, 2шт.	ИТС 31-53-0
			I лев.			
поз.30	Установка тормоза ТЭМ-4 и датчика УА53А-4	I.7601.5716.200.001	I прав.		Неподвижное болтовое соединение. Болты 3024А-3-46кд, 2шт 3024А-3-44кд, 2шт	ИТС 31-58-0
			I лев.			
поз.28	Головка подвески	I.7601.5713.570.000	4		Неподвижное болтовое соединение. Болты 2-6-44 СОТ 1.10569-72, 2шт	ИТС 31-00-6
			I6			
			I прав.			
		I.7601.5713.050.000				
		I.7601.5713.621.001	I лев.			
		002				

РЕКОМЕНДОВАНО ПО РЕМОНТУ ВОЗВЫХ ПОВРЕЖДЕНИЯМ

11/16

Продолжение табл. 31.3

1	2	3	4	5	6
	поз.19 Установка дублирующих КВ в системе управления закрылками	I.760I.57II.010.001 002	I прав. I лев.	Неподвижное болтовое соединение. Болты: 3003A-5-20кд-182AT, 2шт 3024A-6-62-8кд, 1шт 3024A-6-64-3кд, 1шт 3024A-6-86-3кд, 2шт	
	<u>Управление спойлерами</u>				
фиг.6	поз.1 Ручка управления спойлерами с тормозными шитками	I.760I.5167.000.000	I	Неподвижное болтовое соединение. Болты 3003A-5-22, 5шт.	ИТЭ 31-00-7
	поз.2I Установка смесительного механизма	I.760I.5766.100.000	I	Неподвижное болтовое соединение. Шпильки: 3281A-I2-102-4,5, 4шт	ИТЭ 31-61-0
	поз.33 Установка направляющей №1	I.760I.5765.810.001 002	I прав. I лев.	Неподвижное болтовое соединение. Болты: 3024A-6-94-3, 2шт	ИТЭ 31-00-8
	поз.3I Установка направляющей №2	I.760I.5765.820.001 002	I прав. I лев.		
	поз.45 Установка направляющей №3	I.760I.5765.830.001 002	I прав. I лев.		
	поз.47 Установка направляющей №4	I.760I.5765.840.001 002	I прав. I лев.		
	поз.49 Установка направляющей №5	I.760I.5765.850.001 002	I прав. I лев.		
	поз.50 Установка направляющей №6	I.760I.5765.860.001 002	I прав. I лев.		
	поз.55 Тяга пружинная	I.760I.5764.130.000	2		ИТЭ 31-00-4
	поз.59 Тяга пружинная	I.760I.5764.150.000	2		

РУКОВОДСТВО ПО РЕМОНТУ ВОЕВЫХ ПОВРЕЖДЕНИЙ

1176

031.00.00
Стр. 55
Авг 20/87

031.00.00
Стр. 56
Лист 20/57

1	2	3	4	5	6
поз.56	Установка гидроцилиндра № 1	I.760I.5762.100.00I 002	I прав. I лев.	Шарнирное болтовое соединение. Болты	ИТЭ 3I-64-0
поз.60	Установка гидроцилиндра № 2	I.760I.5762.200.00I 002	I прав. I лев.	I.760I.5762.10I.000, 2шт	
поз.62	Установка гидроцилиндра № 3	I.760I.5762.300.00I 002	I прав. I лев.		
поз.63	Установка гидроцилиндра № 4	I.760I.5762.400.00I 002	I прав. I лев.		
поз.57	Установка МР-30	I.760I.5762.150.00I 002	I прав. 2 лев.	Неподвижное болтовое соединение. Болты:	ИТЭ 3I-63-0
поз.6I	Установка МР-30	I.760I.5762.350.00I 002	I прав. I лев.	30I7A-6-16-3, 1шт 300IA-4-20-2,5, 2шт 30I7A-5-16-3, 2шт 3024A-6-34-3, 2шт 3024A-6-44-3, 3шт	
<u>Управление тормозными штыками</u>					
Фиг. 7					
поз. I	Установка цилиндра управления тормозными штыками по чертежу № 10	I.760I.5762.100.00I 002	I прав. I лев.	Шарнирное болтовое соединение. Болты:	ИТЭ 3I-7I-0
	по чертежу № 16	I.760I.5762.300.00I 002	I прав. I лев.	5752.130, 1шт 5752.220, 1шт 5752.102, 1шт Неподвижное болтовое соединение. Болты	
<u>Управление предкрылками</u>					
Фиг. 8					
поз. I	Установка гидроцилиндра РН50-3	I.760I.5732.000.000	I	Устанавливается на шпильки силовых элементов каркаса неподвижно.	ИТЭ 3I-5I-0

РУКОВОДСТВО ПО РЕМОНТУ ВОЕВЫХ ПОВРЕЖДЕНИИ

1126

Продолжение табл. 31.3

1	2	3	4	5	6
поз.7	Установка углового регулятора	I.760I.5738.170.001 002	I прав. I лев.	Неподвижное болтовое соединения. Болты: 3017A-6-20-3, 4шт	ИТЭ 31-83-0
поз.11	Установка винтового механизма № I	I.760I.5734.100.001 002	I прав. I лев.	Шарнирное болтовое соединение.	ИТЭ 31-82-0
поз.14	то же № 2	I.760I.5734.200.001 002	I прав. I лев.		
поз.18	"- № 3	I.760I.5734.300.001 002	I прав. I прав.		
поз.21	"- № 4	I.760I.5734.400.001 002	I прав. I лев.		
поз.24	"- № 5	I.760I.5734.500.001 002	I прав. I лев.		
поз.27	"- № 6	I.760I.5734.600.001 002	I прав. I лев.		
поз.30	"- № 7	I.760I.5734.700.001 002	I прав. I лев.		
поз.33	"- № 8	I.760I.5734.800.001 002	I прав. I лев.		
поз.36	"- № 9	I.760I.5734.900.001 002	I прав. I лев.		
поз.39	"- № 10	I.760I.5734.950.001 002	I прав. I лев.		
поз.15	Установка дублирующих КВ в системе управления предкрылками.	I.760I.5731.010.001 002	I прав. I лев.	Неподвижное болтовое соединения. Болты: 3024A-5-16кл, 1шт 3024A-12-32-4,5кл, 1шт 3024A-6-18-3кл, 5шт 3024A-6-22-3кл, 2шт	ИТЭ 31-52-0

РУКОВОДСТВО ПО РЕМОНТУ БОЕВЫХ ПОВРЕЖДЕНИЙ

11/76

Перечень деталей системы управления, допускаемых при их повреждении, эксплуатации без ремонта

Таблица 31.4

Наименование типовой группы деталей	Номер зо- ны на фиг.	Пробоины, сколы, забоины, вмятины			Примечание и эксплуа- тационные ограничения
		допустимый раз- мер повреждения в мм (не более)	допустимая глу- бина поврежде- ния мм(не более)	допустимое ко- личество пов- реждений шт. (не более)	
I	2	3	4	5	6
Фиг.9 Кронштейны	I	10	2	2	Допускается эксплуатация без ремонта до очередных регламентных работ, но не более 200 час. налета.
	II	10	3	5	
Фиг.10 Качалки	I	5	1	1	то же
	II	10	2	2	
Фиг.11 Ролики	I	10	2	2	то же
	II	5	2	2	
Фиг.12 Тяги (регулируемые и нерегулируемые)	II	8	не более тол- щины стенки трубы	4	Допускаются только вмяти- ны на трубе.

- ПРИМЕЧАНИЕ:
1. Размеры повреждений (сколы, забоины, пробоины) даны после обработки поврежденных мест.
 2. На остальных деталях допускаются незначительные повреждения в виде рисок, царапин и забоин, не влияющих на прочность и работоспособность.
 3. Не допускаются: а) трещины, б) деформации, в) сосредоточенные повреждения (в одной плоскости), приводящие к ослаблению рабочего сечения деталей, г) повреждения подшипников, крепежных деталей, резьбы, мест сопряжений и рабочих поверхностей механизмов.
 4. На всех зонах (см. фиг.9,10,11,12) допускаются риски и царапины глубиной не более 0,5мм. На рабочих поверхностях риски должны быть тщательно заполированы.
 5. После зачистки рисок, царапин и забоин на поверхностях деталей должно быть восстановлено защитное покрытие.
 6. Детали с повреждениями более допустимых, подлежат замене.

11.76

РУКОВОДСТВО ПО РЕМОНТУ БОЕВЫХ ПОВРЕЖДЕНИЙ

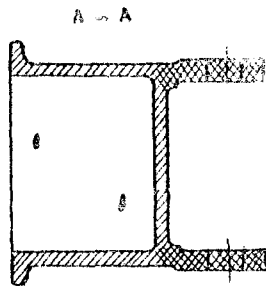
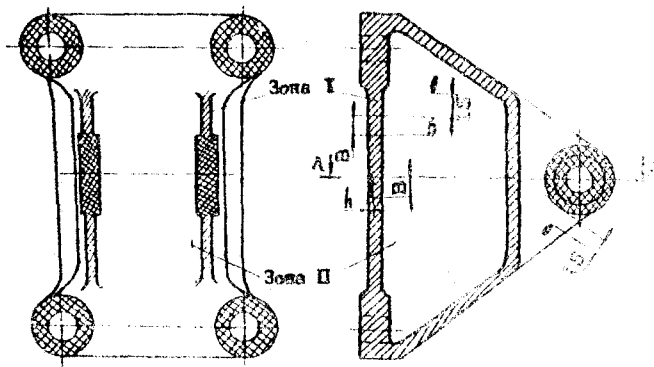

КРОНШТЕЙН
Фиг. 9

- Зона, по исправленным повреждениям (проточки, бонки краевых отверстий, ступени под подшипники, утолщения).
- Зона I (проточки без подшипников, впадины ребра, пересечения стенок, впадины ребер и поясов).
- Зона II (защелки от колес и ребра, места стенок).
- Повреждения

Расстояние между двумя повреждениями в зонах I, II ≥ 15 мм.

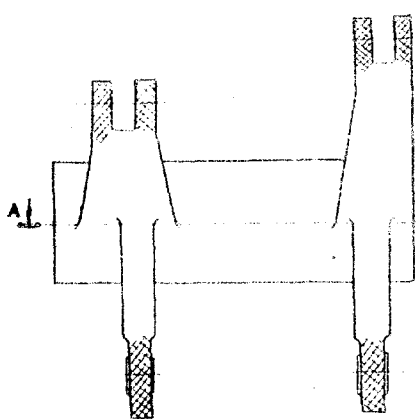

А - А

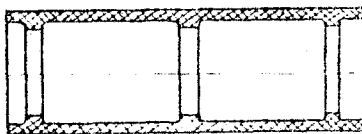

КАЧАЛКА
Фиг. 10

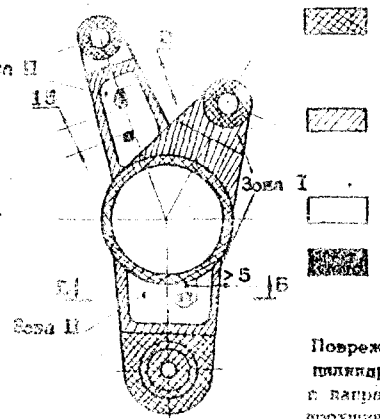

- Обозначение зон смотри Фиг. 9
 - Обозначение зон смотри Фиг. 9
 - Обозначение зон смотри Фиг. 9
 - Обозначение зон смотри Фиг. 9
- Повреждение проушины рассматривается по цилиндрической поверхности с глубиной b в направлении от поверхности и ширину проушины.
- Повреждение в плоскости проушины не допускается за расстояния от поверхности не менее 5 мм.
- Совместные повреждения по цилиндрической поверхности и в плоскости проушины не допускаются.



Слой
Более одного повреждения в одном сечении не допускается.

РУКОВОДСТВО ПО РЕМОНТУ БОЕВЫХ ПОВРЕЖДЕНИЙ

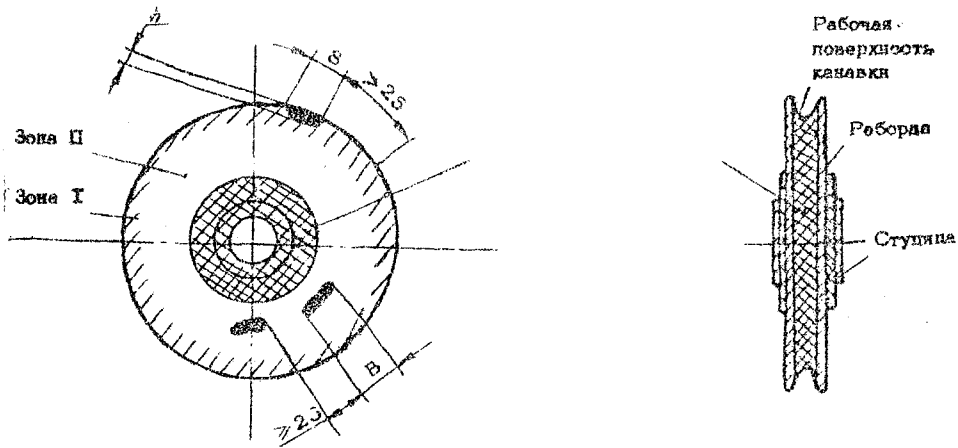

РОЛИК
Фиг. 11

- Зона не допускающая повреждений
- Зона I
- Зона II
- Повреждения

1. В зоне рабочей поверхности канавки по ступице и подшипнику повреждения не допускаются.
2. В зоне I величина повреждения В не более 10мм. Глубина не более 2мм. Расстояние между двумя повреждениями не менее 25мм.
3. В зоне II величина повреждения не более 5мм. Допускаются сквозные повреждения. Расстояние между двумя повреждениями не менее 15мм.

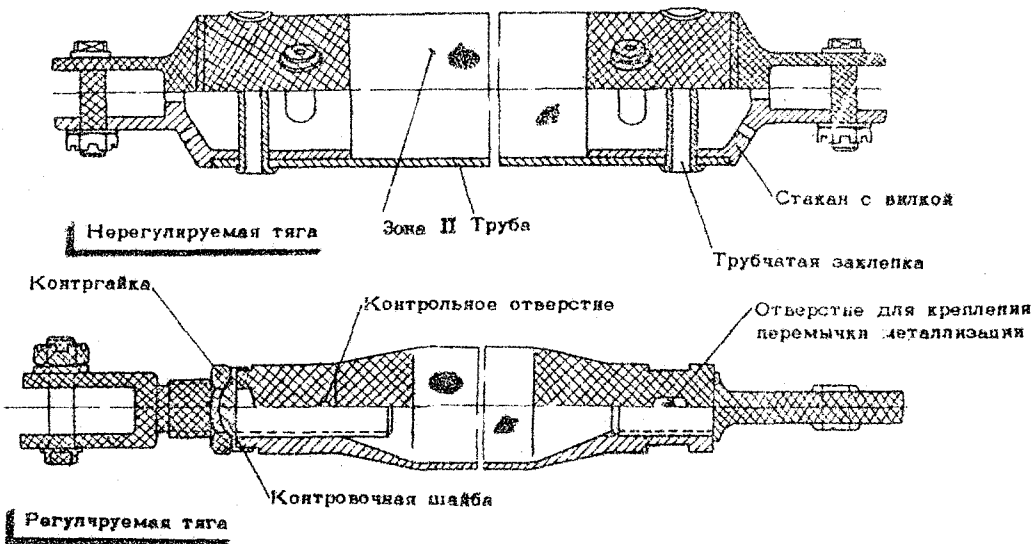

ТЯГИ
Фиг. 12

Перечень валов, тяг, тросов и цепей системы управления, не подлежащих ремонту в полевых условиях

Таблица 31.5

Номер фигуры, позиция	Наименование и номер чертежа	Место уста- новки на из- делии	Характеристика съемности	Причина не- восстанав- ливаемости	Рекомендации по замене			Примечание
					Особен- ности и уста- новки	Трудоем- кость ч/час кол.исп.	Потребное оборудо- вание и инструме- нт	
1	2	3	4	5	6	7	8	9
Фиг.5	Валы трансмиссии закрылков	Задний лон- жерон крыла	Съемные	Ремонт не- возможен по услови- ям прочнос- ти	См.ИТЭ 31-00-6	$\frac{6}{2}$ на I вал	п.1 (см.табл. 14.1001)	
поз.12	I.760I.57I3.310.000							
поз.16	I.760I.57I3.320.000							
поз.21	I.760I.57I3.330.000							
поз.35	I.760I.57I3.350.000							
поз.29	I.760I.57I3.580.000							
поз.31	I.760I.57I3.590.000							
поз.10	I.760I.57I3.740.000							
поз.14	I.760I.57I3.150.000 по 24719 I.760I.57I3.750.000 с 24723							
поз.18	I.760I.57I3.160.000 по 24719 I.760I.57I3.760.000 с 24723							
поз.23	I.760I.57I3.170.000 по 24719 I.760I.57I3.770.000 с 24723							
поз.27	I.760I.57I3.180.000 по 24719 I.760I.57I3.780.000 с 24723							

РУКОВОДСТВО ПО РЕМОНТУ БОЕВЫХ ПОВРЕЖДЕНИЙ

11.76

031.00.00
Стр. 62
Авт 20/87

1	2	3	4	5	6	7	8	9
поз.33	I.760I.57I3.I90.000 по 247I9							
	I.760I.57I3.790.000 с 24723							
поз.37	I.760I.57I3.200.000 по 247I9							
	I.760I.57I3.800.000 с 24723							

Фиг.8

1	2	3	4	5	6	7	8	9
	Валы трансмиссии предкрылков	Передний лон- жерон крыла	Съемные	Ремонт не- возможен по условиям прочности	См.ИТЭ 3I-00-6	6 2 на I вал		I
поз.16	I.760I.5733.I30.000							
поз.18	I.760I.5733.I40.000							
поз.10	I.760I.5733.I50.000							
поз.12	I.760I.5733.I60.000							
поз.13	I.760I.5733.I70.000							
поз.16	I.760I.5733.I80.000							
поз.17	I.760I.5733.I90.000							
поз.19	I.760I.5733.200.000							
поз.20	I.760I.5733.210.000							
поз.22	I.760I.5733.220.000							
поз.23	I.760I.5733.230.000							
поз.25	I.760I.5733.240.000							
поз.26	I.760I.5733.250.000							
поз.28	I.760I.5733.260.000							
поз.29	I.760I.5733.270.000							
поз.31	I.760I.5733.280.000							
поз.32	I.760I.5733.290.000							
поз.34	I.760I.5733.300.000							
поз.35	I.760I.5733.310.000							
поз.37	I.760I.5733.320.000							
поз.38	I.760I.5733.330.000							

РУКОВОДСТВО ПО РЕМОНТУ ВОЕВЫХ ПОВРЕЖДЕНИЙ

11.76

Продолжение табл. 31.5

1	2	3	4	5	6	7	8	9
Фиг. 12	Тяги (регулируемые и нерегулируемые)	Фюзеляж Крыло	Съемные	Ремонт невозможен по условиям прочности	См. ИТЭ 31-00-4	$\frac{4}{2}$ на 1 тягу	I	
	Троса	Фюзеляж	Съемные	Сраживание невозможно	См. ИТЭ 31-00-8	$\frac{3}{2}$ на 1 трос	-"	
	Цепные передачи	Фюзеляж	Съемные	Неремонтопригодны	Предварительно разъедините тандем троса цепной передачи		-"	

РУКОВОДСТВО ПО РЕМОНТУ БОЕВЫХ ПОВРЕЖДЕНИЙ

11/76

РУКОВОДСТВО ПО РЕМОНТУ БОЕВЫХ ПОВРЕЖДЕНИЙ

ОПРЕДЕЛЕНИЕ ТЕХНИЧЕСКОГО СОСТОЯНИЯ (ДЕФЕКТАЦИЯ)

Общие указания

Для определения технического состояния системы управления самолетом проведите внешний осмотр валов, тяг, тросовой проводки, узлов и агрегатов, входящих в систему. Обязательному и особо тщательному контролю при дефектации подлежат элементы системы управления, расположенные в зонах повреждения планера. При необходимости проверьте работоспособность узлов и агрегатов не снимая их с борта. В случае перебития или деформации отдельных элементов проводки управления (тяги, валы трансмиссии, троса качалки и кронштейны) осмотру подлежат функционально связанные поверхности управления самолетом (рули, стабилизатор, элерон, закрылки, предкрылки, спойлеры, тормозные штилки), даже если они находятся вне зоны поражения. Технологические указания по осмотру и проверке работоспособности агрегатов, узлов и деталей системы управления приведены в "Инструкции по технической эксплуатации самолета ИЛ-76", глава 3Г и в технологических картах к "Единому регламенту технического обслуживания". Дополнительные указания по проведению дефектации изложены в разделе 015.00.00 настоящего Руководства.

ИЛ-76

РУКОВОДСТВО ПО РЕМОНТУ БОЕВЫХ ПОВРЕЖДЕНИЙ

РЕМОНТ

Общие указания

Все агрегаты, узлы и детали системы управления самолетом при их повреждениях подлежат ремонту методом замены. Допускается к эксплуатации после мелкого ремонта незначительные повреждения в виде царапин, вмятин, сколов, забоин и небольших пробоин, размеры которых указаны в таблице ЗІ.4.

Устранение царапин, рисок, забоин и других механических повреждений выполните согласно технологического указания ТУ-ЗІ.40І.

Технология замены агрегатов узлов и деталей системы управления (см. табл. ЗІ.І/І-ЗІ.І/В) и их регулировка приведена в "Инструкции по технической эксплуатации самолета ИЛ-76", глава ЗІ. Одно из основных требований при выполнении демонтажно-монтажных работ связанных с заменой - сохранить неизменной заводскую регулировку. Для обеспечения сохранности регулировки соблюдайте следующие основные условия:

1. Точно выполняйте технологию демонтажно-монтажных работ и последующих проверок, указанных в соответствующих подразделах ИТЭ.
2. Сохраняйте неизменной длину тяг (цилиндров и т.д.) как остающихся на борту, так и снимаемых. В последнем случае это необходимо для регулировки по ним вновь устанавливаемых тяг (цилиндров и т.д.) При необходимости наносите метки (краской, карандашом) закрепляйте проволокой, струбцинами, зажимами и т.д.

11.75

РУКОВОДСТВО ПО РЕМОНТУ БОЕВЫХ ПОВРЕЖДЕНИЙ

ТУ-31.401

Технологические указания по устранению царапин, забоин, рисок и других механических повреждений методом зачистки на деталях системы управления

Основные операции технологического процесса ремонта	Необходимое оборудование, инструмент, материалы	Трудоемкость (чел/час) количество исполнителей
1	2	3
1. Осмотрите детали, произведите замеры выявленных дефектов для определения возможности зачистки их в соответствии с таблицей 31.4.	Внешний осмотр	0,5 1
2. Произведите зачистку дефектов, обеспечивая плавный переход на основную поверхность детали. Глубина и габаритные размеры зачистки не должны превышать величины, указанные в таблице 31.4.	Пневмошлифовальная ручная машина ИЛ-2009А ИЛ-2203 ГОСТ 5.715-71	
Скорость вращения инструмента без контакта с деталью должна быть: - для сталей и алюминиевых сплавов $V=80\text{м/с}$, - для магниевых сплавов $V=25\text{м/с}$		
ВНИМАНИЕ: ПРИ ЗАЧИСТКЕ ДЕТАЛЕЙ ИЗ МАГНИЕВЫХ СПЛАВОВ НЕ ДОПУСКАЕТСЯ РАБОТАТЬ ИЗНОШЕННЫМ АБРАЗИВНЫМ ИНСТРУМЕНТОМ ВВИДУ РЕЗКОГО ПОВЫШЕНИЯ ТЕМПЕРАТУРЫ ШЛИФОВАНИЯ, НЕЛЬЗЯ ДОПУСКАТЬ БОЛЬШИХ УДЕЛЬНЫХ ДАВЛЕНИЙ НА ИНСТРУМЕНТ И ПЕРЕГРЕВА ДЕТАЛЕЙ.		
3. Произведите чистовое шлифование места зачистки дефекта	Круг лепестковый ГОСТ 22775-77 Пневмошлифовальная машина ИЛ-2009П ИЛ-2203 ГОСТ 5.715-71 Войлочный круг ГОСТ 3647-59	
$V=25\text{м/с}$		
Зернистость круга М40 - для деталей из стали и алюминиевых сплавов		
3-М40 - для деталей из магниевых сплавов.		
4. При наличии небольших забоин и других механических повреждений на доступных участках деталей рекомендуется применять ручную зачистку:		

+
031.20.00
Стр. 402
Авг 20/87

РУКОВОДСТВО ПО РЕМОНТУ БОЕВЫХ ПОВРЕЖДЕНИЙ

Продолжение ТУ-31.401

1	2	3
а) припильте дефектный участок напильником драчевым, затем личным;	надфиль	
б) пришабрите участок припильковки, удалив неровности и ступеньки после напильника.	шкурка	
5. Проверьте глубину зачистки и размеры обработанных мест.	шлифовальная	
Проверьте места зачистки на отсутствие трещин.	ная	
Рекомендуемые методы контроля на отсутствие трещин:	индикатор	
а) визуально	штангенцир-	
б) с помощью лупы	куль	
в) магнитный контроль (см. ТУ-15.302)		
г) метод красок		
6. Произведите восстановление защитного покрытия по ТП-14.1299, ТП-14.1302, ТП-14.1304		

16.76

РУКОВОДСТВО ПО РЕМОНТУ БОЕВЫХ ПОВРЕЖДЕНИЙ

КОНТРОЛЬ КАЧЕСТВА ПРИ РЕМОНТЕ И ИСПЫТАНИЯХ

I. Общие указания по контролю качества и испытаниям систем управления

Контроль качества ремонта и испытания систем управления осуществляется по соответствующим разделам технической эксплуатации ИТЭ, глава 31 "управление самолетом". В данном разделе изложены общие требования к контролю качества ремонта систем управления самолетом, которые необходимо контролировать как в процессе ремонта, так и после него.

I.1. Контроль болтовых соединений

Шарнирные и крепежные болты, расположенные вертикально или близко к вертикали, должны быть установлены головками сверху.

Шарнирные болты, соединяющие цепь тяг в направляющих, должны располагаться горизонтально.

Исключение составляют труднодоступные места, которые должны быть определены до снятия поврежденных деталей или на другой машине.

Разрешается утопление резьбы болта в бобышках кронштейнов не более 1,5мм. В конструкции каркаса такое утопление не допускается. Для упорядочения пакета разрешается установка шайб не менее 0,5мм или одной дополнительной шайбы толщиной не более 1,5мм.

Торцы головок болтов и гаек должны плотно прилегать к плоскости крепежной детали, разрешается местный зазор не более 0,1мм.

Не допустим сплошной кольцевой зазор свидетельствующий о том, что болтовое соединение не затянуто.

I.2. Контроль монтажа магниевых кронштейнов

После затяжки гаек крепления стандартным ключом, отвернуть их на 1/6 оборота.

Крепежные болты и винты ставить на сыром грунте КФ-030. Головки винтов и болтов, гайки, гайбы и выступающую часть резьбы после затяжки покрыть I слоем грунта АК-070, одним слоем эмали ЭП-140, двумя слоями герметика УЗ0МЭ-5НГ(к) и красить под цвет кронштейна.

Установку роликовых направляющих тяг управления производить с помощью контрольных труб, имеющих наружный диаметр $45 \pm 0,05$ мм и $50 \pm 0,05$ мм во избежание перекосов осей соединяемых тяг.

РУКОВОДСТВО ПО РЕМОНТУ БОЕВЫХ ПОВРЕЖДЕНИЙ

1.3. Контроль качества монтажа тяг управления

В крайних положениях системы управления расстояние от оси ролика направляющей тяг до оси ближайшей трубчатой заклепки тяги должна быть не менее 20 мм. Тяги с масленками устанавливать таким образом, чтобы был обеспечен доступ к масленкам. После оконтачальной регулировки открытую резьбовую часть наконечников концевых тяг (подходящих к рулям и элеронам) покрыть грунтом АК-070 и двумя слоями эмали ХВ-16, а открытую резьбовую часть тяг, расположенных внутри каркаса грунтом АК-069 с 1,5% алюминиевой пудры.

Перекус, полученный при разделке отверстия, разрешается выправлять клинообразными прокладками или шайбами. Толщина прокладки в узкой части клина должна быть не менее 0,5мм, в широкой - не более 1,5мм.

Установка и снятие тяг должны производиться "от руки" или легкими ударами деревянного или текстолитового молотка.

При разделке крепежных отверстий кронштейнов минимально допустимая "живая" перемычка "А" должна быть не менее $\frac{d}{2} + 2\text{мм}$ (d - диаметр болта).

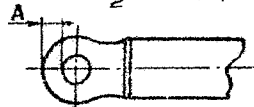

Крепежные болты и винты ставить на сыром грунте ФЛ-086, головки болтов, гайки и выступающую часть резьбы после затяжки покрыть грунтом АК-069 с 1,5% алюминиевой пудры.

Установка болтов с натягом не допускается. Все болты должны устанавливаться "от руки" или легкими ударами деревянного или текстолитового молотка.

Со стороны кронштейна под головки болтов или гайки должны быть установлены шайбы УН51-17.

На регулируемых концах тяг красной краской ПФ-223 нанести контрольную полосу шириной 2мм. Полоса должна проходить по обкатанному концу труб тяги (или стакану) и контргайке. Положение полосы должно быть удобным для осмотра.

Зазоры между подвижными элементами жесткой проводки управления и неподвижными элементами каркаса и систем должны быть не менее 8мм.

Исключения составляют отдельные места, которые необходимо определить на неповрежденной машине.

1.4. Контроль зазоров в системах управления

Зазоры между подвижными элементами систем управления и подвижными элементами других систем должны быть не менее 10мм.

РУКОВОДСТВО ПО РЕМОНТУ БОЕВЫХ ПОВРЕЖДЕНИЙ

Исключения составляют отдельные места, которые необходимо определить на неповрежденной машине.

Зазоры между деталями системы управления в крайних положениях должны быть не менее 0,5мм.

Зазоры между тросом и кронштейном, с роликов которого сходит трос, а также, с деталями каркаса, расположенными на расстоянии не более 100мм от точки схода троса с ролика, должны быть не менее 2 мм.

Зазоры между деталями каркаса, расположенными на расстоянии не более 50мм от точки касания тяги с роликовой направляющей должны быть не менее 2мм.

2. Наземные проверки и испытания

После выполнения замены, связанной с разъединением проводки, проверьте, что:

- при нейтральном положении баранок штурвалов и педалей метки нейтрального положения на качалках и кронштейнах перед участком, подвергшимся демонтажу-монтажу и за ним- совпадают;
- рулевые поверхности отклоняются на заданные углы.

При проведении наземных проверок и испытаний системы управления самолетом руководствуйтесь указаниями "Инструкции по технической эксплуатации самолета ИЛ-76" глава 31; в которой изложены основные операции регулировки, проверки работоспособности и технические параметры.

3. Летные испытания

Летные испытания системы управления самолетом проводятся после замены следующих агрегатов:

Отъемная часть крыла (ОЧК)

Стабилизатор

Киль

Руль высоты (при замене одной или двух половин)

Закрылки СЧК и ОЧК (при замене любой секции)

Предкрылки (при замене более 2-х секций на одном полукрыле)

Элероны (при замене любой одной секции)

Автономная рулевая машина (при замене одной и более):

в канале курса - АРМ-62Т сер 03

в продольном канале - АРМ-62Р

в поперечном канале - АРМ-62Э сер 02

При проведении летных проверок руководствуйтесь "Программой облета самолетов ИЛ-76 после выполнения регламентных работ", утвержденной Главным инженером ВВС.

Раздел 032.00.00

Ш а с с и

16.76

РУКОВОДСТВО ПО РЕМОНТУ БОЕВЫХ ПОВРЕЖДЕНИЙ

ЛИСТОК УЧЕТА ИЗМЕНЕНИЙ

(Заполняется от руки исполнителем, проводящим замену листов в ЭТД)

№ изменения	Основание	Измененные и введенные страницы	Исполнитель

032.00.00

Листок учета изменений

Стр. I+

Авг 20/87

16.76

РУКОВОДСТВО ПО РЕМОНТУ БОЕВЫХ ПОВРЕЖДЕНИЙ

ЛИСТОК УЧЕТА ИЗМЕНЕНИЙ

(Заполняется от руки исполнителем, проводящим замену листов в ЭТД)

№ изменения	Основание	Измененные и введенные страницы	Исполнитель

032.00.00

Листок учета изменений

+ Стр.2

Авг 20/87

РУКОВОДСТВО ПО РЕМОНТУ БОЕВЫХ ПОВРЕЖДЕНИЙ

Перечень действующих страниц

Глава Раздел Подраздел	Страница	№ изменения	Д а т а	Глава Раздел Подраздел	Страница	№ изменения	Д а т а
Листок уче- та изменений	1		Авг 20/87	032.00.00	37/38		Авг 20/87
	2		Авг 20/87		39/40		Авг 20/87
Перечень дей- ствующих страниц	1		Авг 20/87		41		Авг 20/87
	2		Авг 20/87		42		Авг 20/87
	3		Авг 20/87		43		Авг 20/87
Содержание	1		Авг 20/87		44		Авг 20/87
	2		Авг 20/87		45		Авг 20/87
	3/4		Авг 20/87		46		Авг 20/87
032.00.00	1		Авг 20/87		47		Авг 20/87
	2		Авг 20/87		48		Авг 20/87
	3		Авг 20/87		49/50		Авг 20/87
	4		Авг 20/87		51		Авг 20/87
	5		Авг 20/87		52		Авг 20/87
	6		Авг 20/87		53		Авг 20/87
	7		Авг 20/87		54		Авг 20/87
	8		Авг 20/87		55		Авг 20/87
	9		Авг 20/87		56		Авг 20/87
	10		Авг 20/87		57		Авг 20/87
	11/12		Авг 20/87		58		Авг 20/87
	13/14		Авг 20/87		59		Авг 20/87
	15		Авг 20/87		60		Авг 20/87
	16		Авг 20/87		61		Авг 20/87
	17		Авг 20/87		62		Авг 20/87
	18		Авг 20/87		63		Авг 20/87
	19		Авг 20/87		64		Авг 20/87
	20		Авг 20/87		65		Авг 20/87
	21		Авг 20/87		66		Авг 20/87
	22		Авг 20/87		67		Авг 20/87
	23		Авг 20/87		68		Авг 20/87
	24		Авг 20/87		69		Авг 20/87
	25		Авг 20/87		70		Авг 20/87
	26		Авг 20/87		71		Авг 20/87
	27		Авг 20/87		72		Авг 20/87
	28		Авг 20/87		73		Авг 20/87
	29		Авг 20/87		74		Авг 20/87
	30		Авг 20/87		75		Авг 20/87
	31		Авг 20/87		76		Авг 20/87
	32		Авг 20/87		77		Авг 20/87
	33		Авг 20/87		78		Авг 20/87
	34		Авг 20/87		79		Авг 20/87
	35		Авг 20/87		80		Авг 20/87
	36		Авг 20/87		81		Авг 20/87
					82		Авг 20/87

032.00.00

Перечень действующих страниц

Стр. I

Авг 20/87

РУКОВОДСТВО ПО РЕМОНТУ БОЕВЫХ ПОВРЕЖДЕНИЙ

Перечень действующих страниц

Глава Раздел Подраздел	Страница	№ изменения	Д а т а	Глава Раздел Подраздел	Страница	№ изменения	Д а т а	
032.00.00	83		Авг 20/87					
	84		Авг 20/87					
	85		Авг 20/87					
	86		Авг 20/87					
	87		Авг 20/87					
	88		Авг 20/87					
	89		Авг 20/87					
	90		Авг 20/87					
	91		Авг 20/87					
	92		Авг 20/87					
	93		Авг 20/87					
	94		Авг 20/87					
	95		Авг 20/87					
	96		Авг 20/87					
	97		Авг 20/87					
	98		Авг 20/87					
	99		Авг 20/87					
	100		Авг 20/87					
	032.10.00	301		Авг 20/87				
		302		Авг 20/87				
303/304			Авг 20/87					
032.20.00	401/402		Авг 20/87					
032.30.00	701/702		Авг 20/87					

032.00.00

Перечень действующих страниц

Стр.2

Авг 20/87

РУКОВОДСТВО ПО РЕМОНТУ БОЕВЫХ ПОВРЕЖДЕНИЙ

Ш А С С И

СОДЕРЖАНИЕ

Наименование	Раздел, подраздел, пункт	Стр.
ОБЩИЕ СВЕДЕНИЯ	032.00.00	I
Агрегаты и детали шасси и их взаимозаменяемость по месту установки:		
Главная нога (таблица 32.1/1)		3
Система управления створками главной ноги (таблица 32.1/2)		6
Проводка трубопроводов по главным стойкам (таблица 32.1/3)		15
Носовая нога (таблица 32.1/4).		19
Механизм управления створками носовой ноги (таблица 32.1/5).		22
Штурвальчики управления поворотом носовой ноги (таблица 32.1/6).		26
Проводка трубопроводов по носовой ноге (таблица 32.1/7).		29
Система аварийного управления замками уборанного положения шасси (таблица 32.1/8).		34
Агрегаты и детали хвостовой опоры и их взаимозаменяемость по месту установки (таблица 32.1/9).		41
Управление щитками и створками (таблица 32.1/10).		44
Встроенные средства контроля и бортовые выводы шасси для наземных испытаний (таблица 32.2).		47

РУКОВОДСТВО ПО РЕМОНТУ БОЕВЫХ ПОВРЕЖДЕНИЙ

Характеристика обшивок створок шасси (таблица 32.3).	032.00.00	48
Сводные данные о допустимых и устранении пробоях в обшивках створок шасси (таблица 32.4).		52
Допустимое количество пробоя в обшивке створок шасси (таблица 32.5).		53
Размеры допустимых вмятин в обшивке, их количество и распределение по створкам (таблица 32.6).		54
Допустимые размеры трещин в обшивках ство- рок шасси (таблица 32.7).		55
Силовые элементы створок шасси (таблица 32.8).		56
Сводные данные о возможностях ремонта силовых элементов створок шасси (таблица 32.9).		58
Конструктивная характеристика несиловых элементов створок шасси (таблица 32.10).		62
Допустимые к устранению повреждения неси- ловых элементов створок шасси (таблица 32.11).		63
Перечень узлов и деталей шасси, не подлежащих ремонту и замене в полевых условиях при их повреждении (таблица 32.12).		64
Перечень узлов и деталей шасси, при поврежде- нии которых, требуется обязательная замена (таблица 32.13).		65
Перечень агрегатов шасси ремонт которых ме- тодом замены узлов и деталей возможно выпол- нить в полевых условиях (таблица 32.14).		83
Перечень узлов и деталей шасси, допускающих при их повреждении эксплуатацию без ремонта (таблица 32.15).		87

16.76

РУКОВОДСТВО ПО РЕМОНТУ БОЕВЫХ ПОВРЕЖДЕНИЙ

Состав стыковых узлов навески агрегатов шасси с расширенными допусками сочленяющихся деталей (таблица 32.16).	032.00.00	93
ОПРЕДЕЛЕНИЕ ТЕХНИЧЕСКОГО СОСТОЯНИЯ (ДЕФЕКТАЦИЯ)	032.10.00	
Общие указания		301
Маршрутная карта осмотра шасси (таблица 32.301)		302
РЕМОНТ	032.20.00	401
КОНТРОЛЬ КАЧЕСТВА ПРИ РЕМОНТЕ И ИСПЫТАНИЯ.	032.30.00	701

РУКОВОДСТВО ПО РЕМОНТУ БОЕВЫХ ПОВРЕЖДЕНИЙ

ОБЩИЕ СВЕДЕНИЯ

В настоящем разделе приведены необходимые сведения, указания и рекомендации по ремонту шасси самолета в войсковых условиях.

Раздел состоит из следующих тем:

1. Общие сведения, содержащие подтемы:

- основные характеристики ремонтпригодности (таблицы 32.1/1-32.1/10)
- основные характеристики контролепригодности (таблица 32.2)
- виды повреждений (таблицы 32.2-32.18)

2. Определение технического состояния (дефектация)

3. Ремонт

4. Контроль качества при ремонте и испытания

Материалы представлены в табличной форме, нумерация таблиц принята двухзначной: первые две цифры означают номер раздела -32, последующие - порядковый номер, соответствующий блоку страниц для каждой темы.

Таблицы одноименного содержания имеют порядковый номер в виде дроби, знаменатель которой означает принадлежность таблицы к подсистеме (агрегату) шасси.

При пользовании настоящим разделом необходимо руководствоваться:

"Инструкцией по технической эксплуатации самолета ИЛ-76", глава 32;

"Каталогом деталей и сборочных единиц самолета ИЛ-76", глава 21,32;

"Альбомом основных сочленений деталей самолета ИЛ-76";

Разделами 014,015,020 настоящего Руководства.

РУКОВОДСТВО ПО РЕМОНТУ БОЕВЫХ ПОВРЕЖДЕНИЙ



Схема размещения агрегатов шасси

Фиг. I

Таблица 32.1/1

Агрегаты и детали шасси и их взаимозаменяемость по месту установки
Главная нога

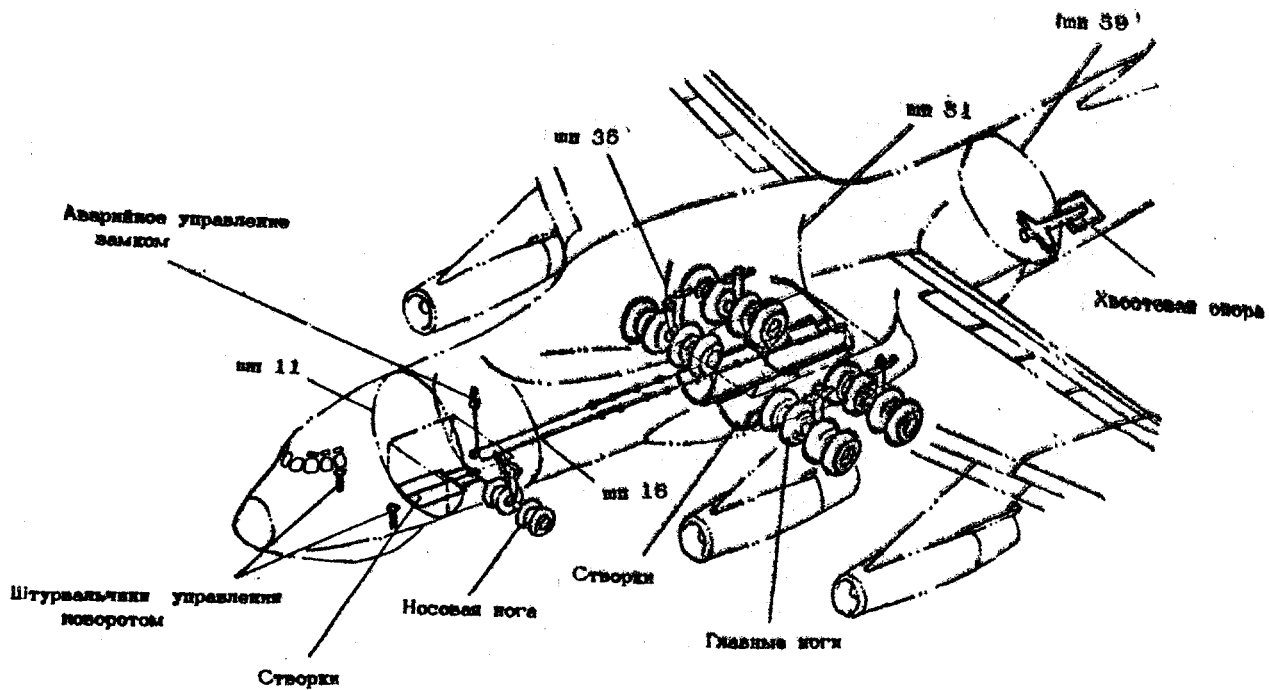
Но- мер фи- гу- ры	Но- мер по- зи- ции	Наименование агрегата (детали), номер чертежа	Основная модификация (серия) изделия на ко- торой применяется аг- регат	Кол-во на изделие	Место установки (де- тали) и номер уста- новочного чертежа	Взаимозаменяе- мость по месту установки модификации (се- рии) изделия и их условные но- мера	Указание по замене	
1	2	3	4	5	6	7	8	
	Фиг. 2	поз. 1	Подвижная часть главно- го шасси	76 по 073410320	Узлы навески шасси шп. 37, 41, 45 и 49	76 76М 76МД В Н Н	см. ИТЭ 32-10-0	
			I.7601.4I20.000.001	I I I I	I.7601.4I10.000.000			
			I.7601.4I20.000.002					
			I.7601.4I20.000.003					
			I.7601.4I20.000.004					
			I.7603.4I20.000.001	I I I I		Н В Н		
			I.7603.4I20.000.002		I.7603.4I10.000.000			
			I.7603.4I20.000.003					
			I.7603.4I20.000.004					
			I.7610.4I20.000.001	с 0043453597				
			I.7610.4I20.000.002					
			I.7610.4I20.000.003					
			I.7610.4I20.000.004					
	поз. 2	Складывающийся подкос		2	На главных ногах шасси шп. 39 и 47		то же	
			I.7601.4III.000.001	по 0043453597	I.7601.4I10.000.000	В В Н		
			I.7601.4III.000.002					
			I.7610.4III.000.001		с 0043454602	I.7603.4I10.000.000	Н Н В	
			I.7610.4III.000.002					
	поз. 3	Замок убранного поло- жения		2	На балке фюзеляжа шп. 39 и 47		32-30-3	
			I.7601.4II2.000.001	2	I.7601.4I10.000.000	В В В		
			I.7601.4II2.000.002					
						I.7603.4I10.000.000		
					I.7610.4I10.000.000			

РУКОВОДСТВО ПО РЕМОНТУ БОЕВЫХ ПОВРЕЖДЕНИЙ

Продолжение табл. 32.1/1

1	2	3	4	5	6	7	8
фиг.2 поз.4	Цилиндр уборки I.760I.5503.000.000			4	На главных ногах шасси, шп.39 и 47 I.760I.4IIO.000.000 I.7603.4IIO.000.000 I.76IO.4IIO.000.000	В В В	см.ИТЭ 32-30-5
поз.5	Цилиндр складывающегося подкоса I.760I.5509.0IO.000			4	На складывающемся подкосе шп.39 и 47 I.760I.4IIO.000.000 I.7603.4IIO.000.000 I.76IO.4IIO.000.000	В В В	32-10-0
поз.6	Тяга разворота I.760I.4I13.000.000 I.760I.4I13.100.000	по 00I343I935 с 00I343I939		4	На главных ногах шасси шп.39 и 47 I.760I.4I10.000.000 I.7603.4IIO.000.000 I.76IO.4IIO.000.000	В В В	-
поз.9	Шлиц-шарниры I.760I.4I24.0IO.00I I.760I.4I25.0IO.00I I.760I.4I25.0IO.002			4 2	На амортистойке I.76IO.4I20.000.000	0 0 0	
поз.11	Колесо КТ-158			16	На оси главной ноги шасси	В В В	32-40-1
поз.13	Зарядный штуцер 800.600-1			4	Цилиндр I.76IO.4I2I.140.000	В В В	
поз.14	Пробка заливочной горловины ИЛ-825			4	Цилиндр I.76IO.4I2I.140.000	В В В	
поз.15	Механизм концевых выключателей I.760I.4I36.100.000			8	Цилиндр I.76IO.4I2I.140.000	В В В	32-30-0

РУКОВОДСТВО ПО РЕМОНТУ БОЕВЫХ ПОВРЕЖДЕНИЙ

ИЛ

032.00.00
Стр. 4
Авг 20/87

Агрегаты и детали шасси и их взаимозаменяемость по месту установки
Система управления створками главной ноги

Но- мер фи- гу- ры	Но- мер по- зи- ции	Наименование агрегата(детали) номер чертежа	Основная модифика- ция(серия) изделия, на которой при- меняется аг- регат.	Кол-во на изделие	Место установки агрегата(детали) и номер устано- вочного чертежа.	Взаимозаменяемость по месту установки			Указание по замене
						76	76М	76МД	
1	2	3	4	5	6	7	8	9	10
Фиг.3	поз.1	Установка качалки I.760I.4I30.6I0.00I I.760I.4I30.6I0.002		2	На продольной бал- ке фюзеляжа шп.39 I.760I.0302.202.000	В	В	В	См.ИТЭ 32-11-0
	поз.2	Тяга I.760I.4I30.140.000		8	Управление малыми створками I.760I.4I30.000.000	В	В	В	то же
	поз.3	Тяга I.760I.4I30.130.000		8	"	В	В	В	"
	поз.4	Малые створки I.760I.4I33.000.00I I.760I.4I33.000.002 I.760I.4I33.500.00I I.760I.4I33.500.002	по 073410320 с 073410322	2 2 2 2	На обтекателе шасси шп.43 и 5I I.760I.4I30.000.000 I.760I.4I30.000.000	В Н Н	Н В В	Н В В	"
	поз.5	Щиток I.760I.4I35.000.00I I.760I.4I35.000.002		2 2	На обтекателе шасси шп.43 и 5I. I.760I.4I35.000.000	В В	В В	В В	"

РУКОВОДСТВО ПО РЕМОНТУ БОЕВЫХ ПОВРЕЖДЕННЫХ

ИТЭ

Продолжение табл. 32.1/2

1	2	3	4	5	6	7	8		
Фиг.3 поз.6	Тяга I.760I.4I30.400.000			8	К замкам створок I.760I.4I30.000.000	В	В	В	См.ИТЭ 32-И-0
поз.7	Замок створок I.760I.4I39.000.005 I.760I.4I39.000.006			I I	На кронштейнах фюзеляжа I.760I.4I30.000.000	В	В	В	32-И-1
поз.9	I.760I.4I39.000.003 I.760I.4I39.000.004			I I		В	В	В	то же
поз.15	I.760I.4I39.000.001 I.760I.4I39.000.002			I I		В	В	В	"
поз.39	I.760I.4I39.000.007 I.760I.4I39.000.008			I I		В	В	В	"
поз.8	Установка подвески I.760I.4I3I.000.955 I.760I.4I3I.000.956			I I	На больших створ- ках шасси на перед- ней I.760I.4I3I.000.000	В	В	В	32-И-0
поз.52	I.760I.4I3I.000.957 I.760I.4I3I.000.958			I I					
поз.4I	I.760I.4I32.000.953 I.760I.4I32.000.954			I I	на задней I.760I.4I32.000.000	В	В	В	то же
поз.53	I.760I.4I32.000.955 I.760I.4I32.000.956			I I					
поз.10	Большая задняя створка I.760I.4I32.000.001 I.760I.4I32.000.002			2 I I	На центральной балке фюзеляжа шп.43-5I I.760I.4I30.000.000	0	0	0	"
поз.40	Большая передняя створка I.760I.4I3I.000.001 I.760I.4I3I.000.002			I I	На центральной балке фюзеляжа шп.35-40.	0	0	0	"

РУКОВОДСТВО ПО РЕМОНТУ ВОЕВЫХ ПОВРЕЖДЕНИИ

ИИ

032.00.07
Стр. 7
Авр 20/87

I	2	3	4	5	6	7	8		
Фиг.3	поз.11	Установка качалки I.760I.4I30.010.001		2	На продольной балке фюзеляжа	В	В	В	См.ИТЭ 32-11-0
	поз.12	I.760I.4I30.010.002		2	I.760I.4I30.000.000				
	поз.13	Раскос I.760I.4I3I.050.003 I.760I.4I3I.050.005		12 4	На больших створках гл.ног шасси I.760I.4I30.000.000	В	В	В	То же
	поз.14	Раскос больших створок I.760I.4I3I.030.000 I.760I.4I32.020.000		6 2	На больших створках гл.ног шасси I.760I.4I3I.000.000 I.760I.4I32.000.000	В	В	В	..
	поз.16	Трос ручки наземного открытия створок I.760I.4I30.430.953 I.760I.4I30.440.953		I I	Обтекатель шасси шп.35 I.760I.4I30.430.000 обтекатель шасси шп.5I I.760I.4I30.440.000	В	В	В	32-11-2
	поз.17 поз.26	Трос наземного открытия створок I.760I.4I30.430.952 I.760I.4I30.440.952		I I	В нише шасси шп.35 I.760I.4I30.430.000 шп.5I I.760I.4I30.440.000	В	В	В	То же
	поз.18	Цилиндр управления створ- ками гл.ног шасси I.760I.5504.050.003 I.760I.5504.050.005	с 053405II7 с 053405II7	6 2	В нише шасси шп.35,43 I.760I.4I30.000.000 шп.5I I.760I.4I30.000.000	В	В	В	32-30-5 32-30-9
	поз.19	Тяга I.760I.4I30.410.000		4	В нише шасси I.760I.4I30.000.000	В	В	В	32-11-2
	поз.20	Качалка с роликом I.760I.4I30.300.000		I	В нише шасси шп.5I I.760I.4I30.000.000	В	В	В	То же

РУКОВОДСТВО ПО РЕМОНТУ ВОЕВЫХ ПОВРЕЖДЕНИЙ

7/11/77

Продолжение табл. 32.1/2

1	2	3	4	5	6	7	8
Фиг.3	поз.21	Тяга I.760I.4I30.370.000	4	В нише шасси I.760I.4I30.000.000	В	В	В см.ИТЭ 32-II-2
	поз.22	Установка качалки I.760I.4I30.310.000	I	В нише шасси I.760I.4I30.000.000	В	В	То же
	поз.23	Тяга I.760I.4I30.380.000	4	В нише шасси I.760I.4I30.000.000	В	В	"-
	поз.24	Тяга I.760I.4I30.360.000	I	В нише шасси I.760I.4I30.000.000	В	В	"-
	поз.25	Тяга I.760I.4I30.650.000	4	В нише шасси I.760I.4I30.000.000	В	В	"-
	поз.27	Механизм управления зам- ками задних створок шасси I.760I.4I38.000.000	I	На центральной балке в нише шасси I.760I.4I30.000.000	В	В	"-
	поз.28	Установка качалки I.760I.4I30.060.001 I.760I.4I30.060.002	2	В нише шасси I.760I.4I30.000.000	В	В	"-
	поз.29	Установка качалки I.760I.4I30.080.000	I	На центральной балке в нише шасси	В	В	"-
	поз.30	Установка КВ на централь- ной балке по гл.створкам I.760I.4I34.000.001 I.760I.4I34.000.002	2	На центральной балке в нише шасси I.760I.4I34.000.000	В	В	32-30-0
	поз.3I	Тяга I.760I.4I30.420.000	2	В нише шасси I.760I.4I30.000.000	В	В	32-II-2

РУКОВОДСТВО ПО РЕМОНТУ БОЕВЫХ ПОВРЕЖДЕНИЙ

ИЛТБ

1	2	3	4	5	6	7	8	
Фиг. 3	поз. 32	Установка качалки I.760I.4I30.270.000	I	3 нише шасси I.760I.4I30.000.000	B	B	B	см. ИТЭ 32-11-2
	поз. 33	Установка качалки I.760I.4I30.280.000	I	В нише шасси I.760I.4I30.000.000	B	B	B	То же
	поз. 34	Установка качалки I.760I.4I30.250.000	I	В нише шасси I.760I.4I30.000.000	B	B	B	"
	поз. 35	Установка качалки I.760I.4I30.240.000	I	В нише шасси I.760I.4I30.000.000	B	B	B	"
	поз. 36	Механизм управления замками передних створок шасси I.760I.4I37.000.000	I	На центральной балке в нише шасси I.760I.4I30.000.000	B	B	B	"
	поз. 37	Тяга I.760I.4I30.180.000	4	На створках гл. ног шасси I.760I.4I30.000.000	B	B	B	"
	поз. 38	Тяга I.760I.4I30.530.000	I	В нише шасси I.760I.4I30.000.000	B	B	B	"
	поз. 42	Установка ролика и качалки I.760I.4I30.440.95I	I	На фюзеляже шп. 5I в нише шасси I.760I.4I30.440.000	0	0	0	"
		I.760I.4I30.430.95I	I	На фюзеляже шп. 35 в нише шасси I.760I.4I30.430.000	0	0	0	"

РУКОВОДСТВО ПО РЕМОНТУ БОЕВЫХ ПОВРЕЖДЕНИЙ

ИТЭ

Продолжение табл. 32.1/2

1	2	3	4	5	6	7	8
Фиг.3 поз.43	Установка качалки и ролика I.760I.4I30.320.000			I	В нише шасси шп.5I I.760I.4I30.000.000	В В В	см.ИТЭ 32-11-2
поз.44	Установка качалки и ролика I.760I.4I30.210.000			I	В нише шасси шп.35 I.760I.4I30.000.000	В В В	То же
поз.45	Установка ролика I.760I.4I30.480.000			I	На шп. 35 в нише шасси I.760I.4I30.430.000	В В В	"
поз.46	Установка качалки I.760I.4I30.220.000			I	В нише шасси I.760I.4I30.000.000	В В В	"
поз.47	Установка качалки I.760I.4I30.100.000			I	На центральной балке в нише шасси I.760I.4I30.000.000	В В В	"
поз.48	Установка качалки I.760I.4I30.110.000			I	В нише шасси I.760I.4I30.000.000	В В В	"
поз.49	Тяга пружинная I.760I.4I30.560.000			4	В нише шасси I.760I.4I30.000.000	В В В	"
поз.50	Установка качалки I.760I.4I30.600.001 I.760I.4I30.600.002			I I	На продольной балке фюзеляжа	В В В	"
поз.51	Установка качалки I.760I.4I30.200.001 I.760I.4I30.200.002			I	В нише шасси шп.35	В В В	"

РУКОВОДСТВО ПО РЕМОНТУ ВОЕВЫХ ПОВРЕЖДЕННЫХ

ИЛТ

032.00.00
Стр.11/12
Авт. 20/87

11.76

РУКОВОДСТВО ПО РЕМОНТУ БОЕВЫХ ПОВРЕЖДЕНИЙ

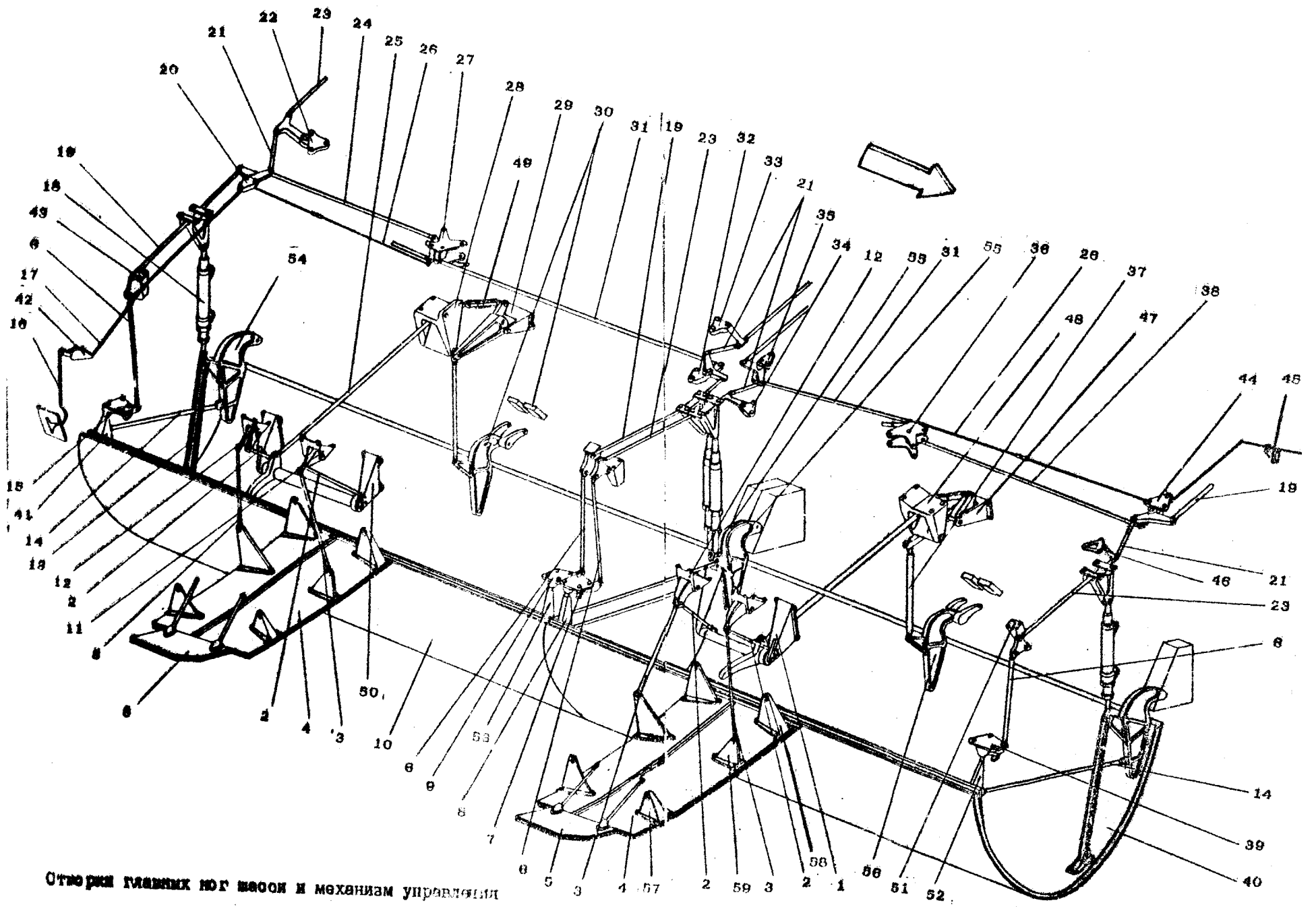

Отвертки главных ног шасси и механизм управления

Фиг. 3

032.00.00
Стр. 13/14
Авг 20/87

Агрегаты и детали шасси и их взаимозаменяемость по месту установки
Проводка трубопроводов по главным стойкам

Но- мер фи- гу- ры	Но- мер по- зи- ции	Наименование агрегата (детали), номер чер- тежа.	Основная модифика- ция (серия) изделия, на которой применяет- ся агрегат.	Кол-во на изделие	Место установки агрегата (детали) и номер устано- вочного чертежа.	Взаимозаменяемость по месту установки модификации (серии) изделия и их услов- ные номера.	Указания по замене
1	2	3	4	5	6	7	8
Фиг.4	поз.1	Трубопровод по гл.ноге шасси				76 76М 76МЦ	см.ИТЭ 32-10-0
		Подборка шарнирного звена	76		На складываемся подкосе по чертежу		
		I.760I.4I40.000.958		2	I.760I.4I40.000.000	В В В	
		I.760I.4I40.000.959		2			
	поз.2	Подборка шарнирного звена			-"-		
		I.760I.4I40.000.962		2		В В В	то же
		I.760I.4I40.000.963		2			
	поз.3	Подборка шарнирного звена			-"-		
		I.760I.4I40.000.960		2		В В В	-"-
		I.760I.4I40.000.96I		2			
	поз.4	Подборка шарнирного звена			На балке фюзеляжа к траверсе главной стойки		
		I.760I.4I40.000.95I		2			
		I.760I.4I40.000.952		2	I.760I.4I40.000.000	В В В	-"-
	поз.5	Подборка шарнирного звена					
		I.760I.4I40.000.953		2		В В В	-"-
		I.760I.4I40.000.954		2			

РУКОВОДСТВО ПО РЕМОНТУ БОЕВЫХ ПОВРЕЖДЕНИЙ

ИЛТ

1	2	3	4	5	6	7	8
Фиг.4 поз.6	Хомут I.760I.4I40.830.00I I.760I.4I40.830.002	с 0734I0322		2 2	На траверсе главной стойки	Н В В	См.ИТЭ 32-10-0
поз.7	Шарнирные звенья I.760I.4I40.810.00I I.760I.4I40.810.002	с 0734I0322		2 2	На траверсе главной стойки	В В В	то же
поз.8	Подборка шарнирного звена I.760I.4I40.000.956 I.760I.4I40.000.957			2 2	На шлицарнире главной стойки	В В В	" "
поз.9	Трубопровод Г35-1713 Г35-1714			2 2	На цилиндре амортизатора	В В В	" "
поз.10	Трубопровод Г34-1717 Г34-1718			2 2	" "	В В В	" "
поз.11	Трубопровод Г35-11617 Г35-11618			2 2	На траверсе главной ноги шасси	В В В	" "
поз.12	Трубопровод Г34-11619 Г34-11620			2 2	" "	В В В	" "
поз.13	Трубопровод Г35-615 Г35-616			4 4	На оси колес главной ноги шасси	В В В	" "

РУКОВОДСТВО ПО РЕМОНТУ ВОЕВЫХ ПОВРЕЖДЕНИИ

ИЛТ

Продолжение табл. 32.1/3

1	2	3	4	5	6	7	8
Фиг.4 поз.14	Блок шлангов I.760I.4I40.260.000			4	В осн колес	В В В	См.ИТЭ 32-Ю-0
поз.15	Трубопровод Г98-3617			16	На тормозах КТ-158	В В В	то же

РУКОВОДСТВО ПО РЕМОНТУ БОЕВЫХ ПОВРЕЖДЕНИИ

ИЛТ

032.00.00
Стр. 17
Авг 20/87

16.76

РУКОВОДСТВО ПО РЕМОНТУ БОЕВЫХ ПОВРЕЖДЕНИЙ

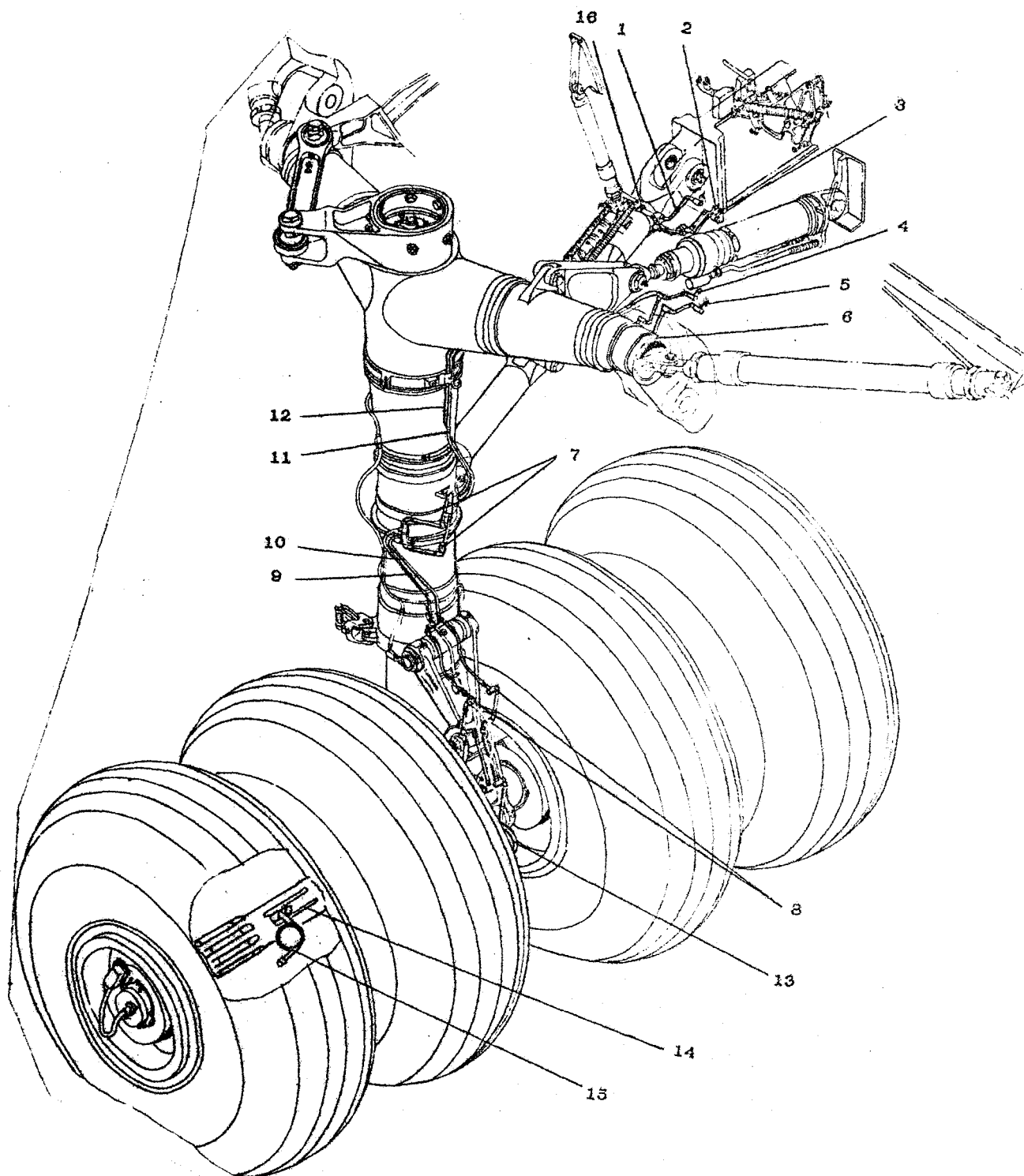

Трубопроводы по главным стойкам шасси

Фиг. 4

Агрегаты и детали шасси и их взаимозаменяемость по месту установки
Носовая нога

Но- мер фи- гу- ры	Но- мер по- зи- ции	Наименование агрегата (детали) номер черте- жа.	Основная модифика- ция (серия) изделия, на которой применяет- ся агрегат "76"	Кол-во на изделии	Место установки агрегата (детали) и номер устано- вочного чертежа.	Взаимоза- меняемость по месту уста- новки			Указания по замене
						76	76М	76МД	
1	2	3	4	5	6	7			8
Фиг.5	поз.1	Подвижная часть носо- вой ноги I.760I.4220.000.000		1	В нише шасси носовой части фюзеляжа шп.11-16. I.760I.4210.000.000	76	76М	76МД	См.ИТЭ 32-20-0
						В	В	В	
	поз.5	Рулевые цилиндры I.760I.4225.000.001 I.760I.4225.000.002 I.760I.4225.100.001 I.760I.4225.100.002		1 1 1 1	На стойке шасси I.760I.4220.000.000	В	Н	Н	32-50-5
			по 093415477			по 093415477			
			с 093415482			Н В В с 093415482			
	поз.14	Замок выпущенного по- ложения ноги I.760I.4211.000.000 по 0013433999 I.7610.4211.000.000 с 0013434002		1 1	На балке в нише шасси (17-18 шп.) I.760I.4210.000.000	В	В	Н	32-30-2
						В	В	В	
	поз.15	Кронштейн крепления БСП-I с сектором в сборе I.760I.4250.000.954		1	На носовой ноге I.760I.4250.000.000	В	В	В	32-50-0 32-50-2

РУКОВОДСТВО ПО РЕМОНТУ БОЕВЫХ ПОВРЕЖДЕНИЙ

ИЛТ

Продолжение табл. 32.1/4

1	2	3	4	5	6	7	8
Фиг.5 поз.18	Замок убранного положения ноги I.760I.42I2.000.000			I	На потолке в нише пассаж (шп.13-14) I.760I.42I0.000.000	В В В	См.ИТЭ 32-30-1
поз.19	Цилиндр уборки и выпуска ноги I.760I.550I.000.000			I	В нише пассаж(16-18шп.) I.760I.42I0.000.000	В В В	32-30-5
поз.20	Трос обратной связи I.760I.4250.000.953			2	На носовой ноге I.760I.4250.000.000	В В В	32-50-0
поз.21	Установка ролика I.760I.4250.000.952 I.760I.4250.000.95I			I I	На носовой ноге I.760I.4250.000.000	В В В	-

032.00.00
Стр. 20
Авг 20/87

РУКОВОДСТВО ПО РЕМОНТУ БОЕВЫХ ПОВРЕЖДЕНИЙ

11.76

№ 76

РУКОВОДСТВО ПО РЕМОНТУ БОЕВЫХ ПОВРЕЖДЕНИЙ

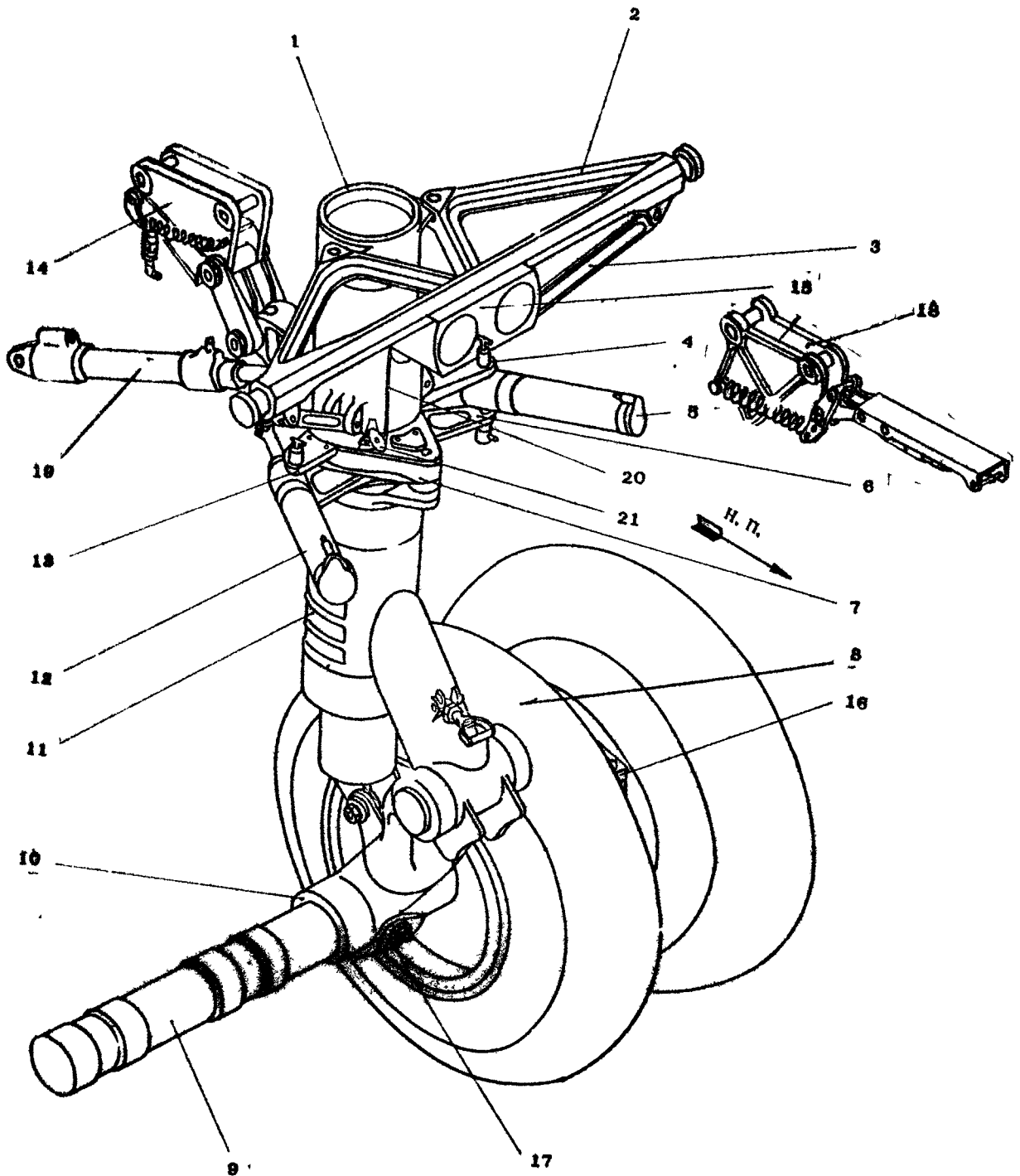

Носовая нога шасси

Фиг. 5

Агрегаты и детали шасси и их взаимозаменяемость по месту установки
Механизм управления створками носовой ноги

Но- мер	Но- мер фи- гу- ры	Наименование агрегата (детали), номер чер- тежа	Основная модифика- ция(серия) панели, на которой применяется агрегат.	Кол-во на изделия	Место установки агрега- та(детали) и номер уста- новочного чертежа	Взаимозаменяемость по месту установки			Указание по замене
						76	76М	76МД	
1	2	3	4	5	6	7			8
Фиг.6	поз.1	Труба в сборе с замком и механизмом управления створками I.760I.4230.000.I23 I.760I.4230.000.95I I.760I.4230.000.953 I.760I.4230.I04.000 I.760I.4230.I09.000 I.760I.4230.009.003 I.760I.4230.012.000 I.760I.4230.20I.000 I.760I.4230.I05.000	76	I	На стенке II шп. в нише шасси I.760I.4230.000.000	76	76М	76МД	См.ИТЭ 32-2I-0
	поз.2	Установка качалок I.760I.4234.000.956		I	На стенке II шп. в нише шасси I.760I.4234.000.000	В	В	В	то же
	поз.3	Установка КВ I.760I.4234.070.000		I	На качалке механизма управления створками (II шп.)	В	В	В	32-30-0
	поз.4	Тяга I.760I.4234.040.000		2	В нише шасси II шп.	В	В	В	

РУКОВОДСТВО ПО РЕМОНТУ БОЕВЫХ ПОВРЕЖДЕНИЙ

ИЛТ

Продолжение табл. 32.1/5

1	2	3	4	5	6	7	8
Фиг.6 поз.5	Установка качалки I.760I.4234.000.951 I.760I.4234.000.952			I I	В нише пассаж II шп.	В В В	См.ИТЭ 32-2I-0
поз.6	Большая створка носового пассажа I.760I.4231.000.001 I.760I.4231.000.002			I I	В нише носовой части фюзеляжа II+I4шп. I.760I.4230.000.000	0 0 0	32-2I-0
поз.7	Цилиндр створок I.760I.4230.000.961 I.760I.4230.000.962			I I	В нише на больших створках(шп.I4) I.760I.4230.000.000	В В В	32-30-10 32-30-5
поз.8	Качалка I.760I.4230.170.001 I.760I.4230.170.002			I I	В нише пассаж (I4 шп.) I.760I.4230.000.000	В В В	
поз.9	Малые створки I.760I.4232.000.001 I.760I.4232.000.002				В нише носовой части фюзеляжа (I4+I6шп) I.760I.4230.000.000	0 0 0	32-2I-0
поз.10	Кронштейн I.760I.4220.022.000			I	На амортизаторе но- совой ноги I.760I.4220.000.000	В В В	то же
поз.11	Тяга I.760I.4230.260.000			I	На щитке	В В В	"-
поз.12	Щиток I.760I.4230.000.976			I	На фюзеляже	В В В	"-

РУКОВОДСТВО ПО РЕМОНТУ БОЕВЫХ ПОВРЕЖДЕНИЙ

ИТЭ

1	2	3	4	5	6	7	8		
поз.13	Тяга I.760I.4230.270.000			2	На большой створке	В	В	В	См.ИТЭ 32-2I-0
поз.14	Тяга I.760I.4230.250.000			2	На малой створке	В	В	В	то же
поз.15	Установка кронштейна I.760I.4230.000.957 I.760I.4230.000.958			I I	На потолке в нише шасси I4 шт.	В	В	В	"-
поз.16	Установка ролика I.760I.4230.000.959 I.760I.4230.000.960			I I	На потолке в нише шасси I4 шт.	В	В	В	"-
поз.17	Установка роликов I.760I.4230.030.000			I	На потолке в нише шасси I3 шт.	В	В	В	"-
поз.18	Трос I.760I.4230.000.969			2	На механизме управления замками в нише шасси I1шт.	В	В	В	"-
поз.19	Трос I.760I.4230.000.965			2	"-	В	В	В	"-
поз.20	Трос I.760I.4230.000.967			2	"-	В	В	В	"-
поз.21	Трос I.760I.4230.000.963			2	"-	В	В	В	"-

РУКОВОДСТВО ПО РЕМОНТУ БОЕВЫХ ПОВРЕЖДЕНИЙ

ИТЭ

РУКОВОДСТВО ПО РЕМОНТУ БОЕВЫХ ПОВРЕЖДЕНИЙ

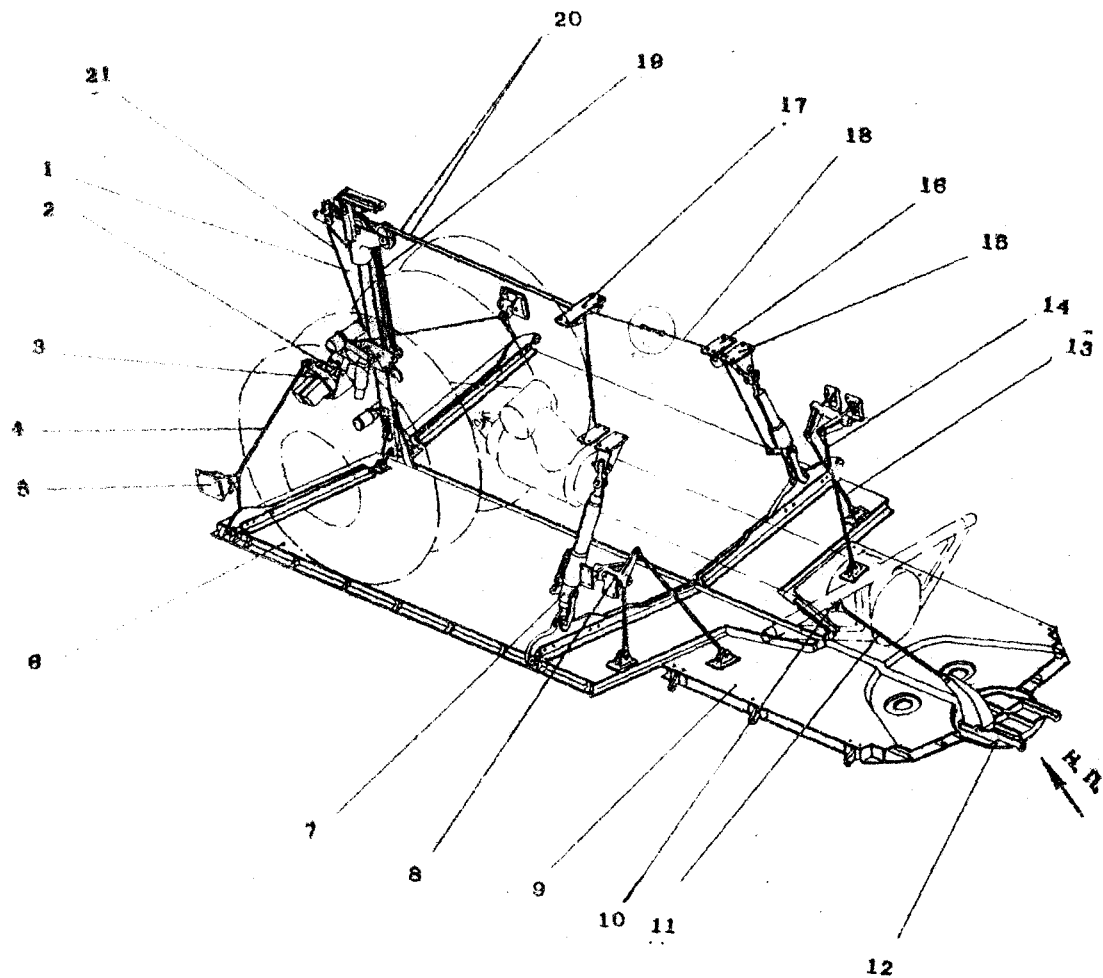

Створки носовой ноги и механизм управления
Фиг. 6

Агрегаты и детали шасси и их взаимозаменяемость по месту установки
Штурвальчики управления поворотом носовой ноги

Но- мер фи- гу- ры	Но- мер по- зи- ции	Наименование агрегата (детали), номер чертежа	Основная моди- фикация(серия) изделия, на ко- торой применя- ется агрегат.	Кол-во на изделие	Место установки агре- гата(детали) и номер установочного чертежа	Взаимозаменяемость по месту установки			Указание по замене
						76	76M	76MЦ	
1	2	3	4	5	6	7			8
Фиг.7	поз.1	Направляющая I.760I.4252.050.000	76	2	Ф-I под полом экипа- жа(5-6шп.)	В	В	В	См.ИТЭ 32-50-0
	поз.2	Тяга I.760I.4252.140.000		2	"-	В	В	В	То же
	поз.3	Установка качалок I.760I.4252.000.951 I.760I.4252.000.952		I I	"-	В	В	В	"-
	поз.4	Тяга I.760I.4252.020.000		2	"-	В	В	В	"-
	поз.5	Колонка штурвальчика I.760I.425I.000.951 I.760I.425I.000.952		I	В кабине пилотер (шп.6-7).	В	В	В	"-
	поз.6	Кронштейн I.760I.425I.030.000		2	"-	В	В	В	"-
	поз.7	Штурвальчик I.760I.425I.180.000			На штурвальной колонке	В	В	В	"-

РУКОВОДСТВО ПО РЕМОНТУ БОЕВЫХ ПОВРЕЖДЕНИЙ

ИТЭ

+

Продолжение табл. 32.1/6

I	2	3	4	5	6	7	8		
Фиг. 7 поз. 8	Рейка I.760I.425I.009.000			2	На штурвальной колонке	В	В	В	См. ИТЭ 32-50-0
поз. 9	Рычаг I.760I.425I.016.000			2	На блоке БСД(шп. 6-7).	0	0	0	То же
поз. 10	Установка кронштейнов I.760I.425I.000.953 I.760I.425I.000.954			I I	Под полом экипажа (шп. 6-7).	0	0	0	"
поз. 11	Загрузочный цилиндр I.760I.425I.020.000			I	"	В	В	В	"
поз. 12	Кронштейн I.760I.425I.003.000			I	"	В	В	В	"

РУКОВОДСТВО ПО РЕМОНТУ БОЕВЫХ ПОВРЕЖДЕНИЙ

ИТЭ

16.76

РУКОВОДСТВО ПО РЕМОНТУ БОЕВЫХ ПОВРЕЖДЕНИЙ

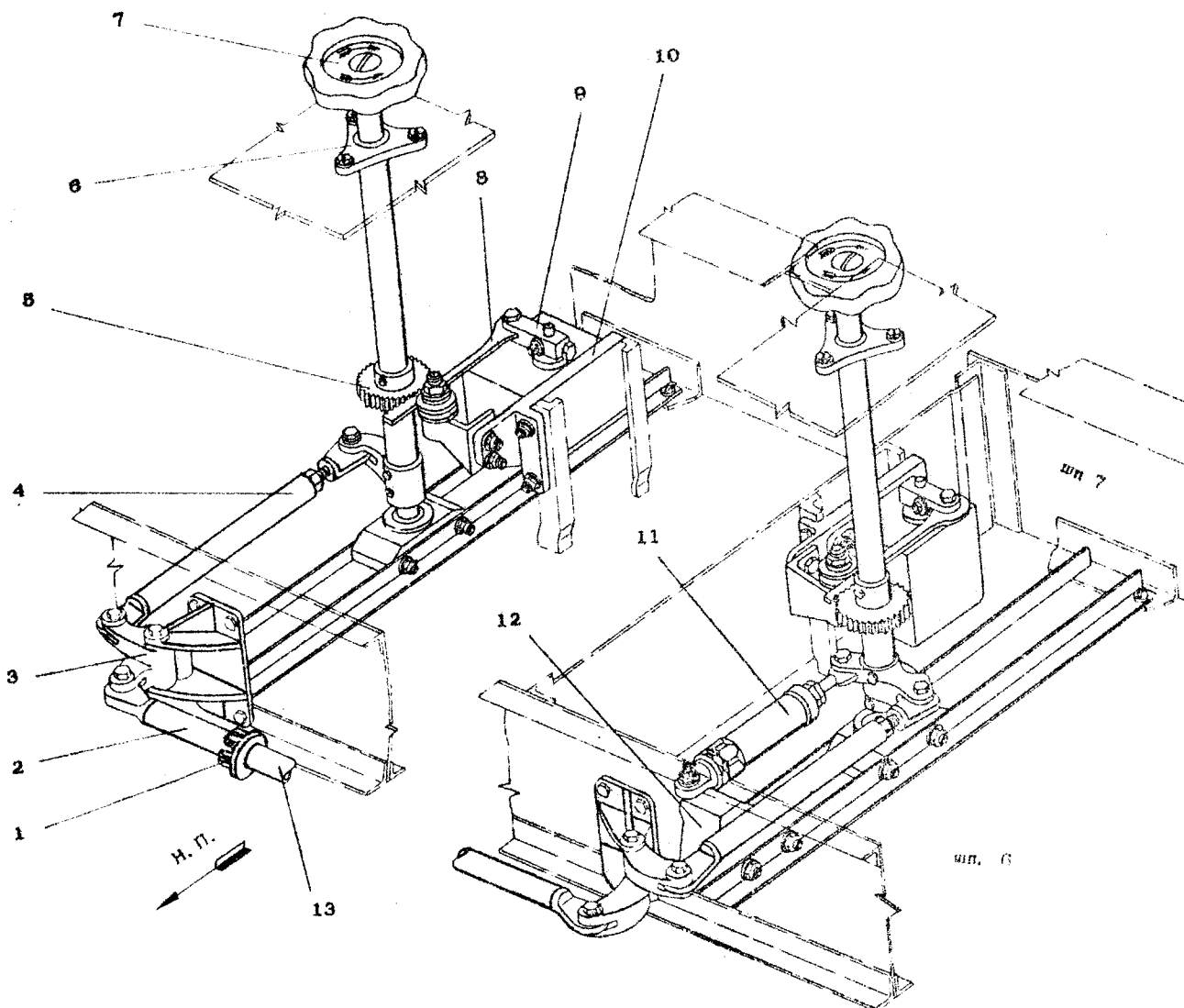

Установка штурвалчиков управления поворотом колес носовой ноги

Фиг. 7

Таблица 32.1/7

Агрегаты и детали шасси и их взаимозаменяемость по месту установки
Проводка трубопроводов по носовой ноге

Номер фигуры	Номер позиция	Наименование агрегата (детали), номер чертежа	Основная моди- фикация (серия) изделия, на ко- торой применя- ется агрегат	Код на изделие	Место установки агрегата (детали) и номер устано- вочного чертежа	Взаимозаменяемость по месту установки			Указания по замене	
						76	76M	76MD		
1	2	3	4	5	6	7	7	7	8	
		Ведомость трубопроводов					76	76M	76MD	См. ИТЗ 32-20-С
		I.760I.4240.300.000								
Фиг.8	поз.1	2Г25-132 трубопровод	76	I	На траверсе носо- вой ноги, правый борт.	В	В	В		
	поз.2	2Г3-118 трубопровод		I	п I.760I.4240.000.000	В	В	В		
	поз.3	2Г22-141 трубопровод		I	I.760I.4240.000.000	В	В	В		
	поз.4	2Г22-140 трубопровод		I	I.760I.4240.000.000	В	В	В		
	поз.5	2Г23-145 трубопровод		I	I.760I.4240.000.000	В	В	В		
	поз.6	1Г22-124 трубопровод		I	I.760I.4240.000.000	В	В	В		
	поз.7	1Г23-128 трубопровод		I	На траверсе носовой ноги левый борт. I.760I.4240.000.000	В	В	В		
	поз.8	1Г23-129 трубопровод		I	"	В	В	В		
	поз.9	Шарнирная проводка I.760I.4240.000.955		2	"	В	В	В		
	поз.10	1Г3-131 трубопровод		I	"	В	В	В		
	поз.11	1Г25-123 трубопровод		I	"	В	В	В		
	поз.12	1Г3-130 трубопровод		I	"	В	В	В		
	поз.13	1Г22-125 трубопровод		I	"	В	В	В		
	поз.14	Хомут I.760I.4240.030.000		I	На цилиндре аморти- стойки	В	В	В		

РУКОВОДСТВО ПО РЕМОНТУ БОЕВЫХ ПОВРЕЖДЕНИЙ

ИТЗ

I	2	3	4	5	6	7	8		
Фиг.8 поз.15	2Г22-142 трубопровод			I	Между цилиндром управления и АУ-40 левый.	В	В	В	См.ИТЭ 32-20-0
поз.16	1Г23-127 трубопровод			I	"-"	В	В	В	
поз.17	Шарнирная проводка I.760I.4240.000.96I			2	На траверсе носовой ноги, левый борт.	В	В	В	
поз.18	Кронштейн I.760I.4240.009.000			3	На левой стенке ниши носового шасси.	В	В	В	
поз.19	Г8-139 трубопровод			I	Между блоком тормозных цилиндров и трубопроводов в оси, с левой стороны.	В	В	В	
поз.20	Г8-137 трубопровод			I	Между трубопроводом в оси и коромыслом с левой стороны.	В	В	В	
поз.21	Шарнирная проводка I.760I.4240.000.953			I	На траверсе носовой ноги правый борт.	В	В	В	
поз.22	Г8-138 трубопровод			I	Между блоком цилиндров и трубопроводом в оси с правой стороны.	В	В	В	

032.00.00
Стр. 30
Авт 20/87

РУКОВОДСТВО ПО РЕМОНТУ БОЕВЫХ ПОВРЕЖДЕНИЙ

И.И.И.

1	2	3	4	5	6	7	8		
Фиг.8	поз.23	Г8-136 трубопровод		I	Между трубопроводом в оси и коромыслом с правой стороны.	В	В	В	См.ИТЭ 32-20-0
	поз.24	Г8-136 трубопровод		I	Между шарнирной проводкой Г.760Г.4240.000.959 и трубопроводом. в оск.	В	В	В	
	поз.25	Г8-134 трубопровод		I	На нижнем хомуте	В	В	В	
	поз.26	Хомут Г.760Г.4240.230.000		I	-"-	В	В	В	
	поз.27	2Г23-143 трубопровод		I	Цилиндр управления и АУ-40 правый	В	В	В	
	поз.28	ГГ22-126 трубопровод		I	-"-	В	В	В	
	поз.29	Шарнирная проводка Г.760Г.4240.000.959		I	На коромысле	В	В	В	
	поз.30	2Г3-10117 трубопровод		I	Между АУ-40 и ГА-186М	В	В	В	
	поз.31	2Г23-144 трубопровод		I	Между ГА-186М и тройником.	В	В	В	
	поз.32	Г8-133 трубопровод		I	Между шарниром Г.760Г.4240.000.955 и цилиндром управления правый борт.	В	В	В	
	поз.33	Шарнирная проводка Г.760Г.4240.000.957		I	Между цилиндром управления и трубопроводом на нижнем хомуте.	В	В	В	

РУКОВОДСТВО ПО РЕМОНТУ БОЕВЫХ ПОВРЕЖДЕНИЙ

10.76

Продолжение табл. 32.1/7

1	2	3	4	5	6	7	8
Фиг.8 поз.34	Кронштейн	I.760I.4240.005.000		I	На правой стенке нижней касс.	В В В	См.ИТЭ 32-20-0
поз.35	Кронштейн	I.760I.4240.I29.000		I	На оси соединяющей нижний хомут и коро- много.	В В В	

032.00.00
Стр. 32
Авт 20/87

РУКОВОДСТВО ПО РЕМОНТУ БОЕВЫХ ПОВРЕЖДЕНИЙ

ИТЭ

РУКОВОДСТВО ПО РЕМОНТУ БОЕВЫХ ПОВРЕЖДЕНИЙ

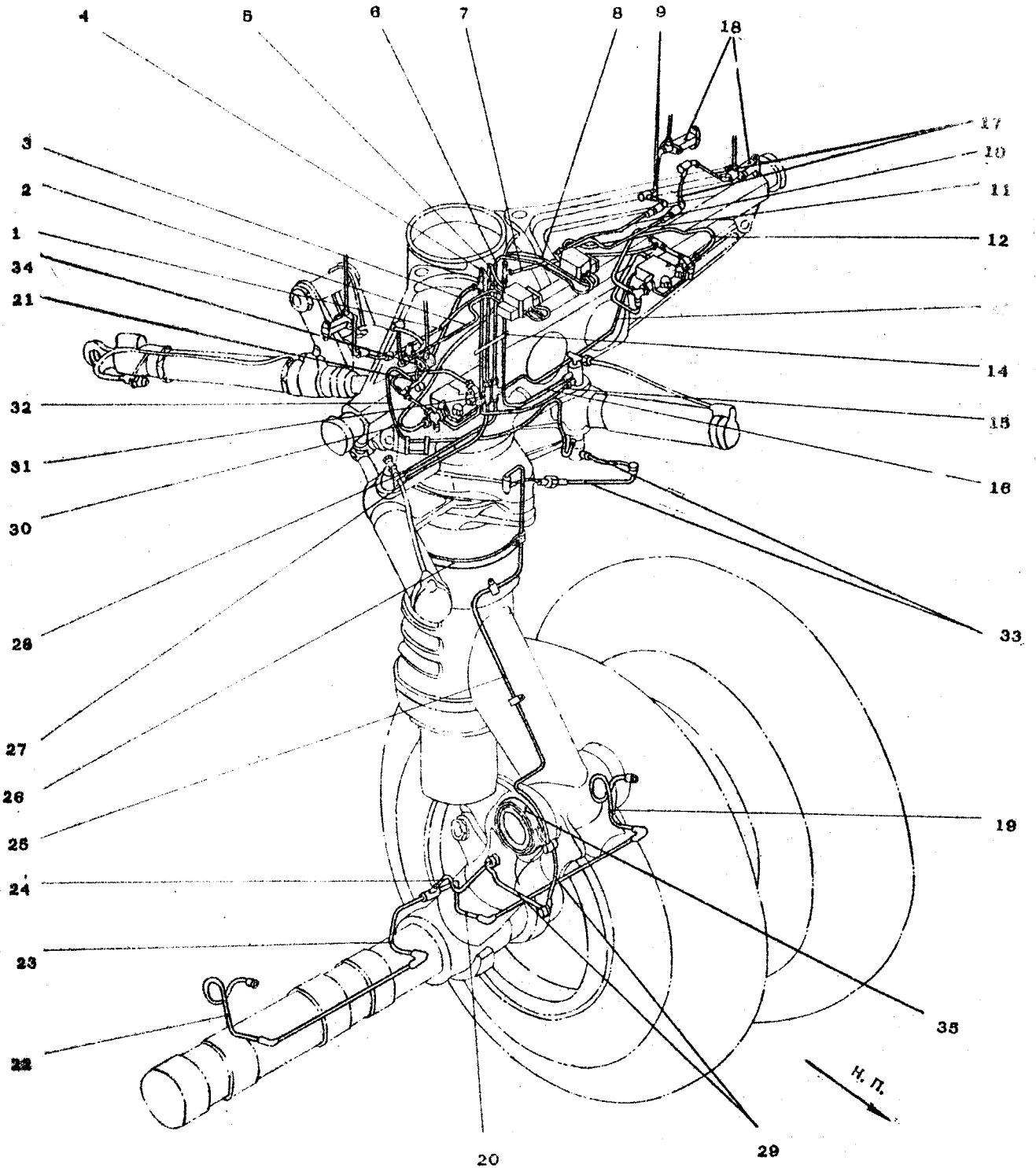

Проводка губопроводов к цилиндру поворота носового
шасси и к цилиндрам подтормаживания колес

Фиг. 8

032.00.00
Стр. 34
Авт 20/87

Таблица 32.1/8

Агрегаты и детали шасси и их взаимозаменяемость по месту установки
Система аварийного управления замками убранного положения шасси

Но- мер фи- гу- ри	Но- мер по- зи- ции	Наименование агрегата (детали), номер чер- тежа.	Основная модифика- ция(серия) изделия, на которой применяется агрегат.	Кол-во на изделие	Место установки(детали) и номер установочного чертежа.	Взаимозаменяемость по месту установки			Указание по замене.
						модификации(серии) изделия и их услов- ные номера.			
I	2	3	4	5	6	7			8
						76	76М	76МД	
Фиг.9	поз.1	Установка аварийной ручки I.760I.4I5I.000.000	76	I	На стенке I4 шп. в кабине экипажа I.760I.4I5I.000.000	В	В	В	См.ИТЭ 32-3I-0
	поз.2	Установка ролика I.760I.4I50.0I0.000		I	На стенке I4 шп. I.760I.4I50.000.000	В	В	В	то же
	поз.3	Установка ролика I.760I.4I50.020.000		I	На стенке I4 шп. I.760I.4I50.000.000	В	В	В	" "
	поз.4	Коромысло I.760I.4I50.220.000		I	На тросах аварийного выпуска шп. I4. I.760I.4I50.000.000	В	В	В	" "
	поз.5	Трос № 3 I.760I.4I50.000.953		I	По I4 шп. I.760I.4I50.000.000	В	В	В	" "
	поз.6	Трос № 7 I.760I.4I50.000.957		I	По I4 шп. I.760I.4I50.000.000	В	В	В	" "
	поз.7	Установка ролика I.760I.4I50.040.000		I	На стенке I4 шп. I.760I.4I50.000.000	В	В	В	" "

РУКОВОДСТВО ПО РЕМОНТУ БОЕВЫХ ПОВРЕЖДЕНИИ.

11.76

Продолжение табл.32.1/8

1	2	3	4	5	6	7	8		
Элт.9	поз.8	Установка ролика I.760I.4I50.030.000		I	На стенке I4 шп. I.760I.4I50.000.000	В	В	В	См.ИТЭ 32-3I-0
	поз.9	Установка сектора I.760I.4I50.050.000		I	Под потолком кабины пилотов шп.I4.	В	В	В	то же
	поз.I0	Установка ролика I.760I.4I50.070.000		I	Под грузовым полом на стенке I4 шп. I.760I.4I50.000.000	В	В	В	"-
	поз.II	Установка ролика I.760I.4I50.080.000		I	"-	В	В	В	"-
	поз.I2	Трос № 5 I.760I.4I50.000.955		I	По I4 шп. I.760I.4I50.000.000	В	В	В	"-
	поз.I3	Трос № 2 I.760I.4I50.000.952		I	По I4 шп.в кабине экипажа I.760I.4I50.000.000	В	В	В	"-
	поз.I4	Трос № I I.760I.4I50.000.95I		I	По I4 шп. от ручки аварийного открытия замков I.760I.4I50.000.000	В	В	В	"-
	поз.I5	Установка ролика I.760I.4I50.090.00I I.760I.4I50.090.002		I	Под потолком грузовой кабины шп.20 I.760I.4I50.000.000	В	В	В	"-
	поз.I6	Тяга I.760I.4I50.320.000		I	Под полом грузовой кабины шп.37. I.760I.4I50.000.000	В	В	В	"-

РУКОВОДСТВО ПО РЕМОНТУ БОЕВЫХ ПОВРЕЖДЕНИЙ

ИЛ 76

032.00.00
Стр. 35
Авт 20/87

1	2	3	4	5	6	7	8
---	---	---	---	---	---	---	---

Фиг.9 поз.17	Установка качалки I.760I.4I50.I90.000			I	Под полом грузовой ка- бины шп.37 I.760I.4I50.000.000	В В В	См.ИТЭ 32-3I-0
поз.18	Тяга I.760I.4I50.250.000			I	-"-	В В В	То же
поз.19	Установка сектора I.760I.4I50.I20.000			I	Под полом грузовой ка- бины шп.38 I.760I.4I50.000.000	В В В	-"-
поз.20	Тяга I.760I.4I50.330.000			I	-"-	В В В	-"-
поз.21	Установка качалки I.760I.4I50.I60.000			I	На центральной балке I.760I.4I50.000.000	В В В	-"-
поз.22	Тяга I.760I.4I50.310.000			2	Под полом грузовой ка- бины шп.38 I.760I.4I50.000.000	В В В	-"-
поз.23	Тяга I.760I.4I50.280.000			2	-"-	В В В	-"-
поз.24	Установка качалки I.760I.4I50.200.000			I	-"-	В В В	-"-
поз.25	Установка качалки I.760I.4I50.I70.00I I.760I.4I50.I70.002			I	Под полом грузовой ка- бины шп.48 I.760I.4I50.000.000	В В В	-"-
поз.26	Тяга I.760I.4I30.I70.000			3	Под полом грузовой ка- бины шп.38 и 48 I.760I.4I50.000.000	В В В	-"-

РУКОВОДСТВО ПО РЕМОНТУ БОЕВЫХ ПОВРЕЖДЕННЫХ

ИТЭ

032.00.00
Стр. 36
Авт 20/87

Продолжение табл. 32.1/8

1	2	3	4	5	6	7	8
Фиг.9 поз.27	Установка качалки I.760I.4I50.I40.000			I	На центральной балке шп.48 I.760I.4I50.000.000	B B B	См.ИТЭ 32-3I-0
поз.28	Установка сектора I.760I.4I50.I00.000			I	Под полом грузовой кабины шп.48. I.760I.4I50.000.000	B B B	то же
поз.29	Тяга I.760I.4I50.300.000			I	"-	B B B	"-
поз.30	Тяга I.760I.4I50.290.000			I	"-	B B B	"-
поз.3I	Трос № 6 I.760I.4I50.000.956			I	Под полом грузовой кабины шп.23+48 I.760I.4I50.000.000	B B B	"-
поз.32	Трос № 4 I.760I.4I50.000.954			I	Под полом грузовой кабины шп.23+38. I.760I.4I50.000.000	B B B	"-
поз.33	Трос № 8 I.760I.4I50.000.958			I	На секторе и к замку убранный ного положения носовой ноги I.760I.4I50.000.000	B B B	"-
поз.34	Герметывод 8440с52-4 8440с52-3,0			6 I	Под полом грузовой кабины шп.18,35,14 I.760I.4I50.000.000 В нише носовой ноги ласси шп.14 I.760I.4I50.000.000	B B B B B B	"- "-

РУКОВОДСТВО ПО РЕМОНТУ ВОЕВЫХ ПОВРЕЖДЕНИЙ

ИЛТ

032.00.00
Стр. 37/38
Авт 20/87

11.76

РУКОВОДСТВО ПО РЕМОНТУ БОЕВЫХ ПОВРЕЖДЕНИЙ

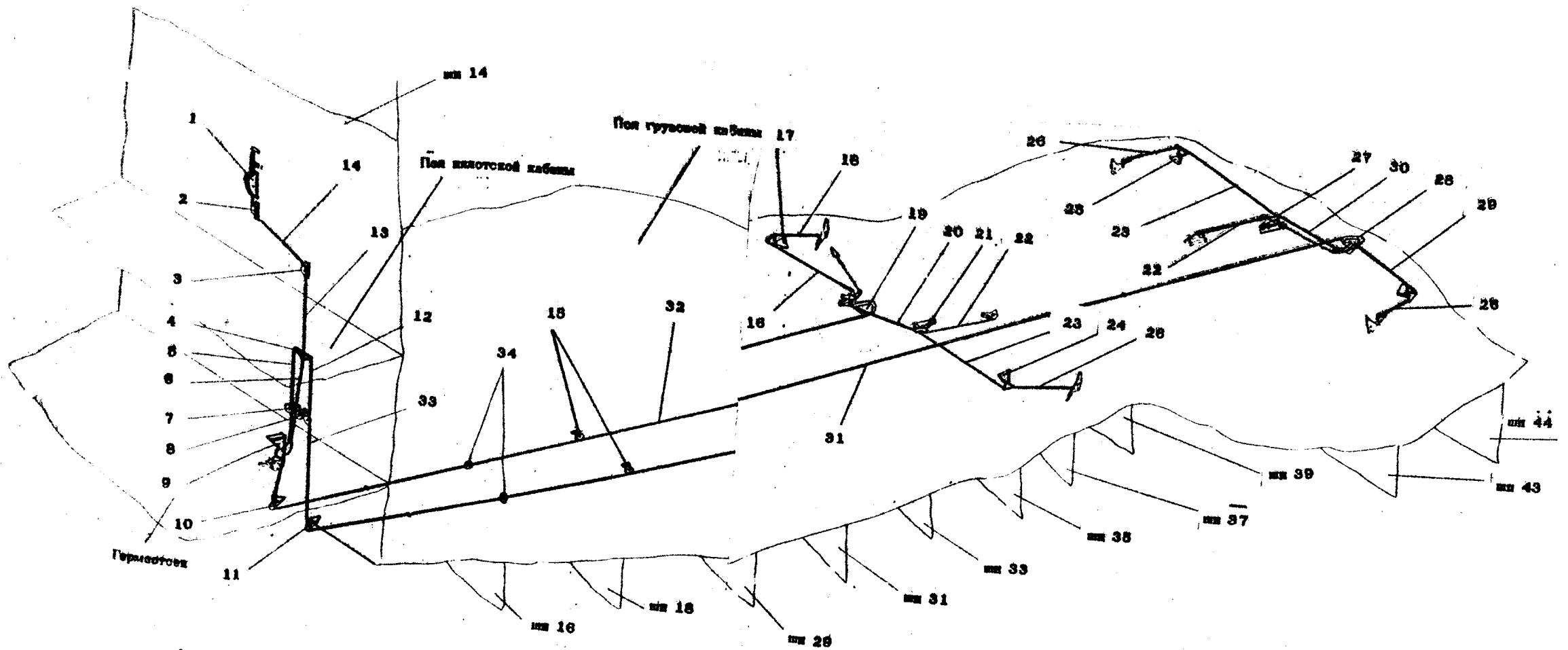

Аварийное управление замками убранного положения тросов
Фиг. 9

Таблица 32.1/9

Агрегаты и детали хвостовой опоры и их взаимозаменяемость по месту установки

Номер фигуры	Номер позиция	Наименование агрегата (детали) номер че. тега	Основная мо- дификация(се- рии) изделия, на которой применяется агрегат.	Кол-во на изделии	Место установки агрегата(детали) и номер устано- вочного чертежа.	Взаимозаменяемость по месту установки			Указания по замене
						модификация(серии) изделия и их услов- ные номера.	76	76М	
1	2	3	4	5	6	7	8	9	10
Фиг.10	поз.1	Подвижная часть хвостовой опоры I.760I.4320.000.000	76	I	Узел навески хвостовой опоры на рампе I.760I.4300.000.000	B	B	B	См.ИТЭ 22-26-0 22-26-1
	поз.2	Пята опорная I.760I.4329.000.000 I.760I.4328.000.000 I.760I.4323.000.000	с 053405I24 с 03340204I по 053405II7 с 043402049	I I I	На шток подвижной части хв.опоры I.760I.4320.000.000	H H O	B B O	B B O	то же
	поз.3	Стабилизирующий цилиндр I.760I.4326.000.000		2	На опорную пятую и на хомут.штока I.760I.4320.000.000	B	B	B	"
	поз.4	Цилиндр уборки и выпуска I.760I.5585.050.000		I	На стойку хв.опоры и фюзеляж I.760I.4300.000.000	B	B	B	22-26-10
	поз.5	Замок убранного положения I.760I.4312.000.000		I	Узел навески на балки рампы I.760I.4300.000.000	B	B	B	22-26-8
	поз.6	Механизм разворота пяты I.760I.4314.000.000		I	Узел навески на профиль балок рампы I.760I.4300.000.000	O	O	O	22-26-9
	поз.7	Установка датчика ДС-10 положения хвостовой опоры I.760I.4313.000.95I		I	Низинка шт.56 I.760I.4300.000.000	O	O	O	22-26-13
	поз.8	Установка БК рабочей зоны I.760I.4317.000.95I		I	Низинка шт.56 I.760I.4300.000.000	O	O	O	то же

РУКОВОДСТВО ПО РЕМОНТУ БОЕВЫХ ПОВРЕЖДЕНИЙ

ИЛ 76

Продолжение табл. 32.1/9

+										
1	2	3	4	5	6	7	8	9	10	11
Фиг.10	поз.9	Кронштейн управления створкой и штурмом I.760I.4330.00I.000		I	Низинка шп.56 I.760I.4330.000.000	0	0	0		См.ИТЗ 22-26-2
	поз.10	Передний щиток I.760I.4332.000.000		I	Узел навески через тягу с шп.56 и через тяги к траверсе подвижной части I.760I.4330.000.000	0	0	0		то же
	поз.11	Створка I.760I.433I.000.000		I	Узел навески через тягу с шп.56 и через тяги к подвижной части кв. опоры I.760I.4330.000.000	0	0	0		-"-
	поз.12	Задний щиток I.760I.4333.000.000		I	Навешивается к створке 433I.000.000 и через тяги к подвижной части кв. опоры I.760I.4330.000.000 штуцеру	В	В	В		-"-
	поз.13	Подборка I.760I.4340.000.95I		I	К шп.56 и к I.760I.4340.00I.000 на доньшке стойки I.760I.432I.000.000	В	В	В		22-26-I
	поз.14	Трубопровод И163-22I		I	К штуцеру 4340.00I.000 и к штуцеру на цилиндре стойки.	В	В	В		то же
	поз.16	Качалки привода кв рабочей зоны хвостовой опоры I.760I.4300.000.95I		I	К кронштейну 43I3.220.000	В	В	В		22-26-I4
	поз.15	Кронштейн привода датчика ДС-10 хвостовой опоры I.760I.43I3.220.000		I	К траверсе 4322.000.000	0	0	0		22-26-I3 32-60-2

РУКОВОДСТВО ПО РЕМОНТУ БОЕВЫХ ПОВРЕЖДЕНИЙ

ИТЗ

032.00.00
Стр. 42
Авг 20/87

10.76

РУКОВОДСТВО ПО РЕМОНТУ БОЕВЫХ ПОВРЕЖДЕНИЙ

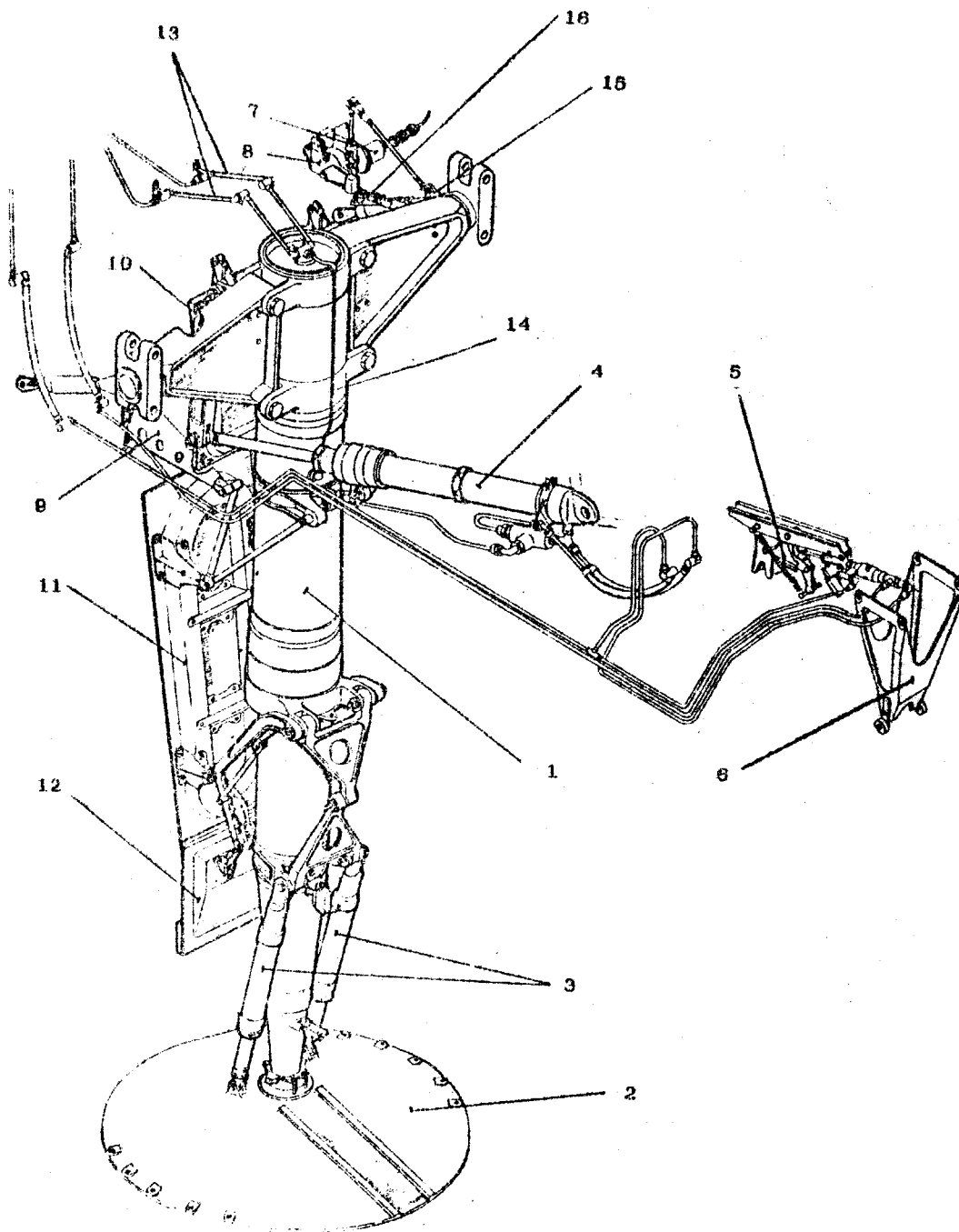

Хвостовая опора

Фиг. 10

032.00.00

Стр. 43

Авг 20/87

Таблица 32.1/10

Агрегаты и детали хвостовой опоры и их взаимозаменяемость по месту установки
Управление щитками и створками

032.00.00
Стр. 44
Авг 20/87

Номер фигуры	Номер позиции	Наименование агрегата (детали) номер чертежа	Основная модифи- кация (серия) из- делия, на которой применяется агре- гат	Кол-во на изделие	Место установки агрегата(детали) и номер установочного чертежа	Взаимозаменяе- мость по месту установки модификация(се- рии) изделия и их условные но- мера	Указание по за- мене
1	2	3	4	5	6	7	8
Фиг. II	поз. 1	Тяга I.760I.4330.210.000	76	1	Кредится к кронштейнам I.760I.4330.001.000 и I.760I.433I.102.000 по чертежу I.760I.4330.000.000	76 76M 76MД В В В	См. ИТЭ 22-26-2
	поз. 2	Тяга I.760I.4330.070.000		1	К хомуту I.760I.4330.240.000 и к кронштейну I.760I.433I.102.000	В В В	то же
	поз. 3	Тяга I.760I.4330.050.000		1	К хомуту I.760I.4330.240.000 и к кронштейну I.760I.433I.103.000	В В В	"-
	поз. 4	Тяга I.760I.4330.150.000		2	К цилиндру I.760I.432I.010.000 и к кронштейну I.760I.433I.109.000	В В В	"-
	поз. 5	Тяга I.760I.4330.160.000		2	К цилиндру I.760I.432I.010.000 и к тяге I.760I.4330.180.000 по чертежу I.760I.4330.000.000	В В В	"-
	поз. 6	Тяга I.760I.4330.180.000		2	К кронштейну I.760I.433I.109.000 и к тяге I.760I.4330.190.000 по чертежу I.760I.4330.000.000	В В В	"-
	поз. 7	Тяга I.760I.4330.190.000		2	К кронштейну I.760I.433I.101.000 и к тяге I.760I.4330.180.000	В В В	"-

РУКОВОДСТВО ПО РЕМОНТУ БОЕВЫХ ПОВРЕЖДЕНИЙ

11/76

Продолжение табл. 32.1/10

1	2	3	4	5	6	7	8		
Фиг. II	поз. 8	Хомут I.760I.4330.240.000		I	Установлен на цилиндре I.760I.432I.010.000	В	В	В	См. ИТЭ 22-26-2
	поз. 9	Тяга I.760I.4330.030.000		3	К кронштейнам I.760I.4332.101.000 I.760I.4332.102.000 I.760I.4332.103.000 I.760I.4330.103.000 I.760I.4330.104.000	В	В	В	то же
	поз. 10	Тяга I.760I.4330.020.000		I	К кронштейну I.760I.4332.102.000 и к шпангоуту 56 через уголки I.760I.4330.001.000 I.760I.4330.002.000 по чертежу I.760I.4330.000.000	В	В	В	"-
	поз. 11	Кронштейн I.760I.4330.104.000		I I	Крепится к траверсе I.760I.4322.000.000 по чертежу I.760I.4330.000.000	0	0	0	"-
	поз. 12	Кронштейн I.760I.4330.103.000		I I	Крепится к траверсе I.760I.4325.000.000 по чертежу I.760I.4330.000.000	0	0	0	"-
	поз. 13	Кронштейн I.760I.4320.001.000		I	Крепится к траверсе I.760I.4325.000.000 по чертежу I.760I.4320.000.000	0	0	0	22-26-0
	поз. 14	Траверса I.760I.4325.000.000		I	Крепится к цилиндру I.760I.432I.010.000	0	0	0	"-
	поз. 15	Цилиндр I.760I.432I.010.000		I	Крепится к двум траверсам I.760I.4322.000.000 I.760I.4325.000.000	0	0	0	22-26-I
	поз. 16	Шлиц-шарнир I.760I.432I.000.000		2	Крепится к цилиндру I.760I.432I.010.000 и к хомуту I.760I.4320.302.000 на штоке I.760I.432I.020.000	В	В	В	"-
	поз. 17	Поршень I.760I.432I.020.000		I	Вставляется в цилиндр I.760I.432I.010.000	В	В	В	"-

РУКОВОДСТВО ПО РЕМОНТУ ВОЕВЫХ ПОВРЕЖДЕНИЙ

1176

РУКОВОДСТВО ПО РЕМОНТУ БОЕВЫХ ПОВРЕЖДЕНИЙ

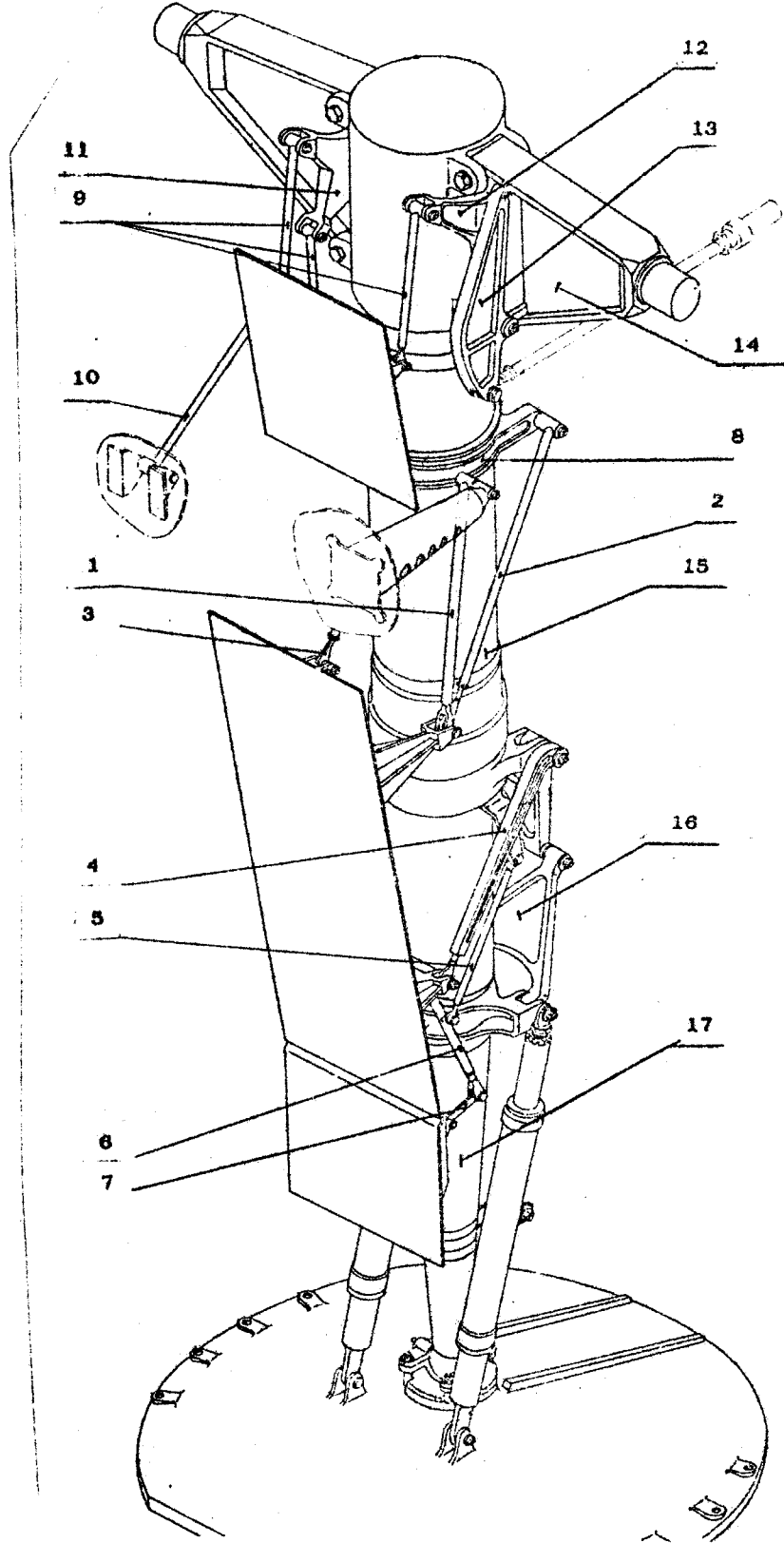

Управление щитками и створками хвостовой опоры

Фиг. II

Таблица 32.2

Встроенные средства контроля и бортовые выходы шасси для наземных испытаний

Номер фигуры	Номер позиции	Наименование встроенных средств контроля и обслуживания, номер чертежа	Назначение встроенных средств контроля и обслуживания	Оборудование и контрольно измерительная аппаратура, подключаемая к встроен. СР, контр.	Примечание
1	2	3	4	5	6
Фиг. 2	поз. 13	Зарядный штуцер 800600-I	Для зарядки амортизаторов главных и носовой ноги шасси азотом.	I.760I.9905.460.000 № 64 (№ поз по таб. 14.1001)	
	поз. 14	Указатель стояночной усадки амортизатора и грубой посадки I.760I.4I20.151.000 I.760I.4I20.152.000	Для контроля стояночной усадки амортизатора, а при срезе контровки "грубой" посадки.	Визуальный	
Фиг. 10	поз. 7	Указатель положения главных и носовой ног шасси Датчики ДС-10.	Для контроля положения главных и носовой ног шасси и хвостовой опоры	Визуальный по индикатору на пульте летчика	
Фиг. 5	поз. 7	Нониусная шкала I.760I.4200.015.000	Для контроля углов отклонения носовой ноги и нулевого положения.	Визуальный	

РУКОВОДСТВО ПО РЕМОНТУ БОЕВЫХ ПОВРЕЖДЕНИЙ

14.16

Таблица 32 .3

Характеристика обшивок створок шасси

Номер зоны	Наименование створки	Характеристика допустимых повреждений обшивки			Рекомендуемые типовые ва- рианты ремонта (номер ТВР)		Указания о контроле
		Пробоины	Вмятины	Трещины	Без поврежде- ния подкрепляю- щего набора	С поврежде- нием подкреп- ляющего набора	
1	2	3	4	5	6	7	8
Фиг.12	Большая створка главного шасси	см.табл. 32.4 32.5	см.табл. 32.6	см.табл. 32.7	см.раздел"20 Ремонт планера" ТВР № 21.1.1 21.1.7 21.1.8 25.1.6	ТВР № 21.1.2 21.1.8 25.1.6	См.020.30.00 "Ремонт планера"
Фиг.13	Малая створка главного шасси	то же	то же	то же	то же	то же	то же
Фиг.3 поз.5	Щиток главного шасси	"-	"-	"-	"-	"-	"-
Фиг.14	Большая створка носового шасси	"-	"-	"-	"-	"-	"-
Фиг.15	Малая створка носового шасси	"-	"-	"-	"-	"-	"-
Фиг.10 поз.11	Створка хвостовой опоры	"-	"-	"-	ТВР № 21.1.1 21.1.7	ТВР № 21.1.2	"-
Фиг.10 поз.10,12	Щиток хвостовой опоры	"-	"-	"-	то же	то же	"-

РУКОВОДСТВО ПО РЕМОНТУ ВОЕВЫХ ПОВРЕЖДЕНИЙ

11/76

11.76

РУКОВОДСТВО ПО РЕМОНТУ БОЕВЫХ ПОВРЕЖДЕНИЙ

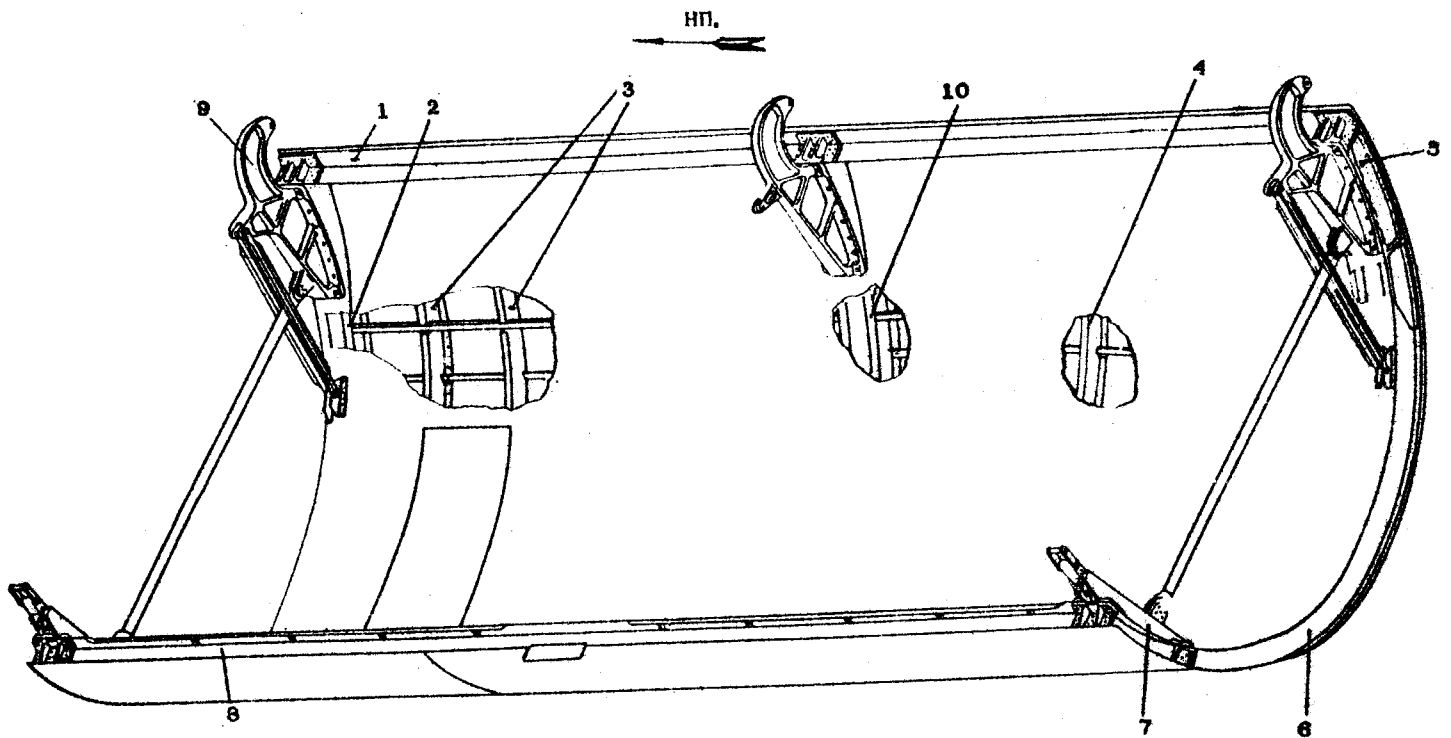

Большая створка главного шасси

Фиг. 12

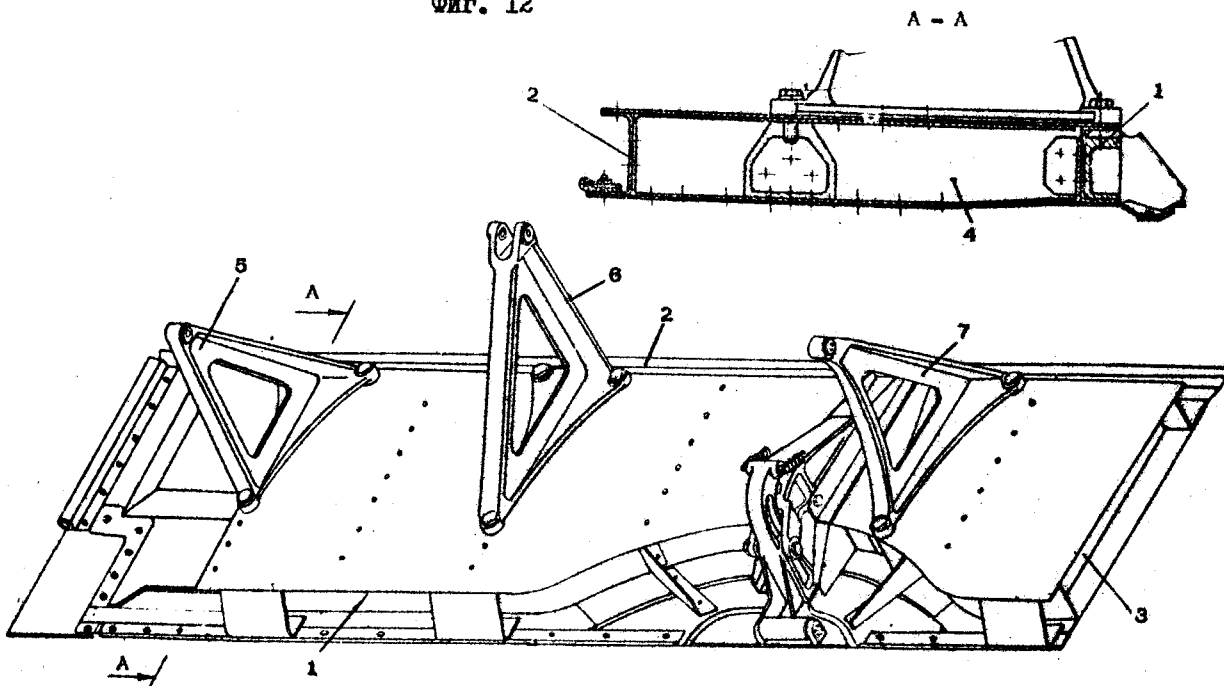

Малая створка главного шасси

Фиг. 13

РУКОВОДСТВО ПО РЕМОНТУ БОЕВЫХ ПОВРЕЖДЕНИЙ

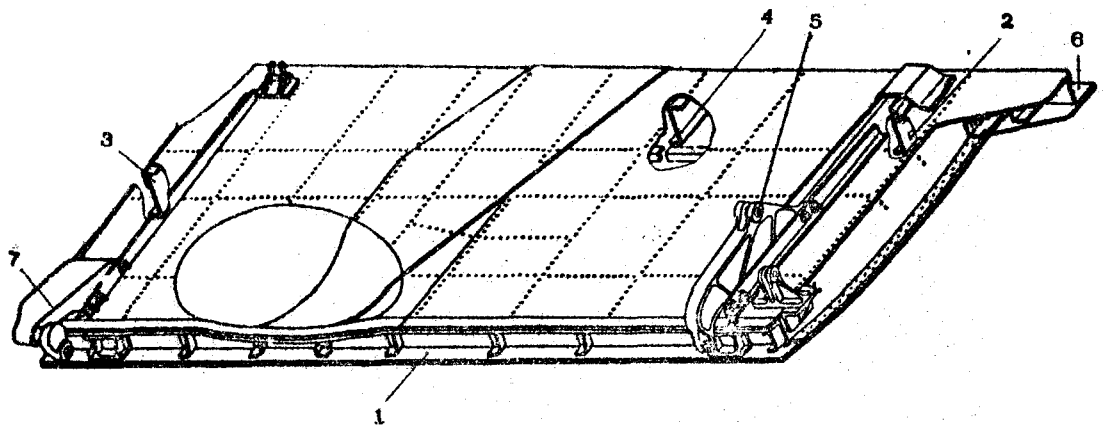

Большая створка носового шасси

Фиг. 14

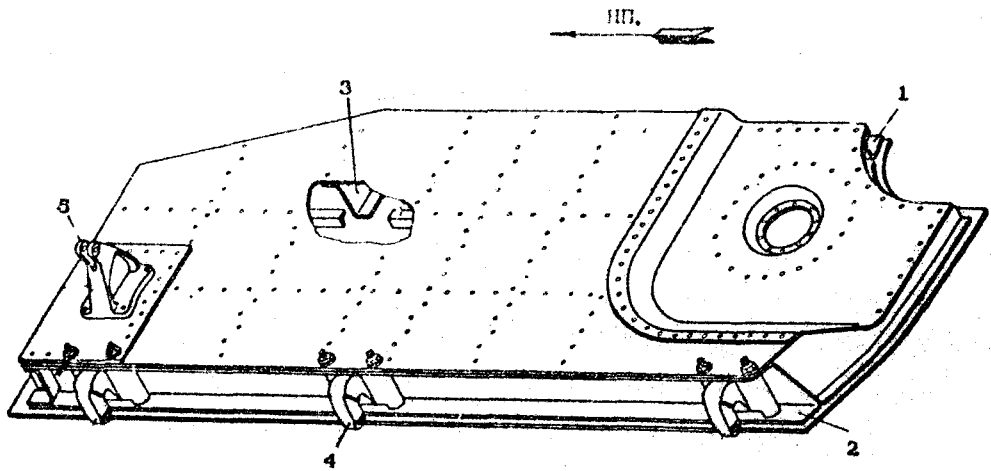

Малая створка носового шасси

Фиг. 15

РУКОВОДСТВО ПО РЕМОНТУ БОЕВЫХ ПОВРЕЖДЕНИЙ

Таблица 32.4

Сводные данные о допустимых к устранению пробоях в обшивках створок шасси

Номер фиг.	Наименование створки	Размер пробоя в обшивке после подготовки их к ремонту (мм)			Примечание
		Крупных	Средних	Мелких	
Фиг.12	Большая створка гл. шасси	$150 < B \leq 300$	$50 < B \leq 150$	$20 < B \leq 50$	
Фиг.14	Большая створка носового шасси	-	$50 < B \leq 20$	$20 < B \leq 50$	
Фиг.13	Малая створка гл. шасси	-	$50 < B \leq 150$	$20 < B \leq 50$	
Фиг.15	Малая створка носового шасси	-	$50 < B \leq 150$	$20 < B \leq 50$	
Фиг.10 поз.11	Створка хвостовой опоры	-	$50 < B \leq 150$	$20 < B \leq 50$	
Фиг.3 поз.5	Щиток гл.шасси	-	$50 < B \leq 150$	$20 < B \leq 50$	
Фиг.10 поз.10,12	Щиток хвостовой опоры	-	-	$20 < B \leq 50$	



Схема выреза в обшивке при подготовке пробойны к ее устранению

РУКОВОДСТВО ПО РЕМОНТУ БОЕВЫХ ПОВРЕЖДЕНИЙ

Таблица 32.5

Допустимое и устранение количество пробоя в обшивке
отворок шасси

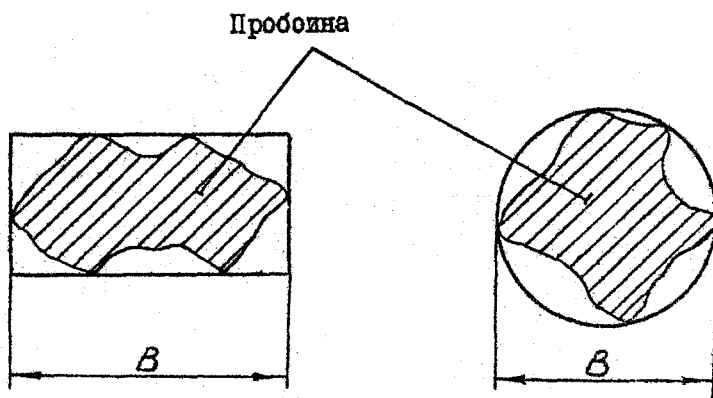
Номер Фиг.	Наименование отвор- ки	Допустимое ко- личество пробоя			Общее допус- тимое колич- ество пробо- в	Минимальное рас- стояние между краями пробоя (вырезом) на об- шивке (мм)			Примечание
		круп- ных	сред- них	мел- ких		крупн.+ крупн. крупн.+ средн. средн.+ средн.	крупн.+ мелк. средних мелких	мел- ких+ мел- ких	
Фиг. 12	Большая отворка гл. шасси	2	10	20	20	800 400 250	150 100	100	Не допускаются повреждения уз- лов навески
Фиг. 14	Большая отворка носового шасси	-	2	20	20	400 250	150 100	100	то же
Фиг. 13	Малая отворка главного шасси	-	2	10	10	400 250	150 100	100	Не допускаются повреждения кронштейнов на- вески и управ- ления
Фиг. 15	Малая отворка носового шасси	-	2	10	10	400 250	150 100	100	то же
Фиг. 10 нов. II	Отворка хвосто- вой опоры	-	1	5	5	-	-	100	"-
Фиг. 3 нов. 5	Щиток главного шасси	-	1	3	3	-	-	100	"-
							150		
Фиг. 10 нов. 10, 12	Щиток хвостовой опоры	-	-	3	3	-	-	100	"-

032.00.00
 Стр. 54
 АБТ 20/87

Таблица 32.6

Размеры допустимых вмятин в обшивке, их количество и распределение по створкам

Номер фиг.	Наименование створки	Допустимые размеры вмятин (а, в) и их глубина				Допустимое количество вмятин (шт)			Минимальное расстояние меж- ду краями вмя- тин			Примечание
		крупные		мелкие		крупн. (не бо- лее)	мелких (не бо- лее)	крупных+ мелких (не бо- лее)	круп- ных+	круп- ных+	мел- ких+	
		а, мм не бо- лее	h мм	а, не более	h мм							
Фиг. 12	Большая створ- ка главного шасси	150	5	50	2	10	30	30	150	100	50	
Фиг. 14	Большая створ- ка носового шасси	100	3	50	2	3	15	15	100	100	50	
Фиг. 13	Малая створка главного шасси	100	3	50	2	2	5	5	200	100	50	
Фиг. 15	Малая створка носового шасси	100	3	50	2	2	5	5	200	100	50	
Фиг. 10 поз. II	Створка хвосто- вой опоры поз. II	-	-	50	2	-	3	3	-	-	100	
Фиг. 3 поз. 5	Щиток главного шасси	-	-	50	2	-	3	3	-	-	100	
Фиг. 10 поз. 10, 12	Щиток хвостовой опоры	-	-	50	2	-	2	2	-	-	100	



СХЕМА ВМЯТИНЫ
НА ОБШИВКЕ

РУКОВОДСТВО ПО РЕМОНТУ БОЕВЫХ ПОВРЕЖДЕНИЙ

ИЛ 76

Таблица 32.7

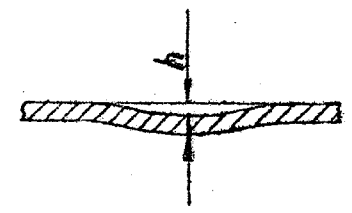
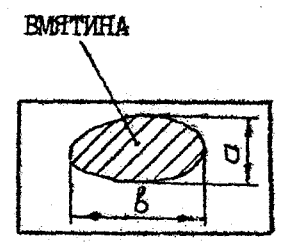
Допустимые размеры трещин в обшивках створок шасси

Номер фиг.	Наименование створки	Допустимая длина трещин не более (мм)	Минимальное расстояние между трещи- нами (мм)	Основные рекомендации по ремонту
1	2	3	4	5
Фиг.12	Большая створка главного шасси	100 >100	400 -	Допускается эксплуатация без ремонта Необходим ремонт по ТВР 2I.I.7, 2I.I.8.
Фиг.14	Большая створка носового шасси	50 >50	400 -	то же
Фиг.13	Малая створка главного шасси	50 >50	300 -	"-
Фиг.15	Малая створка носового шасси	50 >50	300 -	"-
Фиг.10 поз.11	Створка хвостовой опоры	50 >50	200 -	"-
Фиг.3 поз.5	Щиток главного шасси	50 >50	250 -	"-
Фиг.10 поз.10,12	Щиток хвостовой опоры	50 >50	150 -	"-

ПРИМЕЧАНИЕ: Концы трещин, допущенных к эксплуатации без ремонта, засверлить ϕ 3.

РУКОВОДСТВО ПО РЕМОНТУ ВОЕВЫХ ПОВРЕЖДЕНИЙ

11.26

Силовые элементы створок шасси

Номер поз.	Наименование дета- ли силового карка- са	Номер чертежа	Кол-во на агре- гат	Материал детали	Сведения о возможностях ремонта при повреждении детали
1	2	3	4	5	6

Фиг. 12. Большая створка главного шасси

поз. I	Лонжерон	I 760I 4I3I 000 I57	I пр.	Д16АТ, л. 2,0	Ремонтопригоден см. таблицу 32.9
поз. 8	Лонжерон	I 760I 4I3I 000 545 546	I пр. I лев.	Д16Т, л. 2,0	То же
поз. 2,6	Нервюра силовая	I 760I 4I3I 000 I03 I04	4 пр. 4 лев.	Д16АТ, л. 2,0	"
поз. I0	Нервюра усиленная	I 760I 4I3I 000 I07 I08	2 пр. 2 лев.		"

Фиг. 13. Малая створка главного шасси

поз. I	Лонжерон	I 760I 4I33 500 009 010	I пр. I лев.	Д16АТ, л. I,5	"
поз. 2	Лонжерон	I 760I 4I33 500 007 008	I пр. I лев.	Д16АТ, л. I,5	"

Фиг. 14 Большая створка носового шасси

поз. I	Лонжерон	I 760I 423I 000 327 328	I пр. I лев.	Д16АТ, л. I,5	"
--------	----------	----------------------------	-----------------	---------------	---

117

Продолжение табл.32.9

1	2	3	4	5	6
поз.6	Лонжерон	I 760I 423I 000 029 030	I пр. I лев.	ДИБАТ, л. I, 5	Ремонтопригоден см. таблицу 32.9
поз.2	Нервная силовая пер.	I 760I 423I 000 005 006	I пр. I лев.	ДИБАТ, л. I, 2	То же
поз.3	Нервная силовая зр.чн.	I 760I 423I 000 010 011	I пр. I лев.	ДИБАТ, л. I, 5	-"
<u>Фиг. 15 Малая створка носового шасси</u>					
поз. I	Лонжерон	I 760I 4232 000 I03 I04	I пр. I лев.	ДИБАТ, л. I, 2	-"

РУКОВОДСТВО ПО РЕМОНТУ БОЕВЫХ ПОВРЕЖДЕНИЙ

147

Сводные данные о возможностях ремонта силовых элементов створок шасси

Наименование силового элемента, номер фиг. и поз.	Зоны и детали силового элемента, не подлежащие ремонту	Допустимые размеры и количество повреждений в стенках, номер рекомендуемого ТВР	Сведения о возможностях ремонта или замены при повреждении узлов навески и стоек
1	2	3	4

Фиг. I2 Большая створка главного шасси

поз. I, 8 Лонжерон	Зоны установки фитингов под узлы навески створки и под кронштейны подвески замков	<p>I. Пробойки размером до 10 мм, расстояние между краями повреждений не менее 100 мм.</p> <p>Ремонт по типу ТВР № 24.4.5 см. раздел 020 24.4.6 "Ремонт планера" 22.4.14 21.4.16 21.4.18</p> <p>Обеспечить доступ для ремонта по типу ТВР № 25.1.6.</p> <p>2. Трещины длиной: до 10 мм - поперечные до 50 мм - продольные в колич. I шт. в поперечном сечении.</p> <p>Расстояние между поперечными трещинами не менее 200 мм.</p> <p>Ремонт по типу ТВР № 21.1.7 21.1.8</p>	<p>Узлы навески поз. 9 и кронштейны замков поз. 7 при их повреждении подлежат замене.</p> <p>При повреждении фитингов поз. 5 под узлы навески, изделие восстанавливается заменой створки.</p>
--------------------	---	---	---

РУКОВОДСТВО ПО РЕМОНТУ БОЕВЫХ ПОВРЕЖДЕНИЙ

ИЛТ

1	:	2	:	3	:	4
				24.4.6 см.раздел 020 22.4.14 "Ремонт планера" 2I.4.16		
				Допускается ремонтировать трещины как пробойны		
поз.2,6,	Нервная силовая	Зоны под узлами навески, кронштейнами подвески замков		1.То же, что для лонжерона. 2.Допускается к ремонту I перебитые размером до 50 мм. Ремонт по типу ТВР № 2I.3.2 2I.3.3 см.раздел 020 2I.5.18 "Ремонт планера"		
				Фиг.13 <u>Малая створка главного шасси</u>		
поз.1,2	Лонжерон			I.Пробойны размером до 10 мм, расстояние между краями повреждений не менее 100 мм. Ремонт по типу ТВР № 24.4.5 см.раздел 020 24.4.6 "Ремонт планера" 22.4.14 2I.4.18 Обеспечить доступ для ремонта по типу ТВР № 25.1.6.		Узлы навески поз.5,6,7 при их повреждении подлежат замене

РУКОВОДСТВО ПО РЕМОНТУ БОЕВЫХ ПОВРЕЖДЕНИИ

1176

+ 032.00.00
 Стр. 60
 Авг 20/87

Продолжение табл. 32.9.

1	2	3	4
---	---	---	---

2. Трещины длиной
 до 10 мм - поперечные
 до 50 мм - продольные в колич. 1 шт.
 в поперечном сечении.

Ремонт по типу ТВР
 № 21.1.7 см. раздел 020
 21.1.8 "Ремонт планера"
 24.4.5
 24.4.6
 22.4.14
 21.4.16
 21.4.18

Фиг. 14 Большая створка носового шасси

поз. 1,6	Лонжерон	Зоны под узлами навески	см. указания к лонжерону большой створки главного шасси	
поз. 2,3	Нервюра силовая	то же	см. указания к силовым нервюрам большой створки главного шасси	Узлы навески поз. 5,7 при их повреждении подлежат замене.

Фиг. 15 Малая створка носового шасси

поз. 1,2	Лонжерон		1. Пробойны размером до 8 мм., расстояние между краями повреждений не менее 100 мм.	Узлы навески поз. 4,5 при их повреждении подлежат замене.
----------	----------	--	---	---

РУКОВОДСТВО ПО РЕМОНТУ БОЕВЫХ ПОВРЕЖДЕНИИ

1176

I	:	2	:	3	:	4
---	---	---	---	---	---	---

Ремонт по типу

№ 24.4.5 см. раздел 020
 24.4.6 "Ремонт планера"
 22.4.14
 21.4.16
 21.4.18

Обеспечить доступ ремонта по
 типу ТВР № 25.1.6

2. Трещины длиной:

до 10мм — поперечные
 до 30мм — продольные в коллч.
 I шт. в поперечном сечении.

Ремонт по типу ТВР № 21.1.7
 см. раздел 20 21.1.8
 "Ремонт планера" 24.4.5
 24.4.6
 22.4.14
 21.4.16
 21.4.18

Допускается ремонтировать трещины
 как пробойны.

РУКОВОДСТВО ПО РЕМОНТУ БОЕВЫХ ПОВРЕЖДЕНИЙ

21.76

11.76

РУКОВОДСТВО ПО РЕМОНТУ БОЕВЫХ ПОВРЕЖДЕНИЙ

Таблица 32.10

Конструктивная характеристика несилочных элементов створок шасси

Наименование несилового элемента номер фиг. и поз.	Наименование входящих деталей, их материал стенка	Примечание
--	---	------------

Фиг.12 Большая створка главного шасси

поз.3 Нервюра Д16АТ л.1,5

поз.4 - " - Д16АТ л.1,2

Фиг.13 Малая створка главного шасси

поз.3 Нервюра Д16АТ л.1,5

поз.4 - " - Д16АТ л.1,5

Фиг.14 Большая створка носового шасси

поз.4 Нервюра Д16АТ л.0,8

Фиг.15 Малая створка носового шасси

поз.3 Нервюра Д16АТ л.1,2

РУКОВОДСТВО ПО РЕМОНТУ БОЕВЫХ ПОВРЕЖДЕНИЙ

Таблица 32. II

Допустимые к устранению повреждения несилловых элементов створок шасси

Наименование несилового элемента номер фиг. и поз.	! Допустимые поврежде- ния несилловых элемен- тов и их параметры	! Рекомендуемые ! способы ремонта ! и номер ТВР	! Примечания
--	--	---	--------------

Фиг. 12 Большая створка главного шасси

поз. 3.4	Нервюра	<p>1. Допускаются без ремонта: пробоины размером до 5мм трещины длиной 15мм. Расстояние от конца тре- щины до полки или местно- го выреза не менее 15мм.</p> <p>2. Допускаются к ремонту пробоины, трещины и переби- тия любых размеров с усло- вием обеспечения при ремон- те перестыка усиливающих накладок с остатком повреж- денной детали.</p>	<p>Пробоины обработать по плану контуру концы трещин засвер- лить Ø3мм. Обеспечить доступ для ремонта по типу ТВР 25.1.6</p> <p>Ремонт по типу ТВР № 21.1.7 21.1.8 21.3.1- -21.3.4 24.4.6 21.4.18</p>
----------	---------	---	---

Фиг. 13 Малая створка главного шасси

поз. 3.4	Нервюра	то же	то же
----------	---------	-------	-------

Фиг. 14 Большая створка носового шасси

поз. 4	Нервюра	- " -	- " -
--------	---------	-------	-------

Фиг. 15 Малая створка носового шасси

поз. 3	Нервюра	- " -	- " -
--------	---------	-------	-------

РУКОВОДСТВО ПО РЕМОНТУ БОЕВЫХ ПОВРЕЖДЕНИЙ

Таблица 32. 12

Перечень узлов и деталей шасси, не подлежащих ремонту и замене в полевых условиях при их повреждении

Номер фиг.	Номер поз.	Наименование узла (детали)	Номер чертежа	кол-во на изд.	Примечание		
1	2	3	4	5	6		
Фиг.2	поз.7	Рычаг разворота	I.7601.4126.000.001 по 0033443278	2пр.	При повреждении рычага разворота изделие восстанавливается заменой подвижной части главного шасси		
			I.7601.4126.000.002 по 0033443278	2лев.			
			I.7601.4126.100.001 по 0043453597	2пр.		I.7601.4120.000-, т.к. при установке дет. I.7601.4126.000- требуется фиксация точки "С" относительно оси колес.	
			I.7601.4126.100.002 по 0043453597	2лев.			
			I.7610.4126.100.001 с 0043454602	2пр.			
			I.7610.4126.100.002 с 0043454602	2лев.			
Фиг.5	поз.1	Амортизатор носового шасси	I.7601.4221.000.000	1	При повреждении перечисленных деталей изделие восстанавливается заменой подвижной части носового шасси - I.7601.4220.000.000, т.к. монтаж указанных агрегатов и деталей производится совместной присверловкой для обеспечения правильной геометрии подвижной части носового шасси.		
			поз.2	Траверса носового шасси.		I.7601.4220.000.000 по 073410320	1
						I.7601.4220.200.000 с 073410322	1
поз.3	Раскос носового шасси.	I.7601.4220.213.000 по 093421637	2				
		I.7601.4220.313.000 с 093421642	2				

РУКОВОДСТВО ПО РЕМОНТУ БОЕВЫХ ПОВРЕЖДЕНИЙ

Таблица 32.13

Перечень узлов и деталей шасси, при повреждении которых
требуется обязательная их замена

Номер фиг.	Номер поз.	Наименование узла и детали	Номер чертежа	колич. на изд.	Детали крепления к силовому набору	Рекомендации по замене
1	2	3	4	5	6	7
Фиг. 2	1	Подвижная часть главного шасси	I.7601.4I20.000.001	1	Узел навески	См. указания в табл. 32. I/I (для всех поз. Фиг. 2)
			I.7601.4I20.000.002	1	I.7601.0302.110.000	
			I.7601.4I20.000.003	1	крепится к углам си-	
			I.7601.4I20.000.004	1	ловых шпангоутов №37,	
			по № 073410320		4I для передней пары	
			I.7603-4I20.000.001	1	гл.стоек; 45, 49 -	
			I.7603.4I20.000.002	1	- для задней пары	
			I.7603.4I20.000.003	1	гл.стоек	
			I.7603.4I20.000.004	1		
			по № 0053457726			
			I.7610.4I20.000.001	1		
			I.7610.4I20.000.002	1		
			I.7610.4I20.000.004	1		
I.7610.4I20.000.003	1					
с № 0053458772						
2		Подкос складыва- ющийся	I.7601.4III.000.001	2	Подвижное болтовое сое- динение с поперечной балкой; I.76010302201000 для передней пары гл.ст. I.76010302203000 - для задней пары гл.ст.	
			I.7601.4III.000.002	2		
			по № 0053457726			
			I.7610.4III.000.001	2		
			I.7610.4III.000.002	2		
с № 0053458722						
8		Гяця разворота	I.7601.4II3.000.000	4	Неподвижное болтовое сое- динение: с каркасом-болт. I7601.4I20.014.002, с рн- чагом разворота болт. I.7601.4I20.014.001	
			по № 0013431935			
			I.7601.4II3.100.000			
с № 0013431939						
3		Замок убранного положения гл. шасси	I.7601.4II2.000.001	2пр.	Неподвижное болтовое сое- динение с поперечной бал- кой I7601.0302.201.000 I7601 0302 203 000 болты 3024Л-12-60-4,5 кд-2шт.	
Фиг. 3	1	Качал- ки малой створ- ки по шп.39	I.7601.4I30.610.001	1пр.	Неподвижное болтовое сое- динение с балкой крепле- ния подкоса I.7601.0302 204 000 Болты 2-6-30 ан.окс. ОСТ I.10569-72	
			I.7601.4I30.610.002			

032.00.00

Стр. 65

Авг 20/87

РУКОВОДСТВО ПО РЕМОНТУ БОЕВЫХ ПОВРЕЖДЕНИЙ

Продолжение табл. 32.13

1	2	3	4	5	6	7
Фиг. 3	2	Тяга управления малой створкой	I.760I.4I30.I40.000	8	-	См. указания в табл. 32. I/2 (для всех пов. Фиг. 3)
	3	Тяга	I.760I.4I30.I30.000	8	-	
	6	Тяга	I.760I.4I30.400.000	8	-	
	7.	Замок створки задний по передним створкам	I.760I.4I39.000.006		Лев. Неподвижное болтовое соединение с кронштейном гл. замка I.760I.0302 26I 000, болт 3024A-8-38-4кд 2 шт.	
	9	Замок створки передний на задней створке	I.760I.4I39.000.003 I.760I.4I39.000.004	I I	Неподвижное болтовое соединение с кронш. замка I.760I.0302.26I.000 болт 3024A-8-38 2шт.	
	II	Качалка управления малой створкой	I.760I.4I30.0I0.00I	4пр.	Неподвижное болтовое соединение с бортовой панелью I.760I.0302.I00.000, болт 3024A-6-26-4шт.	
	I2		I.760I.4I30.0I0.002	4лев.		
	I3	Раскос кронштейна навески створки	I.760I.4I3I.050.003 I.760I.4I3I.050.005	I2 4	Неподвижное болтовое соединение. У створки болт 3024A-I4-76-4,5кд, у кронштейна I.760I.4I30.004.000	
	I5	Замок створки задний на задних створках	I.760I.4I39.000.00I I.760I.4I39.000.002	Iпр. Лев.	Неподвижное болтовое соединение с кронштейном замка I.760I.0302.28I.000, болт 3024A-8-38-4кд-2шт	
	I6	Трос ручного открытия задних створок	I.760I.4I30.440.953	I	-	
	I7	Трос ручного открытия задних створок	I.760I.4I30.440.952	I	-	
	54	Кронштейн заднего узла навески задних створок	I.760I.4I32.0I0.00I I.760I.4I32.0I0.002	Iпр. Лев.	Неподвижное болтовое соединение со створкой. Болты: I.760I.4I3I.0I2.000=2шт.	

+

032.00.00

Стр. 66

Авг 20/87

РУКОВОДСТВО ПО РЕМОНТУ БОЕВЫХ ПОВРЕЖДЕНИЙ

Продолжение табл. 32.13

1	2	3	4	5	6	7
Фиг. 3 19	Тяга управления задним замком правой задней створки	I.760I.4I30.4I0.000		I	-	
20	Качалка с роликом управления задним правым замком задней створки	I.760I.4I30.300.000		I	Неподвижное болтовое соединение к потолку ниши шасси. Болт 3024А-6-24кд 3шт.	
21.	Тяга управления замками створок	I.760I.4I30.370.000		4	-	
22	Качалка управления задними замками задних створок	I.760I.4I30.3I0.000		I	Неподвижное болтовое соединение к потолку ниши шасси. Болт 3024А-6-24кд 3шт.	
23	Тяга управления замками створок	I.760I.4I30.380.000		4	-	
24	Тяга управления замками створок	I.760I.4I30.360.000		I	-	
25	Тяга управления малыми створками	I.760I.4I30.650.000			-	
26	Трос ручного открития задних створок	I.760I.4I30.440.952		I	-	
27	Механизм управления замками задних створок шасси	I.760I.4I38.000.000		I	Неподвижное болтовое соединение к кронштейну на продольной балке по оси симметрии в нише шасси, шп.45 Болт 3024А-8-24-4кд 4шт.	
28	Качалка управления малыми створками у шп.47	I.760I.4I30.080.000		I	Неподвижное болтовое соединение к нижней балке по оси симметрии. Болт 3024А-8-30 4 шт. Болт 3024А-6-40 2шт.	

РУКОВОДСТВО ПО РЕМОНТУ БОЕВЫХ ПОВРЕЖДЕНИЙ

Продолжение табл. 32/13

1	2	3	4	5	6	7
Фиг. 3	29	Качалка привода малых створок у шт. 47	I.760I.4I30.080.000	I	Неподвижное болтовое соединение к нижней балке по оси симметрии. Болт 3024A-8-30 4 шт. Болт 3024A-6-40 2шт.	
	55	Кронштейн навески створок передней створки и передний для задней створки	I.760I.4I3I.0I0.000	6	Неподвижное болтовое соединение со створкой. Болты: I.760I.4I3I.0I3.00I 2 шт. I.760I.4I3I.0I2.000 2 шт. 302IA-8-26-I82AT 8шт. 3024A-IO-42-4кл 2шт.	
	3I	Тяга управления замками створок	I.760I.4I30.420.000	2	-	
	32	Качалка управления передними замками задних створок	I.760I.4I30.270.000	I	-	
	33	Качалка управления передними замками задних створок	I.760I.4I30.280.000	I	Неподвижное болтовое соединение с продольной балкой потолка ниши шасси. Болт: 3024A-6-26 3шт.	
	34	Качалка управления задними замками передних створок	I.760I.4I30.250.000	I	Неподвижное болтовое соединение с продольной балкой потолка ниши шасси. Болт I-6-28 OCT I. IO569-72 3шт.	
	35	Качалка управления задними замками передних створок	I.760I.4I30.240.000	I	Неподвижное болтовое соединение с продольной балкой потолка ниши шасси. Болт 3024A-6-26 3 шт.	
	36	Механизм управления замками передних створок	I.760I.4I37.000.000	I	Неподвижное болтовое соединение с профилями на продольной балке по оси симметрии в нише шасси, шт. 39 Болт: 3024A-8-24-4 4шт.	

032.00.00

Стр. 68

Авг 20/87

РУКОВОДСТВО ПО РЕМОНТУ БОЕВЫХ ПОВРЕЖДЕНИЙ

Продолжение табл. 32.13

1	2	3	4	5	6	7
Лит. 3	37	Тяга управления малыми створками	I.760I.4I30.I80.000	4		-
	38	Тяга управления передними замками передних створок	I.760I.4I30.530.000	I		-
	39	Замок створок - передний по передним створкам	I.760I.4I39.000.007 I.760I.4I39.000.008	I	Неподвижное болтовое соединение с кронштейном замка	I.760I.0307.26I.000 Болт 3024A-8-38-4кл 2 шт.
	8	Установка подвески задних замков передней створки	I.760I.4I3I.000.955 I.760I.4I3I.000.956	Ипр Ллев	Неподвижное болтовое соединение со створкой	Болты:3024A-8-36-4 3шт. I.760I.4I3I.0I2.000 1шт
	52	Установка подвески передних замков передней створки	I.760I.4I3I.000.957 I.760I.4I3I.000.958	Ипр. Ллев.	Неподвижное болтовое соединение со створкой.	Болты:3024A-8-36-4 3шт. I.760I.4I3I.0I2.000 1шт
	6I	Кронштейн управления передними замками передней створки	I.760I.4I30.200.00I I.760I.4I30.200.002	Ипр. Ллев.	Неподвижное болтовое соединение с продольной балкой потолка ниши шасси. Болт	3024A-6-26 4шт.
	46	Кронштейн с чалкой управления замком правой передней створки	I.760I.4I30.220.000	I	Неподвижное болтовое соединение с продольной балкой потолка ниши шасси. Болт	3024A-6-26 3шт.
	44	Кронштейн с чалкой и роликом управления передним левым замком передней створки	I.760I.4I30.2I0.000	I	Неподвижное болтовое соединение с продольной балкой потолка ниши шасси. Болт	3024A-6-24 3шт.

032.00.00

Стр. 69

Авг 20/87

РУКОВОДСТВО ПО РЕМОНТУ БОЕВЫХ ПОВРЕЖДЕНИЙ

Продолжение табл. 32.13

1	2	3	4	5	6	7
Фиг. 3	56.	Средний кронштейн навески створки	I.760I.4I3I.020.000	4	Неподвижное болтовое соединение со створкой Болт I.760I.4I3I.0I3.00I 2шт., I.760I.4I3I.0I2.000 2 шт., 3024A-IO-42-4 2шт., 302IA-8-26-182AT 8шт.	
	48	Кронштейн с качалкой управления редними мальми створками	I.760I.4I30.IIO.00I I.760I.4I30.IIO.002	Iпр. Iлев.	Неподвижное болтовое соединение со шп.39 Болт I-6-28 OCT I.I0569-72 2шт.я с продольной балкой потолка ниши шасси. Болт I-6-34 OCT I.I0569-72 4шт.	
	47	Установка качалок управления передними мальми створками	I.760I.4I30.I00.000	I	Неподвижное болтовое соединение с продольной балкой по оси симметрии. Болт 3024A-6-40 2шт. Болт 3024A-8-30 4 шт.	
	43	Установка качалки с роликом управления задним замком правой задней створки	I.760I.4I30.320.000	I	Неподвижное болтовое соединение с продольной балкой потолка ниши шасси. Болт 3024A-6-26 4шт.	
	45	Установка ролика открытия передних створок на земле	I.760I.4I30.480.000	I	Неподвижное болтовое соединение с профилями у шп.35. Болт 30I7A-6-18 3шт.	
	42	Установка качалки управления открытием задних створок на земле	I.760I.4I30.440.95I	I	Неподвижное болтовое соединение с профилями у шп.5I. Болт 30I7A-6-20 4 шт.	

РУКОВОДСТВО ПО РЕМОНТУ БОЕВЫХ ПОВРЕЖДЕНИЙ

Продолжение табл. 32.13

1	2	3	4	5	6	7
Фиг. 3	41	Установка подвески задних замков задних створок	I.760I.4I32.000.953 I.760I.4I32.000.954	Ипр. Лев.	Неподвижное болтовое соединение со створкой. Болты: 3024А-8-36-4 3шт. I.760I.4I3I.0I2.000 I шт.	
	53	Установка подвески передних замков задних створок	I.760I.4I32.000.955 I.760I.4I32.000.956	Ипр. Лев.	Неподвижное болтовое соединение со створкой. Болты: 3024А-8-36-4 3 шт. I.760I.4I3I.0I2.000 I шт.	
Фиг. 5	I	Подвижная часть носового шасси	I.760I.4220.000.000	I	Неподвижное болтовое соединение узлов навески носового шасси к вертикальной балке шасси у шп. I6	См. указания в табл. 32. I/4 (для всех поз. Фиг. 5)
	5	Цилиндр носового рота	I.760I.4225.000.00I	I	Подвижное шарнирное соединение с подвижной частью носового шасси.	
			I.760I.4225.000.002	I		
			I.760I.4225.100.00I	I		
I.760I.4225.100.002			I			
		с № 0834I5482				
	I6	Втулка тормоза колес носового шасси	I.760I.4220.075.000	2	На оси колес носового шасси между колесами	
Фиг. 6	5	Узел привода механизма К.В от створки носового шасси.	I.760I.4234.000.95I I.760I.4234.000.952	Ипр. Лев.	Неподвижное болтовое соединение со стенкой шасси. Болт 30I7А-6-18-3 4шт.	См. указания в табл. 32. I/5 (для всех поз. Фиг. 6)
			4	Тяга	I.760I.4234.040.000	2

РУКОВОДСТВО ПО РЕМОНТУ БОЕВЫХ ПОВРЕЖДЕНИЙ

Продолжение табл. 32.13

1	2	3	4	5	6	7
Фиг. 6	2	Установка качалок К.В. на шп. II	I.760I.4234.000.956	I	Неподвижное болтовое соединение со шп. II Болт I.760I.4234.004.000 I шт. Болт 30I7A-6-20-3 2 шт.	
	3	Установка К.В на качалках у шп. II	I.760I.4234.000.954 I.760I.4234.000.955	I I	Неподвижное болтовое соединение с подборкой 4234000956. Болт I.760I4234008000 I шт. Болт 30I7A-5-22 I шт.	
КД 32.20.05. Фиг. 5	3	Установка К.В с механизмом привода	I.760I.4260.000.95I	I	Неподвижное болтовое соединение с профилем потолка ниши у шп. I4 Болт 30I7A-6-I6-3 2шт.	
Фиг. 6	II	Тяга управления шитком	I.760I.4230.260.000	I	-	
	I2	Шиток с кронштейном управления	I.760I.4230.000.976	I	-	
	I6	Кронштейн управления открытием замков створок	I.760I.4230.000.959	Iпр.	Неподвижное болтовое лев.соединение с жесткостью под цилиндр управления Болт 30I7A-6-20 4шт. Болт 3024A-8-26 4шт.	
	I	Труба в сборе с замком и механизмом управления замками створок.	I.760I.4230.000.95I I.760I.4230.000.953 I.760I.4230.I04.000 I.760I.4230.I09.000 I.760I.4230.009.003 I.760I.4230.0I2.000 I.760I.4230.20I.000 I.760I.4230.I05.000	I	Неподвижное болтовое соединение к потолку ниши. Болт 30I7A-5-22 4шт. Неподвижное болтовое соединение к шп. II Болт 30I7A-6-20 4шт. Болт 30I7A-6-20-3 4шт.	

РУКОВОДСТВО ПО РЕМОНТУ БОЕВЫХ ПОВРЕЖДЕНИЙ

Продолжение табл. 32.13

1	2	3	4	5	6	7
Фиг. 6	I7	Кронштейн с роликами управления замками створок	I.760I.4230.030.000	I	Неподвижное болтовое соединение к потолку ниши. Болт 30I7A-6-22-3 4шт.	
	8	Качалка привода малых створок	I.760I.4230.I70.00I I.760I.4230.I70.002	Iпр Iлев	Подвижное соединение с кронштейном I.760I.4230.038.000 I.760I.4230.039.000 Болт ИлI550-8-36 4шт.	
	I4	Тяга привода малой створки	I.760I.4230.250.000	2	-	
	I3	Тяга управления малой створкой	I.760I.4230.270.000	2	-	
	I5	Узел навески цилиндра створок	I.760I.4230.000.957 I.760I.4230.000.958	I I	Неподвижное болтовое соединение к жесткости под цилиндр створок Болт 3024A-8-22 4шт.	
	I0	Кронштейн управления шитком	I.760I.4220.022.000	I	Неподвижное болтовое соединение с цилиндром амортизатора Болт I.760I.4220.063.000 2шт.	
Фиг. 5	I8	Замок убранного положения носовой ноги шасси.	I.760I.42I2.000.000	I	Неподвижное болтовое соединение с профилями на потолке ниши шасси Болт 49I6A-I2-48-4,5 2 шт.	См. указания в табл. 32. I/4 (для всех поз. Фиг. 5)
	I4	Замок выпущенного положения носовой ноги шасси	I.760I.42II.000.000 по № 00I3433999 I.76I0.42II.000.000 с № 00I3434002	I I	Неподвижное болтовое соединение с продольной балкой бюзеляжа Болт I.760I.42II.026.000 2шт. по № 00I3433999 Болт I.76I0.42II.026.000 2 шт. с № 00I3434002	

032.00.00

Стр. 73

Авг 20/87

РУКОВОДСТВО ПО РЕМОНТУ БОЕВЫХ ПОВРЕЖДЕНИЙ

Продолжение табл. 32.13

1	2	3	4	5	6	7
Фиг. 9	3	Кронштейн с ро- ликом	I.760I.4I50.020.000	I	Неподвижное болтовое соединение со шп. I4 Болт 30I7A-6-20 4шт.	См. указания в табл. 32. I/8 (для всех пов. Фиг. 9)
	4	Коромысло	I.760I.4I50.220.000	I	--	
	6	Трос № 7 управ- ления замком убр. положения носо- вого шасси от коромысла до сек- тора	I.760I.4I50.000.957	I	--	
	8	Кронштейн с ро- ликом	I.760I.4I50.030.000	I	Неподвижное болтовое соединение со шп. I4 Болт 30I7A-6-20 3шт.	
	9	Кронштейн с сек- тором управления замком убранного положения носо- вого шасси	I.760I.4I50.050.000	I	Неподвижное болтовое соединение с профиля- ми на потолке ниши шасси у шп. I4 Болт 30I7A-6-20 4шт.	
	7	Кронштейн с ро- ликом	I.760I.4I50.040.000	I	Неподвижное болтовое соединение со шп. I4 Болт 30I7A-6-24 2шт. Болт 30I7A-6-20 1шт.	
	10	Кронштейн с ро- ликом тросовой проводки управ- ления замками главного шасси (для правой ветви)	I.760I.4I50.070.000	I	Неподвижное болтовое соединение к полу грузовой кабины у шп. I4 Болт 30I7A-6-26 2шт. Болт 30I7A-6-28 1шт.	
	II	Кронштейн с роликом тросовой проводки управления замками главного шасси (для левой ветви)	I.760I.4I50.080.000	I	-- " --	

РУКОВОДСТВО ПО РЕМОНТУ БОЕВЫХ ПОВРЕЖДЕНИЙ

Продолжение табл. 32.13

1	2	3	4	5	6	7
Фиг. 9 15	Кронштейн с роликом	I.760I.4I50.090.00I I.760I.4I50.090.002	Iпр. Iлев.		Неподвижное болтовое соединение с профилями в багажнике между шп.20 и 2I Болт 30I7A-6-22 4шт.	
28	Кронштейн с сектором управления замками заднего шасси	I.760I.4I50.I00.000	I		Неподвижное болтовое соединение с продольной балкой на потолке ниши у шп.49.Болт 30I7A-6-20 3шт., Болт 30I7A-6-22 Iшт.	
19	Кронштейн с сектором управления замками переднего шасси	I.760I.4I50.I20.000	I		Неподвижное болтовое соединение с продольной балкой на потолке ниши у шп.37 Болт 30I7A-6-20 3шт. Болт 30I7A-6-22 Iшт.	
	Кронштейн с роликом	I.760I.4I50.010.000	I		Неподвижное болтовое соединение шп.14 Болт 30I7A-6-20 4шт.	
27	Кронштейн с чалкой управления замками заднего главного шасси	I.760I.4I50.I40.000	I		Неподвижное болтовое соединение с профилями на вертикальной балке по оси симметрии Болт 30I7A-6-20-3 4шт.	
26	Кронштейн с чалкой управления замками убр. положения заднего главного шасси	I.760I.4I50.I70.00I I.760I.4I50.I70.002	Iпр. Iлев.		Неподвижное болтовое соединение с продольной балкой на потолке ниши шасси. Болт 30I7A-6-24 2шт. Болт 30I7A-6-26 Iшт.	
17	Кронштейн с чалкой управления правым замком убранного положения задней главной стойки шасси	I.760I.4I50.I90.000	I		Неподвижное болтовое соединение с продольной балкой на потолке ниши шасси Болт 30I7A-6-24 2шт. Болт 30I7A-6-26 Iшт.	

РУКОВОДСТВО ПО РЕМОНТУ БОЕВЫХ ПОВРЕЖДЕНИЙ

Продолжение табл. 32.13

1	2	3	4	5	6	7
Фиг. 9	18	Тяга управления замком убранного положения переднего правого главного шасси.	I.760I.4I50.250.000	I	-	
	16	Тяга управления замком убранного положения переднего правого главного шасси.	I.760I.4I50.320.000	I	-	
	20	Тяга управления замком убранного положения переднего левого главного шасси.	I.760I.4I50.330.000	I	-	
	23	Тяга управления замком убранного положения переднего левого главного шасси.	I.760I.4I50.280.000	2	-	
	22	Тяга управления механизмом от-крытия замков створок	I.760I.4I50.310.000	2	-	
	30	Тяга управления замком убранного положения правой задней стойки главного шасси	I.760I.4I50.290.000	I	-	
	29	Тяга управления замком убранного положения левой задней стойки главного шасси	I.760I.4I50.300.000	I	-	

РУКОВОДСТВО ПО РЕМОНТУ БОЕВЫХ ПОВРЕЖДЕНИЙ

Продолжение табл. 32.13

1	2	3	4	5	6	7
Фиг. 9	24	Кронштейн с чалкой управления левым замком убранного положения передней главной стойки шасси.	I.760I.4I50.200.000	I	Неподвижное болтовое соединение с продольной балкой на потолке ниши шасси Болт 30I7A-6-24 2шт. Болт 30I7A-6-26 1шт.	
	5	Трос № 3 - правая ветвь проводки в багажник	I.760I.4I50.000.953	I	-	
	I2	Трос № 5 левая ветвь проводки в багажнике	I.760I.4I50.000.955	I	-	
	32	Трос № 4 правая ветвь проводки-багажник-ниша главного шасси	I.760I.4I50.000.954	I	-	
	3I	Трос № 6 левая ветвь проводки-багажник-ниша главного шасси	I.760I.4I50.000.956	I	-	
	I4	Трос № I проводка от аварийной ручки до ролика на шп. I4.	I.760I.4I50.000.95I	I	-	
	33	Трос № 8. От сектора на шп. I4 до замка убранного положения носового шасси	I.760I.4I50.000.958	I	-	
	I3	Трос № 2-проводка по шп. I4 от ролика до распределительного коромысла	I.760I.4I50.000.952	I	-	

032.00.00

Стр. 77

Авг 20/87

РУКОВОДСТВО ПО РЕМОНТУ БОЕВЫХ ПОВРЕЖДЕНИЙ

Продолжение табл. 32.13

1	2	3	4	5	6	7
Фиг. 9	I	Аварийная ручка управления замками шасси	I.760I.4I5I.000.000	I	Неподвижное болтовое соединение со стенкой шп. I8 Болт 30I7A-6-22 4шт.	
Фиг. 5	I5	Кронштейн крепления БСП-I с сектором в сборе	I.760I.4250.000.954		Неподвижное болтовое соединение с траверсой носового шасси Болт 30I7A-6-26 2шт. Болт 30I7A-6-66 2шт.	
	20	Трос обратной связи управления передней ногой	I.760I.4250.000.953	2	-	
	2I	Кронштейн с роликом	I.760I.4250.000.96I I.760I.4250.000.952	Iпр. Iлев.	Неподвижное болтовое соединение с цилиндром амортизатора носовой стойки Штифт I.760I.4250.009.000 2шт.	
Фиг. 4	I6	Хомут крепления трубопроводов на складывающемся подкосе	I.760I.4I40.I80.00I I.760I.4I40.I80.002	2пр. 2лев.	-	
КД 32.50.I2. Фиг. 4	34	Кронштейн крепления трубопроводов на балке траверсы носового шасси.	I.760I.4240.009.000	3	Неподвижное болтовое соединение с балкой шасси. Болт 30I7A-6-20 2шт.	
	45	Кронштейн крепления трубопроводов на траверсе носового шасси, правый борт	I.760I.4240.0I2.000	I	Неподвижное болтовое соединение с кронштейном I.760I.4240.007.000. Болт 30I7A-6-I8-3 4шт.	

РУКОВОДСТВО ПО РЕМОНТУ БОЕВЫХ ПОВРЕЖДЕНИЙ

Продолжение табл. 32.13

1	2	3	4	5	6	7
КП 32,50,12 шт. 1	48	Кронштейн привода датчиков ЛС-10	I.760I.4240.007.000	I	Неподвижное болтовое соединение на траверсе носового шасси с кронштейном 42400I2000 Болт 30I7A-6-I8-3 4шт.	
	52	Кронштейн крепления трубопроводов системы разворота на балке носового шасси, правый борт.	I.760I.4240.00I.000	I	Неподвижное болтовое соединение со скобой I.760I.4240.002.000 Болт 30I7A-6-I8-3 4шт.	
	59.	Кронштейн крепления трубопроводов на траверсе носового шасси, левый борт.	I.760I.4240.00I.000	I	Неподвижное болтовое соединение со скобой I.760I.4240.002.000 Болт 30I7A-6-I8-3 4шт.	
	81	Скоба крепления клапана ГА-186М	I.760I.4240.033.00I I.760I.4240.033.002	Iпр. Iлев.	Неподвижное соединение со скобой I.760I.4240.032.000 на траверсе носового шасси. Болт 30I7A-6-20-3 3шт.	
	90	Кронштейн крепления АУ40А-3	I.760I.4240.020.000	2	Неподвижное болтовое соединение с траверсой носового шасси. Болт 30I7A-6-66 1шт. Болт 30I7A-6-24 1шт. и со скобой I.760I.4240.034.000	
	113	Кронштейн крепления трубопроводов на оси коромысла	I.760I.4240.029.000 по № 00I3428839 I.760I.4240.129.000 с № 00I3428844	I I	Неподвижное болтовое соединение на оси коромысла. Болт 30I7A-6-20-3 2шт.	

032.00.00

Стр. 79

Авг 20/87

РУКОВОДСТВО ПО РЕМОНТУ БОЕВЫХ ПОВРЕЖДЕНИЙ

Продолжение табл. 32.13

1	2	3	4	5	6	7
		Кронштейн навески малой створки гл.шасси, внешний	I.760I.4I33.II0.000	8	Неподвижное болтовое соединение со створкой Болт 3024A-6-30 2шт. Болт 3064A-6-66-3 1шт.	
		Кронштейн навески малой створки гл.шасси, внутренний	I.760I.4I33.020.001 I.760I.4I33.020.002	4 4	Неподвижное болтовое соединение со створкой. Болт 3024A-6-30 2шт. Болт 3003A-6-24-182AT 1шт.	
		Кронштейн управления малой створкой	I.760I.4I33.030.000	8	Неподвижное болтовое соединение со створкой. Болт 3024A-6-30 2шт. Болт 3003A6-24-182AT 1шт.	
Фиг. 10	I	Подвижная часть хвостовой опоры	I.760I.4320.000.000	I	Подвижное соединение с узлами навески на рамне (см. указания в табл. 32.1/9 (для всех поз. Фиг. 10)	
	9	Кронштейн	I.760I.4330.001.000	I	Неподвижное болтовое соединение со шп.56 Болт 2-6-26 ан окс ОСТ I.10569-72 4шт.	
Фиг. 11	II	Кронштейн	I.760I.4330.004.000 по № 0033145318 I.760I.4330.104.000	I I	Неподвижное болтовое соединение с траверсой хвостовой опоры. Болт 2-6-22 ан окс ОСТ I.10569-72 4шт.	См. указания в табл. 32.1/10 (для всех поз. Фиг. 11)
	12	Кронштейн управления створками хвостовой опоры	I.760I.4330.003.000 по № 0033445318 I.760I.4330.103.000 с № 0033445324	I I	Неподвижное болтовое соединение с траверсой хвостовой опоры. Болт 2-6-22 ан.окс. ОСТ I.10569-72 3шт.	
	8	Хомут	I.760I.4330.140.000 по № 0033445318 I.760I.4330.240.000 с № 0033445324	I I	—	

16.76

РУКОВОДСТВО ПО РЕМОНТУ БОЕВЫХ ПОВРЕЖДЕНИЙ

Продолжение табл. 32.13

1	2	3	4	5	6	7
Фиг. 11	3	Тяга большой створки хвостовой опоры.	I.7601.4330.050.000	2	-	
	4	Тяга большой створки хвостовой опоры	I.7601.4330.150.000	2	-	
	5	Тяга управления вадним щитком хвостовой опоры	I.7601.4330.160.000	2	-	
	6	Тяга управления щитком хвостовой опоры	I.7601.4330.180.000	2	-	
Фиг. 10	12	Задний щиток хвостовой опоры	I.7601.4333.000.000	I	-	
Фиг. 11	2	Тяга управления большими створками хвостовой опоры.	I.7601.4330.070.000	I	-	
	13	Кронштейн пилин-дра уборки-выпуска опоры.	I.7601.4320.001.000			Неподвижное болтовое соединение с траверсой хвостовой опоры. Болт 4916A-12-58-4,5 шт. 3024A-8-36-4 шт.
	I	Тяга управления створками хвостовой опоры	I.7601.4330.210.000	I	-	
Фиг. 10	11	Створка хвостовой опоры	I.7601.4331.000.000	I	-	
	10	Передний щиток хвостовой опоры	I.7601.4332.000.000	I	-	

РУКОВОДСТВО ПО РЕМОНТУ БОЕВЫХ ПОВРЕЖДЕНИЙ

Продолжение табл. 32.13

1	2	3	4	5	6	7
Фиг. 10	5	Замок убранного положения хвостовой опоры	I.760I.43I2.000.000	I	Неподвижное болтовое соединение профилями в нише хвостовой опоры между 5 и 6 балками. Болт 3024-8-38-4 2шт.	
	I5	Кронштейн привода датчика ДС-10 хвостовой опоры	I.760I.43I3.I20.000 по № 00334453I8 I.760I.43I3.220.000 с № 0033445324	I	Неподвижное болтовое соединения с траверсой хвостовой опоры. Болт 305I-5-18 3шт.	
	8	Установка К.В. рабочей зоны хвостовой опоры	I.760I.43I7.000.95I	I	Неподвижное болтовое соединение со шп.56 Болт 30I7A-5-22-3 3 шт.	
	I6	Установка привода К.В. рабочей зоны хвостовой опоры.	I.760I.4300.000.95I	I	Подвижное болтовое соединения с кронштейном I.760I.43I3.220.000 Ось I.760I.43I7.0I2.000	
	6	Механизм разворота пяти хвостовой опоры.	I.760I.43I4.000.000	I	Неподвижное болтовое соединения с профилями в нише хвостовой опоры. Болт 30I7A-6-20 4шт.	

Таблица 32.14

Перечень

агрегатов шасси, ремонт которых методом замены узлов и деталей возможно
выполнить в полевых условиях

Фиг.	Поз.	Наименование агрегата и номер чертежа	Допустимые к замене поврежденные узлы и детали агрегата	Характер повреждений заменяемых узлов и деталей	Указания по замене	
1	2	3	4	5	6	
Фиг.2	1	Подвижная часть гл.шасси I.760I.4I20.000.000 по 0734I0320	Подвеска поз.16 I.760I.4I20.060.00I/002	Трещины, соразмеримые с размерами, входящих де- талей, перебитие.	см.табл.32.1/1 (для поз.Фиг.2)	
		I.76034I20.000.000 по 0053457726	Звенья шпин-шарнира поз.9	Трещины, разрушение среднего болта шпиншарниров.		
		I.76I0.4I20.000.000 с 0053458772	I.760I.4I24.000.000 по 00I343I9H I.760I.4I25.000.000 по 00I343I9H I.760I.4I24.0I0.000 с 00I343I92I I.760I.4I25.0I0.000 с 00I343I92I			
			Механизм концевых выключателей поз.15 I.760I.4I36.100.000	Трещины, деформации, разрушения входящих деталей		
Фиг.3	20	Качалка с роликом I.760I.4I30.300.000	Ролик 472с50-40-7	Трещины и перебития	см.табл.32.1/2 (для поз.Фиг.3)	
		43	Качалка с роликом I.760I.4I30.320.000	Ролик 472с50-40-5	Трещины и перебития	

РУКОВОДСТВО ПО РЕМОНТУ БОЕВЫХ ПОВРЕЖДЕНИИ

11.76

1	2	3	4	5	6
Фиг.3	42	Установка ролика и качалки задних створок на земле I.760I.4I30.440.95I I.760I.4I30.430.95I	Ролик 472с50-40-5	Трещины и перебития	
			Трос поз.16 I.760I.4I30.440.953 I.760I.4I30.430.953	Разрывы ,перебития	
			Трос поз.17,26 I.760I.4I30.440.952 I.760I.4I30.430.952	то же	
	44	Установка качалки и ролика I.760I.4I30.210.000	Ролик 472с50-40-7	Трещины и перебития	
	45	Установка ролика открытия передних створок на земле I.760I.4I30.480.000	Ролик 472с50-40-5	то же	
Фиг.9		Установка ролика			
	2	I.760I.4I59.010.000	Ролик 472с50-80-12	"-	см.табл.32.1/8 (для поз.Фиг.9)
	3	I.760I.4I50.020.000	то же	"-	
	7	I.760I.4I50.040.000	Ролик 472с50-70-9	"-	
	8	I.760I.4I50.030.000	то же	"-	
	10	I.760I.4I50.070.000	"-	"-	
	11	I.760I.4I50.080.000	"-	"-	
	15	I.760I.4I50.090.00I/002	"-	"-	

РУКОВОДСТВО ПО РЕМОНТУ ВОЕВЫХ ПОВРЕЖДЕНИЙ

1176

Продолжение табл. 32.14

1	2	3	4	5	6
Фиг.5	I	Подвижная часть носового шасси I.760I.4220.000.000	Цилиндр поворота поз.5 I.760I.4225.000.000 по № 083415477	Потеря работоспособности	см.табл.32.1/4 (для поз.Фиг.5)
			I.760I.4225.100.000 с № 083415482		
			Втулка тормоза поз.9 I.760I.4220.075.000		
			Трос обратной связи управл.передн.ногой поз.20 I.760I.4250.4250.000.953	Обрыв троса	
	2I	Кронштейн с роликом I.760I.4250.000.951 I.760I.4250.000.952	Ролик 472с50-60-9	Разрушение ролика	
Фиг.6	I7	Кронштейн с роликами I.760I.4230.030.000	Ролик 472с50-60-9	Разрушение ролика	см.табл.32.1/5 (для поз.Фиг.6)
	I6	Кронштейн с роликом I.760I.4230.000.959	Ролик 472с50-60-7	" "	
	I	Труба с механизмом управления замками створок I.760I.4230.000.951 I.760I.4230.000.953 I.760I.4230.104.000	Ролик 472с50-60-7 Трос поз.2I I.760I.4230.000.963	Обрыв троса	

РУКОВОДСТВО ПО РЕМОНТУ БОЕВЫХ ПОВРЕЖДЕНИЙ

1176

032.00.00
Стр. 85
Анг 20/87

1	2	3	4	5	6
Фит.6	I	I.760I.4230.109.000	Трос поз.19	Обрыв прядей	
		I.760I.4230.009.000	I.760I.4230.000.965	перебития	
		I.760I.4230.012.000	Трос поз.20	то же	
		I.760I.4230.201.000	I.760I.4230.000.967		
		I.760I.4230.105.000	Трос по з.18	—	
			I.760I.4230.000.969		

032.00.00
Стр. 86
Авт 20/87

РУКОВОДСТВО ПО РЕМОНТУ ВОЕВЫХ ПОВРЕЖДЕНИЙ

11/16

Таблица 33.15

Перечень узлов и деталей шасси, допускающих при их повреждении эксплуатацию изделия без ремонта

Номер фиг.	Номер пози- ции	Наименование узла, номер чертежа	Тробоины, трещины, вмятины			Царапины, риски		Эксплуатационные ограни- чения и примечания
			Допустимый раз- мер мм	Кол. пов- реж- дений	Мин. рас- стоян. между повреж.	допусти- мая глу- бина мм	допус- тимая длина не более мм	
1	2	3	4	5	6	7	8	9
Фиг.2	поз.6	Траверса I.760I.4I22.000.000 по № 0734I0322	-	-	-	Продольн. 1,0	100	Допустимая площадь зачистки 30% наружной поверхности эксплуатировать без ограни- чения. Тробоины и вмятины не допускаются.
		гл. шасси I.760I.4I22.200.000 по № 0043453597	-	-	-	Поперечн. 0,2	50	
		I.760I.4I22.300.000 с № 0043454602	-	-	-	-	-	
	поз.7	Рычаг раз- ворота I.760I.4I26.100.00 с № 0043454602 I.760I.4I26.000.000 по № 0033443278 I.760I.4I26.100.000 по № 0043453597	-	-	-	0,2	50	Количество царапин и риски произвольное. После зачистки эксплуатировать без ограни- чения. Тробоины и вмятины не допускаются.
	поз.8	Тяга раз- ворота I.760I.4I13.000.000 по № 00I233I935 I.760I.4I13.100.000 с № 00I343I939	-	-	-	Продольн. 0,5 Поперечн. 0,2	100 50	Допускаются 1 продольный и 2 поперечных дефекта. После зачистки эксплуатировать без ограничения. Тробоины, сколы, вмятины не допуска- ются.
	поз.1	Цилиндр амортиза- тора I.760I.4I2I.040.000 по № 0043453597 I.76IG.4I2I.140.000 с 0043454602	-	-	-	Продольн. 0,5 Поперечн. 0,2	100 50	Допускаются 3 продольных и 3 поперечных дефекта. После зачистки эксплуатировать без ограничения. Тробоины и вмятины не допускаются.

РУКОВОДСТВО ПО РЕМОНТУ БОЕВЫХ ПОВРЕЖДЕНИИ

11.26

Продолжение табл.32.15

1	2	3	4	5	6	7	8	9
Фиг.2	поз.12	Шток амортизатора I.7601.4121.104.000	-	-	-	Продольн. 0,05 Поперечн. 0,05	100 20	Допускается произвольное количество царапин и рисок. После зачистки эксплуатировать без ограничения.
	поз.9	Шлиц-шарнир I.7601.4124.000.000 I.7601.4125.000.000 по № 0012431917 I.7601.4124.010.000 I.7601.4125.010.000 с № 0013431921	-	-	-	0,3	50	то же
	поз.10	Ось колес I.7601.4123.100.000 по № 043453597 I.7610.4123.100.000 с № 0043454602	-	-	-	Продольн. 0,5 Поперечн. 0,2	100 20	Допускается произвольное количество рисок на наружной поверхности кроме проушины под домкрат. После зачистки эксплуатировать без ограничения.
		Магнитные кронштейны системы управления створками главного шасси.						см.таблицу 31.4 раздела 31 Управление самолетом.
		Магнитные кронштейны системы аварийного управления замками шасси.						то же
Фиг.5	поз.2	Траверса носового шасси I.7603.4220.200.000	-	-	-	Продольн. 1,0 Поперечн. 0,2	100 50	Допускается произвольное количество царапин и рисок. Общая площадь зачистки 30% поверхности. Эксплуатировать без ограничений. Пробойки, вмятины не допускаются.

РУКОВОДСТВО ПО РЕМОНТУ БОЕВЫХ ПОВРЕЖДЕНИЙ

1126

032.00.00
Стр. 88
Лфт 20/87

t									
1	2	3	4	5	6	7	8	9	
Фиг.5	поз.3	Раскос носового насоса	I.7603.4220.3I3.000	-	-	-	Продольн. 0,3 Поперечн. 0,3	150 50	Допускаются 3 продольные и 2 поперечные риски. Эксплуатировать без ограничения. Пробойны и деформация не допускаются.
	поз.1	Цилиндр амортизатора носового насоса.	I.7601.4221.050.000	-	-	-	Продольн. 0,5 Поперечн. 0,2	100 50	Допускаются 3 продольных и 3 поперечных дефекта. После зачистки эксплуатировать без ограничения. Пробойны и вмятины не допускаются.
	поз.7	Хомут верхний	I.7601.4229.000.000	-	-	-	0,3	50	Допускаются 3 дефекта. После зачистки эксплуатировать без ограничения. Деформация не допускается.
	поз.11	Хомут нижний	I.7601.4227.000.000	-	-	-	Продольн. 1,0 Поперечн. 0,3	100 50	На цилиндрической части допускается 3 продольных и 3 поперечных дефекта. После зачистки эксплуатировать без ограничений. На хомуте и проушинах дефекты не допускаются. Не допускаются пробойны и вмятины в любой части.
	поз.10	Коромысло	I.7601.4223.0000000	-	-	-	Продольн. 1,0 Поперечн. 0,3	100 50	На цилиндрической части разрешается 3 продольных и 3 поперечных дефекта. После зачистки эксплуатировать без ограничений. На проушинах дефекты не допускаются, а также вмятины и пробойны на всей поверхности.
	поз.16	Втулка	I.7601.4220.075.000	Вмятины	1	Глуб.	1,0	100	Допускается произвольное количество дефектов. После зачистки ограничений нет. Пробойны не допускаются.
				а ≤ 10		до 1,5			

РУКОВОДСТВО ПО РЕМОНТУ БОЕВЫХ ПОВРЕЖДЕНИИ

117

032.00.00
Стр. 89
Авг 20/87

032.00.00
Стр. 90
Авг 20/87

1	2	3	4	5	6	7	8	9
Фиг. 5	поз. 17	Кронштейн I.760I.4220.04I.000	Пробоины в ≤ 20 Вмятины в ≤ 20	2	Глуб. 2,0	1,0	100	На проушинах крепления к коромыслу дефекты не допускаются. Для остальной поверхности допускается произвольное количество паразитов. После зачистки ограничений по эксплуатации нет.
Магнетики кронштейны механизма привода К.В.			см. таблицу 31.4 раздела 031 Управление самолетом					
Магнетики кронштейны механизма управления створками носового ласси.			то же					
поз. 15		Кронштейн крепления БСП-1 с сектором в сборе I.760I.4250.000.954	Пробоины в ≤ 10 Вмятины в ≤ 20	2	Глуб. 2,0	1,0	100	Допускается произвольное количество поверхностных дефектов. После зачистки ограничений нет.
Фиг. 11	поз. 14	Траверса хвостовой опоры I.760I.4322.000.000 I.760I.4325.000.000	-	-	-	1,0	100	Не допускаются дефекты в зоне ребра крепления рычага уборки выпуска (по 20 мм в обе стороны). Для остальной поверхности после зачистки ограничений нет.
поз. 15		Цилиндр хвостовой опоры I.760I.4321.010.000	-	-	-	Продольн. 0,3 Поперечн. 0,3	150 50	Допускается 3 продольных и 3 поперечных дефекта. После зачистки ограничений нет. Пробоины и вмятины не допускаются.

1	2	3	4	5	6	7	8	9
Элг. II поз. 17	Блок хвостовой опоры	I.760I.432I.020.000	-	-	-	Продольн. 0,05 Исперечи. 0,05	150 20	Допускается произвольное количество дефектов. После зачистки ограничений нет. Деформации не допускаются.
поз. 16	Крыло-шарнир	I.760I.4324.000.000	Пробойны $v \leq 10$ Вмятины $v \leq 20$	2	1,5	1,0	100	Допускается произвольное количество поверхностных дефектов. После зачистки эксплуатировать без ограничений.
Элг. 10 поз. 2	Пята опорная	I.760I.4329.000.000	Пробойны $v \leq 10$ Вмятины $v \leq 20$	2	1,5	1,0	150	Допускается 8 поверхностных дефектов. После зачистки эксплуатировать без ограничений.
	Обновка пяты	I.760I.4329.000.007	Пробойны $v \leq 30$ Вмятины $v \leq 50$	3		1,0	150	Допускается 3 риска. После зачистки ограничений нет.
	Магнитные кронштейны на стойке главного насоса							См. таблицу 3I.4 раздела 03I.00.00 Управление самолетом
	Магнитные кронштейны на стойке носового насоса (крепление гидротрубок и гидростратов)							то же
	Магнитные кронштейны на хвостовой опоре и в нише опоры							- "

РУКОВОДСТВО ПО РЕМОНТУ ВОЕВЫХ ПОВРЕЖДЕНИЙ

1476

032.00.00
Стр. 91
Авт. 20/87

032.00.00
Стр. 92
Лист 20/87

1	2	3	4	5	6	7	8	9	
	Качалки	См. таблицу 31.4 раздела 031 Управление самолетом.							
	Тяги				то же				
	Родки				-"-				
Лист. 12, 13 14, 15	Обшивки створок шасси и хвостовой оперы	Пробойны в 3420 Выступы в 450	1,5	0,2	100	Расстояние между вмятинами, пробойными	200	Допускается произвольное количество поверхностных дефектов. После зачистки эксплуатировать без ограничений.	

ПРИМЕЧАНИЕ: Царапины и риски зачистить в пределах указанной глубины, ширина зачищенной зоны 20 по обе стороны от дефекта с плавным выходом, стальные и магниевые детали грунтовать и красить, контуры пробойны плавно доработать, не превышая указанных максимальных размеров.

РУКОВОДСТВО ПО РЕМОНТУ ВОЕВЫХ ПОВРЕЖДЕНИЙ

11/26

Состав стыковых узлов : вески агрегатов шасси с расширенными допусками сочленяющихся деталей

Номер фигуры позиция	Наименование детали и узла	Номер чертежа детали	Материал детали	Мате- риал заменя- тель	Защитное: покрытие	Механи- ческие свойства	Номи- нальный размер	Допустимые расши- ренные размеры мм		10
								максималь- ный размер	минималь- ная пере- мычка в соеди- нении (толщи- ны стень- ки дета- ли), мм	
1	2	3	4	5	6	7	8	9	10	
<u>Узел крепления подкоса главного шасси на фюзеляже</u>										
АС 32.10.00 фиг.1 поз.16	Втулка	I 760I 4I10 009 000	ЗОХГСНА	ВСН-5	Хтв.40-70	I65 ⁺¹⁵ ₋₅	Ø56X3 ^{-0,04} _{-0,12}	Ø58X4 ⁰¹ ₋₀₃		
<u>Узел крепления замка убранного положения главного шасси</u>										
КД 2I.40.02 фиг.2 поз.59	Балка	I 760I 0302 20I 000	В-93	Д16Т	ан.окс	45	Ø12A ₃	Ø14A ₃	6	
поз.60		I 760I 0302 203 000	В-93	Д16Т	ан.окс	45	"-	"-	6	
	Втулка ремонтная	-	ЗОХГСА	-	кадм.	110	-	Ø12A ₄		
АС 32.10.00 фиг.1 поз.29,30	Щаха	I 760I 4I12 00I 00I 002	ВТ-22	ЗОХГСНА	кадм.	110	Ø12A ₃	Ø13A ₄		

УКОВОДСІВНО ПО РЕМОНТУ БОЕВЫХ ПОВРЕЖДЕНИЙ

11.76

032.00.00
Стр. 93
Авг 20/87

032.00.00
Стр. 94
Дат. 20/87

	1	2	3	4	5	6	7	8	9	10
<u>Узел крепления замка выпущенного положения носового шасси</u>										
АС 32.30.02 фиг.2 поз.6	Балка	I 760I 0202 130 000	AK-6шт.	Д16Т	ан.окс	36	∅32A ₃	∅35A ₃		18
		по 00I3433999								
		I 760I 0202 140 000	ЗОХГСНА-ВЦ	-	окс.фос	165 ⁺¹⁵ / ₅	∅36X ₃	∅36X ₄		18
		с 00I34334002								
	Втулка ремонтная		ЗОХГСА	-	кадм.	II0	-	∅36A ₄		
поз.3	Цапа	I 760I 42II 003 001 002	ЗОХГСНА-ВЦ	-	окс.фос.	165 ⁺¹⁵ / ₅	∅32A ₃	∅33A ₄		
		по 00I3433999								
		I 760I 42II 003 001 002	ЗОХГСНА-ВЦ	-	окс.фос.	165 ⁺¹⁵ / ₅	∅36A ₃	∅37A ₄		
		с 00I3433402								
<u>Узел крепления замка убранного положения носового шасси</u>										
АС 32.30.03 фиг.3 поз.3	Балка	I 760I 0202 55I 000	AK-6	Д16А	ан.окс	36	∅12A ₃	∅14A ₃		8,5
	Втулка ремонтная	-	ЗОХГСНА	-	кадм.	II0		12A ₄		
поз.2	Цапа	I 760I 42I2 00I 00I	ЗОХГСНА-ВЦ	-	окс.фос.	165 ⁺¹⁵ / ₅	∅12A ₃	13A ₄		5,5
<u>Узел навески больших створок носового шасси, передний</u>										
КП 2I.10.09 фиг.9 поз.52	Кронштейн	I 760I 0202 56I 00I	AK-6	Д16Т	ан.окс	36	∅12A ₃	∅12.5A ₅		

РУКОВОДСТВО ПО РЕМОНТУ БОЕВЫХ ПОВРЕЖДЕНИЙ

11/176

Продолжение табл. 32.16

1	2	3	4	5	6	7	8	9	10
АС 32.21.00 фиг. I поз. 57	Кронштейн	I 760I 423I 3I0 00I 002	30XГСА	-	кадм.	105 ⁺¹⁵ ₋₅	∅12A ₃ ∅16A	∅12,5A ₅ ∅18A	6,5
поз. 59	Болт	ИИ 1549-12-40	40XНМА	30XГСА	кадм.	120 ⁺¹⁰	∅12X ∅12X ₄		
поз. 58	Втулка	I 760I 423I 0II 000	БРАЖН- 10-4-4	БРА.Мц 10-3-1,5	кадм.	65	∅12A ₄ ∅16Пр2 _{2а}	12,5A ₅ ∅18Пр2 _{2а}	
КД 21.10.09 фиг. 9 поз. 30	Кронштейн	I 760I 0202 560 03I-034 по 0043454640 I 760I 0202 565 00I 002 с 004345464I	Д16Т	-	ан.окс.	45	∅12A ₃	∅12,5A ₅ ∅12,5A ₅	
АС 32.21.00 фиг. I поз. 54	Кронштейн	I 760I 423I 120 00I	ВМ65-1	Д16Т	эмаль	30	∅12A ₄	∅12,5A ₅	
поз. 56	Болт	ИИ1549-12-40	40XНМА	30XГСА	кадм.	120	∅12X	∅12X ₄	
поз. 55	Втулка	I 760I 423I 0II 000	БРАЖ 10-4-4	БРА.Мц 10-3-1,5	кадм.	65	12A ₄ ∅16Пр2 _{2а}	∅12,5A ₅ ∅18Пр2 _{2а}	
КД 21.10.01 фиг. I поз. I	Кронштейн	I 760I 0200 1I0 00I 002	ВМ65-1	Д16Т	эмаль эпоксидная	30	∅8A ₄ ∅11A	∅8,5A ₅ ∅13A	6,5

РУКОВОДСТВО ПО РЕМОНТУ ВОЕВЫХ ПОВРЕЖДЕНИЙ

1176

032.00.00
Стр. 95
Авг 20/87

Продолжение табл. 32.16

032.00.00
Стр. 96
Авт 20/87

1	2	3	4	5	6	7	8	9	10
АС 32.21.00 фиг. I поз. 51	Кронштейн	I 760I 4232 020 005/006 по 0934I8560	ВМ65-I	Д16Т	эмаль эпоксид.	30	∅8A ₄ ∅12A	∅8,5A ₅ ∅14A	6,5
		I 760I 4232 120 001/002 с 0934I8564	AK-6	Д16Т	ан окс.	36	∅8A ₄ ∅12Пр2 _{2а}	∅8,5A ₅ ∅14Пр2 _{2а}	
поз. 52	Втулка	I 760I 423I 02I 000	БРАЖН 10-4-4	БРАЖМц 10-3-1,5	кадм.	65	∅8A ₄ ∅12Пр2 _{2а}	∅8,5A ₅ ∅14Пр2 _{2а}	
поз. 53	Болт	I 760I 4230 077 00I	ЗОХГСА		кадм.	120±10	∅8X	∅8X ₄	
	Втулка	24I4A-8-II-82Kц	ЛС59-I	II-63	кадм.		∅8A ₄ ∅11Пр2 _{2а}	∅8,5A ₅ ∅13Пр2 _{2а}	
<u>Узел навески малых створок носового шасси, средний</u>									
КД 21.10.01 фиг. I поз. 7	Кронштейн	I 760I 0200 III 003/004 по 0003427798	ВМ65-I	Д16Т	эмаль эпоксид.	30	∅8A ₄	∅8,5A ₅	
		I 760I 0200 II2 003/004 с 0003427804	AK-6	Д16Т	ан. окс.	36	∅8A ₄	∅8,5A ₅	
АС 32.21.00 фиг. I поз. 51	Кронштейн	I 760I 4232 020 007/008 по 0934I8560	ВМ65-I	Д16Т	эмаль эпоксид.	30	∅8A ₄ ∅12A	∅8,5A ₅ ∅14A	
		I 760I 4232 120 003/004 с 0934I8964	AK-6	Д16Т	ан. окс.	36	∅8A ₄ ∅12A	∅8,5A ₅ ∅14A	

РУКОВОДСТВО ПО РЕМОНТУ БОЕВЫХ ПОВРЕЖДЕНИЙ

11.76

Продолжение табл. 32.16

1	2	3	4	5	6	7	8	9	10
поз. 52	Втулка	I 760I 423I 02I 000	Бр. АЖН 10-4-4	Бр. АЖМц 10-3-1,5	кадм.	65	Ø8A ₄ Ø12Пр2 _{2а}	Ø8,5A ₅ Ø1-Пр2 _{2а}	
поз. 53	Болт	I 760I 4230 077 002	ЗСХТСА		кадм.	120	Ø8x	Ø8x ₄	
АС 22.26.02 фиг. 2	<u>Узел крепления замка убранного положения хвостовой опоры</u>								
поз. 4; I	Уголок	I 760I 43I2 002 00I/002	Д16Т		ан. окс.	45	Ø8A ₃	Ø9,5A ₅	
поз. 8	Шка	I 760I 43I2 00I 000	0Т4			80	Ø8A ₃	Ø9,5A ₅	3,0
поз. 9	Болт	3024-8-38-4	ЗСХТСА		цинк	120	Ø8C ₃	Ø9C ₄	
поз. 10	Втулка	2408А-8-16	Д16Т		ан. окс.	40	Ø8	Ø9,5	
КД 21.10.01 фиг. I	<u>Узел навески малых створок носового шасси, задний</u>								
поз. 10	Кронштейн	I 760I 0200 III 003/004 по 0003427798	ВМ65-I	Д16Т	эмаль	30	8A ₄	8,5A ₅	
		I 760I 0200 II2 003/004 с 0003427804	АК-6	Д16Т	эпоксид. ан. окс.	36	8A ₄	8,5A ₅	
АС 32.21.00 фиг. I	<u>Узел навески малых створок носового шасси, задний</u>								
поз. 5I	Кронштейн	I 760I 4232 020 009/010 по 0934I8560	ВМ65-I	Д16Т	эмаль	30	8A ₄ I2A	8,5A ₅ I4A	
		I 760I 4232 I20 005/006 с 0934I8564	АК-6	Д16Т	ан. окс.	36	8A ₄ I2A	8,5A ₅ I4A	

РУКОВОДСТВО ПО РЕМОНТУ БОЕВЫХ ПОВРЕЖДЕНИЙ

1176

032.00.00
Стр. 97
Авг 20/87

032.00.00
Стр 98
Авт 20/87

Продолжение табл. 32.16

1	2	3	4	5	6	7	8	9	10
поз.52	Втулка	I 760I 423I 02I 000	БрАЖН 10-4-4	БрАЖМц 10-3-1,5	кадм.	65	8A ₄ 12Пр _{2а}	8,5A ₅ 14Пр _{2а}	
поз.53	Болт	I 760I 4230 077 00I	ЗСХГСА	-	кадм.	120	8X	8X ₄	
АС 22.26.02 Фиг.2	<u>Узел крепления замка убранного положения хвостовой опоры</u>								
поз.4	Уголок	I 760I 43I2 002 00I/002	Д16Т	-	ан.окс.	45	8A ₃	9,5A ₅	
поз.1	Щека	I 760I 43I2 00I 000	0Т4	-	-	80	8A ₃	9,5A ₅	
поз.9	Болт	3024А-8-38-4	ЗСХГСА	-	цинк.	120	9С ₄		
поз.10	Втулка	2408А-8-16	Д16Т	-	ан.окс.	40	8	9,5	
АС 22.26.01	<u>Узел навески створки хвостовой опоры, передний</u>								
поз.2I	Кронштейн	I 760I 433I 002 000 по 0033445318	Мл5-П4	Д16Т	эмаль эпоксид.	15	Ø7A ₃	Ø10A ₃	3,0
фиг.1		I 760I 433I 102 000 с 0033445324	ВАЛ-5-75	Д16Т	ан.окс.	24	Ø7A ₃	Ø10A ₃	3,0
	Втулка ремонтная			СТ45	кадм.	60		Ø10Пр _{2а}	
поз.17	Втулка	I 760I 4330 01' 000	БрАЖМц 10-3-1,5	-	кадм.	50	Ø7A	Ø7,5A ₅	
поз.18	Наконечник	I 760I 4330 III 000	ЗСХГСА	-	кадм.	120	Ø10A	Ø12A	2,0

РУКОВОДСТВО ПО РЕМОНТУ БОЕВЫХ ПОВРЕЖДЕНИЙ

11/26

Продолжение табл. 32.16

1	2	3	4	5	6	7	8	9	10	
поз.5	Кронштейн	I 760I 433I 003 000	Мл5-П4	Д16Т	эмаль	15	Ø7A ₃	Ø10A ₃	3,0	
		по 0033445318			эпоксид.					
		I 760I 433I 103 000	ВАЛ5Т5	Д16Т	ан.окс.	24	Ø7A ₃	Ø10A ₃	3,0	
<u>Узел навески створки хвостовой опоры, задний</u>										
АС 22.26.01 фиг.1	Кронштейн	I 760I 433I 009 000	МЛ5П4	Д16Т	эмаль	15	Ø7 A ₃	Ø10A ₃	3,0	
поз.29		по 0033445318				эпоксид.				
		I 760I 433I 109 000	ВАЛ5-Т5	Д16Т	ан.окс	24	Ø7A ₃	Ø10A ₃	3,0	
		по 0033445324								
	Втулка ремонтная	-	СТ45		кадм.	60		Ø10Пр _{2а}		
<u>Узел навески щитка хвостовой опоры</u>										
АС 22.26.01 фиг.2	Кронштейн	I 760I 4332 001 000	Мл5-П4	Д16Т	эмаль	15	Ø5A ₃	Ø6A ₄	3,0	
поз.45		по 0033445318				эпоксид.				
			I 760I 4332 101 000	ВАЛ5-Т5	Д16Т	ан.окс.	24	Ø5A ₃	Ø6A ₄	3,0
			с 0033445324							
		I 760I 4332 002 000	Мл5-П4	Д16Т	эмаль	15	Ø5A ₃	Ø6A ₄	3,0	
		по 0033445318			эпоксид.					
		I 760I 4332 102 000	ВАЛ5-Т5	Д16Т	ан.окс.	24	Ø5A ₃	Ø6A ₄	3,0	
		с 0033445324								

РУКОВОДСТВО ПО РЕМОНТУ ВОЕВЫХ ПОВРЕЖДЕНИИ

1276

032.00.00
Стр. 99
Авт 20/87

1	2	3	4	5	6	7	8	9	10
АС		Узел навески щитка хвостовой опоры							
22.26.01									
фиг.2									
поз.45	Кронштейн	I 7601 4332 003 000 по 0033445318	МЛ5-П4	Д16Т	эмаль эпоксид.	15	∅5A ₃	∅6A ₄	3,0
		I 7601 4332 103 000 с 0033445324	ВАЛ5-Т5	Д16Т	он.окс.	24	∅5A ₃	∅6A ₄	3,0
АС		Узел крепления замка больших створок главного шасси							
32.11.02									
фиг.3									
поз.1	Щека	I 7601 4139 001 000	ОТ-4	ЗДХГСА	-	70	∅8A ₃	∅9,5A ₃	3,0
	Кронштейн	I 7601 0302 261 000	АК-6	Д16Т	ан.окс.	36	∅8A ₃	∅9,5A ₅	4,5

РУКОВОДСТВО ПО РЕМОНТУ ВОЕВЫХ ПОВРЕЖДЕНИЙ

1426

РУКОВОДСТВО ПО РЕМОНТУ БОЕВЫХ ПОВРЕЖДЕНИЙ

ОПРЕДЕЛЕНИЕ ТЕХНИЧЕСКОГО СОСТОЯНИЯ (ДЕФЕКТАЦИЯ)

Общие указания

Для определения технического состояния шасси проведите внешний осмотр элементов проводки управления и агрегатов шасси согласно таблицы 32.301. Обязательному и особому тщательному контролю при дефектации подлежат агрегаты и детали шасси, расположенные в зонах повреждения планера и отсеков шасси. При необходимости проверьте работоспособность агрегатов шасси без их демонтажа с самолета.

В случае повреждения элементов проводки управления (тяги, троса, трубопровода гидравлики) осмотру подлежат функционально связанные с ними агрегаты шасси, даже если они находятся вне зоны поражения.

Технологические указания по осмотру и проверке работоспособности шасси приведены в "Инструкции по технической эксплуатации самолета ИЛ-76", глава 32.

Дополнительные указания по проведению дефектации см. раздел ОIБ настоящего Руководства.

Маршрутная карта осмотра агрегатов шасси.

Пос. фнг.	Наименование осматриваемой детали, агрегата или систем.	Метод дефектации	Расходный материал	Инструмент	Специалист	Трудоемкость
	1	2	3	4	5	6
Фнг.301 А	Носовая нога шасси. Осмотреть на предмет механических повреждений и отсутствия трещин: узлы навески стойки, траверсу раскосы, верхний поворотный комут, стопорный палец с контровочной шпилькой, коромысло, серьгу крепления штока к коромыслу, цилиндр и шток амортизатора, указатель обката амортизатора, серьги и замки убранного и выпущенного положения носовой стойки.	Визуальный осмотр	Салфетка х/б	Лупа 4-х кратного увеличения	Техник или механик	0,1 (чел. час)
Фнг.301 Б	Главные ноги шасси. Осмотреть на предмет механических повреждений и отсутствия трещин: узлы навески главных стоек шасси, траверсы, рычаги разворота, шлиц-варшеры, нижние узлы штоков амортизаторов, цилиндры и штоки амортизаторов, указатели обката амортизаторов, складывающиеся подкосы и их болты, замки выпущенного и убранного положения стоек, серьги замков убранного положения ног.	Визуальный осмотр	Салфетка х/б	Лупа 4-х кратного увеличения	Техник или механик	0,2 (чел. час.)

032.10.00
Стр. 302
Анг. 20/87

РУКОВОДСТВО ПО РЕМОНТУ БОЕВЫХ ПОВРЕЖДЕНИЙ

11.76

Продолжение табл. 32.301

№з.	1	2	3	4	5	6
№г.	1	2	3	4	5	6
Энг.301						
В	Хвостовая опора. Осмотреть узлы крепления, агрегата управления	Визуальный осмотр	Салфетка х/б	Лупа 4-х кратного увеличения	Техника или механик	0,1 (чел. час.)

РУКОВОДСТВО ПО РЕМОНТУ БОЕВЫХ ПОВРЕЖДЕНИЙ

1476

РУКОВОДСТВО ПО РЕМОНТУ БОЕВЫХ ПОВРЕЖДЕНИЙ



Схема маршрута осмотра:

- А - носовая нога шасси
- Б - главные ноги шасси
- В - хвостовая опора

Фиг. 301

РУКОВОДСТВО ПО РЕМОНТУ БОЕВЫХ ПОВРЕЖДЕНИЙ

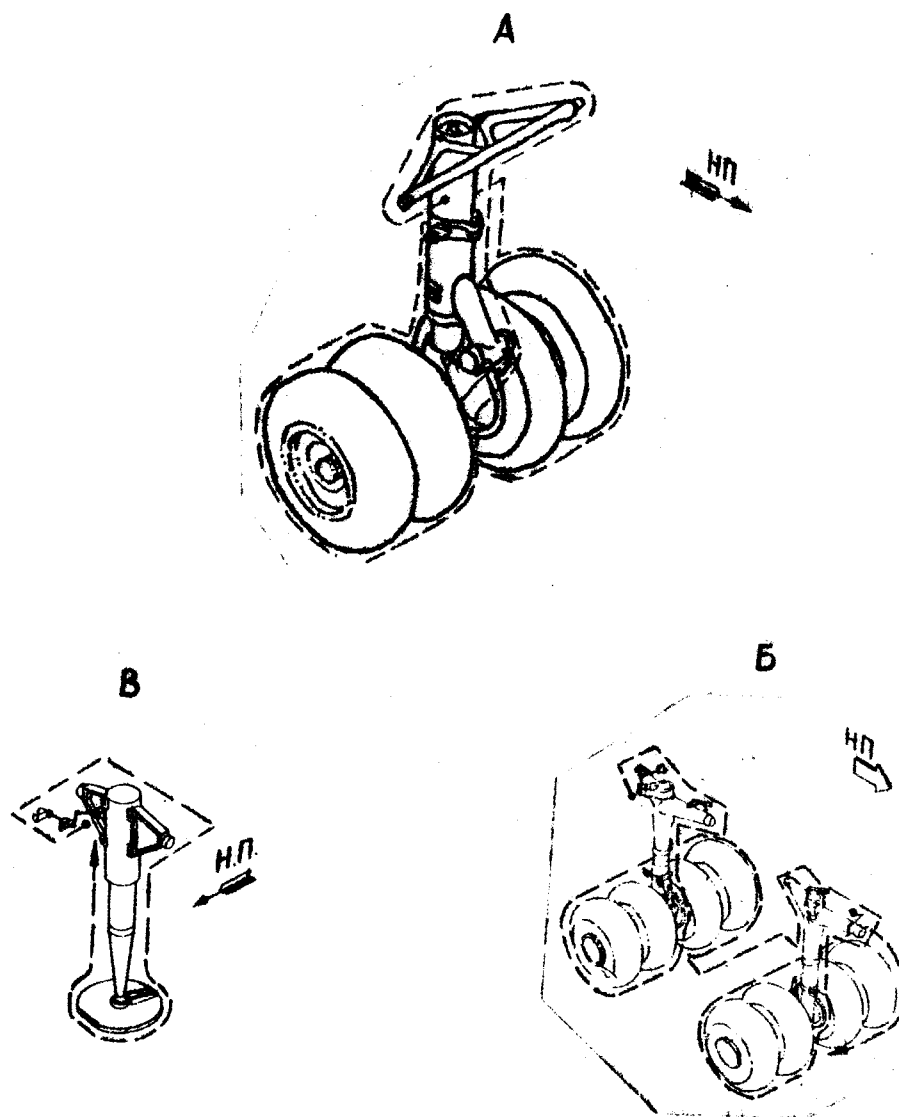
РЕМОНТ

1. Ремонт методом восстановления

Ремонту методом восстановления подлежат створки отсеков носового и главного шасси и гидравлические трубопроводы.

Допустимые к ремонту размеры повреждений и рекомендованные номера ТВР приведены: для створок - в таблицах 32.3 - 32.10

для трубопроводов - в таблице 33.6

(см. раздел 033 "Гидравлическая система".)

Допускается к эксплуатации после мелкого ремонта незначительные повреждения на деталях в виде вмятин, сколов, забоин, рисок, царапин и небольших пробоин размеры которых, указаны в таблице 32.15. Устранение этих дефектов выполните согласно технологического указания ТУ-31.401 (см. раздел 031. Управление самолетом).

2. Ремонт методом замены

Агрегаты, узлы и детали шасси, не подлежащие при повреждениях ремонту методом восстановления, (см. табл. 32.13, 32.14) должны быть заменены на кондиционные.

При замене агрегатов шасси руководствуйтесь указаниями по демонтажу (монтажу), регулировке и проверке работоспособности, которые даны в "Инструкции по технической эксплуатации самолета ИЛ-76" глава 32.

Замену агрегатов (узлов), вмещающих детали навески, производите с учетом расширенных ремонтных размеров и допусков на стыковые соединения, приведенных в таблице 32.16.

РУКОВОДСТВО ПО РЕМОНТУ БОЕВЫХ ПОВРЕЖДЕНИЙ

КОНТРОЛЬ КАЧЕСТВА ПРИ РЕМОНТЕ И ИСПЫТАНИЯ

Общие указания

В процессе выполнения ремонта методом восстановления контроль качества технологических операций производите согласно указаний, приведенных в ТУ и ТП (см. раздел 014. Типовые технологические процессы), соответствующих используемым ТЕР.

После ремонта методом восстановления или замены поврежденных агрегатов (узлов), шасси или его часть, в которую входит отремонтированный участок, должны быть подвергнуты наземным послеремонтным проверкам и испытаниям, которые в общем случае включают:

- контроль правильности установки агрегата (узла) и детали, затяжки и контролки болтовых соединений;
- отсутствие перекосов и обеспечение плотности прилегания сопрягаемых поверхностей;
- контроль допустимых величин люфтов и эксплуатационных зазоров;
- испытание на герметичность гидравлической проводки;
- проверку регулировки концевых выключателей;
- проверку работоспособности агрегатов и системы уборки-выпуска шасси.

Технологические указания по выполнению данных проверок и испытаний и контролируемые при этом технические параметры, приведены в "Инструкции по технической эксплуатации самолета ИЛ-76", глава 32, в которой даны основные операции контрольного осмотра, регулировки, проверки работоспособности и величины технических параметров.

Летные послеремонтные испытания шасси не требуются.

Раздел 033.00.00
Гидравлическая система

11.76

РУКОВОДСТВО ПО РЕМОНТУ БОЕВЫХ ПОВРЕЖДЕНИЙ

ЛИСТОК УЧЕТА ИЗМЕНЕНИЙ

(Заполняется от руки исполнителем, проводящим замену листов РБП)

№ изменения	Основание	Измененные и введенные страницы	Исполнитель

11.76

РУКОВОДСТВО ПО РЕМОНТУ БОЕВЫХ ПОВРЕЖДЕНИЙ

ЛИСТОК УЧЕТА ИЗМЕНЕНИЙ

(Заполняется от руки исполнителем, проводящим замену листов РБП)

№ изменения	Основание	Измененные и введенные страницы	Исполнитель

033.00.00

Листок учета изменений

Стр. 2

Авг 20/87

14.76

РУКОВОДСТВО ПО РЕМОНТУ БОЕВЫХ ПОВРЕЖДЕНИЙ

Г И Д Р А В Л И Ч Е С К А Я С И С Т Е М А

С О Д Е Р Ж А Н И Е

Наименование	Раздел подраздел пункт	Стр.
ОБЩИЕ СВЕДЕНИЯ	033.00.00	I
Агрегаты гидросистемы и их взаимозаменяемость по месту установки (таблица 33.1)		2
Встроенные средства контроля и бортовые вводы гидросистемы (таблица 33.2)		14
Перечень жидкостных и газовых емкостей гидросистемы, не подлежащих ремонту в полевых условиях (таблица 33.3)		15
Допустимые к устранению повреждения гидробаков и общие сведения о методах их ремонта (таблица 33.4)		16
Перечень трубопроводов, шлангов цилиндров и шарнирных звеньев гидросистемы, не подлежащих ремонту в полевых условиях (таблица 33.5)		17
Допустимые к устранению повреждения трубопроводов гидросистемы, общие сведения о методах их ремонта (таблица 33.6)		23
Перечень агрегатов гидросистемы, подлежащих ремонту в полевых условиях методом замены составных частей (таблица 33.7)		26
ОПРЕДЕЛЕНИЕ ТЕХНИЧЕСКОГО СОСТОЯНИЯ (ДЕФЕКТАЦИЯ)	033.10.00	
Общие указания		301
Перечень агрегатов и узлов гидросистемы, повреждения которых требуют обязательной проверки функционально взаимосвязанных с ними агрегатов и узлов (таблица 33.301)		302
Р Е М О Н Т	033.20.00	
Общие указания		401
Справочные сведения о типовых вариантах ремонта трубопроводов и агрегатов гидравлической системы (таблица 33.401)		403

11.176

РУКОВОДСТВО ПО РЕМОНТУ БОЕВЫХ ПОВРЕЖДЕНИЙ

Наименование	Раздел, подраздел, пункт	Стр
Технологические указания к типовым вариантам ремонта трубопроводов и агрегатов гидравлической системы (табл. ТУ-33, 402)	033.20.00	404
ТВР № 33.7.1 Типовой вариант ремонта трещин на гидробаке		409
ТВР № 33.7.2 Типовой вариант ремонта пробоин и глубоких вмятин на гидробаке		410
ТВР № 33.7.3 Типовой вариант ремонта гидробака при повреждениях в зоне фланцев		411
ТВР № 33.8.1 Типовой вариант ремонта трубопроводов установкой проходника		412
ТВР № 33.8.2 Типовой вариант ремонта установкой вставки и 2-х проходников		413
ТВР № 33.8.3 Типовой вариант ремонта трубопроводов установкой бужа		414
ТВР № 33.8.4 Типовой вариант ремонта трубопроводов установкой вставки и 2-х бужей		415
КОНТРОЛЬ КАЧЕСТВА ПРИ РЕМОНТЕ И ИСПЫТАНИЯ	033.30.00	
Общие указания		701
Технологические указания на послеремонтный контроль технических параметров гидросистемы (табл. ТУ-33.701)		702

033.00.00

Содержание

Стр. 2

Авг 20/87

ИЛ-76

РУКОВОДСТВО ПО РЕМОНТУ БОЕВЫХ ПОВРЕЖДЕНИЙ

ОБЩИЕ СВЕДЕНИЯ

В настоящем разделе приведены необходимые сведения и рекомендации по ремонту гидравлической системы самолета в войсковых условиях.

Материалы раздела содержат следующие темы:

1. Общие сведения, которые включают:
 - а) основные характеристики ремонтпригодности (табл. 33.1 "Взаимозаменяемость агрегатов гидросистемы");
 - б) основные характеристики контролепригодности (табл. 33.2 "Встроенные средства контроля и бортовые выводы");
 - в) виды повреждений (табл. 33.3-33.7).
2. Определение технического состояния (дефектация).
3. Ремонт.
4. Контроль качества при ремонте и испытания.

Нумерация таблиц раздела принята двухзначной: первая группа цифр показывает номер раздела - 31, последующие - порядковый номер таблицы, соответствующий блоку страниц для каждой темы.

Данный раздел действует совместно со следующей документацией:

"Инструкцией по технической эксплуатации самолета ИЛ-76", глава 22, 33, 35, 36;
"Каталогом деталей и оборочных единиц самолета ИЛ-76", глава 22, 31, 32, 33, 35;
Разделами 014, 015 настоящего Руководства

Таблица 33.1

Агрегаты гидросистемы и их взаимозаменяемость по месту установки

Номер фигуры и позиции по ИТЭ	Наименование агрегата (детали), номер чер- тежа	Кол-во на изделии	Место установки агрегата (детали) и номер ус- тановочного чертежа	Взаимозаменяемость по месту установки			Указания по замене
				Модификации (серии) и их условные номера	изделия		
I	2	3	4	76	76М	76МЦ	6
<u>Агрегаты гидросистемы в носовой части фюзеляжа</u>							
22-32-2 Фиг.2	Цилиндр нижнего аварийного лока I 760I 5507 010 000	I	шп.7 слева	В	В	В	ИТЭ 22-32-2 стр.20I
22-32-3 Фиг.2	Цилиндр замков нижнего ава- рийного лока I 760I 5582 050 000	I	шп.12 слева	В	В	В	22-32-3 стр.20I
33-10-12 Фиг.1	Обратный клапан ИИ-1543Н-6А	I	шп.11 низ	В	по 083412358		33-10-12 стр.20I
	Обратный клапан 990-2-6	I	то же	В	с 08341236I		
35-51-1 Фиг.1	Стеклоочиститель I 760I 5515 000 000	4	на рамке фона- ря пилотов	В	В	В	35-51-1 35-51-2 стр.20I
35-51-2 Фиг.1	с приводом ПС-5						
35-51-3 Фиг.1	Дроссельный кран ГА230	4	на боковых пуль- тах летчиков	В	В	В	35-51-3 стр.20I
32-31-1 Фиг.1	Электрогидравлический кран ГА184у	3	шп.11 низ шп.17-18 справа	В	В	В	32-31-2 стр.1

РУКОВОДСТВО ПО РЕМОНТУ ВОЕВЫХ ПОВРЕЖДЕНИЙ

11.76

Продолжение табл. 33.1

1	2	3	4	5	6		
22-11-1 Фиг. I	Электрогидравлический кран ГА163Т/16	2	шп. II низ	В	В	В	22-11-1 стр. 201
22-25-6 Фиг. I	Клапан чашочный УГ97-7	1	шп. II-12 слева	В	В	В	22-25-6 стр. 201
	Обратный клапан ИЛ-1543Н-8Г	2	на кране ГА163Т/16 шп. II	В	по 083412358		
	Обратный клапан 990-2-8	2	то же	В	с 083412361		
<u>Агрегаты гидросистемы в отсеке носовой ноги.</u>							
22-11-1 Фиг. I	Электрогидравлический кран ГА 163Т/16	7	шп. II-12 справа, слева шп. I3-I4 справа шп. I4 справа, слева	В	В	В	22-11-1 стр. 201
33-10-12 Фиг. I	Клапан обратный ИЛ-1543Н-8Г	7	на кране ГА163Т/16 шп. II-12 справа, слева шп. I3-I4 справа	В	по 083412358		33-10-12 стр. 201
	Клапан обратный 990-2-8	7	шп. I4 справа, слева	В	с 083412361		
32-30-11 Фиг. I	Цилиндр выключатель замка 4Н5538-0-1	3	шп. II на механизме управления створками на замках убранного и выпущенного положе- ния носовой ноги.	В	В	В	32-30-11 стр. 201
32-30-10 Фиг. I	Цилиндр створки носовой ноги I 760I 5504 010 001/002	I/I	шп. I4 справа, слева	В	В	В	32-30-10 стр. 201

РУКОВОДСТВО ПО РЕМОНТУ ВОЕВЫХ ПОВРЕЖДЕНИЙ

11/16

033.00.00
Стр. 3
Авг 20/87

Продолжение табл. 33.1

1	2	3	4	5	6
32-31-1 Фиг. I	Электрогидравлический кран ГА 184у	3	шп. I6-I7 справа, слева шп. I7-I8 справа	В В В	32-31-2 стр. 201
33-10-12 Фиг. I	Клапан обратный ИЛ-1543-4А	2	на кране ГА 184у вклю- чения управления пово- ротом колес носовой ноги	В по 083412358 В с 083412361	32-10-12 стр. 201
33-10-10 Фиг. I	Клапан обратный 990-5-6	2			
33-10-10 Фиг. I	Реле давления ГА135Т-00-45	2	шп. I6-I7 справа, слева	В В В	33-10-10 стр. 201
32-50-0 Фиг. I поз. 3	Компенсатор гидравлический К76-4209-0	2	шп. I6-I7 справа, слева	В В В	32-50-0 стр. 201
32-30-12 Фиг. I	Электрогидравлический кран ГА 142/2	1	шп. I7 справа	В В В	32-30-12 стр. 201
33-10-12 Фиг. I	Клапан обратный ИЛ-1543Н-10А	1	на кране ГА142/2 шп. I7	В по 083412358	33-10-12 стр. 201
	Клапан обратный 990-2-10	1		В с 083412361	
32-30-16 Фиг. I	Антикулесатор I 7601 5584 000 000	1	шп. I7-I8 справа	В В В	32-30-16 стр. 201
32-30-5 Фиг. I	Цилиндр уборки и выпуска носвой ноги I 7601 5501 000 000	1	шп. I8	В В В	32-30-5 стр. 201
32-50-4 Фиг. I	Агрегат управления АУ40А-3	2	на траверсе носовой ноги	В В В	32-50-3 стр. 201
33-10-18 Фиг. I	Клапан предохранительный ГА-186М		то же	В В В	33-10-18 стр. 201

083.00.00
Стр. 4
Лист 20/27

РУКОВОДСТВО ПО РЕМОНТУ БОЕВЫХ ПОВРЕЖДЕНИЙ

11.76

1	2	3	4	5	6	
<u>Агрегаты гидросистемы в отсеке главного пассажи</u>						
33-10-14 Фиг. I	Гидроаккумулятор 4Н5533-0 (I 760I 5533 000 000)	2	шт.35 (система № I) шт.5I (система № 2)	В	В В	33-10-14 стр.201
33-10-14 Фиг. I	Клапан зарядный ИИ 527А	2	на гидроаккумуляторе 4Н5533-0	В	В В	33-10-14
33-10-23 Фиг. 2	Датчик давления ИД-240	2	на панелях агрегатов стояночного торможения	В	В В	33-10-22 стр.201
32-40-11 Фиг. I	Электрогидравлический выключатель УГ34/1	6	на панелях агрегатов стояночного торможения и основных тормозов	В	В В	32-40-11 стр.201
32-40-12 Фиг. I	Электрогидравлический кран ГА185У/3	2	на панелях агрегатов стояночного торможения	В	В В	32-40-0 стр.202
32-40-13 Фиг. I	Редуктор стояночного торможения ГА213	2	на панелях агрегатов стояночного торможения	В	В В	32-40-0 стр.203
32-40-10 Фиг. I	Электрогидравлический кран УЭ24/1-2	8	на панелях агрегатов автомата тормозов	В	В В	32-40-0 стр.202
32-40-14 Фиг. I	Дозирующий клапан ГА172-00-3Т		на панелях агрегатов автомата тормозов	В	В В	32-40-0 стр.203
22-25-6 Фиг. I	Клапан челночный УГ97-7		на панелях агрегатов автоматов тормозов	В	В В	22-25-6 стр.201
32-40-7 Фиг. I	Электрогидравлический редукционный клапан КЭ26/1		на панелях агрегатов основных тормозов	В	В В	32-40-0 стр.202

РУКОВОДСТВО ПО РЕМОНТУ БОЕВЫХ ПОВРЕЖДЕНИЙ

11/76

033.00.00
Стр. 6
Авг 20/87

1	2	3	4	5	6
32-31-1 Фиг.1	Электрогидравлический кран ГА140		на панелях агрегатов шасси	В В В	32-31-1 стр.201
33-10-12 Фиг.1	Клапан обратный ИЛ-1543Н-6А	6	на панелях агрегатов шасси	В по 083412358	33-10-12 стр.201
32-30-12 Фиг.1	Клапан обратный 990-2-6 Электрогидравлический кран ГА142/2	6 4	на панелях агрегатов шасси шп.39 справа шп.47 слева	В с 083412361 В В В	32-30-12 стр.201
32-30-16 Фиг.1	Антипульсатор I 760I 5584 000000 2		шп.43,45	В В В	32-30-16 стр.201
33-10-22 Фиг.2	Датчик давления ИД-150М	4	шп.41,47 справа,слева	В В В	33-10-22 стр.201
33-10-12 Фиг.1	Клапан обратный ИЛ-1543Н-8А	4	центральная балка	В по 083412358	33-10-12 стр.201
33-10-8 Фиг.1	Клапан обратный 990-5-8 Клапан зарядный линии всасы- вания I882А-4Т	4 2	на обтекателе у шп.51 справа,слева	В с 083412361 В В В	33-10-8 стр.201
33-10-8 Фиг.1	Клапан зарядный линии нагне- тания I882А-2Т		на обтекателе у шп.51 справа,слева	В В В	33-10-8 стр.201
33-10-5 Фиг.2	Насосная станция НС46-2		на шп.51 справа,слева	В В В	33-10-5 стр.201
33-10-10 Фиг.1	Реле давления ГА I36Т-00-155	2	на шп.51 справа,слева	В В В	33-10-10 стр.201

РУКОВОДСТВО ПО РЕМОНТУ БОЕВЫХ ПОВРЕЖДЕНИЙ

11/16

Продолжение табл. 33.1

1	2	3	4	5			6
22-II-I							
Фиг. I	Электрогидравлический кран ЭИ163Т/16	I	шп.45 слева	В	В	В	22-II-I стр.201
55-I2-I							
Фиг. I	Цилиндр управления створками фотолинка I 760I 5583 010 000	I	продольная балка между шп.4I-45, слева	В	В	В	
32-30-6							
Фиг. I	Цилиндр уборки главных ног I 760I 5503 000 000	4	шп.39,47	В	В	В	32-30-6 32-30-5 стр.201
32-30-8							
Фиг. I	Цилиндр складывающегося под- коса главной ноги I 760I 5509 010 000	4	шп.39,47	В	В	В	32-30-8 32-30-5 стр.201
32-30-II							
Фиг. I	Цилиндр выключатель замка 4Н5538-0-1 4Н5538-0-2	9 I	на складывающемся подкосе главной ноги, в замках уб- ранного положения главной ноги, на центральной балке	В	В	В	32-30-II стр.201
<u>Агрегаты гидросистемы в зализе центроплана</u>							
33-10-15							
Фиг. I	Фильтр 8Д2.966,018-2	8	под силовым зализом крыла шп.34-36 справа, слева	В	В	В	33-10-15 стр.201
33-10-14							
Фиг. I	Гидроаккумулятор А5579-0	2	под силовым зализом крыла шп.36-37	В	В	В	33-10-14 стр.201
33-10-14							
Фиг. I	Клапан зарядный ИЛ527А	2	на гидроаккумуляторе А-5579-0	В	В	В	33-10-14 стр.201
33-10-2							
Фиг. 2	Датчик давления ИД-8	2	в гидрототсеке шп.43 справа, слева	В	В	В	33-10-22 стр.201

РУКОВОДСТВО ПО РЕМОНТУ БОЕВЫХ ПОВРЕЖДЕНИЙ

11/26

033.00.00
Стр. 7
Авг 20/87

Продолжение табл. 33.1

1	2	3	4	5	6
33-10-15 Фиг. I	Фильтр 8Д2.966.015-2	2	В гидротоотсеке шп.43 справа, слева	В В В	33-10-22 стр.201
33-10-12 Фиг. I	Клапан обратный ИЛ-1543Н-6Г	2	на фильтрах 8Д2.966.015-2	В по 083412358	33-10-12 стр.201
	Клапан обратный 990-2-6	2		В с 083412361	
33-10-20 Фиг. I	Фильтр ПВФ-12	1	В гидротоотсеке шп.43 справа	В В В	33-10-20 стр.201
33-10-3 Фиг. I	Сепаратор I 760I 556I 500 000	2	В гидротоотсеке шп.42-43 справа, слева	В В В	33-10-3 стр.201
33-10-12 Фиг. I	Клапан обратный ИЛ-1543Н-14А	4	на сепараторе I 760I 556I 500 000	В по 083412358	33-10-12 стр.201
	Клапан обратный 990-2-14	4	на подпорных клапанах РД20А-2	В с 083412361	
33-10-2 Фиг. I	Насосная станция НС-51А	2	в гидротоотсеке шп.42-43 справа, слева	В В В	33-10-2 стр.201
56-11-5 Фиг. 201	Влагоотстойник I 760I 7707 510 000	1	в гидротоотсеке шп.43 справа	В В В	56-11-5 стр.201
33-10-13 Фиг. I	Радиатор I 760I 556I 310 000	2	шп.44-45 справа, слева	В В В	33-10-13 стр.201
33-10-25 Фиг. 4	Приемник температурн П-I	2	шп.44-45 справа, слева	В В В	33-10-25 стр.201
33-10-1 Фиг. I	Гидробак I 760I 556II00.103I 104I		в гидротоотсеке е, справа	В В В	33-10-1 стр.201

083.00.00
Стр. 8
Авг 20/87

РУКОВОДСТВО ПО РЕМОНТУ БОЕВЫХ ПОВЕЖИЛИНИИ

11.78

Продолжение табл. 33.1

1	2	3	4	5	6		
33-10-24 Фиг.1	Датчик уровня ДУП	2	в гидробаках	В	В	В	33-10-24 стр.201
33-10-1 Фиг.5	Кран сливной 636700А	2	на гидробаках	В	В	В	33-10-1 стр.201
33-10-17 Фиг.1	Подпорный клапан РД20А-2	2	на панели агрегатов под силовым зализом крыла шт.38 справа,слева	В	В	В	33-10-17 стр.201
22-11-1 Фиг.1	Электрогидравлический кран ГА 163Т/16	2	на панели агрегатов под силовым зализом крыла шт.38 справа,слева	В	В	В	22-11-1 стр.1
33-10-12 Фиг.1	Клапан обратный ИЛ-1543Н-8А	2	на кране ГА 163Т/16 под силовым зализом крыла	В	по 083412358		33-10-12 стр.201
	Клапан обратный 990-2-8	2		В	с 083412361		
33-10-18 Фиг.21	Клапан предохранительный ГА 186М	2	на панели агрегатов под силовым зализом крыла шт.38 справа,слева	В	В	В	33-10-18 стр.201
<u>Агрегаты гидросистемы в фюзеляже</u>							
22-11-2 Фиг.1,2	Цилиндр управления входными дверями I 7601 5506 150 003 005	2 2	шт.14 справа,слева	В	В	В	22-11-2 стр.201
22-11-3 Фиг.1,2	Цилиндр замков входных дверей I 7601 5582 010 000	6	шт.14 справа,слева	В	В	В	22-11-3 стр.201

РУКОВОДСТВО ПО РЕМОНТУ БОЕВЫХ ПОВРЕЖДЕНИЙ

11/76

033.00.00
Стр. 9
Авг 20/87

1	2	3	4	5	6		
22-25-3 Фиг. I, 2	Цилиндр управления средней створкой I 760I 5505 050 000	2	шп. 87 верх	В	В	В	22-25-3 стр. 20I
22-25-5 Фиг. I	Демпфер I 760I 5505 100 107 103	2 2	на цилиндрах I 760I 5505 050	В	В	В	22-10-12 стр. 20I
32-30-II Фиг. I	Цилиндр выключатель замка 4H5538-0-I	5	шп. 74, 78 шп. 58 на замке хвостовой опоры	В	В	В	32-30-II стр. 20I
22-25-4 Фиг. I, 2	Цилиндр замков средней створки I 760I 5508 050 000	4	внутри средней створки	В	В	В	32-25-4 стр. 20I
22-25-2 Фиг. I, 2	Цилиндр боковых створок I 760I 5506 010 000	4	на бимсе шп. 73-74 справа, слева	В	В	В	22-25-2 стр. 20I
22-25-II Фиг. I, 2	Цилиндр рампы I 760I 5581 000 000 I 760I 5585 000 000	2 4	на бимсе шп. 63-64 справа, слева	В	В	В	22-25-II стр. 20I
22-25-10 Фиг. I, 2	Цилиндр замков рампы I 760I 5508 010 000	4	на бимсе шп. 65 слева, справа	В	В	В	22-25-10 стр. 20I
22-25-14 Фиг. I, 2	Цилиндр гермостворки I 760I 5505 150 000	2	шп. 69-71 верх	В	В	В	22-25-14 стр. 20I
22-II-I Фиг. I	Электрогидравлический кран PA1631/16	14	шп. 61-62 слева шп. 62-63 справа шп. 64-65 справа, слева шп. 72-73 справа, слева	В	В	В	22-II-I стр. I

РУКОВОДСТВО ПО РЕМОНТУ БОЕВЫХ ПОПЕРЕЖИЛИЩ

1178

1	2	3	4	5	6
			шт.78 справа, слева шт.87.88 справа, слева шт.55-56 слева		
33-10-12	Клапан обратный	12	шт.61-62 слева	В по 083412358	33-10-12
Фиг.1	ИД-1543И-8Г		шт.62-63 справа		стр.201
	Клапан обратный 990-2-8	12	шт.72-73 справа, слева	В с 083412361	
			шт.78 справа, слева		
			шт.88 справа, слева		
то же	Клапан обратный			то же	то же
	ИД-1543-6Г	8	шт.64-65 справа, слева		
	Клапан обратный 990-2-6	8	шт.69-70 справа, слева		
			шт.87 справа, слева		
			шт.55-56 слева		
33-10-18	Клапан предохранительный	3	шт.61,62 справа	В В В	33-10-18
Фиг.1	ГА 186М		шт.62,63 слева		стр.201
			шт.55-56 слева		
22-25-9	Клапан слива КГ-II	10	шт.61,62 справа, слева	В В В	22-25-9
Фиг.1			шт.62,63 справа, слева		стр.201
			шт.72,73 справа, слева		
22-25-5	Демпфер				
Фиг.1	I 760I 5505 100 007	2	шт.61,62 слева	В В В	33-10-12
			шт.62,63 справа		стр.201
22-25-8	Гидрозамок ГА III	3	шт.72,73 справа, слева	В В В	22-25-8
Фиг.1			шт.90 справа		стр.201
22-25-6	Клапан челночный УГ97-7	1	шт.90 справа	В В В	22-25-6
Фиг.1					стр.201

РУКОВОДСТВО ПО РЕМОНТУ ВОЕВЫХ ПОВРЕЖДЕНИЙ

11.76

Продолжение табл. 33.1

1	2	3	4	5	6	
22-26-8 Фиг. I	Цилиндр хвостовой опоры I 760I 3585 050 000	I	в лине хвостовой опоры	B	B B	22-26-8 стр.20I
22-25-12 Фиг. I	Вентиль 992AT-3	4	шт.56 слева на пульте управления грузопомом	B	B B	22-25-12 стр.20I
22-26-7 Фиг. I	Манометр НТМ-400	I	то же	B	B B	22-26-7 стр.20I
<u>Агрегаты гидросистемы в крыле</u>						
33-10-10 Фиг. I	Реле давления ГА I35T-00-I55	4	защипка за задним лонжероном II-I2 нк справа, слева	B	B B	33-10-10 стр.20I
33-10-11 Фиг. I	Дроссель НУ5810-40MT	4	то же			
33-10-12 Фиг. I	Клапан обратный ИЛ-I543-I4A	4	"	B	по 0834I2358	33-10-12 стр.20I
	Клапан обратный 99C-5-I4	4		B	с 0834I236I	
3I-64-0 Фиг. I	Цилиндр спойлеров I 760I 5502 010 000	8	задний лонжерон 22,25,27,30 нк справа, слева	B	B B	3I-64-0 стр.20I
3I-70-0 Фиг. I,2	Цилиндр тормозных щитков	4	задний лонжерон 10,16 нк справа, слева	B	B B	3I-70-0 стр.20I

033.00.00
Стр. 12
Авг 20/87

РУКОВОДСТВО ПО РЕМОНТУ БОЕВЫХ ПОВРЕЖДЕНИЙ

11/26

1	2	3	4	5	6		
<u>Агрегаты гидросистемы на двигателях ДЭСКИ</u>							
33-10-4 Выг. I	Гидронасос НПС9Д	4	на двигателях МБ I-4	В	В	В	33-10-4 стр. 201
33-10-6 Выг. I	Клапан разъемный 991AT1-04 991AT3-08	4	то же	В	В	В	33-10-6 стр. 201

РУКОВОДСТВО ПО РЕМОНТУ ВОЕВЫХ ПОВРЕЖДЕНИЙ

1176

Таблица 33.2

Встроенные средства контроля и бортовые выходы гидросистемы.

Номер фигуры и номер позиции	Наименование встроенных средств контроля и обслуживания, номер чертежа	Назначение встроенных средств контроля и обслуживания	Оборудование и контрольно-измерительная аппаратура, подключаемая к встроенному средству контроля
КД 33.00.10 Энг.10 поз.248	Зарядный клапан Ил527А антипульсатора I.760I.5584.000.000	Для зарядки азотом антипульсатора	Азотозаправщик ВЗ-20-350 Приспособление Ил704 с манометром ГОСТ 8625-71, тип I, класс точности I,5 (P=100 кгс/см ²).
поз.233	Зарядный клапан Ил527А шарового гидроаккумуля- тора тормозов 4Н5533-0	Для зарядки азотом гидроаккумулятора	то же
33.00.11 Энг.11 поз.131	Зарядный клапан Ил527А шарового гидроаккумуля- тора общей сети А5579-0	То же	" "
33.00.10 Энг.10 поз.111	Бортовой клапан I882А-2Т линии нагнетания	Для подключения на- земного источника давления	Наземный источник давления УИП-300
поз.115	Бортовой клапан I882-4Т линии всасывания	Для подключения на- земного источника давления	то же

РУКОВОДСТВО ПО РЕМОНТУ ВОЕВЫХ ПОВРЕЖДЕНИЙ

Ил 76

11.76

РУКОВОДСТВО ПО РЕМОНТУ БОЕВЫХ ПОВРЕЖДЕНИЙ

Таблица 33.3

Перечень жидкостных и газовых емкостей гидросистемы,
не подлежащих ремонту в полевых условиях.

Номер фигуры	Наименование агре- гата и номер чертежа	Причина невоо- станавливае- мости агрегата	Рекомендации по замене агрегата			
			номер под- раздела	трудоемкость замены чел. час	номиналь- ное число исполните- лей	потребное оборудова- ние и инст- румент
ИТЭ						
33-10-14						
Фиг. I	Гидроаккумулятор тормозов с фитин- гами I.7601.5533.000,000	По условиям прочности	см.ИТЭ 33-10-14	4	2	5*
33-10-14						
Фиг. I	Гидроаккумулятор системы с фитин- гами I.7601.5590.200,000 (A5579-0-3)	то же	33-10-14	4	2	5
32-10-16						
Фиг. I	Антипульсатор с фитингами I.7601.5584.000,000	—	32-30-16	4	2	5

ПРИМЕЧАНИЕ: 5* позиция по перечню табл.14.1001 (см.раздел 014)

Таблица 33.4

Допустимые и устранение повреждения гидробаков и общие сведения
о методах их ремонта.

Номер фигуры	Наименование аг- регата и номер чертежа	Наименование зоны на аг- регате	Характеристика допустимых повреждений			Рекомендуемый вариант ремонта	Трудоемкость в чел. час <u>мин. число</u> исполнителей	
			Виды повреж- дений	Размеры пов- реждений после обра- ботки в мм	Кол-во повреж- дений в зоне шт.			Минимальное расстояние между повреж- дениями в мм
ИТЭ 33-10-I фиг. I	Гидробак со шту- церами I.760I.558I.100. ЮЗ/Ю4	Боковая по- верхность обечайки	Пробоины	до 50	4	Не менее 100	ТВР № 33.7.1 33.7.2 33.7.3	<u>3,5</u> 1
Трещины			до 70	3	" "			
Пробоины			до 100	2	200			
		Верхнее и нижнее днище	Пробоины	до 50	2	100		
			Пробоины	до 100	1			
			Трещины	до 50	2	100		

ПРИМЕЧАНИЕ: 1. Допустимые без ремонта повреждения на поверхности обечайки и днища:

- риски и забоины, плавно зачищенные: на обечайке до 0,5 мм, днищах до 0,6;
- плавные вмятины с относительной стрелой прогиба до 0,1, определяющие по формуле $\frac{x}{l} = 0,1$, где: x - глубина вмятины; l - длина вмятины.

2. Допускается подварка по штуцерам.

3. Бак, в котором перебиты жесткость, ремонту не подлежит.

РУКОВОДСТВО ПО РЕМОНТУ БОЕВЫХ ПОВРЕЖДЕНИИ

Таблица 33.5

Перечень трубопроводов, шлангов, цилиндров и шарнирных звеньев гидросистем
не подлежащих ремонту в полевых условиях

Наименование конструктивной группы деталей, назначение и номер чертежа	Место установки на изделии	Характеристика съёмности	Причина невозможности устанавливаемости	Рекомендации по замене			Примечание
				особенности снятия и новки	трудоемкость замены млн. чис- ло испол- нителей	потребное количество рудовых инстру- мент	
1	2	3	4	5	6	7	8
Трубопроводы малой длины с прямолинейным участком менее 50 мм. Трубопроводы со спиральными изгибами.	По самолету	Съемные	Невозможность установ- ки промежуточного про- ходника из-за малой длины прямолинейного участка. Сложность конфигурации.		1 2 на I тр-д	5*	Позиция по не- речной таблице 14.1001.
Трубопроводы: Г2-10939 Г1-10929 Г1-10926 Г2- 936 Г1-10930	СУ левая сто- рона от Н1-89 Пилон	-" -"	По условиям пожарной безопасности то же		-" Подходы обеспечи- ваются после сня- тия двига- теля	-" -	
Шланги всех типоразмеров	По самолету	-"	Сращивание и замена арматуры невозможна в полевых условиях		0.5 2 на I шланг	5	Дефектация и замена по ИТЭ 33.00.1 стр.201 33.00.2 стр.201

РУКОВОДСТВО ПО РЕМОНТУ БОЕВЫХ ПОВРЕЖДЕНИЙ

11/26

1	2	3	4	5	6	7	8
Силовые цилиндры гидросистемы I.760I.5506.I50.I03/I05	По само- лету	Съемные	По условиям прочности и герметичности	Подходы имеются	<u>2</u> 2 на I цил.	5	При замене цилиндров руководство-ваться ИТЭ Главн: 22, 32, 33. Без ремонта допускаются: I. На цилиндрической части цилиндров допускаются риски глубиной до 0,05 мм. 2. На крышках цилиндров риски и забоины глубиной до 0,3 мм. 3. Все риски и забоины должны быть плавно выведены на указанную глубину.
5582.010.000							
5505.050.000							
5508.050.000							
5506.010.000							
558I.000.000							
5585.000.000							
5508.010.000							
5505.I50.000							
5585.050.000							
5507.050.000							
5583.050.000							
5583.010.000							
5507.010.000							
5582.050.000							
5509.I50.000							
5502.010.000							
5504.010.00I/002							
5504.050.003/005							
5303.000.000							
550I.000.000							
5509.010.000							
Трубопроводы системы управления и торможения гл.шасси	Стойки главного шасси	Съемные	Сложность конфигурации		<u>I</u> 2	5	Дефектация и замена по ИТЭ 33-30-I, стр.20I, 33-10-I стр.20I Допускается ремонт поврежденных трубопроводов установкой проходняков по ТБР Э33.8.1 с изменением конфигурации.
Г35-6I5							
Г34-6I6							
Г98-36I7							
Г8-1064I							
Г15-10643							
Г15-10644							
Г7-645							

РУКОВОДСТВО ПО РЕМОНТУ БОЕВЫХ ПОВРЕЖДЕНИЙ

11.76

033.00.00
Стр. 18
Лвт 20/87

1	2	3	4	5	6	7	8
Трубопроводы системы управления и подтормаживания носового шасси.	Стойка носового шасси	Съемные	Сложность конфигурации	Подходы имеются	<u>1</u> 2	5	но с обеспечением зазоров при уборке-выпуске гл. шасси. Дефектация и замена по ИТЭ 33-00-1 стр.201 33-10-1 стр.201 Допускается ремонт поврежденных трубопроводов установкой проходников ТЭР № 33.8.1 с изменением конфигурации трубопроводов, но с обеспечением зазоров при уборке-выпуске и развороте носовой стойки.
2Г3-10117							
1Г23-123							
1Г22-124							
1Г22-125							
1Г22-126							
1Г23-127							
1Г23-128							
1Г23-129							
1Г3-131							
2Г25-132							
1Г8-134							
1Г8-135							
1Г8-136							
1Г8-137							
1Г8-138							
2Г22-140							
2Г22-141							
2Г22-142							
2Г23-143							
2Г23-144							
2Г23-145							

РУКОВОДСТВО ПО РЕМОНТУ БОЕВЫХ ПОВРЕЖДЕНИЙ

1176

Продолжение табл. 33.5

1	2	3	4	5	6	7	8
Блок тормозных шлангов I.760I.4I40.260.00I I.760I.4I40.260.002	Внутри оси колес главного шасси	Съемный	Неразборность соединения сборки		<u>1</u> 2	5	При повреждении отдельных деталей сборки блока тормозных шлангов I.760I.4I40.260.000 ремонт производить заменой всей сборки.
Шланг подвода жидкости к тормозам колес 4609A-ГБ-150-350	От оси колес гл. шасси до тормоза	то же	Срачивание и замена арматуры в полевых условиях невозможны		<u>1</u> 2	5	Дефектация и замена по ИТЭ 33-00-I стр.20I 33-10-I стр.20I
Шарнирные звенья на стойках гл.шасси							
Цепочка системы торможения внутренних колес гл. шасси I.760I.4I40.000.95I I.760I.4I40.000.952	От низинки силового шпангоута на траверсу гл.шасси	"	Паяное соединение с классными размерами. Ремонт невозможен		<u>1</u> 2	5	При повреждении одной детали, входящей в шарнирную цепочку ремонт производится заменой всей сборки.
Цепочка системы торможения внешних колес гл. шасси I.760I.4I40.000.953 I.760I.4I40.000.954	От низинки силового шпангоута на траверсу гл.шасси	"	то же		<u>1</u> 2	5	то же
Цепочка системы торможения внутренних колес I.760I.4I40.000.956	По шлицшарниру главного шасси	"	"		"	"	"
Цепочка системы торможения внешних колес I.760I.4I40.000.957	"	"	"		"	"	"

РУКОВОДСТВО ПО РЕМОНТУ БОЕВЫХ ПОВРЕЖДЕНИИ

11.76

033.00.00
Стр. 20
Авг 20/87

1	2	3	4	5	6	7	8
Цепочки подвода жидкости к цилиндру-выключателю I.760I.4I40.000.958 I.760I.4I40.000.959	От поперечной(подкосной) балки на подкос главного шасси	Съемная	Паяное соединение с классными размерами. Ремонт невозможен.		I 2	5	При повреждении одной детали, входящей в шарнирную цепочку, ремонт производится заменой всей сборки.
Цепочки отвода жидкости от цилиндра-выключателя I.760I.4I40.000.960 I.760I.4I40.000.96I	От подкоса главного шасси к поперечной балке.	то же	то же		" "		то же
Цепочка подвода жидкости от цилиндра-выключателя к цилиндру подкоса и силовому цилиндру I.760I.4I40.000.962 I.760I.4I40.000.963	" "	" "	" "	Подход	" "	" "	" "
Шарнирные звенья системы управления и подтормаживания носового шасси.							
Цепочка нагнетания II системы I.760I.4240.000.96I	От штуцера на правой стенке ниши до траверсы носового шасси.	" "	" "	" "	" "	" "	" "
Цепочка нагнетания I системы I.760I.4240.000.962	От штуцера на левой стенке ниши до траверсы носового шасси.	" "	" "	" "	" "	" "	" "
Цепочка системы подтормаживания I.760I.4240.000.953	От штуцера на правой стенке ниши до траверсы носового шасси.	" "	" "	" "	" "	" "	" "

РУКОВОДСТВО ПО РЕМОНТУ БОЕВЫХ ПОВРЕЖДЕНИЙ

11.76

033.00.00
Стр. 21
Авг 20/87

1	2	3	4	5	6	7	8
Цепочка слива II системы I.760I.4240.000.955	От штуцера на правой стенке ниши до траверсы носового шасси.	Съемная	Паяное соединение с классными размерами.	Подход	1 2	5	
Цепочка слива I системы I.760I.4240.000.956	От штуцера на левой стенке ниши до траверсы носового шасси.	"	то же	то же	"	"	
Цепочка подтормаживания I.760I.4240.000.957	От рулевого цилиндра до разъемного клапана	"	"	"	"	"	
Цепочка подтормаживания I.760I.4240.000.959	От нижнего поворотного хомута до коромысла	"	"	"	"	"	
Звено I.760I.4240.000.965	От разъемного клапана до нижнего поворотного хомута	"	"	"	"	"	
Трубопровод I.760I.4240.170.000	Внутри оси колес носового шасси	"	"	"	"	"	
Цепочка уборки-выпуска поршня хвостовой опоры I.760I.4340.000.951	От шп.56 до цилиндра хвостовой опоры	"	"	"	"	"	

РУКОВОДСТВО ПО РЕМОНТУ БОЕВЫХ ПОВРЕЖДЕНИИ

Таблица 33.6

Допустимые и устраненные повреждения трубопроводов гидросистем,
общие сведения о методах их ремонта.

Конструктивные признаки	Ремонтно-технологические признаки	Виды и размеры допустимых повреждений	Кол-во допустимых повреждений и минимальное расстояние между ними	Способы устранения повреждений и номер ТБР	Среднее значение трудоемк. чел/час	Примечание
1	2	3	4	5	6	7
Трубопроводы высокого давления $\approx 210 \text{ кг/см}^2$. Линии: Г2, Г4, 2Г4, Г6, 2Г6, Г7, Г8; Г8; Г9; Г10; Г11; 2Г11; Г14; Г15; Г16; Г17; 2Г17; Г18; Г22; 2Г22; Г23; 2Г23; Г25; 2Г25; Г27; Г28; Г37; Г38; Г39; Г44; Г45; Г48; Г49; Г50; 2Г50; Г51; 2Г51; А55; Г56; 2Г56; Г57; 2Г57; Г58; Г59; Г60; Г60; 2Г60; Г61; Г63; Г64; Г65; Г66; Г67; Г68; Г69; 2Г69; Г70; 2Г70; Г71; 2Г71; Г72; 2Г72; Г73; 2Г73; Г74; 2Г74; Г75; 2Г74; Г75; 2Г75; Г80; 2Г80; Г81; 2Г81; Г82; 2Г82; Г83; 2Г83; Г84; 2Г84; Г85; 2Г85; Г86; 2Г86; Г99.	Стальные трубопроводы Г2ХГ8НЮТ диаметром: 6 x 0,5 8 x 0,65 10x0,80 12x0,9 14x1,0 16x1,2	Пробоины или перебитие	По 1шт. на каждые 500 мм, но не более 3шт. на длине трубопровода.	Установка проходника, вставки с 2-мя проходниками или шланга высокого давления (вместо вставки) ТБР № 33.8.1 33.8.2	3 2 на I тр-д	Допускаемое расстояние от поврежденного участка до начала криволинейного участка или соединительной арматуры не менее 75мм. Допустимое расстояние от соединительной арматуры до колодок крепления не менее 2 мм.
Трубопроводы среднего давления до 100 кгс/см ² . Линии: Г31; Г32; Г34; Г35; Г98.						

РУКОВОДСТВО ПО РЕМОНТУ ВОЕВЫХ ПОВРЕЖДЕНИЙ

11,76

Продолжение табл. 33.6

1	2	3	4	5	6	7
Трубопроводы низкого давления до 30 кг/см ² . Линии: Г1; Г3; 2.3; Г5; Г46; Г52; Г53; Г62; Г97.	Материал АМг2-М диаметром 4хГ, 0- -35хГ, 0	Пробоины или перебитие.	Не регламентируется.	Установка проходника или бужа, вставки с 2-мя проходниками или бужами. Установка шланга (вместо вставки) ТВР № 33.8.1 33.8.2 33.8.3 33.8.4	<u>3</u> 2	Допустимое расстояние от поврежденного участка до начала криволинейного участка или соединительной арматуры не менее 75 мм. Допустимое расстояние от соединительной арматуры до колодок крепления не менее 2 мм.
Трубопроводы высокого и низкого давления.	Все трубопроводы из АМг2-М и Г2Х18Н10Т (всех диаметров)	Пережатие с овальностью более 15% номинального диаметра.	По шт. на длине трубопровода.	то же	<u>3</u> 2	то же

ПРИМЕЧАНИЕ: 1. В случае повреждения на криволинейном участке трубопровода между точками крепления, а также между точкой крепления и подсоединительной арматурой производить путем вырезки поврежденных участков с установкой вставок нужной длины и конфигурации.

2. При количестве повреждений (пробоинах, перебитиях и др.) 2 и более рекомендуется устанавливать одну вставку между крайними повреждениями.

3. Допустимые повреждения трубопроводов (риски, забоины, вмятины) для единичных полетов и перелетов в ремонтные органы:

а) на трубопроводах низкого давления (с рабочим давлением до 30 кг/см²) допускаются риски глубиной до 0,25 мм и плавные вмятины глубиной не более 10% от диаметра трубопровода;

РУКОВОДСТВО ПО РЕМОНТУ БОЕВЫХ ПОВРЕЖДЕННЫХ

11.76

033.00.00
Стр. 24
Авг 20/87

I	2	3	4	5	6	7
---	---	---	---	---	---	---

- б) на трубопроводах среднего давления (с рабочим давлением до 100 кг/см²) допускаются продольные риски глубиной до 0,2 мм, поперечные риски глубиной до 0,1 мм, главные вмятины не более 8% от диаметра трубопровода;
- в) на трубопроводах высокого давления (с рабочим давлением до 210 кг/см²) допускаются продольные риски глубиной до 0,1 мм, поперечные риски глубиной до 0,06 мм, главные вмятины не более 8% от диаметра трубопровода.
- При поврежденных трубопроводах, выходящих за пределы допускаемых, ремонт аналогичен ремонту при пробоях и переситях.

РУКОВОДСТВО ПО РЕМОНТУ ВОЕННЫХ ПОВРЕЖДЕНИЙ

1476

1	2	3	4	5
22.21.04 Фиг.4	Цилиндр замков средней створки I.760I.5508.050.000	Болт ушковый поз.15 I.760I.5508.030.000 Соединение поворотное поз.21 I.760I.5502.040.105 Соединение поворотное поз.24 I.760I.5502.040.106	22-25-4	5. Все риски должны быть правильно выведены на глы- бину риска.
22.21.04 Фиг.4	Цилиндр боковой створки I.760I.5506.010.000	Болт ушковый поз.1 I.760I.5501.040.021 Соединение поворотное поз.21 I.760I.5502.040.106	22-25-7	
22.23.04 Фиг.4,4а	Цилиндр рампы I.760I.5581.000.000 по 0934I8560 I.760I.5585.000.000 с 0934I8564	Болт ушковый поз.1 I.760I.5501.040.017 по 0934I8560 I.760I.5501.040.009 с 0934I5564 Кардан поз.6 I.760I.5581.030.000 по 0934I8560 I.760I.5505.090.005 с 0934I9564 Соединение поворотное поз.27 I.760I.5581.050.001 по 0934I8560 I.760I.5585.020.103 с 094I8564 Клапан обратный поз.30 I.760I.5590.170.113 по 0934I8560	22-25-11	

РУКОВОДСТВО ПО РЕМОНТУ БОЕВЫХ ПОВРЕЖДЕНИЙ

11/76

1	2	3	4	5
		Комут поз.32 I.760I.558I.070.000 по 0934I8560 I.760I.5585.003.000 с 0934I8564		
22.23.II Фиг.II	Цилиндр замков рампы I.760I.5508.010.000	Болт ушковый поз.I3 I.760I.5508.030.000	22-25-10	
22.24.04 Фиг.4	Цилиндр гермостворки I.760I.5505.150.000	Болт ушковый поз.I I.760I.550I.040.02I	22-25-7	
22.26.I0 Фиг.I0	Цилиндр хвостовой опоры I.760I.3585.050.000	Болт ушковый поз.I I.760I.550I.040.015 Клапан челночный поз.I2 УГ97-7 Кронштейн поз.I9 I.760I.5585.054.600 по 0023437077 I.760I.5585.056.000 с 0023437084	22-26-0	
22.35.03 Фиг.3	Цилиндр аварийной двери кормовой кабины I.760I.5507.050.000	Болт ушковый поз.I I.760I.550I.040.005 Соединение поворотное поз.I2 I.760I.5502.040.106	22-37-2	
22.3I.05 Фиг.5	Цилиндр замка аварийного люка I.760I.5507.010.000	Болт ушковый поз.II I.760I.550I.040.019 Гидрозамок Г4III поз.9 Крышка поз.I6 I.760I.5507.020.000	22-32-2	

033.00.00
Стр. 28
Авг 20/87

РУКОВОДСТВО ПО РЕМОНТУ БОЕВЫХ ПОВРЕЖДЕНИЙ

11.76

1	2	3	4	5
		Хомут поз.28 I.760I.5507.015.000 Клапан челночный поз.27 ИТ97-7	22-32-2	
22.3I.04 Фиг.4	Цилиндр замка нижнего ав. ловка I.760I.5582.050.000	Болт ушковый поз.1 I.760I.5582.070.000	32-3I-0 22-32-3	
3I.60.29 Фиг.30	Цилиндр спойлеров I.760I.5502.010.000	Болт ушковый поз.10 I.760I.550I.040.007 Соединение поворотное поз.2I,23 I.760I.5502.040.104 I.760I.5502.040.103	3I-64-0	
3I.70.0I Фиг.2	Цилиндр тормозных щитков I.760I.5509.150.000	Болт ушковый поз.1 I.760I.550I.040.005 Соединение поворотное поз.10 I.760I.554I.020.000 Гидрозамок ГА111 поз.15 Хомут поз.9 I.760I.5509.170.000	3I-7I-0 22-25-8	
32.80.02 Фиг.2	Цилиндр фотолка I.760I.5583.010.000	Болт поз.11 I.760I.5583.013.000	55-12-1	
32.30.05 Фиг.3	Цилиндр уборки-выпуска носовой ноги ласси I.760I.550I.000.000	Штуцер с дросселем поз.15 I.760I.5590.69I.000 Болт ушковый поз.17 I.760I.550I.040.003 Хомут поз.30 I.760I.550I.019.000 по 00I3I93999 I.760I.550I.02I.000 с 00I3434002	32-30-5	

РУКОВОДСТВО ПО РЕМОНТУ БОЕВЫХ ПОВРЕЖДЕНИЙ

11/26

1	2	3	4	5
32.30.06	Цилиндр уборки главной ноги шасси I.760I.5503.000.000	Болт ушковый поз.17 I.760I.550I.040.003 Переключатель поз.28 4H556I-70 Хомут поз.30 I.760I.5503.003.000 по 00I3433999 I.760I.5503.005.000 с 00I3434002	32-00 32-30-5 32-30-6	
32.30.08	Цилиндр складывающего подкоса I.760I.5509.010.000	Болт ушковый поз.1 I.760I.550I.040.005 Клапан челночный УГ97-7 поз.10 Хомут поз.33 I.760I.5509.040.000 по 00I3433999 I.760I.5509.110.000 с 00I3434002 Дроссель поз.14 I.760I.550I.060.003	32-10-0 32-30-5	
32.30.09	Цилиндр управления створками отсека гл.шасси I.760I.5504.050.000	Болт ушковый поз.1 I.760I.550I.040.005 Клапан челночный поз.10 УГ97-7 Хомут поз.15 I.760I.5504.054.000	32-30-9 32-21-0	

033.00.00
Стр. 30
Авг 20/87

РУКОВОДСТВО ПО РЕМОНТУ ВОЕВЫХ ПОВРЕЖДЕНИЙ

11.76

1	2	3	4	5
32.30.10				
Фиг.8	Цилиндр створок носового шасси I.760I.5504.010.001 002	Болт ушковый поз.1 I.760I.5504.110.000 Клапан челочный поз.22 I.760I.5614.210.000 Хомут поз.30 I.760I.5504.016.000	32-30-10 32-21-0	
35.51.01				
Фиг.2	Стеклоочиститель I.760I.5515.030.001/002	Кронштейн поз.1 I.760I.5515.050.001/002 Рычаг поз.4 I.760I.5515.061.001/002 Поводок поз.23 I.760I.5515.081.000 Стойка поз.25 I.760I.5515.072.000 Кордус поз.28 I.760I.5515.073.000 Щетка поз.29 I.760I.5515.074.000	35-51-0 35-51-1 35-51-2 35-51-0 35-51-1 35-51-2	

РУКОВОДСТВО ПО РЕМОНТУ БОЕВЫХ ПОВРЕЖДЕНИЙ

11/76

ИЛ-76

РУКОВОДСТВО ПО РЕМОНТУ БОЕВЫХ ПОВРЕЖДЕНИЙ

ОПРЕДЕЛЕНИЕ ТЕХНИЧЕСКОГО СОСТОЯНИЯ (ДЕФЕКТАЦИЯ)

Общие указания

Для определения технического состояния гидравлической системы самолета проведите внешний осмотр трубопроводов, агрегатов и узлов, входящих в систему. Обязательному и особо тщательному контролю при дефектации подлежат элементы гидросистемы, расположенные в зонах повреждения планера.

При необходимости проверьте работоспособность гидроагрегатов, не снимая их с борта.

В случае повреждения отдельных агрегатов и трубопроводов, приводящих к разгерметизации системы осмотру и проверке работоспособности подлежат функционально связанные с ними гидроагрегаты, даже если они находятся вне зоны поражения (см. таблицу 33.301).

Технологические указания по осмотру и проверке работоспособности агрегатов, узлов и деталей гидросистемы приведены в "Инструкции по технической эксплуатации самолета ИЛ-76" глава 33 и в технологических картах к "Единому регламенту технического обслуживания".

Общие положения и методические указания по дефектации изложены в РЭИ-1, раздел "015. Очистка, промывка. Определение технического состояния".

Таблица 33.301

Перечень агрегатов и узлов гидросистемы, повреждения которых требуют обязательной проверки функционально взаимосвязанных с ними агрегатов и узлов

Характеристика повреждений агрегатов и узлов, вызывающих проверку функционально связанных агрегатов.	Агрегаты подлежащие проверке	Объем проводимых работ	Указания по проведению работ
Разрушение агрегатов, трубопроводов гидросистемы, вызывающие разгерметизацию системы, потерю рабочей жидкости.	НП-89Д НУ5810-40МГ 8Д2966018-2 НС-51А	1. Выполнить объем работ, предусмотренных инструкцией по технической эксплуатации или восстановления разгерметизированной системы.	См. ИТЭ 33-10-0 стр. 101
		2. Проверить работу насосной станции НС-51А.	гл. 33-10-0 стр. 213
Отказ насосной станции НС-51А, вызывающий падение давления во всасывающей магистрали насосов НП-89Д.	НП-89Д 8Д2966018-2	1. Заменить отказавшую насосную станцию НС-51А.	39-10-2 стр. 201
		2. В случае снижения давления во всасывающей магистрали ниже 0,5 кгс/см ² проверить насосы НП-89Д на отсутствие следов перегрева (потемнения краски) и проверить фильтроэлементы фильтров линии нагнетания на отсутствие стружки.	33-10-0 стр. 101
		3. Проверить работоспособность насосов НП-89Д.	33-10-0 стр. 212
Разрушение деталей насоса Н.-89Д и загрязнение системы.		1. Заменить разрушенный насос НП-89Д.	33-10-4 стр. 201
		2. Промыть фильтры дросселей минимального расхода.	33-10-0 стр. 101
		3. Промыть систему.	33-10-0 стр. 205б стр. 205в

РУКОВОДСТВО ПО РЕМОНТУ БОЕВЫХ ПОВРЕЖДЕНИЙ

11/76

РУКОВОДСТВО ПО РЕМОНТУ БОЕВЫХ ПОВРЕЖДЕНИЙ

РЕМОНТ

ОБЩИЕ УКАЗАНИЯ

1. Ремонт методом восстановления

Методом восстановления ремонтируются трубопроводы (допустимые к ремонту см. "Виды повреждений") и гидробаки с учетом следующих указаний:

1. Не подлежат ремонту:

- трубопроводы длиной до 300 мм;
- трубопроводы сложной конфигурации длиной до 1000 мм в случае отсутствия прямолинейного участка размером не менее 50 мм;
- фланги всех типоразмеров.

2. Проходные штуцеры или буши устанавливать только на прямолинейных участках.

3. Трубопроводы, имеющие до 5-ти повреждений на 1 п.м. в виде вмятин глубиной до 1 мм без острых завоин, царапин и надрезов допускаются к эксплуатации без ремонта.

4. Трещины считать как перебития и ремонтировать их согласно рекомендаций, приведенных для перебитого трубопровода.

5. Накладные гайки и nipples, имеющие незначительные повреждения, допускаются к дальнейшей эксплуатации при условии:

- завоины, вмятины и царапины на резьбовой части гайки (в количестве не более 2 дефектов на одной нитке) вывести калибровкой. Допускается срыв не более одной нитки резьбы;
- повреждение контрольного отверстия на гайке устранить засверловкой нового отверстия на соседней грани или в элементе конструкции планера;
- смятие граней и завоины на гайке устранить зашлифовкой;
- заедание nipples при перемещении по трубопроводу устранить путем обжатия nipples в тисках с губками из резины.

6. После ремонта, трубопроводы промыть бензином Б-70 не менее 2-3 раз под давлением 3-3,5 кгс/см². Контроль чистоты полости трубопровода производить по фильтру с размером ячейки не менее 15 мк из сетки сержевого плетения или по марле (2-3 слоя). Механические примеси и пятна, видимые невооруженным глазом, должны отсутствовать. После промывки просушите полость трубопровода горячим воздухом.

7. Отремонтированные трубопроводы подлежат испытанию на прочность (для ремонта сваркой) давлением жидкости АМГ-10 1,5 Р раб в течение 10 мин. и на герметичность давлением воздуха Р раб в течение 20 мин. Утечки не допускаются.

8. Нарушенное лакокрасочное покрытие трубопроводов из АМГ2М должно быть восстановлено (см. ремонт ЛКП раздел 014.)

Справочные сведения и технологические указания к типовым вариантам ремонта (ТВР) трубопроводов и гидробаков методом восстановления приведены в таблицах 33.401, 33.402. Нумерация ТВР принята трехзначной: первая группа цифр показывает номер раздела -33, средняя цифра - условный номер конструктивной группы (ТКГ): 7-емкости, 8-трубопроводы, последующая цифра - порядковый номер

РУКОВОДСТВО ПО РЕМОНТУ БОЕВЫХ ПОВРЕЖДЕНИЙ

внутри ТКГ. При выполнении ремонта методом восстановления руководствуйтесь соответствующими ТУ и ТТН раздела "014. Типовые технологические процессы".

9. При монтаже отремонтированного трубопровода, разрешается его рихтовка или подгибка для обеспечения соосности. В случае появления вмятин при подгибке, уменьшение площади проходного сечения не должно превышать 15%.
10. Зазоры между трубопроводами находящимися в пакете, должны быть не менее 2 мм.

II. Ремонт методом замены

Все агрегаты и узлы (кроме гидробаков) гидравлической системы при их повреждениях подлежат замене на кондиционные. Допускаются к эксплуатации без ремонта агрегаты с незначительными повреждениями (типа риск, забоин и т.п.) не нарушающими их работоспособность и размеры которых не превышают допустимых, указанных в подтеме "Виды повреждения". Отдельные агрегаты, перечень которых приведен в таблице 33.7 восстанавливаются заменой составных частей (узлов) при их повреждении.

При замене агрегатов гидросистемы руководствоваться технологическими указаниями "Инструкции по технической эксплуатации самолета ИЛ-76" глава 33.

РУКОВОДСТВО ПО РЕМОНТУ БОЕВЫХ ПОВРЕЖДЕНИЙ

Таблица 33.40I

Справочные сведения о типовых вариантах ремонта трубопроводов и агрегатов гидравлической системы.

Наименование агрегатов (детали) и номер чертежа	Способ ремонта, номера рекомендуемых ТВР	П р и м е ч а н и е
1	2	3
Трубопроводы из 12Х18Н10Т АМг2М высокого, среднего и низкого давления Р раб. до 210 кгс/см ² .	33.8.1 Ремонт установкой проходника	Рекомендованный ТВР применяется при повреждении трубопровода на длине не превышающей размер проходника.
	33.8.2 Ремонт установкой 2-х проходников со вставкой	Рекомендованный ТВР применяется при повреждениях трубопровода на криволинейных участках и в случаях повреждений, размер, которых превышает длину проходника. Разрешается вместо вставки установить шланг соответствующего давления и длины.
Трубопроводы из АМг2М низкого давления Р раб. до 30 кгс/см ² .	33.8.3 Ремонт установкой бука.	Рекомендованный ТВР применяется взамен ТВР № 33.8.1 когда отсутствует в наличии требуемый проходник.
	33.8.4 Ремонт установкой 2-х бужей со вставкой.	Рекомендованный ТВР применяется взамен ТВР № 33.8.2 при повреждениях криволинейного участка трубопровода в случае отсутствия требуемых проходников.
Гидробак I.780I, 566I, 100, 103/104	33.7.1 Ремонт трещин сваркой	Рекомендованный ТВР применяется при ремонте трещин на боковой поверхности и днищах гидробака.
	33.7.2	Рекомендованные ТВР применяются для ремонта пробоя и глубоких вмятин на поверхности и в зоне фланцев гидробака.
	33.7.3 Ремонт пробоя и глубоких вмятин сваркой	

Технологические указания к типовым вариантам ремонта трубопроводов и агрегатов гидравлической системы.

Технологические операции ремонта	Потребное технологическое оборудование и инструмент	Потребные детали и расходные материалы		Трудоемкость в чел/час
		наименование детали, материал	заменители материалов	
I	2	3	4	5
<u>ТВР № 33.7.1</u>				
Ремонт трещин на гидробаке сваркой	См. указания в ТП-1282, ТП-1283.			<u>3,0</u>
1. Выполните технологические операции типовых технологических процессов: ТП-14.1282, 14.1283.				2
2. Проверьте герметичность согласно указаний ИТЭ 33-10-1 стр.201.				
<u>ТВР № 33.7.2</u>				
Ремонт пробоин и глубоких вмятин на гидробаке		1,2-Накладка АММ л.2,5		
1. Выполните технологические операции типовых технологических процессов: ТП-14.1289	См. указание в ТП-14.1289			<u>4,5</u>
2. Испытайте гидробак на прочность согласно указаний к ТВР, проверьте герметичность и промойте гидробак согласно ИТЭ 33-10-1 стр.201				2
<u>ТВР № 33.7.3</u>				
Ремонт гидробака при повреждениях в зоне фланцев		1- Вставка АММ л.2,5 2- Фланец		
1. Выполните технологические операции типовых технологических процессов: ТП-14.1289		1.7601.5562.001.002 1.7601.5562.002.000 1.7601.5562.008.000		

РУКОВОДСТВО ПО РЕМОНТУ БОЕВЫХ ПОВРЕЖДЕНИЙ

11/26

1	2	3	4	5
2. Испытайте гидробак на прочность согласно указанию к ТЕР, проверьте герметичность и промойте гидробак согласно ИТЭ 33-10-1 стр. 201.	см. указания в ТП-14. 1289.	1.7601.5562.020.000		
		1.7601.5562.030.000		
<u>ТЕР # 33.8.1</u>				
Ремонт трубопроводов установкой проходняка	см. указания в	1. Проходняк прямой		
1. Выполните технологические операции: п.п. 1, 3 ТП-14. 1274	ТП-14. 1270	2712А-6 2713А-4		
	ТП-14. 1273	2712А-8 2713А-6		
	ТП-14. 1274	2712А-10 2713А-8		
2. Испытайте трубопровод на герметичность согласно ТП-14. 1275	ТП-14. 1275	2712А-12 2713А-10		
		2712А-14 2713А-12		
		2712А-16 2713А-14		
		2712А-20		
		2712А-25		
		2712А-32		
		2. Гайка накидная		
		2704А-6 2705А-4		
		2704А-8 2705А-6		
		2704А-10 2705А-8		
		2704А-12 2705А-10		
		2704А-14 2705А-12		
		2704А-16 2705А-14		
		2704А-20		
		2704А-25		
		2704А-32		
		3. Нишпель		
		2701А-6 2703А-4		
		2701А-8 2703А-6		
		2701А-10 2703А-8		
		2701А-12 2703А-10		
		2701А-14 2703А-12		
		2701А-16 2703А-14		

РУКОВОДСТВО ПО РЕМОНТУ БОЕВЫХ ПОВРЕЖДЕНИЙ

11.76

033.20.00
Стр. 406
Авг 20/87

1	2	3	4	5
		2701А-20		
		2701А-25		
		2701А-32		
		4.Проволока КО-0,8		
		ГОСТ792-67.		
		5.Пломба ОСТ1.10067-71		
		6.Труба 12Х18Н10Т 6х0,6		
		то же 8х0,6		
		"- 10х0,8		
		"- 12х0,9		
		"- 14х1,0		
		"- 16х1,2		
		Труба АМГ2М 8х1		
		то же 10х1		
		"- 12х1		
		"- 14х1		
		"- 16х1		
		"- 18х1		
		"- 22х1		
		"- 27х1		
		"- 35х1		

ТВР № 33.8.2

ремонт трубопровода установкой вставки и двух проходников см.указания в ТП-14.1273
 1.Выполните технологические операции типового технологического процесса ТП-14.1273.
 2.Испытайте трубопровод на герметичность согласно ТП-14.1275.

1.Проходник прямой:
 2712А-6 2713А-4
 2712А-8 2713А-6
 2712А-10 2713А-8
 2712А-12 2713А-10
 2712А-14 2713А-12
 2712А-16 2713А-14
 2712А-20
 2712А-25
 2712А-32

а/1

РУКОВОДСТВО ПО РЕМОНТУ ВОЕННЫХ ПОВРЕЖДЕННЫХ

11/76

1	2	3	4	5
---	---	---	---	---

2. Гайка накидная

2704A-6	2705A-4
2704A-8	2705A-6
2704A-10	2705A-8
2704A-12	2705A-10
2704A-14	2705A-12
2704A-16	2705A-14
2704A-20	
2704A-25	
2704A-32	

3. Ниппель

2701A-6	2703A-4
2701A-8	2703A-6
2701A-10	2703A-8
2701A-12	2703A-10
2701A-14	2703A-12
2701A-16	2703A-14
2701A-20	
2701A-25	
2701A-32	

4. Проволока

КО-0,8 ГОСТ792-67

5. Пломба ОСТ1.10067-71

6. Труба 12X18H10T 6x0,6

то же	8x0,6
-"-	10x0,8
-"-	12x0,9
-"-	14x1,0
-"-	16x1,2

Труба А1п2М 8x1

то же	10x1
-"-	12x1
-"-	14x1
-"-	16x1

РУКОВОДСТВО ПО РЕМОНТУ ВОЕВЫХ ПОВРЕЖДЕНИЙ

11.76

033.20.00
Стр. 408
Авт. 20/87

1	2	3	4	5
		Труба АМр2М 18х1 то же 22х1 "- 27х1 "- 35х1		
<u>ТВР № 33.8.3</u>				
Ремонт трубопроводов установкой бука. I. Выполните технологические опера- ции типовых технологических про- цессов ТПН-14.1270, ТПН-14. 1271, ТПН-14. 1286	см. указания в ТПН-14.1271, ТПН-14.1272, ТПН-14.1287	I. Б у ж АМр2М тр. 10х1 АМр2М тр. 12х1 АМр2М тр. 14х1 АМр2М тр. 16х1 АМр2М тр. 18х1		<u>13,2</u> 2
<u>ТВР № 33.8.4</u>				
Ремонт трубопроводов установкой вставки и 2-х бухей. I. Выполните технологические опера- ции типовых технологических процессов ТПН-14. 1270, ТПН-14. 1271, ТПН-14. 1286	см. указания в ТПН-14. 1270, ТПН-14. 1271, ТПН-14. 1286	I. Б у ж АМр2М тр. 10х1 АМр2М тр. 12х1 АМр2М тр. 14х1 АМр2М тр. 16х1 АМр2М тр. 18х1 2. Вставка АМр2М тр. 8х1 АМр2М тр. 10х1 АМр2М тр. 12х1 АМр2М тр. 14х1 АМр2М тр. 16х1 3. Труба АМр2М тр. 8х1 АМр2М тр. 10х1 АМр2М тр. 12х1 АМр2М тр. 14х1 АМр2М тр. 16х1		

РУКОВОДСТВО ПО РЕМОНТУ БОЕВЫХ ПОПРАВКОВ

11.76

16.76

РУКОВОДСТВО ПО РЕМОНТУ БОЕВЫХ ПОВРЕЖДЕНИЙ

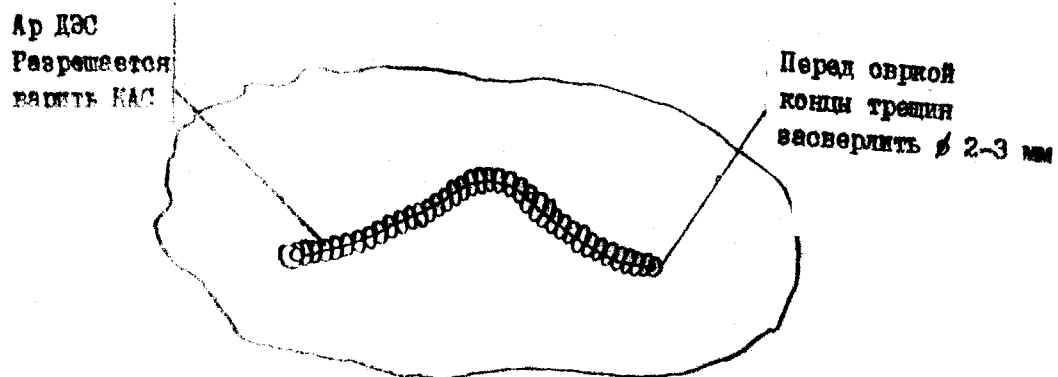

Типовой вариант ремонта трещин на гидробаке

ТВР №33.7.1

Послеремонтные испытания см. ТВР №33.7.2

РУКОВОДСТВО ПО РЕМОНТУ БОЕВЫХ ПОВРЕЖДЕНИЙ

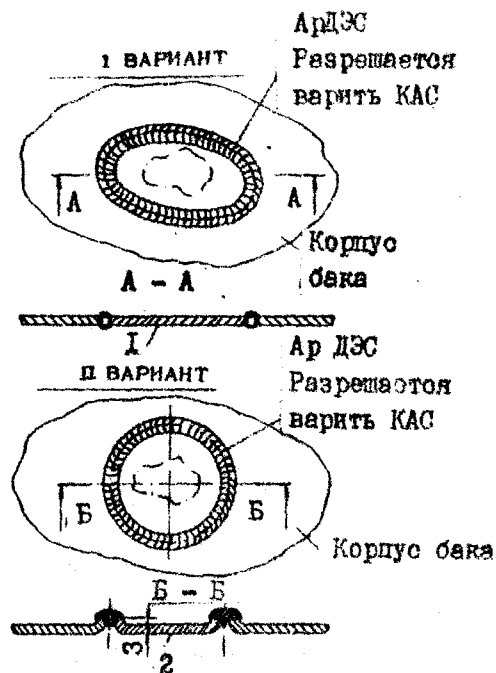

Типовой вариант ремонта пробой и глубоких вмятин на гидробаке

ТВР № 33.7.2.

1, 2 - накладка АММ л2,5

1. После разделки поврежденных мест (пробой) перед сваркой внутреннюю полость гидробака очистить от стружки и др. механических частиц.
2. После сварки внутренние полости гидробака тщательно промыть горячей водой и просушить. Воду залить и сливать через 3-4 слоя марли. Промывку закончить, когда марля останется совершенно чистой.
3. Промытый бак заглушить технологическими заглушками и испытать: на прочность давлением жидкости АМГ-10 $2,3 \text{ кгс/см}^2$ в течении 2-3 мин. на герметичность давлением воздуха $1,5 \text{ кгс/см}^2$ в течении 10 мин.
4. Течь жидкости или травление воздуха не допускается. При испытаниях применять жидкость АМГ-10 чистотой не ниже 7 класса по ГОСТ 17216-71, и воздуха не ниже 7 класса по ГОСТ 17433-72.

РУКОВОДСТВО ПО РЕМОНТУ БОЕВЫХ ПОВРЕЖДЕНИЙ

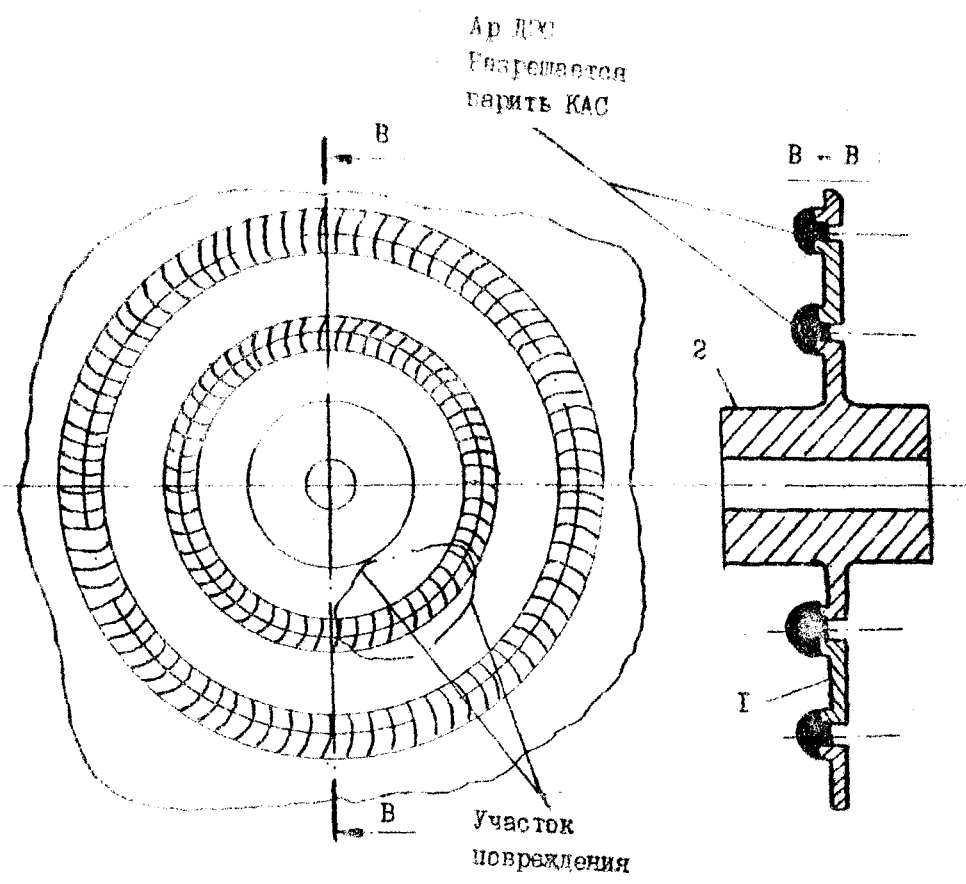

Типовой вариант ремонта гидробака при повреждениях в зоне фланцев
ТВР №33.7.3

- 1 - вставка АММ л 2,5
- 2 - фланец 1.7601.5562.001.000
1.7601.5562.002.000
1.7601.5562.008.000
1.7601.5562.020.000
1.7601.5562.030.000

Технические требования см. ТВР №33.7.2

РУКОВОДСТВО ПО РЕМОНТУ БОЕВЫХ ПОВРЕЖДЕНИЙ

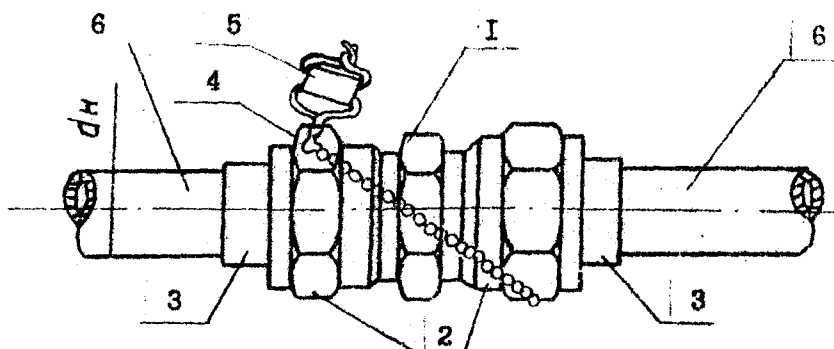

Типовой вариант ремонта трубопроводов установкой проходника

ТВР № 33.8.1

- 1 - Проходник прямой 2712А -, 2713А -,
- 2 - Гайка накидная 2704А -, 2705А -,
- 3 - Ниппель 2701А -, 2703А -,
- 4 - Проволока контрольная КО - 0,8 ГОСТ 792-67,
- 5 - Пломба ОСТ 1.10067 - 71,
- 6 - Труба 12Х18Н10Т Тр. $d_{нх} S$,
АМг2М Тр. $d_{нх} S$.

1. Развальцовка труб-по нормам 326АТ.
2. При сборке резьбу деталей смазать смазкой БУ.
3. Испытание соединений после монтажа производить согласно указаний раздела "Общие указания к ремонту".

РУКОВОДСТВО ПО РЕМОНТУ БОЕВЫХ ПОВРЕЖДЕНИЙ

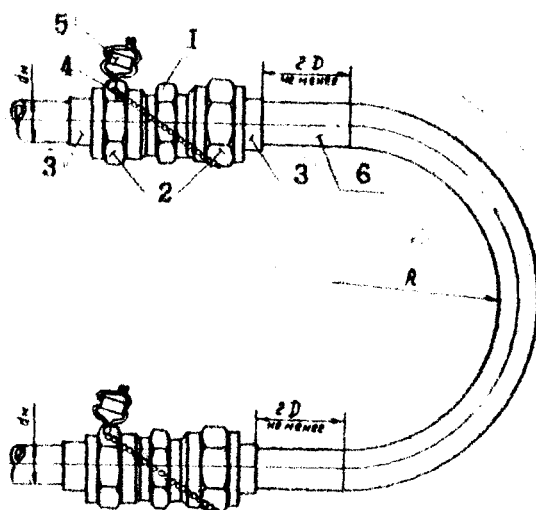

Типовой вариант ремонта установкой вставки и 2-х проходимиков

ТВР №33.8.2.

- 1 - проходник прямой 2712А-, 2713А-,
- 2 - гайка накидная 2704А-, 2705А-,
- 3 - шпиль 2701А-, 2703А-,
- 4 - проволока контрольная КО-0,8 ГОСТ 792-67,
- 5 - пломба ОСТ1.10067-71,
- 6 - вставка 12Х18Н10Т Тр.диш S, АМг2М Тр.диш S.

1. Развальцовка труб - по нормам 326АТ.
2. При сборке резьбу деталей смазать смазкой БУ.
3. Испытание соединений после монтажа производить согласно указаний раздела "Общие указания к ремонту".
4. Поврежденный криволинейный участок удалить, взамен установить дет. - 6.
6. Подобрать вставки из материала, одинакового с материалом поврежденной детали.

11.76

РУКОВОДСТВО ПО РЕМОНТУ БОЕВЫХ ПОВРЕЖДЕНИЙ

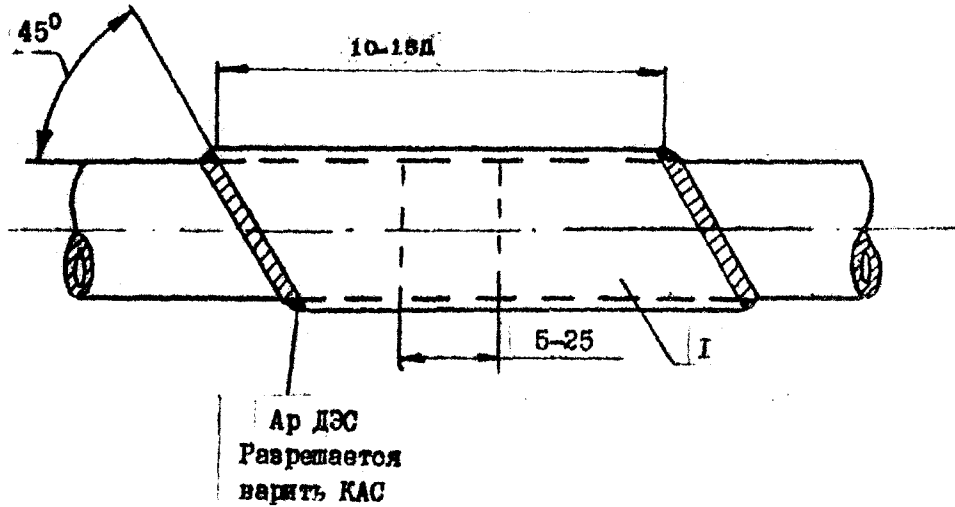

Типовой вариант ремонта трубопроводов установкой бука

ТВР № 33.8.3

I - Бук АМг2М ТрДх3

РУКОВОДСТВО ПО РЕМОНТУ БОЕВЫХ ПОВРЕЖДЕНИЙ

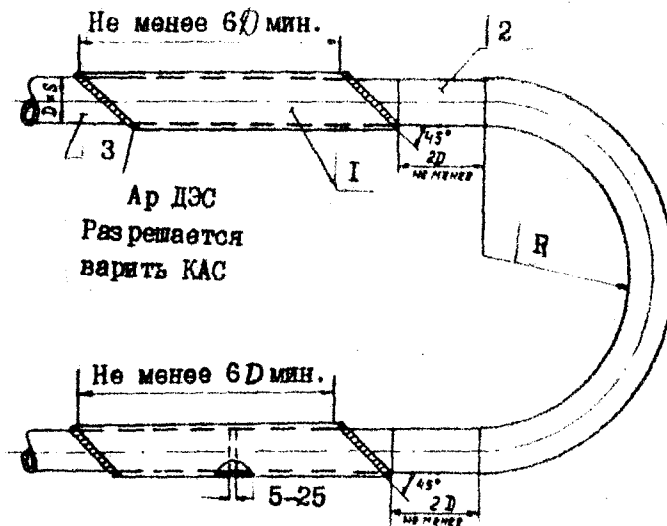

Типовой вариант ремонта трубопроводов установкой вставки и 2-х бужей

ТВР № 33.8.4

- 1- Буж Тр $D \times S$ АМг2М
- 2- Вставка АМг2М Тр $D \times S$
- 3- Труба АМг2М Тр $D \times S$

1. Вырезать поврежденный участок трубопровода взамен установить дет. 1
2. Прорезать торцы (края) трубы нормально к оси, острые кромки округлить $R = 0,5 - 1,0$ мм.
3. При сварке сохранить геометрическую форму и размеры трубопровода.

ИЛ-76

РУКОВОДСТВО ПО РЕМОНТУ БОЕВЫХ ПОВРЕЖДЕНИЙ

КОНТРОЛЬ КАЧЕСТВА ПРИ РЕМОНТЕ И ИСПЫТАНИЯ

Общие указания

В процессе выполнения ремонта методом восстановления, контроль качества технологических операций ремонта производите согласно указаний, приведенных в типовых технологических процессах, соответствующих используемым типовым вариантам ремонта (см. таб. ТУ-33.402)

После ремонта методом восстановления или замены поврежденных агрегатов (узлов) гидросистема или ее часть, в которую входит отремонтированный участок, должна быть подвергнута наземным послеремонтным проверкам и испытаниям, которые включают:

- промывку отремонтированного участка гидросистемы;
- испытание на герметичность;
- проверку отремонтированного участка на функционирование (работоспособность).

Технологические указания по выполнению данных проверок и испытаний приведены в "Инструкции по технической эксплуатации самолета ИЛ-76" глава 33, в которой изложены основные операции промывки, испытания герметичности и проверки работоспособности гидросистемы.

Технологические указания на послеремонтный контроль технических параметров гидросистемы представлены в таблице 33.701.

Летные послеремонтные испытания гидросистемы не требуются.

033.30.00
Стр. 702
Авг 20/87

Технологические указания на послеремонтный контроль технических параметров гидросистемы

TU-33.701

Наименование сетей гидросистемы	Основные операции по проверке параметров сетей гидросистемы	Технические условия на параметры работоспособности сети и проверяемые параметры	Средства для проведения контроля и испытаний	Указания на проведение контроля
1	2	3	4	5
Сеть источников давления гидросистем № I и №2	Проверить количество жидкости в баках.	<p>Нормальное количество жидкости в каждом баке 16⁺²л.</p> <p>Минимальное 2л.</p> <p>Максимальное 28л.</p> <p>При минимальном количестве жидкости горит желтая лампа сигнализации на щитке гидросистемы.</p> <p>При максимальном количестве жидкости горит красная лампа сигнализации в нише шасси около бортовых клапанов.</p>	Указатель количества жидкости УИИ-5 на щитке гидросистемы в кабине летчика.	
	<p>Проверить работоспособность:</p> <p>-гидронасосов НН-89</p> <p>-насосных станций НС46-2.</p>	<p>Давление в линиях нагнетания от НН-89Д должно быть $210 \pm \frac{15}{7}$ кгс/см².</p> <p>Давление в линиях нагнетания от НС46-2 должно быть $210 \pm \frac{10}{7}$ кгс/см².</p> <p>Горит зеленая лампа сигнализации работы НН-89Д и НС46-2 на щитке гидросистемы.</p>	Указатель электромагнетра МИ-240 на щитке гидросистемы у старшего борттехника.	
	-насосных станций НС51А	Давление в линиях всасывания от НС51А должно быть 2,5-5 кгс/см ² .	Указатель электромагнетра МИ-8 на щитке гидросистемы.	
	Проверить температуру жидкости.	Температура жидкости должна быть не более +120 ⁰ С на входе в радиаторы.	Указатель температуры из комплекта ТУЭ-48 на щитке гидросистемы у старшего борттехника.	

РУКОВОДСТВО ПО РЕМОНТУ БОЕВЫХ ПОВРЕЖДЕНИИ

11/16

1	2	3	4	5
Сеть уборки и выпуска шасси.	Проверить работоспособность системы уборки и выпуска шасси.	<p>При уборке и выпуске шасси загораются лампы сигнализации - красные "шасси убрано". Зеленые "шасси выпущено", которые расположены на правой панели приборной доски летчиков.</p> <p>На панели приборной доски ст. борт-техника эл. указатели УИ-21-04 и УИ-32-03 положения шасси указывают в каком положении находится носовая нога, передняя пара гл. ног и положение задней пары гл. ног на носовой и передних гл. ногах шасси горят белые лампы наружной сигнализации выпуска шасси.</p>	<p>Установка проверки гидросистем УИП-300 или насосная станция ИС46-2</p> <p>Гидроподъемники самолета ИЛ-76.</p>	См. ИТЭ пл. 32 раздел 32-30-0
	<p>Проверить время уборки шасси при режиме гидроустановки с расходом $Q = 110 \text{ л/мин.}$ и время выпуска шасси при режиме гидроустановки с расходом $Q = 68 \text{ л/мин.}$</p>	<p>Время уборки шасси - 23 сек. Время выпуска шасси - 18 сек.</p>	Секундомер.	
	Проверить давление в гидроаккумуляторах тормозов.	Давление в гидроаккумуляторах тормозов должно быть $210 \pm 10 \text{ кгс/см}^2$.	Указатели эл. манометров ИИ-240 на приборной доске старшего борт-техника.	

РУКОВОДСТВО ПО РЕМОНТУ ВОЕВЫХ ПОВРЕЖДЕНИИ

ИЛ-76

1	2	3	4	5
Сеть затормаживания колес.	Проверить работоспособность сети торможения колес (основного) и наличие давления в тормозах.	Давление в тормозах колес должно изменяться от 0 до 62 ± 13 кгс/см ² . При торможении горят зеленые лампы сигнализации, расположенные на левой приборной доске летчиков.	Указатели эл. манометров МИ-150, установленные на левой приборной доске летчиков.	См. ИТЭ гл. 32 раздел 32-40-0
	Проверить работоспособность сети торможения колес (стояночное) и подтормаживание колес при уборке шасси.	Давление в тормозах колес должно быть 100 ± 15 кгс/см ² и должны гореть зеленые лампы сигнализации, расположенные на левой приборной доске летчиков.	Указатели эл. манометров МИ-150, установленные на левой приборной доске летчиков.	
	Проверить время затормаживания и растормаживания колес.	Время затормаживания и растормаживания любого колеса должно быть не более 1 сек.	Секундомер.	
Сеть поворота колес носовой ноги шасси.	Проверить сигнализацию подачи гидкости под давлением в сеть поворота передней ноги.	Загорается желтое табло "Давл. пов. ноги I сист." и "Давл. пов. ноги II сист." на лев. приборной доске летчиков.	Установка проверки гидросистемы УПГ-300 или насосная станция НС46-2.	См. ИТЭ гл. 32 раздел 32-50-0
	Проверить поворот колес передней ноги от штурвального.	Управление от штурвальных должно обеспечить поворот колес в пределах $\pm 48^\circ$.		
	Проверить поворот колес передней ноги от педалей.	Управление от педалей должно обеспечить поворот колес на $\pm 7^\circ$.	Указатель поворота колес на передней ноге.	
	Проверить поворот колес передней ноги в режиме "Свободное ориентирование" при включенной системе управления передней ногой.	При этом гаснет желтое табло "Давл. пов. ноги I сист." и "Давл. пов. ноги II сист." расположенные на лев. приборной доске летчиков. При приложении к колесу внешней силы, оно должно поворачиваться.	Гидроподъемники самолета ИЛ-76.	

033.30.00
Стр. 704
Авт 20/87

Handwritten signature

1	2	3	4	5
	<p>Проверить установку носовой ноги в нейтральное положение.</p>	<p>Отклоните поворотную часть ноги на угол $\pm 7^\circ$. При включении кнопки "Уборка шасси" поворотная часть стойки должна четко устанавливаться в нейтральное положение.</p>		
<p>Сеть уборки и выпуска предкрылков и закрылков.</p>	<p>Проверить работоспособность сети управления закрылками и предкрылками при выпуске и уборке.</p>	<p>При выпуске закрылков загорятся табло "Отклонен лев." "Отклонен пр." расположенные на приборной доске прав.летчика, а при выпуске предкрылков загорятся табло сигнализации "Отклонен лев." "Отклонен прав.", расположенные на приборной доске лев.летчика. Одновременно с этим на взлетном табло приборной доски лев.летчика гаснет сигнализация "Проверь закр. и пр.", а также сигнальное табло "Закр. предкр. выпускают I кан. и II кан." расположенные на переднем пульте борт.техника.</p> <p>В убранном положении гаснут сигнальное табло "Отклонен лев." и "Отклонен пр.", а также две сигнальные лампы "Закр. предкрылки убираются I кан. 2 кан."</p>	<p>Установка предкрылки гидросистем УИП-300 или насосная станция ИС46-2</p> <p>Индикатор ИИ-44</p>	<p>См. ИТЭ гл. 31 раздел 31-50-0 стр. 218 и раздел 31-80-0 стр. 203</p>
	<p>Проверить время уборки и выпуска закрылков и предкрылков с расходом жидкости 68л/мин от гидроустановки УИП-300.</p>	<p>Время уборки и выпуска закрылков на угол 43°.</p> <ul style="list-style-type: none"> - от гидросистемы № 1 или от гидросистемы № 2 - не более 60 сек. - одновременно от 2-х систем - не более 30 сек. 	<p>секундомер</p>	

РУКОВОДСТВО ПО РЕМОНТУ ВОЕВЫХ ПОВРЕЖДЕНИЙ

11/16

033.30.00
Стр. 706
Авг 20/87

033.30.00
Стр. 708
Лист 20/87

1	2	3	4	5
		<p>Время уборки и выпуска предкрылков на угол 24°</p> <ul style="list-style-type: none"> - от гидросистемы № 1 или от гидросистемы № 2. - не более 20 сек. - одновременно от двух гидросистем № 1 и № 2 не более 10 сек. 		
<p>Сеть открытия и закрытия входных дверей.</p>	<p>Проверить открытие и закрытие входных дверей.</p>	<p>При открытии горят желтые лампы сигнализации, а при закрытии зеленые. Лампы расположены на левом пульте кабины летчиков, на пульте штурмана и на переднем пульте борттехника.</p>	<p>Установка проверки гидросистем УИГ-300 или насосная станция НС46-2.</p>	<p>См. ИТЭ гл. 22 раздел 22-11-0</p>
<p>Сеть управления рампой, гермостворкой и створками грузового люка.</p>	<p>Проверить открытие грузового люка.</p> <p>Проверить закрытие грузового люка.</p>	<p>При открытии грузового люка горят желтые сигнальные лампы "Грузовой люк открыт" расположенные на пульте штурмана, на переднем и заднем пультах борттехника по АДО.</p> <p>При горизонтальном положении рампы на заднем пульте борттехника по АДО горит сигнальная желтая лампа "Горизонт".</p> <p>При закрытии грузового люка на левом пульте кабины летчиков, на пульте штурмана, на переднем и заднем пультах борттехника по АДО горят зеленые сигнальные лампы "Грузовой люк закрыт". При незакрытии грузового люка на левой панели приборной доски кабины летчиков и панели сигнализации люков и</p>	<p>Установка проверки гидросистем УИГ-300 или насосная станция НС46-2.</p>	<p>См. ИТЭ гл. 22 раздел 22-25-0.</p>

РУКОВОДСТВО ПО РЕМОНТУ БОЕВЫХ ПОВРЕЖДЕНИИ

11/16

1	2	3	4	5
		и дверей (над приборкой доской радиста) горят красные лампы.		
	Проверить время открытия и закрытия грузового люка с расходом жидкости 68л/мин от гидроустановки УИП-300.	Время полного открытия грузового люка от гидросистемы № 1 и № 2 — не более 42 сек. Время полного закрытия грузового люка от гидросистем № 1 и № 2 — не более 49 сек.	Секундомер	
Сеть управления: хвостовой опорой	Проверить уборку и выпуск хвостовой опоры.	При убранном положении хвостовой опоры загорается желтая сигнальная лампа "Опора убрана" на заднем пульте бортехника по АДО. При выпущенном положении хвостовой опоры горит красная сигнальная лампа "Опора не убрана" на левой панели приборной доски кабины летчиков, желтая "Работа разрешена" на заднем пульте бортехника по АДО.	Установка проверки гидросистем УИП-300 или насосная станция НС46-2.	См. ИТЭ гл. 22 раздел 22-26-0.
Сеть управления спойлерами и тормозными штыками.	Проверить работоспособность сети управления спойлерами в тормозном режиме от ручки "Спойлеры", установленной на центральном пульте кабины летчиков; В аэронном режиме от штурвала.	При неубранном положении спойлеров на приборной доске левого летчика на взлетном табло загорается красная лампа индикации "Спойлеры не убраны". На левой панели приборной доски летчиков по индикаторам ИИ-43 проверить, что спойлеры отклонились на соответствующие углы от ручки "Спойлеры" в тормозном режиме и от штурвала в аэронном режиме.	Установка проверки гидросистем УИП-300 или насосная станция НС46-2. Индикаторы ИИ-43 из комплекта УИ-43.	См. ИТЭ гл. 31 раздел 31-60-0.

11/26

1	2	3	4	5
	Проверить работоспособность сети управления тормозными щетками.	При выпуске тормозных щеток на приборной доске лев.летчика загорается сигнальное табло "Отклонен лев.", "Отклонен прав." и во взлетном табло загорается красная лампа сигнализации "Торм.щетки не убраны". При уборке тормозных щеток, через 0,5 сек. после окончания уборки, сигнальные табло гаснут.		См.ИТЭ гл.31 раздел 31-70-0.
	Проверить время выпуска и уборки тормозных щеток.	Время выпуска или уборки 0,5+1,5 сек.	Секундомер	
Сеть открытия и закрытия аварийных люков кабины.	Проверить открытие и закрытие аварийной двери кормовой кабины и нижней крышки аварийного люка экипажа от гидросистем № I и №2 от гидроаккумуляторов тормозов.	При открытой аварийной двери кормовой кабины и нижней крышки аварийного люка экипажа горят красные лампы сигнализации на левой панели приборной доски кабины летчиков и на щитке сигнализации люков и дверей (над пультом радиота), а на левом пульте кабины летчиков горит желтая сигнальная лампа "Люк открыт".	Установка проверки гидросистем УПГ-300 или насосная станция НС46-2.	См.ИТЭ гл.22 раздел 22-37-0 и раздел 22-32-0.
Сеть управления стеклоочистителями.	Проверить усиление прижатия щеток. Проверить работоспособность сети управления стеклоочистителями.	Усиление прижатия щеток должно быть в пределах 3-4 кг. Число двойных ходов щетки при полностью открытом дроссельном крае должно быть 200-40 в мин.	Динамометр Емкость с водой секундомер	См.ИТЭ гл.35 раздел 35-51-0.

033.30.00
Стр. 703
Авт. 20/87

РУКОВОДСТВО ПО РЕМОНТУ БОЕВЫХ ПОВРЕЖДЕНИЙ

1176

1	2	3	4	5
Сеть управления створками фотолюка.	Проверить открытие и закрытие створок фотолюка.	При открытии створок фотолюка горит зеленая лампа сигнализации, а при закрытии красная. Лампы расположены на правом пульте управления.	Установка проверки гидросистемы УП-300 или насосная станция НС46-2.	См. ИТЭ гл. 65 разд. 55-12-0.

РУКОВОДСТВО ПО РЕМОНТУ БОЕВЫХ ПОВРЕЖДЕНИЙ

Раздел 034.00.00
Высотное оборудование

44.76

РУКОВОДСТВО ПО РЕМОНТУ БОЕВЫХ ПОВРЕЖДЕНИЙ

ЛИСТОК УЧЕТА ИЗМЕНЕНИЙ

(Заполняется от руки исполнителем, проводящим замену листов РБП)

№ изменения	Основание	Измененные и введенные страницы	Исполнитель

034.00.00

Листок учета изменений

Стр. I

Авг 20/87

11.76

РУКОВОДСТВО ПО РЕМОНТУ БОЕВЫХ ПОВРЕЖДЕНИЙ

ЛИСТОК УЧЕТА ИЗМЕНЕНИЙ

(Заполняется от руки исполнителем, проводящим замену листов РБП)

№ изменения	Основание	Измененные и введенные страницы	Исполнитель

034.00.00

Листок учета изменений

Стр.2

Авг 20/87

РУКОВОДСТВО ПО РЕМОНТУ БОЕВЫХ ПОВРЕЖДЕНИЙ

Перечень действующих страниц

Глава Раздел Подраздел	Страница	№ изменения	Д а т а	Глава Раздел Подраздел	Страница	№ изменения	Д а т а
Листок уче- та изменений	I		Авг 20/87	034.20.00	401		Авг 20/87
	2		Авг 20/87		402		Авг 20/87
Перечень дей- ствующих страниц	I/2		Авг 20/87		403		Авг 20/87
				404		Авг 20/87	
				405		Авг 20/87	
				406		Авг 20/87	
				407		Авг 20/87	
Содержание	I		Авг 20/87		408		Авг 20/87
	2		Авг 20/87		409		Авг 20/87
034.00.00	I		Авг 20/87		410		Авг 20/87
	2		Авг 20/87		411		Авг 20/87
	3		Авг 20/87		412		Авг 20/87
	4		Авг 20/87		413		Авг 20/87
	5		Авг 20/87		414		Авг 20/87
	6		Авг 20/87		415		Авг 20/87
	7		Авг 20/87		416		Авг 20/87
	8		Авг 20/87		417		Авг 20/87
	9		Авг 20/87		418		Авг 20/87
	10		Авг 20/87		419		Авг 20/87
	11		Авг 20/87		420		Авг 20/87
	12		Авг 20/87		421		Авг 20/87
	13		Авг 20/87		422		Авг 20/87
	14		Авг 20/87		423		Авг 20/87
	15		Авг 20/87		424		Авг 20/87
	16		Авг 20/87		425		Авг 20/87
	17		Авг 20/87		426		Авг 20/87
	18		Авг 20/87		427		Авг 20/87
	19		Авг 20/87		428		Авг 20/87
	20		Авг 20/87		429		Авг 20/87
	21		Авг 20/87		430		Авг 20/87
	22		Авг 20/87		431		Авг 20/87
	23		Авг 20/87		432		Авг 20/87
	24		Авг 20/87		433		Авг 20/87
	25		Авг 20/87		434		Авг 20/87
	26		Авг 20/87		435		Авг 20/87
	27		Авг 20/87		436		Авг 20/87
	28		Авг 20/87		437		Авг 20/87
	29		Авг 20/87		438		Авг 20/87
	30		Авг 20/87		439		Авг 20/87
	31		Авг 20/87		440		Авг 20/87
	32		Авг 20/87		441		Авг 20/87
33/34		Авг 20/87		442		Авг 20/87	
034.10.00	301/302		Авг 20/87	034.30.00	701/702		Авг 20/87

034.00.00

Перечень действующих страниц

Стр. I/2

Авг 20/87

№ 76

РУКОВОДСТВО ПО РЕМОНТУ БОЕВЫХ ПОВРЕЖДЕНИЙ

ВЫСОТНОЕ ОБОРУДОВАНИЕ

СОДЕРЖАНИЕ

Наименование	Раздел; подраздел; пункт	Стр.
ОБЩИЕ СВЕДЕНИЯ	0 34. 00 .00	I
Агрегаты и детали высотного оборудования и их взаимозаменяемость по месту установки (таблица 34.1)		2
Встроенные средства контроля по системе кондиционирования воздуха для наземных испытаний (таблица 34.2)		26
Перечень патрубков высотного оборудования, не подлежащих ремонту и замене в полевых условиях при их повреждении (таблица 34.3)		27
Перечень трубопроводов и патрубков высотного оборудования, не подлежащих ремонту в полевых условиях и требующих замены при их повреждении (таблица 34.4)		28
Допустимые к устранению повреждения трубопроводов и патрубков высотного оборудования и общие сведения о методах их ремонта (таблица 34.5)		30
ОПРЕДЕЛЕНИЕ ТЕХНИЧЕСКОГО СОСТОЯНИЯ (ДЕФЕКТАЦИЯ)	034. 10. 00	
Общие указания		301/302
РЕМОНТ	034. 20. 00	
Ремонт методом восстановления		401
Ремонт методом замены		401
Справочные сведения о типовых вариантах ремонта трубопроводов и патрубков высотного оборудования (таблица 34.401)		402
Технологические указания к типовым вариантам ремонта трубопроводов высотного оборудования (ТУ-34.402)		404
ТВР 34.8.1 Типовой вариант ремонта пробоя на трубопроводах установкой бандажа		407
34.8.2 Типовой вариант ремонта установкой стальных разрезных бужей		408
34.8.3 Типовой вариант ремонта ТЭИ		409

034.00.00
Содержание
Стр. I
Авг 20/87

16.76

РУКОВОДСТВО ПО РЕМОНТУ БОЕВЫХ ПОВРЕЖДЕНИЙ

Наименование	Раздел, подраздел, пункт	
Технологические указания по замене агрегатов высотного оборудования (ТУ-34.403)	034.20.00	410
Технологические указания по ремонту агрегатов системы кондиционирования (ТУ-34.404)		414
КОНТРОЛЬ КАЧЕСТВА ПРИ РЕМОНТЕ И ИСПЫТАНИЯ	034.30.00	
Общие указания		701/702

ИЛ-76

РУКОВОДСТВО ПО РЕМОНТУ БОЕВЫХ ПОВРЕЖДЕНИЙ

ОБЩИЕ СВЕДЕНИЯ

В настоящем разделе приведены необходимые сведения и рекомендации по ремонту высотного оборудования в войсковых условиях.

В состав высотного оборудования входят:

- система кондиционирования (СКВ);
- система автоматического регулирования давления (САРД);
- противообледенительная система (ПОС);
- наддув и охлаждение аппаратуры.

Материалы раздела содержат темы:

1. Общие сведения, включающие подтемы:

- а) основные характеристики ремонтпригодности (таблица 34.1)
- б) основные характеристики контролепригодности (таблица 34.2)
- в) виды повреждений (табл. 34.3-34.5)

2. Определение технического состояния (дефектация).

3. Ремонт.

4. Контроль качества при ремонте и испытания.

Объем материала по каждой теме указан в "Содержании".

Материалы представлены в табличной форме, нумерация таблиц принята двухзначной:

первая группа цифр показывает номер раздела - 34.

последующие - порядковый номер таблицы, соответствующий блоку страницы для каждой темы.

Руководство РБЦ по высотному оборудованию действует совместно с:

- "Инструкцией по технической эксплуатации самолета ИЛ-76", главы 34;35 ;
- руководствами РБЦ на покупные комплектующие изделия, установленные на самолете в составе систем высотного оборудования (см. Перечень во "Введении" к настоящему руководству);
- каталогом деталей и сборочных единиц самолета "ИЛ-76", глава 34;
- разделами 014, 015, 033, 047 настоящего руководства.

034.00.00
Стр. 2
Авг 20/87

Таблица 34.1

Агрегаты и детали высотного оборудования и их взаимозаменяемость
по месту установки

Номер фигуры и позиции по КД	Наименование агре- гата (детали), номер чертежа	Кол-во на изде- лие	Место установки агрегата (детали) и номер установочного чертежа	Взаимозаменяемость по месту установки			Указания по замене
				Модификации (серии) из- делия и их условные номера			
1	2	3	4	76	76М	76МП	8
<u>I. Система кондиционирования воздуха</u>							
34.10.01 Фиг.1 поз.13	Приемник температуры ДВ-11	6	Кабина штурмана, шп.4 I.7601.7668.050.000	В	В	В	См.ИТ9 34.50.06
34.20.19 Фиг.19 поз.2			Грузовая кабина, шп.35-36 I.7601.7651.100.000				
34.30.01 Фиг.4 поз.67			Кормовая кабина, шп.91-92 I.7601.7670.500.000				
34.10.01 Фиг.1 поз.14	Приемник температуры Ш-9Т	10	то же	В	В	В	34.59.06
34.20.19 Фиг.19 поз.4							
34.30.04 Фиг.4 поз.66							
34.10.01 Фиг.1 поз.105	Вентилятор ДВ-302Т	1	Кабина штурмана, шп.4 I.7601.7660.700.000	В	В	В	34.55.07
поз.164	Заслонка двухпанель- ная I.7601.7665.020.000	1	Кабина летчиков, шп.5 лев. I.7601.7665.020.000	В	В	В	34.42.01

РУКОВОДСТВО ПО РЕМОНТУ БОЕВЫХ ПОВРЕЖДЕНИИ

1426

Продолжение табл. 34.1

1	2	3	4	5	6	7	8
поз.223	Заслонка ⁰ I.760I.7660.660.000	I	Кабина штурмана, шп.3-4 I.760I.7660.810.000	B	B	B	См.ИТЭ 34.4I.04
поз.28I	Заслонка I.760I.7665.020.000 по IO279 I.760I.7665.100.000 с IO284	I	Кабина штурмана, шп.4 лев. I.760I.7665.000.000	B	H	H	34.40.02
34.10.03							
Фиг.3 поз.4	Заслонка I.760I.7645.020.000	I	Грузовая кабина, шп.14 I.760I.7645.000.000	B	B	B	34.44.02
34.10.16							
Фиг.16 поз.38	Клапан обратный I.760I.7633.060.000	3	Кабина штурмана шп.13-14 I.760I.7661.000.000 Кормовая кабина, шп.90 I.760I.7670.000.000	B	B	B	34.03.0
34.20.02							
Фиг.2 поз.4I	Приемник температур II-ITP	II	Грузовая кабина шп.17;21 прав. I.760I.7640.000.000	B	B	B	34.50.13
34.20.05							
Фиг.5 поз.209			Кормовая кабина, шп.91;93 лев. I.760I.7670.000.000				
34.30.04							
Фиг.4 поз.38			Отсек высотного оборудования, шп.25; 28 I.760I.7630.000.000				
34.20.02							
Фиг.2 поз.50	Приемник температур II-2TP	7	Грузовая кабина, шп.23 прав. I.760I.7640.000.000	B	B	B	34.50.05
34.30.04							
Фиг.4 поз.38			Кормовая кабина, шп.91 лев. I.760I.7670.000.000				

РУКОВОДСТВО ПО РЕМОНТУ ВОЕВЫХ ПОВРЕЖДЕНИИ

11.76

Продолжение табл. 34.1

1	2	3	4	5	6	7	8
34.20.05							
Фиг.5 поз.210	Приемник температуры П-2ТР	7	Отсек высотного оборудования шп.25; 26 I.760I.7630.000.000	В	В	В	0М.ИТЭ 34:50:05
поз.286	Заслонка 4074Т	1	Грузовая кабина, шп.18 прав. I.760I.7640.000.000	В	В	В	35:10:04
поз.304	Заслонка 5419	4	Грузовая кабина, шп.24 I.760I.7659.120.000 шп.20 I.760I.765I.400.000	В	В	В	34:10:07
34.20.01							
Фиг.4 поз.48	Турбохолодильник изд.1394 по 22658 изд.3220 с 22661	I I	Отсек высотного оборудования шп.25 прав.	В	В	В	34:33:02
34.20.05							
Фиг.5 поз.5	Турбохолодильник изд.2280Г	2	Отсек высотного оборудования, шп.24 I.760I.763I.000.000	В	В	В	34:33:02
34.20.05							
Фиг.5 поз.8	Влагоотделитель изд.5992	2	Отсек высотного оборудования, шп.28-29 I.760I.7630.200.000	В	В	В	34.34:01
поз.10	Радиатор изд.2217Т	2	Отсек высотного оборудования шп.26-27 I.760I.7632.000.000	В	В	В	34:35:01
поз.13	Радиатор изд.3107	2	Отсек высотного оборудования, шп.26-27 I.760I.7630.000.000	В	В	В	34:33:01
поз.21	Блок заслонок изд.2236Т	4	Отсек высотного оборудования, шп.25 I.760I.7630.000.000	В	В	В	34.41.01

034.00.00
Стр. 4
Авг 20/87

РУКОВОДСТВО ПО РЕМОНТУ ВОЕВЫХ ПОВРЕЖДЕНИИ

11176

Продолжение табл. 34.1

1	2	3	4	5	6	7	8
34.20.05							
Фиг.5 поз.20I	Заслонка изд.4I49T по 247I8	2	Отсек высотного оборудования, шп.27 I.760I.7632.000.000	В	В	В	См.ИТЭ 34.10.09
	Заслонка изд.4I49TM 24723	2		В	В	В	
34.20.09							
Фиг.9 поз.36	Клапан электромагнит- ный изд.5428	I	Грузовая кабина,потолок шпан- гоута 34 I.760I.7622.000.000	В	В	В	34.10.10
34.20.18							
Фиг.18 поз.8	Заслонка-воздухозабор- ник I.760I.7652.200.000	I	Грузовая кабина,потолок шпан- гоута I5-I6	В	В	В	См.ТУ-34.403
	поз.12	I	Штуцер для наземного кондиционера I.760I.7652.100.000	В	В	В	См.ИТЭ 34.4I.13
34.20.20							
Фиг.20 поз.2	Заслонка I.760I.765I.070.003/004	I/I	Грузовая кабина,шп.2I-22 I.760I.765I.300.000	В	В	В	34.42.02
	поз.5	2	Вентилятор изд.56I7T	В	В	В	34.62.0I
34.30.04							
Фиг.4 поз.1	Распределитель воздуха изд.525	I	Кормовая кабина,шп.90-9I I.760I.7670.200.000	В	Н	Н	34.43.03
	Распределитель воздуха изд.4796T	I	Кормовая кабина,шп.90-9I I.760I.7670.8I0.000	В	В	В	по 05II7 с 05I24
	поз.6	I	Регулятор давления воз- духа АРД-54В	В	В	В	34.70.12

РУКОВОДСТВО ПО РЕМОНТУ ВОЕВЫХ ПОВРЕЖДЕНИИ

ИЛ

Продолжение табл. 34.1

1	2	3	4	5	6	7	8
34.30.04 Фиг.4 поз.12	Заслонка I.760I.7665.020.000 по IO279 I.760I.7665.100.000 с IO284	I	Кормовая кабина, шп.93-94 лев. I.760I.7670.300.000	В	В	В	См. ИТЗ 34.42.01
поз.81	Электромагнитный переключатель изд.4038T	I	Кормовая кабина, шп.94 лев. I.760I.7670.700.000	В	В	В	34.70.07
поз.87	Предохранительный клапан изд.1461AT-020	I	то же	В	В	В	34.70.14
поз.99	Измерительный релейный комплекс давления ИКИРДф-С, I-0,055-0	I	Кормовая кабина, панель с датчиками давления, шп.94 прав. I.760I.7670.800.000	В	В	В	34.30.04
поз.101	ИКИРДа-830-433-0	2	Кормовая кабина, шп.94 прав. I.760I.7670.800.000 Грузовая кабина, шп.14 I.760I.7680.400.000	В	В	В	то же
34.40.01 Фиг.1 поз.7	Труба I.760I.7620.010.001/002 по 02039 I.760I.7620.310.001/002 с 02041 по 02053	I/I	Стык крыла с пилоном I и 4 двигателя I.760I.7620.000.000	Н	Н	Н	
		I/I		В	Н	Н	34.01.0 с 02041 по 02053

034.00.00
Стр. 6
Авт. 20/87

УМОВОДСТВО ПО РЕМОНТУ БОЕВЫХ ПОВРЕЖДЕНИИ

14.76

Продолжение табл. 34.1

1	2	3	4	5	6	7	8
34.40.01							
Вид. I	поз. 7	Труба					
		I.760I.7620.320.001/002	I/I		В	В	Н
		с 02060 по 20599			с 02060 по 20599		См. ЛТЭ 34.01.0
		I.760I.7620.620.001/002	I/I		Н	В	Н
		с 20604 по 20655				с 20604 по 20655	
		I.760I.7620.630.001/002	I/I		Н	В	В
		с 20658				с 20658	
	поз. 13	Труба					
		I.760I.7620.030.000	2	Носок СЧК	Н	Н	Н
		по 02039		I.760I.7620.000.000			
		I.760I.7620.330.000	2		В	В	В
		с 02041			с 02041		То же
	поз. 17	Труба					
		I.760I.7620.050.000	2	то же	Н	Н	Н
		по 02039					
		I.760I.7620.350.000	2		В	В	В
		с 02041			с 02041		"
	поз. 20	Труба					
		I.760I.7620.070.001/002	I/I	"	Н	Н	Н
		по 02053					
		I.760I.7620.370.001/002	I/I		В	Н	Н
		с 02006 по 10279			с 02006 по 10279		"

РУКОВОДСТВО ПО РЕМОНТУ ВОЕВЫХ ПОВРЕЖДЕНИИ

1426

034.00.00
Стр. 7
Авг 20/87

034.00.00
Стр. 9
Лист 20/87

I	2	3	4	5	6	7	8
34.40.01							
Фиг. I	поз. 20	Труба					
		I.7601.7620.570.001/002	I/I		В	В	Н
		с I0284 по 20599			по 20599		См. ИТЭ 34.01.0
		I.7601.7620.670.001/002	I/I		Н	В	В
		с 20604			с 20604		
поз. 23		Труба					
		I.7601.7621.350.010	I	Высотный отсек, передний лон-	Н	Н	Н
		по 02039		жерон центроплана			
		I.7601.7621.350.020	I	I.7601.7621.000.000			
		с 02041 по 05117			В	Н	Н
					с 02041 по 05117		То же
		I.7601.7621.250.000	I		В	В	В
		с 05124			с 05124		"
поз. 25		Труба					
		I.7601.7621.180.010	I	то же	Н	Н	Н
		по 02039					
		I.7601.7621.180.020	I		В	Н	Н
		с 02041 по 05117			с 02041 по 05117		"
		I.7601.7621.180.030	I		В	Н	Н
		с 05124 по I0320			с 05124 по I0320		"
		I.7601.7621.180.040	I		Н	В	Н
		с I0322 по I3415			с I0322 по I3415		"
		I.7601.7621.180.000	I		Н	В	В
		с I3417			с I3417		"

РУКОВОДСТВО ПО РЕМОНТУ ВОЕВЫХ ПОВРЕЖДЕНИИ

1412

Продолжение табл. 34.1

1	2	3	4	5	6	7	8
34.40.01							
Фиг.1 поз.31	Труба						
	I.7601.7621.280.010 по 02039	I	Высотный отсек, передний лонжерон центроплана I.7601.7621.000.000	Н	Н	Н	См.ИТЭ
	I.7601.7621.280.020 с 02041 по 05117	I		В с 02041 по 05117	Н	Н	34.01.0
	I.7601.7621.280.030 с 05124 по 10320	I		В с 05124 по 10320	Н	Н	"-
	I.7601.7621.280.040 с 10322 по 13415	I		Н с 10322 по 13415	В	Н	"-
	I.7601.7621.280.050 с 13417	I		Н с 13417	В	В	"-
поз.33	Труба						
	I.7601.7621.370.010 по 02039	I	то же	Н	Н	Н	"-
	I.7601.7621.370.020 с 02041 по 05117	I		Н с 02041 по 05117	Н	Н	"-
	I.7601.7621.270.000 с 05124	I		В с 05124	В	В	"-
поз.34	Патрубок						
	I.7601.7621.290.000	I	"-	В	В	В	"-
поз.37	Труба						
	I.7601.7621.330.000	I	"-	В	В	В	"-
поз.43	Заслонка						
	изд.4149ТМ	I	"-	В	В	В	34.10.09

РУКОВОДСТВО ПО РЕМОНТУ БОЕВЫХ ПОВРЕЖДЕНИИ

1126

Продолжение табл. 34.1

1	2	3	4	5	6	7	8	
30.40.01								
Фиг. I	поз. 47	Труба Г.7601.7620.090.000	2	Носок СЧК Г.7601.7620.000.001/002	В	В	В	См. ИТЭ 34-01-0
	поз. 62	Компенсатор шарнирный Г.7601.7610.010.000 по 06160	4	Пилон двигателя Г.7601.7610.000.000	В	В	В	34-10-01
		Г.7601.7610.550.000 с 06162 по 13417	4		В	В	В	
		Г.7601.7610.015.000 с 16500	4		В	В	В	
	поз. 63	Заслонка изд. 5395Т с 13422	4	то же	В	В	В	34.11.04
	поз. 65	Заслонка изд. 5377Т	4	"	В	В	В	34.12.04
	поз. 67	Воздухо-воздушный радиатор (ВВР) изд. 5415АТ	4	"	В	В	В	34.10.06
	поз. 68	Труба Г.7601.7610.160.000	4	"	В	В	В	34-01-0
	поз. 69	Датчик расхода Г.7601.7610.630.000 (5376Т)	4	"	В	В	В	3.12.02

034.00.00
Стр. 10
Авг 20/87

РУКОВОДСТВО ПО РЕМОНТУ БОЕВЫХ ПОВРЕЖДЕНИИ

1176

Продолжение табл. 34.1

1	2	3	4	5	6	7	8					
34.40.01												
Фиг. I	поз. 70	Компенсатор I.7601.7610.150.000 по 0616	4	Пилон двигателя I.7601.7610.000.000	В	В	В	См. УИЭ 34-02-0				
									I.7601.7610.600.000 с 07162	4	В	В
поз. 71	Компенсатор I.7601.7610.140.000 по 05117	4	то же	В	Н	Н	то же					
								I.7601.7610.620.000 с 05124	4	В	В	В
поз. 2	Тройник I.7601.7610.170.000 по 02053	2	--	В	Н	Н	См. ТУ-34:403					
								I.7601.7610.470.010 с 02060 по 37070	2	В	В	В
поз. 80	Тройник I.7601.7610.180.000 по 02053	2	Стык трубопроводов СКВ нос- ка крыла и пилона внутрен- него двигателя I.7601.7610.000.000	В	Н	Н	то же					
								I.7601.7610.480.010 с 02060	2	В	В	В

РУКОВОДСТВО ПО РЕМОНТУ ВОЕВЫХ ПОВРЕЖДЕНИИ

1476

034.00.00
Стр. 11
Лист 20/87

Продолжение табл. 34.1

1	2	3	4	5	6	7	8
34.40.01							
Фиг.1	поз:163 Прибор командный изд.5378Т	4	Цилиндр двигателя, хвостовая часть I:7601:7610:300:000	В	В	В	См.ИТЭ 34:12:03
	поз:169 Переключатель электро- магнитный изд.6063Т	4	то же	В	-	В	34:12:05
	поз:177 Емкость I.7601:7610:310:000	4	""	В	В	В	34:12:06
	поз:180 Сигнализатор давления МСТ-11А	8	""	В	В	В	34.13:01
	поз:181 Измерительный комплекс давления ИКИ27Дф-10	4	""	В	В	В	34:10:12
	поз:187 Приемник температуры П-77 вар:2	4	Цилиндр двигателя I7 рама I:7601:7610:000:000	В	В	В	35-11-2
	поз:188 Термомоара Т48-3	4	Цилиндр двигателя; I7 рама I:7601:7610:000:000	В	В	В	34:51:05
	поз:189 Клапан обратный I.7601:7615:600:000	4	то же	В	В	В	34-03-0
	поз:266 Клапан электромагнит- ный изд.5428	4	Двигатель; правая сторона I:7601:7611:000:000	В	В	В	34:10:10

РУКОВОДСТВО ПО РЕМОНТУ БОЕВЫХ ПОВРЕЖДЕНИИ

034.00.00
Стр. 12
Авг 20/87

11/18

Продолжение табл. 34.1

1	2	3	4	5	6	7	8	
34.40.01								
Фиг. I	поз. 308	Компенсатор I.760I.7620.515.000	2	Носок СЧК, стык с внутренним двигателем I.760I.7620.000.001/002	В	В	В	См. ИТЭ 34.02-0
	поз. 329	Компенсатор I.760I.7620.170.000	2	Носок СЧК I.760I.7620.000.001/002	В	В	В	то же
34.40.35								
Фиг. I	поз. I	Патрубок I.760I.7610.222.000	4	Пилон двигателя рамы IO, II I.760I.7610.200.000	В	В	В	34-01-0
	поз. 5	Патрубок I.760I.7610.221.000	4	то же	В	В	В	то же
	поз. 8	Заслонка изд. 54I9T	4	-"-	В	В	В	34.10.07

РУКОВОДСТВО ПО РЕМОНТУ БОЕВЫХ ПОВРЕЖДЕНИИ

1476

Продолжение табл. 34.1

I	2	3	4	5	6	7	8
<u>2. Система регулирования давления</u>							
34.10.09 Фиг.9 поз.25	Измерительный релейный комплекс давления ИКРДф-0,016-0,005-0	2	Кабина летчиков, шп. II-12 лев. I.760I.7680.500.000	В	В	В	См. ИТЭ 34.32.03
34.10.10 Фиг.10 поз.3	Клапан регулирующий изд. 5470T-010	4	Кабина летчиков, шп. I3-I4 прав. I.760I.7682.000.000	В	В	В	34.70.02
34.20.11 Фиг.11 поз.1			Подпольное пространство, шп. 34 лев. I.760I.7683.000.000				
34.20.12 Фиг.12 поз.6							
34.20.17 Фиг.17 поз.3			Грузовая кабина, шп. 5I I.760I.7684.000.000 I.760I.7685.000.000				
34.10.10 Фиг.10 поз.7	Электромагнитный переключатель изд. 4038T	I	то же	В	В	В	34.70.07
	поз.15 Ограничитель избыточного давления изд. 5470T-050	I	" "	В	В	В	34.70.02
34.10.11 Фиг.11 поз.5	Механизм исполнительный изд. 5419T	2	Кабина экипажа, шп. I4 I.760I.7688.100.000	В	В	В	34.10.07
34.10.12 Фиг.12 поз.12	Клапан I.760I.7688.060.000	I	Правый пульт летчиков I.760I.7212.000.000	В	В	В	34.01.0

034.00.00
Стр. 14
Авг 20/87

РУКОВОДСТВО ПО РЕМОНТУ ВОЕВЫХ ПОВРЕЖДЕНИИ

14.76

Продолжение табл. 34.1

1	2	3	4	5	6	7	8
34.10.12							
Фиг.12 поз.176	Измерительный релейный комплекс давления						
34.10.14	ЛКРДф-0,1-0,05-0	2	Кабина штурмана, шп.10-11 прав. I.760I.7680.600.000	В	В	В	См.ИТЭ 34.30.04
Фиг.14 поз.3			Грузовая кабина, шп.14 I.760I.7680.400.000				
34.10.12							
Фиг.12 поз.217	Электроклапан переключения изд.2259Т	1	Кабина летчиков, шп.13-14 прав. I.760I.7680.100.000				
				В	В	В	34.70.07
34.10.13							
Фиг.13 поз.8	Переключатель электромагнитный изд.4038Т	4	Правый джойстик летчиков I.760I.7680.240.000				
				В	В	В	то же
34.10.14							
Фиг.4 поз.6	Измерительный релейный комплекс давления ИКРДф-0,016-0,005-3	1	Грузовая кабина, шп.14 I.760I.7680.400.000				
				В	В	В	34.30.04
34.20.08							
Фиг.8 поз.69	Измерительный комплекс давления ИКИ27Дв-1000	2	Отсек высотного оборудования, шп.28 I.760I.7680.780.000				
				В	В	В	34.10.12
поз.70	ИКИ27Дф-0,25	2	то же				
				В	В	В	то же
поз.74	Электроклапан переключения изд.4073АТ	1	Отсек высотного оборудования, шп.28 лев. I.760I.7680.700.000				
				В	В	В	34.70.16
поз.77	Регулятор избыточного давления изд.3206	1	то же				
				В	В	В	34.70.17
поз.80	Клапан предохранительный изд.4617	1	"				
				В	В	В	34.70.18

РУКОВОДСТВО ПО РЕМОНТУ ВОЕВЫХ ПОВРЕЖДЕНИИ

← ИТЭ

034.00.00
Стр. 15
Анг 20/87

034.00.00
Стр. 16
Авг 20/87

I	2	3	4	5	6	7	8
34.10.12 Фиг.12 поз.104	Регулятор давления изд.2077AT	2	Правый пульт летчиков I.7601.7212.000.000		В	В	В СМ.ИТЭ 34.70.01
поз.105	Задатчик избыточного давления изд.5692T	1	то же		В	В	В 34.70.13
поз.173	Измерительный релей- ный комплекс давления ИКДРДа-830-430-0	1	Кабина штурмана, шп.10-II прав. I.7601.7680.600.000		В	В	В 34.30.04
поз.174	ИКДРДф-0,6-055-3	2	Кабина штурмана, шп.10-II прав. I.7601.7680.600.000		В	В	В то же
34.10.14 Фиг.14 поз.4			Грузовая кабина, шп.14 I.7601.7680.400.000				
34.10.12 Фиг.12 поз.175	ИКДРДф-0,6-0,6-3	3	Кабина штурмана, шп.10-II прав. I.7601.7680.600.000		В	В	В -"
34.10.14 Фиг.14 поз.2			Грузовая кабина, шп.14 I.7601.7680.400.000				
34.30.04 Фиг.4 поз.103			Кормовая кабина, шп.94 прав. I.7601.7670.800.000				
34.20.10 Фиг.10 поз.11	Повторитель изд.5464T	4	Кабина экипажа, шп.13 I.7601.7681.000.000		В	В	В 34.70.06

РУКОВОДСТВО ПО РЕМОНТУ ВОЕВЫХ ПОВРЕЖДЕНИИ

ИИЗ

Продолжение табл. 34.1

1	2	3	4	5	6	7	8
34.20.10 Фиг.10 поз.13	Переключатель электромаг- нитный изд.4038Т	3	Кабина экипажа, шп.13 I.760I.768I.000.000	В	В	В	34.70.07
34.20.17 Фиг.17 поз.9			Грузовая кабина, шп.52 прав. I.760I.7685.000.000				
34.20.10 Фиг.10 поз.16	Переключатель челночный изд.2430АТ	2	Кабина экипажа, шп.13 I.760I.768I.050.000	В	В	В	34.70.06
	поз.22		Ограничитель избыточного давления изд.5470Т-050	В	В	В	34.70.02
34.20.17 Фиг.17 поз.15		3	Грузовая кабина, шп.51 I.760I.7684.000 I.760I.7685.000				
34.20.13 Фиг.13 поз.1	Заслонка I.760I.7689.010.000	2	Грузовая кабина, шп.67 I.760I.7689.000.000	В	В	В	34.42.02
<u>3. Противообледенительная система</u>							
34.10.02 Фиг.2 поз.2	Датчик ДО-38Т	1	Шпангоуты 12-13 лев. I.760I.7402.020.000	В	В	В	35-61-1
34.40.01 Фиг.1 поз.3	Труба I.760I.7411.160.000 по 02039	2	Носок СЧК I.760I.7411.100.000	Н	Н	Н	
	I.760I.7411.165.000 с 02041	2		В	В	В	35-10-2 с 02041

034.00.00
Стр. 17
Анг 20/87

РУКОВОДСТВО ПО РЕМОНТУ ВОЕВЫХ ПОВРЕЖДЕНИЙ

1476

Продолжение табл. 34.1

I	2	3	4	5	6	7	8
34.40.01							
Фиг. I поз. 10; 185	Приемник температуры П-77 вар. 2	4	Носок СЧК I.760I.74II.100.000 Предкрылок I-ая секция I.760I.74IO.150.000	В	В	В	См. ИТЭ 35-II-2
поз. 73	Подвижное соединение I.760I.74II.200.001/002 по II334 I.760I.74II.500.001/002 с II338		Носок СЧК I.760I.74IO.000.000	В	В	Н	35-II-3
					по II334		
				Н	В	В	
					с II338		
поз. 75	Трубка Вентури I.760I.74II.420.000 по 02039 I.760I.74II.115.000 с 0204I по 06I60 I.760I.74II.175.000 с 07I62 по II334 I.760I.74II.176.000 с II338 по 247I9 I.760I.74II.116.000 с 24723 по 4I200 I.760I.74II.117.000 с 4I20I	2	то же	Н	Н	Н	
					В	Н	35-IO-2
					с 0204I по 06I60		
					В	В	Н
					с 07I62	по II334	"
					Н	В	Н
						с II338 по 247I9	"
					Н	В	В
						с 24723	по 4I200
					Н	Н	В
							с 4I20I
поз. 76; 79	Заслонка изд. 4074I	4	Носок СЧК I.760I.74II.100.000	В	В	В	35-IO-4

034.00.00
Стр. 18
Анг. 20/87

РУКОВОДСТВО ПО РЕМОНТУ ВОЕВЫХ ПОВРЕЖДЕНИИ

14.76

Продолжение табл. 34.1

1	2	3	4	5	6	7	8
34.40.01							
Фиг.1	поз.77	Тройник I.760I.74II.110.000	2	Носок СЧК I.760I.74II.100.000	В	В	В См.ИТЭ 35-10-2
	поз.78	Труба I.760I.74II.140.000 по 02053	2	то же	В по 02053	Н	Н то же
		I.760I.74II.145.000 с 02060	2		В с 02060	В	В "-
	поз.81	Трубка Вентури I.760I.74IO.110.000 по 02039	2	Носок ОЧК I.760I.74IO.000.000	Н	Н	Н
		I.760I.74IO.120.000 с 0204I по 06I60	2		В с 0204I по 06I60	Н	Н "-
		I.760I.74IO.115.000 с 07I62 по 4I200	2		В	В	В "- по 4I200
		I.760I.74IO.117.000 с 4I20I	2		Н	Н	В "- с 4I20I
	поз.82	Подъемное соединение I.760I.74I2.200.00I/002 по II334	I/I	Носок ОЧК I.760I.74I2.300.00I/002	В	В	Н 35-10-3
		I.760I.74I2.500.00I/002 с II338	I/I		Н	В	В "- с II338
34.40.01							
Фиг.1	поз.110	Проставка I.760I.74II.6I5.0II по 03072	2	Предкрылок, стень I и 2-й секций I.760I.74II.300.00I/002	В по 03072	Н	Н 35-10-1

034.00.00
Стр. 19
Авт. 20/87

РУКОВОДСТВО ПО РЕМОНТУ ВОЕВЫХ ПОВРЕЖДЕНИИ

1118

I	2	3	4	5	6	7	8
34.40:01							
Фиг. I поз. II0	Проставка						
	I.7601:7411:615:013	2	Предкрылок, стык I и 2-й секций	В	В	Н	См. ИТЭ
	с 03043 по I3383				по I3383		35-10-1
	I.7601:7411:610:001	2		Н	В	В	
	с I3391				с I3391		
поз. III	Проставка						
	I.7601:7411:615:017	2	Предкрылок, стык 3 и 4 секций	В	Н	Н	то же
	по 03072		I.7601:7412:300:001/002	по 03072			
	I.7601:7411:615:019	2		В	В	Н	
	с 03073 по I3383				по I3383		
	I.7601:7411:620:000	2		Н	В	В	
	с I3391				с I3391		
поз. II2	Проставка						
	I.7601:7412:625:011	2	Предкрылок, стык 4 и 5 секций	В	Н	Н	-
	по 03060		I.7601:7412:300:001/002	по 03060			
	I.7601:7412:625:013	2		В	Н	Н	
	с 03061 по 03072			по 03072			
	I.7601:7412:625:015	2		В	В	Н	
	с 03073 по I3383				по I3383		
	I.7601:7412:710:000	2		Н	В	В	
	с I3391				с I3391		
поз. 238	Датчик давления						
	ИДТ-8	4	Мотогондола	В	В	В	35-32-0
			I.7601:7469:000:000				
поз. 256	Патрубок входной						
	I.7601:7469:015:000	4	то же	В	В	В	35-10-2

РУКОВОДСТВО ПО РЕМОНТУ БОЕВЫХ ПОВРЕЖДЕНИИ

1116

034.00.00
Стр. 20
Авг 20/87

1	2	3	4	5	6	7	8	
34.40.01								
Фиг.1 поз.258	Трубка Зенгури I.760I.7469.020.000 по 01019	4	Моторгондола I.760I.7469.000.000	В	Н	Н	См.ИТЭ 35-10-2	
	I.760I.7469.060.000 с 01022	4		В	В	В		
	поз.261	Регулятор давления изд.5402Т	4	то же	В	В	В	35-30-3
35.20.06								
Фиг.6 поз.3	Прибор смотровой ТС-27 АМШ	1	Наружная обшивка верх., шпангоут I2A по оси сим- метрии I.760I.7402.100.000	В	В	В	35-20-6	
<u>4.Обдув и надув блоков спец.аппаратуры</u>								
34.10.01								
Фиг.1 поз.259	Заслонка I.760I.7694.200.000	2	Кабина штурмана,шп.5 лев. I.760I.7660.000.000	В	В	В	34.41.03	
34.30.03								
Фиг.3 поз.65			Кормовая кабина потолок,шп.9I-92 I.760I.7694.100.000					
34.10.17								
Фиг.17 поз.44	Клапан обратный I.760I.7673.020.000	4	Кабина штурмана,шп.9-10 I.760I.769I.200.000	В	В	В	34.44.03	
34.30.03								
Фиг.3 поз.23			Фюзеляж,шп.89-90 I.760I.7673.000.000					

РУКОВОДСТВО ПО РЕМОНТУ БОЕВЫХ ПОВРЕЖДЕНИИ

Илл

034.00.00
Стр. 21
Авг 20/87

1	2	3	4	5	6	7	8	
34.30.01								
Фиг.1	поз.50	Измерительный релейный комплекс давления ИКДРДа-830-603-0	I	Фюзеляж, шп.80 I.7601.7676.000.000	В	В	В	См.ИТЭ 34.30.04
	поз.111	Регулятор абсолютного давления изд.1227Г	I	Грузовая кабина, шп.50 прав. I.7601.7676.000.000	В	В	В	34.44.06
34.30.03								
Фиг.3	поз.11	Вентилятор изд.5617Т	I	Фюзеляж, подкилевая жесткость, шп.87-88 I.7601.7694.000.000	В	В	В	34.63-1
	поз.22	Кран изд.619100Т	I	Фюзеляж, шп.89-90 I.7601.7673.000.000	В	В	В	34.44.04
	поз.43	Измерительный релейный комплекс давления ИКДРДд-0,016-0,005-3	I	Фюзеляж, подкилевая жесткость, шп.88-89 I.7601.7694.000.000	В	В	В	34.32.03
	поз.88	Заслонка изд.5419Т	I	то же	В	В	В	34.63-2
<u>5:Отбор воздуха от ТА-6А и обогрев ВСУ</u>								
34.20.15								
Фиг.15	поз.1	Патрубок I.7601.7615.360.000	I	Фюзеляж, передний зализ крыла шп.28-29 лев. I.7601.7615.000.000	В	В	В	См.ТВ-34.403

РУКОВОДСТВО ПО РЕМОНТУ БОЕВЫХ ПОВРЕЖДЕНИИ

ИЛТ

034.00.00
Стр. 22
Авг 20/87

1	2	3	4	5	6	7	8
34.20.15							
Фиг.15	поз.2	Трубопровод	I	Фюзеляж, передний зализ крыла, шп.28-29 лев. I.7601.7615.000.000	H	H	См.ИТЭ
		I.7601.7615.070.000 по 02039					
		I.7601.7615.140.000 с 02060	I		В	В	В 34-01-0
	поз.3	Трубопровод	I	То же	H	H	H
		I.7601.7615.050.000 по 01016					
		I.7601.7615.121.000 с 01079					
		I.7601.7615.125.000 с 10322	I		H	В	В То же
:	поз.4	Трубопровод	I	--	H	H	H
		I.7601.7615.010.000 по 02039					
		I.7601.7615.040.000 с 02060	I		В	В	В --
	поз.5	Патрубок	I	Обтекатель шасси шп.28-29 лев. I.7601.7615.000.000	В	В	В
		I.7601.7615.350.000					
	поз.6	Патрубок	I	Обтекатель шасси, шп.28 лев. I.7601.7615.100.000	В	В	Н
		I.7601.7615.180.000 по 15477					
		I.7601.7615.185.000 с 15482					
					Н	В	В 34-01-0
					с 02026	по 15477	
					с 15482		
34.20.15							
Фиг.15	поз.7	Труба	I	Обтекатель шасси, лев. I.7601.7615.000.000	В	В	В 34-01-0

РУКОВОДСТВО ПО РЕМОНТУ БОЕВЫХ ПОВРЕЖДЕНИЙ

1111

I	2	3	4	5	6	7	8
34.20.15							
Фнг.15	поз.8	Труба					
		I.760I.76I5.080.000	I	Обтекатель швси,лев.	B	H	H
		по 05II7		I.760I.76I5.000.000	по 05II7		См.ИТЭ 34-0I-0
		I.760I.76I5.280.000	I		B	B	B
		с 05I24			с 05I24		
	поз.9	Труба					
		I.760I.76I5.090.000	I	то же	H	H	H
		по 0I0I9			по 0I0I9		
		I.760I.76I5.430.000	I		B	H	H
		с 0I022			с 0I022		То же
		I.760I.76I5.290.000	I		B	B	B
		с 05I24			с 05I24		--
	поз.10	Патрубок					
		I.760I.76I5.310.000	I	--	B	H	H
		по 0I0I6			по 0I0I6		--
		I.760I.76I5.420.000	I		B	H	H
		с 0I0I9 по I0279			с 0I0I9 по I0279		
		I.760I.76I5.425.000	I		H	B	B
		с I0322				с I0322	
	поз.11	Патрубок					
		I.760I.76I5.330.000	I	--	B	B	H
		по I0279			с 02060 по I0279		--
		I.760I.76I5.335.000	I		B	B	B
		с I0284			с I0284		

034.00.00
Стр. 24
Авг 20/87

РУКОВОДСТВО ПО РЕМОНТУ БОЕВЫХ ПОВРЕЖДЕНИИ

2122

1	2	3	4	5	6	7	8	
34.20.15								
Энг.15	поз.12	Компенсатор I.760I.7615.300.000 по 05117	I	Обтекатель шасси, лев. I.760I.7615.000.000	В по 05117	Н	Н	См.л13 34-02-0
		I.760I.7615.550.000 с 05124	I		В с 05124	В	В	
	поз.9I	Клапан обратный I.760I.7615.620.000	I	Обтекатель шасси, лев. в стыке труб 7615.180(185) 000 и 7615.160.000 I.760I.7615.000.000	В	В	В	34-03-0
	поз.132	Клапан обратный I.760I.7615.600.000	I	Обтекатель шасси, лев. шп.33-34 I.760I.7615.000.000	В	В	В	34-03-0
	поз.134	Клапан электромагнит- ный изд.5428	I	Обтекатель шасси, рама 8 лев. I.760I.7616.000.000	В	В	В	34.10.10
	поз.13I	Измерительный релейный комплекс давления ИКДРда-830-433-0 по 06149	I	Левый обтекатель шасси рамы 7-8 I.760I.7616.000.000	В	В	В	34.30.04
		ИКДРда-830-430-0 с 06156	I		В	В	В	то же

РУКОВОДСТВО ПО РЕМОНТУ БОЕВЫХ ПОВРЕЖДЕНИИ

1426

Таблица 34.2

**Встроенные средства контроля по системе кондиционирования воздуха
для наземных испытаний.**

Номер фигуры Номер позиции	Наименование встроенных средств контроля и обслуживания, номер чертежа	Назначение встроенных средств контроля и обслуживания	Оборудование и контрольно-изме- рительная аппа- ратура подключа- емая к встроен- ным средствам	Примечание
ИГЭ 34-00 Назначение № 457 Фиг.2 Узел Д	Пульт "Встроенный контроль СКВ" I.760I.7227.050.000 с планшетом I.760I.7227.003.000	Для проверки исправнос- ти электрических цепей системы кондиционирова- ного воздуха в наземных условиях	—	Установлен на приборной доске старшего борто- вого техника

РУКОВОДСТВО ПО РЕМОНТУ БОЕВЫХ ПОВРЕЖДЕНИИ

М.П.

Перечень патрубков высотного оборудования, не подлежащих ремонту и замене
в полевых условиях при их повреждении

Номер фигуры и позиции	Наименование	Номер чертежа	Количество на изделии	Примечание
КД 34.40.01 Фиг. I	Воздушный коллектор ПСО предкрылка:			
поз.48	1-ой секции	I.760I.74II.3I5.00I/002	I/I	I.Коллектор ПСО является несъем- ным элементом предкрылка. При повреждении коллектора изделие восстанавливается заменой соот- ветствующей секции предкрылка. 2.Замена предкрылка по ИТЭ 35-10-I, 24-53-0
поз.74	2-ой секции	I.760I.74II.325.00I/002	I/I	
поз.83	3-ей секции	I.760I.74II.535.00I/002	I/I	
поз.84	4-ой секции	I.760I.74II.445.00I/002	I/I	
поз.85	5-ой секции	I.760I.74II.455.00I/002	I/I	

РУКОВОДСТВО ПО РЕМОНТУ ВОЕВЫХ ПОВРЕЖДЕНИИ

112

Таблица 34.4

Перечень трубопроводов и патрубков высотного оборудования, не подлежащих ремонту в полевых условиях и требующих замены при их повреждении

Наименование и конструктивно-технологические признаки типового группы трубопроводов	Место установки на изделия	Характеристика съемности	Причина невозможности	Рекомендации по замене			Примечание
				Особенности снятия и установки	Трудоемкость чел/час	Потребное оборудование и инструменты	
I	2	3	4	5	6	7	8
Криволинейные трубопроводы, соединяемые по наружному конусу (соединение "нипель-гайка") с длиной прямолинейного участка менее 50мм.	Из самолета	Съемные	Невозможность установки проходника в месте повреждения из-за малой длины прямолинейного участка или его отсутствия.	Особенности снятия и установки, а так же технологические указания по замене трубопроводов и патрубков высотного оборудования. См. "Инструкцию по технической эксплуатации самолета ИЛ-76" глава 34 и 35.			
Сварные трубопроводы, патрубки и тройники при наличии на них повреждений: -на штампованных криволинейных участках; -на сильфонных компенсаторах, сваренных в трубопровод; -в зоне наконечников резьбовое соединение по нормам УИ76-50; -в зоне фланцев, соединяемых жестким коутом.	то же	то же	1.Невозможность изготовления в войсковых условиях ремонтных накладок(вставок)сложной конфигурации из-за отсутствия технологической оснастки. 2.Сложность ремонта стыковых соединений трубопроводов горячих магистралей ($\pm 280^{\circ}\text{C}$) с обеспечением требуемой герметичности.				
Трубки Вентури при повреждении в зоне критического сечения	Физеляж, горло	Съемные	Изменение геометрии переменных сечений труб Вентури не допускается.				

РУКОВОДСТВО ПО РЕМОНТУ ВОЗВЫХ ПОВРЕЖДЕНИИ

ИЛ-76

I	2	3	4	5	6	7	8
Патрубки, тройники и штуцеры, изготовленные горячей штамповкой, литьем и механической обработкой.	Фюзеляж, крыло	Съемные	Ремонт невозможен по условиям прочности.				
Сильфонные, технологические и парниковые компенсаторы СКВ и ПСС.	то же	то же	Ремонт невозможен по конструктивному исполнению. Сложность конфигурации и изготовления.				
Трубопроводы, патрубки и тройники из титановых сплавов с повреждениями типа "перебитие".	"-	"-	1. Ремонт невозможен из-за отсутствия в войсковых подразделениях оборудования для сварки титановых сплавов в защитной среде. 2. Для сварки титановых сплавов требуется сварщик высокой квалификации.				
Подвижные соединения магистрали ПСС	Крыло	Съемные	Сложность конфигурации и изготовления				
Резинотканевые муфты гибких соединений трубопроводов	Фюзеляж, крыло	то же	Сращивание невозможно				
Шланги всех типоразмеров	Пилон	"-	то же				

РУКОВОДСТВО ПО РЕМОНТУ ВОЕВЫХ ПОВРЕЖДЕНИЙ

1478

Таблица 34.5

Допустимые к устранению повреждения трубопроводов и патрубков высотного оборудования и общие сведения о методах их ремонта

Конструктивные признаки	Ремонтно-технологические признаки	Виды и размеры допустимых повреждений	Количество допустимых повреждений и минимальное расстояние между ними	Способ устранения повреждения и номер ТВР	Трудоемкость чел/час Число исполнителей	Примечание
1	2	3	4	5	6	7
Трубопроводы, соединяемые по наружному конусу (соединение "ниппель-гайка"), системы ПОС, СКВ, САРД, УРВК, наддува блоков, подачи воздуха к генератору НГ P _{раб} ≤ 7,5 кгс/см ²	Цельнотянутые трубопроводы из материала АМг2М и 12Х18Н10Т диаметром 6-27мм.	Пересечение, пробойны	Не более одного повреждения на длине 500мм, но не более 2-х на трубопроводе.	Ремонт установкой проходника или вставки и 2-х проходников ТВР №33.8.1	<u>7</u> I	Допустимое расстояние от края повреждения до соединительной арматуры не менее 120мм.
				№33.8.2 (см. раздел 033. Гидравлическая система)	<u>8</u> I	
		Трещины ℓ > 50мм	то же	то же		
		ℓ < 50мм	Не более 2-х на длине 500мм	Трещины заварить ТВР № 47.8.3 (см. раздел 047. Топливная система)	<u>2</u> I	
	Вмятины S ≤ 1см ² (плавные)					
	I < h < 2мм	Не более 4-х на трубопроводе	Вмятины выправить по ТТН-14.1265		<u>1,5</u> I	
	h < 1мм	Количество не ограничивается	Допускается без ремонта			

РУКОВОДСТВО ПО РЕМОНТУ БОЕВЫХ ПОВРЕЖДЕНИИ

14/16

Продолжение табл. 34.5

1	2	3	4	5	6	7
		Забойны, риски, царапины $h \leq 0,2\text{мм}$	Не более 5 на трубопроводе	Зачистить по ТП-14.1264	<u>1.5</u> I	При $h > 0,2\text{мм}$ повреждения ремонтировать как трещины.
Трубопроводы, патрубки, трубки "Вентури" ЛОС в крыше $P_{\text{раб}} \leq 7,5\text{кгс/см}^2$ $t = 280^\circ\text{C}$	Трубопроводы, патрубки из материала 12Х18Н10Т диаметром 40-90мм	Пробоины, вырывы, перебитие на прямолинейном участке	Не более I на трубопроводе	а) установкой вставки или накладки ТВР №47.8:2	<u>7.7</u> I	1. Расстояние от края повреждения до торца трубопровода или компенсатора не менее 60мм. 2. Пробоины на радиусной части трубопроводов и патрубков не допускаются.
				№47.8:4	<u>15</u> 2	
				б) установкой стальных разрезных бужей ТВР №34.8:2	<u>2.5</u> I	
		Трещины $l > 50\text{мм}$	то же	то же		
		$l < 50\text{мм}$	Не более 2-х на трубопроводе	Трещины заварить ТВР № 47.8:3	<u>2</u> I	
		Вмятины (плавные) 25x50мм $h \leq 5\text{мм}$	Не более I на участке длиной 100мм, но не более 3-х на трубопроводе	Допускается без ремонта		1. При $h > 5\text{мм}$ вмятину ремонтировать как пробойну. Вмятины не допускаются на трубах "Вентури" в критическом сечении или ближе 100мм от него; на сильфонных компенсаторах глубиной больше 2мм.

РУКОВОДСТВО ПО РЕМОНТУ БОЕВЫХ ПОВРЕЖДЕНИЙ

11.26

034.00.00
Стр. 31
Авг 20/87

1	2	3	4	5	6	7
		Риски, царапины $h \leq 0,3$	Не более 10 на трубопроводе	Зачистить по ТП-14.1264	<u>1,5</u> I	При $h > 0,3$ мм царапины и риски ремонтировать как трещины
Трубопроводы, патрубки, ЦОС и СКВ Рраб $\leq 7,5$ $t = 220-280^\circ\text{C}$	Титановые трубопроводы диаметром 30-130 мм	Пробоины, вырывы на прямолинейном участке $\phi 5-30$ мм	Не более 1 повреждения на участке 200 мм	Ремонтировать установкой стального разрезного бура ТВР №34.8.2	<u>2,5</u> I	Не допускаются пробоины на радиусной части трубопроводов и патрубков. Не допускается перебитие
		Трещины $l \leq 50$ мм	Не более 2-х на трубопроводе	Трещины заварить по ТВР 47.8.3	<u>1,5</u> I	При отсутствии оборудования для сварки титановых сплавов трещину ремонтировать как пробоину.
		Вмятины плавающие 20x30 мм $h \leq 3$ мм	Не более 2 на участке 100 мм	Допускается без ремонта		
		Риски, царапины $h \leq 0,2$	Не более 10 на трубопроводе	Зачистить по ТП-14.1264	<u>1,5</u> I	
Трубопроводы СКВ, обдува блоков спец-аппаратуры, корпуса вентиляций и отопления Рраб $\leq 2 \text{ кгс/см}^2$ $t \leq 100^\circ\text{C}$	Трубопроводы из материала АМг2М, АМцМ и 12Х18Н10Т диаметром 40-130 мм	Пробоины, вырывы, перебитие на прямолинейном участке	Не более 1 на трубопроводе	Ремонтировать: а) установкой вставки ТВР №47.8.2 б) установкой накладки ТВР №47.8.4	<u>2,7</u> I <u>15</u> 2	Повреждения на радиусной части трубопроводов и патрубков не допускается.

034.00.00
Стр. 32
Авг 20/87

РУКОВОДСТВО ПО РЕМОНТУ ВОЕВЫХ ПОВРЕЖДЕНИИ

МД

I	2	3	4	5	6	7
				в) установкой бан- дажа ТВР №34.8*1	<u>2:5</u> I	
				г) установкой ста- льных разрезных бузей ТВР №34.8*2	<u>2:5</u> I	
				д) пробойны ϕ до 50мм на коробах вентиля- ции и отопления до- пускается не ремон- тировать.		
	Трещины $l \leq 100\text{мм}$	Не более 2-х на трубопроводе		Заварить ТВР №47*8*3	<u>1:5</u> I	Трещины на коробах отоп- ления и вентиляции до- пускается не ремонтиро- вать. Концы трещины засвер- лить по ТТН-14*1214.
	Вмятины 10x15мм $h \leq 2\text{мм}$	Не более 2-х на длине 100мм		Допускается без ремонта		
Теплоизоляция трубопроводов высотного обо- удования		Вырвы, раз- рушения Участок пов- реждения не более 100мм.	Не более 2-х ре- монтных мест на трубопроводе.	Ремонтировать по ТВР №34.8*3		

РУКОВОДСТВО ПО РЕМОНТУ БОЕВЫХ ПОВРЕЖДЕНИЙ

1426

РУКОВОДСТВО ПО РЕМОНТУ БОЕВЫХ ПОВРЕЖДЕНИЙ

ОПРЕДЕЛЕНИЕ ТЕХНИЧЕСКОГО СОСТОЯНИЯ (ДЕФЕКТАЦИЯ)

Общие указания

1. Для определения технического состояния проведите внешний осмотр трубопроводов и агрегатов, входящих в системы высотного оборудования.
2. Особо тщательному контролю при дефектации подлежат трубопроводы и агрегаты высотного оборудования, расположенные в зоне повреждения планера, а теплоизолированные трубопроводы - в зоне механических повреждений ТЭИ.
3. Трубопроводы с поврежденной ТЭИ в обязательном порядке должны быть сняты с самолета для проведения окончательной дефектации и выдачи заключения о кондиционности. При необходимости всю ТЭИ или ее поврежденный участок с трубопровода снимите.
4. По возможности (в случае исправности электроцепей) произведите проверку работоспособности электроагрегатов, не снимая их с борта.
5. При осмотре и проверке работоспособности руководствуйтесь технологическими указаниями "Инструкции по технической эксплуатации самолета ИЛ-76" глава 34 и 35.
6. Общие положения и методические указания по дефектации самолета изложены в разделе "015.0 чистка, промывка. Определение технического состояния".
7. При дефектации систем высотного оборудования используйте материалы "Руководства РБП" на покупные комплектующие изделия, перечень которых дан во "Введении".

РУКОВОДСТВО ПО РЕМОНТУ БОЕВЫХ ПОВРЕЖДЕНИЙ

РЕМОНТ

1. Ремонт методом восстановления

Методом восстановления ремонтируются трубопроводы и патрубки при повреждениях, допустимых к ремонту. Виды, размеры и количество допускаемых повреждений приведены в таблице 34.5.

Справочные сведения о рекомендованных типовых вариантах ремонта (ТВР) трубопроводов и технологические указания к ним приведены соответственно в таблице 34.401 и ТУ-34.402.

Нумерация ТВР принята трехзначной: первая группа цифр показывает номер раздела (34), средняя цифра - условный номер конструктивной группы (8 - трубопроводы), последующая цифра - порядковый номер ТВР.

При выполнении ремонта трубопроводов руководствуйтесь соответствующими ТУ и ТПН раздела О14 "Типовые технологические процессы и приложения" с учетом следующих указаний:

1. После выполнения ремонта трубопроводов произвести проверку их герметичности давлением воздуха $P_{раб}$ в течение 5 мин.
2. На отремонтированные трубопроводы из алюминиевых сплавов нанесите защитное покрытие "хим.окс" с последующей окраской наружной поверхности эмалью ПБ-223 по ТПН-14.1305, 14.1306
Допускается к эксплуатации без покрытия:
 - трубопроводы из нержавеющей стали - без ограничения,
 - трубопроводы из алюминиевых сплавов - на 4-5 боевых вылета.
3. На теплоизолированных трубопроводах восстановите ТЗИ согласно ТВР № 34.8.3.
4. При монтаже отремонтированного трубопровода ϕ 6-20мм на самолет, в случае неососности, разрешается его подгибка и рихтовка. При появлении овальности или выгибов, уменьшение площади проходного сечения не должно превышать 10%.
5. После установки трубопровода на самолет проверьте на герметичность соединенный отремонтированный участок давлением воздуха $P_{раб}$.
Падение давления не допускается.

2. Ремонт методом замены

При получении боевых повреждений замене подлежат:

- трубопроводы и патрубки, не подлежащие ремонту в полевых условиях (см. таблицу 34.4);
- трубопроводы и патрубки, повреждения которых выше допустимых (см. таблицу 34.5);

При замене трубопроводов, патрубков и агрегатов руководствуйтесь технологическими указаниями, приведенными в "Инструкции по технической эксплуатации самолета ИЛ-76" глава 34, 35 и ТУ-34.403;

Технология ремонта агрегатов методом замены входящих в них узлов и деталей приведена в ТУ-34.404.

Ремонт покупных комплектующих изделий проводите согласно "Руководства РБП" на эти изделия (перечень покупных комплектующих изделий на которые имеются руководства РБП приведен во "Введении").

РУКОВОДСТВО ПО РЕМОНТУ БОЕВЫХ ПОВРЕЖДЕНИЙ

Таблица 34.401

Справочные сведения о типовых вариантах ремонта трубопроводов и патрубков высотного оборудования.

Наименование трубопроводов и их конструктивно-технологические признаки	Способ ремонта, номер рекомендованного ТБР	Примечание
1	2	3
Цельнотянутые трубопроводы из материала АМг 2М и I2X18H10Г диаметром 6-27 мм, соединяемые по наружному конусу (соединение "шпилька - гайка") системы ПОС, СКВ, САРД, УРВК, наддува блоков, подачи воздуха к генератору НГ.	<p>33.8.1 Ремонт установкой проходника (см. раздел 033 Гидравлическая система)</p> <p>33.8.2 Ремонт установкой 2-х проходников со вставкой. (см. раздел 033 Гидравлическая система)</p>	<p>Рекомендованный ТБР применяется при повреждении трубопровода на длине, не превышающей размер проходника</p> <p>Рекомендованный ТБР применяется при повреждениях трубопровода на криволинейных участках и в случае повреждений, размер которых превышает длину проходника.</p>
Трубопроводы, патрубки диаметром 40 - 130 мм.	<p>47.8.3 Ремонт трещины сваркой (см. раздел 047 Топливная система)</p> <p>47.8.2 Ремонт пробоя приваркой врезных вставок (см. раздел 047 Топливная система).</p>	<p>Рекомендованный ТБР применяется при ремонте трещины длиной до 50 мм. Распространяется на трубопроводы всех типоразмеров из алюминиевых, стальных и титановых сплавов.</p> <p>Рекомендованный ТБР применяется для ремонта пробоя и перебитий трубопроводов. Распространяется на трубопроводы из алюминиевых и стальных сплавов.</p>
	<p>47.8.4 Ремонт установкой накладки (см. раздел 047 Топливная система)</p>	<p>Рекомендованной ТБР применяется для ремонта односторонних повреждений трубопроводов. Распространяется на трубопроводы алюминиевых и стальных сплавов.</p>
	<p>34.8.2 Ремонт установкой стальных разрезных букей</p>	<p>Рекомендованный ТБР применяется для ремонта односторонних повреждений. Распространяется на трубопроводы из алюминиевых, стальных и титановых сплавов.</p>

РУКОВОДСТВО ПО РЕМОНТУ БОЕВЫХ ПОВРЕЖДЕНИЙ

Продолжение табл. 34.40I

I	1	2	3	3
		34.8.1 Ремонт установкой банда- жа	Рекомендованный ТВР приме- няется при вырывах на трубо- проводах из алюминиевых и стальных сплавов	
Теплоизоляция трубопроводов высотного оборудования		34.8.3 Ремонт ТЗИ	Рекомендованный ТВР приме- няется при повреждении ТЗИ теплоизолированных трубо- проводов всех типоразме- ров	

Технологические указания к типовым вариантам ремонта трубопроводов высотного оборудования

Технологические операции ремонта :	Потребное технологическое оборудование и инструмент :	Потребные детали и расходные материалы :	Трудоемкость чел./час :
		Наименование детали, материал (ГОСТ, нормаль) :	Замените ли материалы : Минимальное количество исполнителей :
I	2	3	4

ТВР № 34.8.1

Типовой вариант ремонта пробоя на трубопроводах установкой бандажа	поз.9 табл. I4.1001 (см.разд. 014.00.00)	1.-Накладка АМг2М л. I, 5-3,0 2 -Хомут УН-76-03-46	2,5 I
1.Изготовьте накладку по ТТ-I4.1326		-57	
2.Изготовьте прокладку согласно ТВР.		-59	
3.Обработайте место повреждения по плавному контуру.		-64	
4.Установите детали и нормали.		-66	
5.Испытание на герметичность отремонтированного трубопровода произведите в составе системы после монтажа трубопровода на самолете.		-74 -76 -84 -86 -94 -96 -106 -116 -126 -136 -146	
		3.-Прокладка, резина ИРП-I266-73 л. I, 5-2,0	

ТВР №34.8.2

Типовой вариант ремонта установкой стальных разрезных бужей

I	2	3	4	5
<p>1. Изготовьте стальной разрезной буж, для чего согните на оправке полукомуты бужа; отогните борта, при необходимости, в процессе гибки производите подогрев открытым пламенем сварочной горелки.</p>		<p>I - Буж С20 л:2,0 2 - Накладка ИРП-1285 л:2,0 Болт 3003А-5-24 Гайка 3373А-5кд Шайба 3405А-1-5-10кд</p>		<p><u>2:0</u> I</p>
<p>2. Вырежьте резиновую прокладку с учетом перекрытия поврежденного места не менее 10мм.</p>	<p>поз.3,4,6,7,10 II,16,17,18 табл.14.1233 (см. разд.014.00.00)</p>			
<p>3. Обработайте место повреждения по главному контуру:</p>				
<p>4. Установите прокладку и стальной буж на поврежденное место трубопровода, закрепите буж на трубе нормальными креплениями.</p>				
<p>5. Испытание на герметичность отремонтированного трубопровода производите в составе системы после монтажа трубопровода на самолета.</p>				
<p><u>ТЭР № 34:9:3</u></p>				
<p>Типовой вариант ремонта ТЭИ</p>				
<p>1. Разметьте и обрежьте поврежденный участок ТЭИ.</p>	<p>Линейка ГОСТ 427-75 $l=500$</p>	<p>I - ТЭИ АТМ-3-20 ТУ 17 РСФСР 4218-76</p>		<p><u>1:5</u> I</p>
<p>2. Наложите новую ТЭИ на трубу, обожмите ее лентой ЛЭС.</p>	<p>Ножницы портняжные 54110/СЗ1</p>	<p>2 - Облицовка ЛЭС ГОСТ 5937-68</p>		
<p>3. Прошейте концы ленты ЛЭС нитками, шов через край.</p>	<p>Игла швейная</p>	<p>3 - Внутренний поясok ЛЭС ГОСТ5937-68</p>		
<p>4. Обмотайте поврежденный участок ТЭИ, в зоне местного порыва, двумя слоями лентой ЛЭС. Концы лент прошейте нитками, шов через край.</p>		<p>4 - Наружный поясok ЛЭС ГОСТ 5937-68</p>		
<p>5. При ремонте ТЭИ руководствуйтесь указаниями ИТЭ 34-01-0 стр.12</p>		<p>5 - Нитки БС6-34х1х6(200) ГОСТ 8325-78</p>		

РУКОВОДСТВО ПО РЕМОНТУ ВОЕВЫХ ПОВРЕЖДЕНИИ

1476

034.20.00
Стр.402
Авт. 31/87

034.20.00
Стр. 406
Авт 20/87

I	2	3	4	5
<p><u>ТВР № 33.8.1</u></p> <p>Типовой вариант ремонта трубопроводов установкой проходника.</p>			см. ТУ- 33.402 раздел 033 "Гидравлическая система"	
<p><u>ТВР № 33.8.2</u></p> <p>Типовой вариант ремонта трубопроводов установкой вставки и 2-х проходников.</p>		то же		
<p><u>ТВР № 47.8.2</u></p> <p>Типовой вариант ремонта пробойны на съёмных трубопроводах приваркой врезных вставок.</p>			см. ТУ- 47.402 раздел 047 "Топливная система"	
<p><u>ТВР № 47.8.3</u></p> <p>Типовой вариант ремонта трещины на трубопроводах.</p>		то же		
<p><u>ТВР № 47.8.4</u></p> <p>Типовой вариант ремонта труб с односторонним повреждением установкой накладок.</p>		"-"		

РУКОВОДСТВО ПО РЕМОНТУ БОЕВЫХ ПОВРЕЖДЕНИИ

ШМ

11.76

РУКОВОДСТВО ПО РЕМОНТУ БОЕВЫХ ПОВРЕЖДЕНИЙ

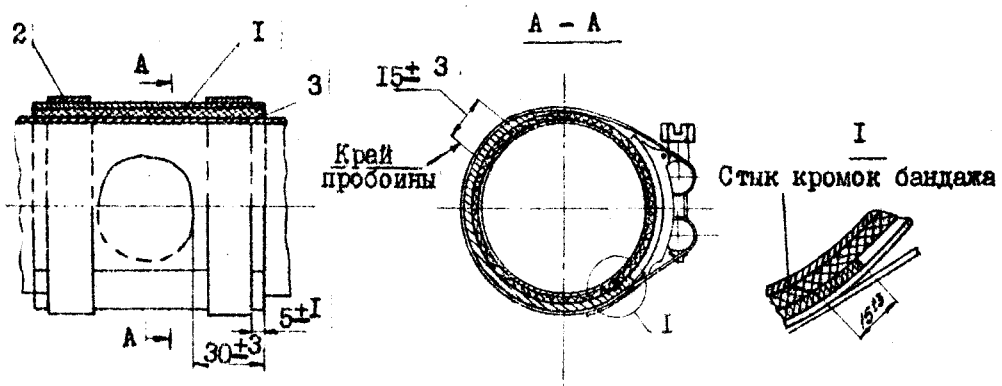

Типовой вариант ремонта пробойн на трубопроводах установкой бандажа

ТВР № 34.8.1

- 1 - Накладка АМс2М л.1,5-3,0
- 2 - Хомут УН-76-03- (см.ТУ 34.402)
- 3 - Прокладка, резина ИРН-1266-73 л.1,5-2,0

РУКОВОДСТВО ПО РЕМОНТУ БОЕВЫХ ПОВРЕЖДЕНИИ

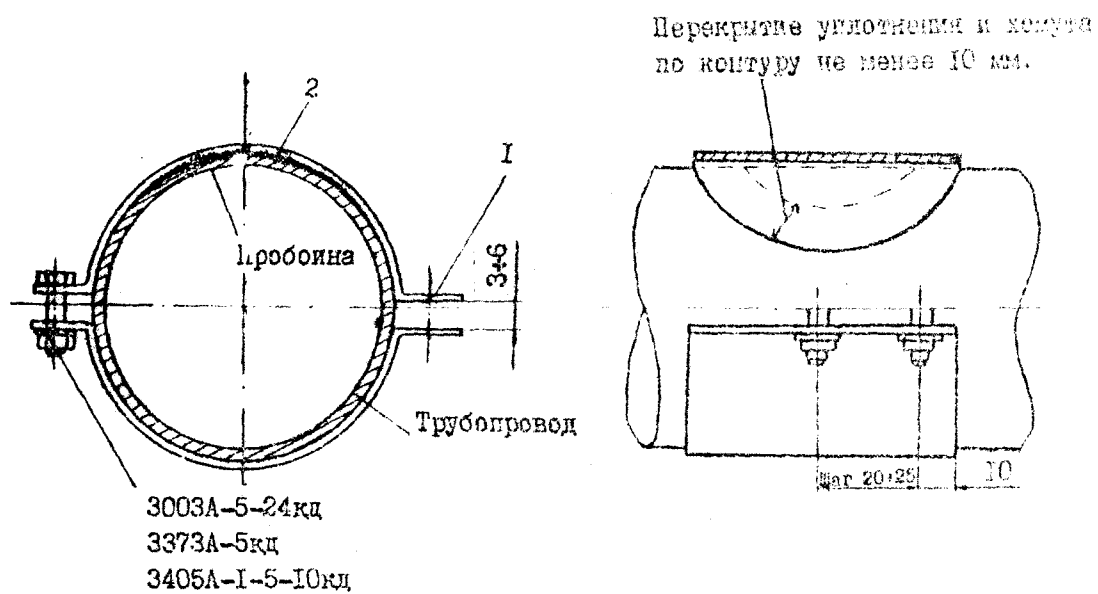

ТВР № 34.8.2

Типовой вариант ремонта установкой стальных
разрезных бужей

1 - буж С20 л.2.0; 2 - накладка ИРП-1235 л.2.0

16.76

РУКОВОДСТВО ПО РЕМОНТУ БОЕВЫХ ПОВРЕЖДЕНИЙ

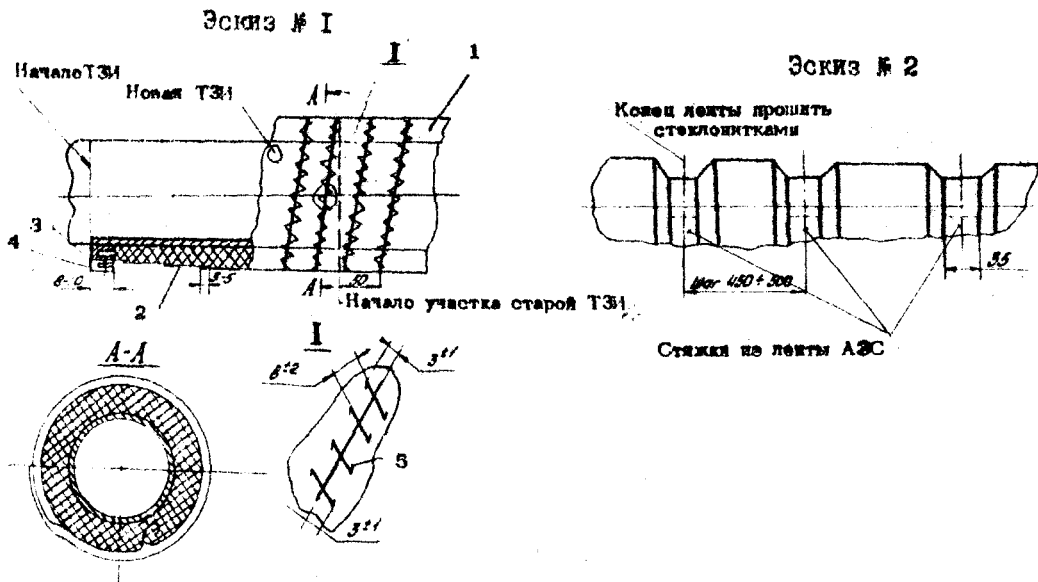

ТВР № 34:8:3

ТИПОВОЙ ВАРИАНТ РЕМОНТА Т31

- 1 - Т31 АТМ-3-20 ТУ 17 РСФСР 4218-76
- 2 - Облицовка ЛЭС ГОСТ 5937-68
- 3 - Внутренний поясок ЛЭС ГОСТ 5937-68
- 4 - Наружный поясок ЛЭС ГОСТ 5937-68
- 5 - Нитки ВС6-34х1х6(200) ГОСТ 6325-78

Технологические указания по замене агрегатов высотного оборудования

034.20.00
Стр. 41

РУКОВОДСТВО ПО РЕМОНТУ БОЕВЫХ ПОВРЕЖДЕНИЙ

Наименование агрегата (составной части), номер чертежа, номер Фир. по КД.	Технологические операции по замене	Трудоемкость в чел. час.	Минимально-необходимое число исполнителей чел.	Потребное оборудование и инструмент
		3	4	5
<p>Тройник I.760I.76I0.170.000 I.760I.76I0.180.000. I.760I.76I0.470.000. I.760I.76I0.480.000. I.760I.76I0.770.000. I.760I.76I0.800.000. 34.40.01 Фиг. I поз. 72, 80.</p>	<p>ВНИМАНИЕ ! ЗАМЕНУ ТРОЙНИКОВ ПРОИЗВОДИТЬ ПРИ НАВЕШЕННЫХ ДВИГАТЕЛЯХ.</p> <p>I.Отверните гайки крепления трубопроводов к тройнику 2.Расконтрите и выверните из тройника датчик температуры П-109 и термоману Т-48-3. 3.Отверните нормали крепления тройника к каркасу пилона. 4.Демонтируйте компенсатор, устанавливаемый между трубой в носке крыла и тройником. 5.Снимите тройник с пилона. 6.Установите тройник в отверстие верхней балки пилона. 7.Установите компенсатор между тройником и трубопроводом в носке крыла и закрепите. 8.Подсоедините трубопроводы к тройнику со стороны пилона. 9.Проверьте величину зазора между балкой пилона и лепками тройника Зазор должен быть не менее 1мм при номинальном размере 3мм. 10.В случае зазора менее 1мм, зафиксируйте компенсатор, проложите прокладки толщиной 1мм между лепками тройника и плоскостью верхней балки пилона. 11.Закрепите компенсатор и тройнику. 12.Проверьте следующие параметры : - допустимая несоосность изделия 5376Т и тройника не более 3,5мм,</p>	<p>6,0 на один тройник</p>	<p>2</p>	<p>9 (см.табл. I4.1001 Раздел 014)</p>

- допустимая несоосность патрубка № 70мм тройника и трубы поз.68 не более 2мм;
 - допускается су марная непараллельность торцов компенсатора поз.70 с тройником и трубой поз.68, учитываемая как несоосность, так и непараллельность торцов не более 2мм, при этом размер у одного конца может меняться от нуля до 2мм.
 - 13.Подгоните прокладки по фактическим зазорам под лапки и тройника.
 - 14.Закрепите тройник к верхней балке пилона двумя струбцинами.
 - 15.Просверлите в тройнике 2 отв.ø 6,3 по имеющимся отверстиям в каркасе.
 - 16.Подгоните компенсационную шайбу УН 76-59-3-3 по фактическому зазору между лапкой тройника и верхней балкой
 - 17.Закрепите тройник к верхней балке пилона нормальными
 - 18.Повторите операции 13-17 для остальных отверстий крепления тройника к каркасу.
- Примечания. При монтаже тройника и подсоединении к нему труб и компенсаторов выполняйте требования раздела 34.01.0 ИТЭ.
- 19.Закрепите компенсаторы и трубопроводы с тройником.
 - 20.Вверните в тройник датчик температуры П-109 и терморпару Т-48-3, законтрите и опломбируйте.
 - 21.Проконтролируйте в процессе выполнения работ:
 - подгонку прокладок по фактическим зазорам,
 - выполнение требований раздела 34.01.0 ИТЭ
 - соосность трубопроводов с тройником.

РУКОВОДСТВО ПО РЕМОНТУ БОЕВЫХ ПОВРЕЖДЕНИИ

М.Т.В.

1	2	3	4	5
Патрубок I.760I.76I5.360.000.	I.Расконтрите и отверните гайки крепления трубопроводов к патрубку.	5,0	2	9
I.760I.76I5.350.000. 34.20.I5 Фиг. I5 позиции I, 5.	2.Отверните нормали крепления патрубка к каркасу фюзеляжа, снимите патрубок. 3.Очистите поверхность панели фюзеляжа в месте установки патрубка от посторонних предметов. 4.Установите новый патрубок и подсоедините к нему трубопроводы. 5.Замерьте величину зазоров между патрубком и панелью фюзеляжа, при необходимости шайбы под гайки, крепления патрубка, спилите на клин, обеспечив плотное прилегание к панели. 6.Засверлите отверстия ϕ 5,2мм во фланце патрубка по имеющимся отверстиям в панели. 7.Снимите патрубок, обезжирьте плоскость прилегания на патрубке и панели фюзеляжа салфеткой, смоченной в ацетоне и отжатой. 8.Нанесите на фланец патрубка герметик: ВИКСИНТ У-2-28. (ВТУ-18-4-63) 9.Установите патрубок на каркас и закрепите его нормальями 10.Подсоедините к патрубку трубопроводы, затяните гайки, законтрите и опломбируйте.	на один патрубок		(см.табл.I4.I00I Раздел 014)

Примечание: I.Соединение контрите с двух диаметрально противоположных сторон
В случае невозможности установки контровки в диаметральной плоскости производите контровку за два соседних отверстия (под контровку) гайки трубопровода

Технологические указания по ремонту агрегатов системы кондиционирования.

034.20.00
Стр. 414
Авг 20/87

Наименование агрегата, номер чертежа и фиг.	Технические условия на ремонт агрегата	Стапы и основные операции технологического процесса ремонта.	Необходимое оборудование и инструменты	Трудозатраты (чел. час.) количество исполнителей (чел.)	Примечание
1	2	3	4	5	6

I. СИСТЕМА КОНДИЦИОНИРОВАНИЯ ВОЗДУХА (СКВ)

<p>I.1. Блок заслонок изд. 2236Т с патрубками I.760I.7630.160.00I/002 Фил.40I.</p>	<p>I. Допускаются без ремонта после зачистки незначительные повреждения (риски, вмятины, царапины) на наружной поверхности патрубков I,7. 2. Испытание на герметичность не производить.</p>	<p style="text-align: center;"><u>Разборка</u></p> <p>I. Отверните нормали 4,5,6 и отсоедините патрубки I,7 с прокладками 2,8 от изд.2236Т</p> <p style="text-align: center;"><u>Дефектация и указания по ремонту.</u></p> <p>I. Промойте детали в бензине Б-70 и продуйте сжатым воздухом. 2. Осмотрите и профдефектируйте детали. 3. Трещины, забоины и царапины глубиной более 0,3 мм на патрубках I,7 заварите по ТП-14.1283. Сварные швы в зоне соединительной муфты зачистите заподлицо. 4. Ремонт изд.2236Т выполнять согласно "Руководства РБП" предприятия-поставщика.</p>	<p style="text-align: center;">9</p> <p>(см. таблицу I.190I раздел 014.</p>	<p style="text-align: center;"><u>2.0</u></p> <p style="text-align: center;">I</p>	<p>Трудоемкость снятия агрегата с изделия 0,5 чел. час; установки агрегата на изделие 0,75 чел. час.</p>
--	---	---	---	--	--

РУКОВОДСТВО ПО РЕМОНТУ ВОЗДУШНЫХ КОНДИЦИОНЕРОВ

11.76

Сборка

1.Сборку производите в последовательности обратной разборке.
Трокладки 2,8 и болты 4 ставить на грунте ФД-086.

Испытание и контроль

1.Убедитесь в отсутствии повреждения на посадочных поверхностях патрубков 1.7 и блока заслонок 3.
2.Проверьте надежную затяжку болтов крепления патрубков с блоком заслонок.

Разборка

1.Выбейте штифты 4,оси 3 из корпуса 1 и снимите заслонку 2.

Дефектация и указания по ремонту

1.Промойте детали в бензине Б-70 и продуйте сухим сжатым воздухом.
2.Осмотрите и продефектируйте детали.
3.Ремонтировать методом замены любой поврежденной детали.

Сборка

1.Сборку производите в последовательности обратной разборке.

1.2.Клапан обратный	1.Допускаются без ремонта после зачистки мелкие повреждения (рассыл, царапины, забоины, сколы) на внешней поверхности клапана не нарушающие его работоспособность.
I.7601.7615.6.000	
Энг.402.	
I.7601.7633.060.000	2.Проверку герметичности не производить.
Энг.403.	

9	I.5	Трудоемкость
(см.Таб-	I	снятия агрегата с изделия 0,5 чел. час;
лицу		установки агрегата на изделие 0,8 чел. час.
I4.1001		
Раздел 014)		

РУКОВОДСТВО ПО РЕМОНТУ ВОЕВЫХ ПОВРЕЖДЕНИЙ

11.76

034.20.00
Стр. 416
Авт 20/87

1	2	3	4	5	6
---	---	---	---	---	---

Испытание и контроль

1. Проверьте свободный и плавный ход заслонки и ее плотное прилегание к корпусу при горизонтальном положении клапана. Зазоры не допускаются (проверить на свет).

1.3. Заслонка
1.7601.7645.020.000
Фиг. 404

1. Допускаются без ремонта после зачистки незначительные повреждения (риски, забоины, сколы, царапины, вмятины) на наружной поверхности агрегата не влияющие на работоспособность
2. Испытание на герметичность не проводить.

Разборка

1. Отверните нормали 7, 9, 8, снимите ручку с оси 5 и пластину 6 с корпуса 1.
2. Снимите конусные болты 4, ось 5 и заслонку 3.
Отсоедините ручку от поводка 13.
3. Демонтируйте поводок 13 и пружину 12 из ручки 11.

9, 147 1, 5
(см. табл. I
14.1001
Раздел 014).

Трудоемкость снятия агрегата с изделия 0,5 чел. час., установки агрегата на изделие 0,8 чел. час.,

Дефектация и указания по

ремонту

1. Промойте детали в бензине Б-70 и продуйте сухим сжатым воздухом.
2. Осмотрите и продефектируйте детали.
3. Ремонтировать методом замены любой поврежденной детали.

Сборка

1. Сборку производите в последовательности обратной разборке.

Испытание и контроль

1. Проконтролируйте величину усилия закрытия заслонки. Заслонка должна закрываться с усилием не более 5 кгс

РУКОВОДСТВО ПО РЕМОНТУ БОЕВЫХ ПОВРЕЖДЕНИИ

11/76

1	2	3	4	5	6
		2. Проверьте плотность прилегания заслонки в закрытом положении. Зазоры не допускаются (проверить на свет).			
I.4. Заслонка I.760I.765I.070.003 I.760I.765I.070.004 Фиг. 405	I. Допускаются без ремонта незначительные повреждения (риски, забоины, царапины, вмятины) на наружной поверхности агрегата не влияющие на работоспособность. 2. Испытание на герметичность не проводить.	<u>Разборка</u> I. Отверните нормали 3,4 и снимите патрубок 2I с корпуса 2. 2. Выверните болт I9 и отсоедините ручку I8 от штока II. 3. Отверните нормали 3,4 и снимите патрубок I с корпуса 2. 4. На патрубке 20 отверните гайку I7 и демонтируйте из гнезда в патрубке последовательно детали I6, I4, I5. 5. Снимите с корпуса 2 и штока II патрубок 20. 6. Выверните с корпуса 2 тарелку 6 с собранными на ней деталями. 7. Демонтируйте с тарелки 6 детали I3, I2, II, IO, 8, 7. 8. Снимите шарик IO со штока II (при необходимости). 9. Выверните шпильки 5 с корпуса 2 (при необходимости).	9 (см. табл. I лицу I4.I00I Раздел OI4).	<u>3,0</u>	Трудоемкость снятия агрегата с изделия 0,5 чел. час; установки агрегата на изделие 0,8 чел. час.
		<u>Дефектация и указания по ремонту.</u> I. Промойте детали в бензине Б-70 и продуйте сухим сжатым воздухом.			

4118

034.20.00
Стр. 418
Авг 20/87

1	:	2	:	3	:	4	:	5	:	6
---	---	---	---	---	---	---	---	---	---	---

2. Осмотрите и продефектируйте детали.
3. Ремонтировать методом замены любой поврежденной детали.
Вкладыши замените независимо от наличия повреждения.

Сборка

1. Сборку производите в последовательности обратной разборке.
Детали I, 20 и нормали Ø 4 мм ставьте на грунте ФЛ-086.

Испытание и контроль

1. Проконтролируйте величину усилия на ручке, которое, при отсутствии расхода воздуха, должно быть в пределах 0,5 - 2 кгс.
2. Проверьте плотность прилегания заслонки. Зазоры не допускаются (проверять на свет.)

I.5. Штуцер для наземного кондиционера
I.760I.7652.100.000
Фиг. 406.

I. Допускаются без ремонта незначительные повреждения (риски, царапины, забоины, вмятины) на поверхности агрегата не влияющие на работоспособность.
2. Испытание на герметичность не проводить.

Разборка

1. Демонтируйте пружину 6 и валик 9 для чего выверните один конец пружины из зацепления с рычагом.
2. Отверните винт I и снимите стопорную шайбу 2.
3. Снимите ручку 5 с рычагом 7 с оси II.
4. Разведите концы стопорных шайб 3, снимите их с валика 4, демонтируйте валик из отверстий в рычаге 7 и ручке 5.
Снимите рычаг 7 с ручки 5.

9
(см. табл. I)
I4.100I
Раздел 0I4).

4,0

Трудоемкость снятия агрегата с изделия 0,6 чел. час.,
установки агрегата на изделие I,2 чел. час.

5. Отверните винты 8 и снимите гнездо 10 с корпуса Г7.
6. Отверните винты 13 и снимите фиксатор 12.
7. Снимите заслонку 5 с корпуса Г7, для чего необходимо выпрессовать оси II и I4. Выпрессовку осей производите с наружной стороны корпуса.
8. Выверните втулки 18 из корпуса Г7.

Дефектация и указания по
ремонту.

1. Промойте детали в бензине Б-70 и продуйте сухим сжатым воздухом.
2. Осмотрите и продефектируйте детали.
3. Ремонтировать методом замены любой поврежденной детали.

Сборка

1. Сборку производите в последовательности обратной разборке.
2. Сборку производите на смазке ЦИАТИМ-201.
3. Винты и штифты установите на грунте ФМ-086.

Испытание и контроль

1. Проверьте надежность фиксации заслонки в крайних положениях.

РУКОВОДСТВО ПО РЕМОНТУ БОЕВЫХ ПОВРЕЖДЕНИИ

14.78

034.20.00
Стр. 420
Авт. 20/87

	2	3	4	5	6
--	---	---	---	---	---

2. Проверьте свободное и плавное вращение заслонки и ее плотное прилегание к корпусу при горизонтальном положении агрегата. Зазоры не допускаются (проверить на свет).

I.6. Заслонка-воздухо-заборник
I.7601.7652.200.000
Фиг. 407.

I. Допускаются без ремонта незначительные повреждения (риски, царапины, забоины, вмятины) на поверхности агрегата не влияющие на работоспособность.

Разборка

1. Отверните нормали 2I, I8, I9, 20, снимите электромеханизм I7 и крышку I6.
2. Выпрессуйте из корпуса I штифты 8, 4, демонтируйте ось 9 и шестерню I5.
3. Снимите с корпуса I заслонку 5, втулки 2, 3, 7, зубчатый сектор I4.
4. Отверните нормали I3, I2, I0 и снимите упор с корпуса I.

9
(см. таблицу I4. I00I
Раздел 0I4)

4.0
I

Трудоемкость снятия агрегата с изделия 0,5 чел. час.,
установки агрегата на изделие 0,8 чел. час.

Дефектация и указания по ремонту

1. Промойте детали в бензине Б-70 и продуйте сухим сжатым воздухом.
2. Осмотрите и продефектируйте детали.
3. Ремонтировать методом замены любой поврежденной детали.

Сборка

I. Сборку производите в последовательности обратной разборке. Зубья шестерней и зубчатого сектора смажьте смазкой ЦИАТИМ-20I. Болты крепления упора и электромеханизма устанавливайте на грунте ФЛ-086.

РУКОВОДСТВО ПО РЕМОНТУ ВОЕВЫХ ПОВРЕЖДЕНИИ

14126

1	2	3	4	5	6
---	---	---	---	---	---

Испытание и контроль

1. Проверьте зазор между заслонкой и корпусом, который должен быть 1 мм по всей контуру корпуса заслонки.
2. Проверьте работу заслонки и сигнализации.

электрическая панель
5363/0114.
панель
5364/2608.

1.7. Заслонка
1.7601.7660.660.000
Фиг. 408.

Допускаются без ремонта после зачистки малые повреждения (риски, царапины, забоины, вмятины) на внешней поверхности заслонки не нарушающие ее работоспособность.

Разборка

1. Выбейте четыре штифта 5 и снимите ось 1 и диск 4.
2. Демонтируйте нормали 13, 12, 11, 7, 10, снимите шайбы 2, 3.

9 2,0
(см. табл. I
лицу
14.1001
Раздел 014).

Трудоемкость
снятия агрегата с изделия
0,5 чел. час.,
установки агрегата на изделие
0,8 чел. час.

Дефектация и указания по ремонту.

1. Промойте детали в бензине Б-70 и продуйте сухим сжатым воздухом.
2. Осмотрите и продефектируйте детали.
3. Ремонтировать методом замены любой поврежденной детали.

Сборка

1. Сборку производите в последовательности обратной разборке.

Испытание и контроль

1. Проверьте положение стопорной шайбы при открытом положении заслонки. Стопорная шайба должна быть в пазу, а шарики 9 в отверстиях детали 2.
2. Проверьте фиксацию диска шариками при нахождении его в крайних положениях.

РУКОВОДСТВО ПО РЕМОНТУ БОЕВЫХ ПОВРЕЖДЕНИИ

117

РУКОВОДСТВО ПО РЕМОНТУ БОЕВЫХ ПОВРЕЖДЕНИИ

11.76

034.20.00
Стр. 422
Авг 20/87

1	2	3	4	5	6
I.8.Заслонка двухна- льная I.760I.7665.020.000 Фиг.409.	I.Допускаются без ремонта после зачис- тки мелкие поврежде- ния(риски,царапины, забоины,вмятины)на поверхности агрега- та не влияющие на работоспособность. 2.Испытание на гер- метичность не про- изводить.	<u>Разборка</u> I.Демонтируйте нормали 7,8,6,5 и сни- мите вал 3,втулки 2 из корпуса I и дисков 4. 2.Снимите диски 4 из корпуса I. <u>Дефектация и указания по ремонту</u> I.Промойте детали в бензине Б-70 и продуйте сухим сжатым воздухом. 2.Осмотрите и продефектируйте детали. 3.Ремонтировать методом замены лю- бой поврежденной детали. <u>Сборка</u> I.Сборку производите в последователь- ности обратной разборке. <u>Испытание и контроль</u> I.Проверьте легкость открытия и зак- рытия дисков и прилегание их к стен- кам корпуса. Зазоры не допускаются (проверять на свет.)	9 (см.табл- цу I4.I00I Раздел 0I4).	3,0 I	Трудоемкость снятия агрега- та с изделия 0,6чел.час., установки агре- гата на изделие I,0 чел.час.
I.9.Заслонка I.760I.7665.I00.000. Фиг. 4I0.	I.Допускаются без ремонта после за- чистки мелкие пов- реждения(риски,ца- пины,забоины,вмя- тины)на внешней поверхности зас- лонки не нарушаю- щие ее работоспо-	<u>Разборка</u> I.Выбейте штифты 5 и демонтируйте из корпуса 4 вал 3,диск I и втулки 2. <u>Дефектация и указания по ремонту</u> I.Промойте детали в бензине Б-70 и продуйте сухим сжатым воздухом.	9 (см.таб- лицу I4.I00I Раздел 0I4).	2,5 I	Трудоемкость снятия агрегата с изделия 0,5 чел.час., установки агреге- та на изделие 0,8чел.час.

1	2	3	4	5	6
	<p>собность.</p> <p>2. Испытание на герметичность не производить.</p>	<p>2. Осмотрите и продефектируйте детали.</p> <p>3. Ремонтировать методом замены любой поврежденной детали.</p> <p style="text-align: center;"><u>Сборка</u></p> <p>1. Сборку производите в последовательности обратной разборке.</p> <p>Втулки 2 установите на грунте ФМ-086.</p> <p style="text-align: center;"><u>Испытание и контроль</u></p> <p>1. Проверьте плотное прилегание диска к корпусу. Зазоры не допустимы (проверить на свет).</p>			
<p>1. Ю. Клапан обратный</p> <p>1.7601.7673.020.000.</p> <p>Фиг. 411.</p>	<p>Допускаются без ремонта после зачистки незначительные повреждения (риски, забоины, вмятины, царапины) на наружной поверхности агрегата не влияющие на герметичность.</p>	<p style="text-align: center;"><u>Разборка</u></p> <p>1. Расконтрите 7, 8 и отверните крышку 6 с основания 1, снимите уплотнительное кольцо 2.</p> <p>2. Выбейте штифт 4 из отверстий в основании 1 и тарелочки 3, снимите пружину 5 и тарелочку 3.</p> <p style="text-align: center;"><u>Дефектация и указания по ремонту</u></p> <p>1. Промойте детали в бензине Б-70 и продуйте сухим сжатым воздухом.</p> <p>2. Осмотрите и продефектируйте детали.</p> <p>3. Ремонтировать методом замены любой поврежденной детали на новую. Уплотнительное кольцо 2 замените независимо от наличия повреждения.</p>	<p>9</p> <p>(см. таб-лицу</p> <p>14.1001</p> <p>Раздел 014)</p>	<p>5.0</p> <p>I</p>	<p>Трудоемкость снятия агрегата с изделия 0,5 чел. час.,</p> <p>установки агрегата на изделие 0,8 чел. час.</p>

РУКОВОДСТВО ПО РЕМОНТУ БОЕВЫХ ПОВРЕЖДЕНИЙ

11.76

I : 2 : 3 : 4 : 5 : 6

Сборка

Сборку производите в последовательности обратной разборке.

Испытание и контроль

1. Убедитесь, что тарелочка 3 свободно без заеданий вращается на оси и возвращается в закрытое положение под действием пружины.

2. Проверьте по масляному отпечатку, что резиновое седло тарелочки 3 равномерно прилегает к кромке седла основания I.

Отпечаток не должен иметь сквозных разрывов. Применять масло АМГ-10.

3. Медленно поворачивая вручную тарелочку 3 на закрытие проверьте на просвет, что соприкосновение резинового седла тарелочки с седлом основания происходит одновременно по всему контуру.

4. Испытайте на герметичность воздухом давлением $P=1,8^{+0,2} \text{ кгс/см}^2$ подавая его через отверстие в крышке в течении пяти минут. Через открытое отверстие в основании утечки воздуха не должно быть.

Утечку контролируйте погружением обратного клапана в воду с хромпиком. Перед проверкой герметичности отклоните тарелочку 3 вручную стержнем с тупым концом через отверстие в основании I.

стенд
6364/0856,
переходник
6364/76-0428,
ванна с водой
с хромпиком
102-30/0250,
стержень
6364/76-0427.

РУКОВОДСТВО ПО РЕМОНТУ БОЕВЫХ ПОВРЕЖДЕННЫХ

11.76

1	2	3	4	5	6
---	---	---	---	---	---

5. Испытайте обратный клапан на открытие и закрытие тарелочки 3, подавая в отверстие крышки 6 постепенно повышающее давление, определите при каком давлении начнет выходить воздух из отверстия в основании.

Давление начала открытия должно быть в пределах 8-25 мм ртутного столба (0,01-0,035 кгс/см²).

6. Проверьте, что при снижении давления до 4-5 мм ртутного столба (0,007 кгс/см²) клапан закрывается и выход воздуха из отверстия в основании 1 прекращается.

2. СИСТЕМА РЕГУЛИРОВАНИЯ ДАВЛЕНИЯ.

2.1. Емкость
I.760I.7680.520.000
Фиг. 4I2.

I. Допускаются без ремонта после зачистки мелкие повреждения (риски, царапины, забоины, вмятины) на внешней поверхности не нарушающие герметичность.

Разборка

I. Снимите пломбу и контрольную проволоку 3, 4, выверните штуцер 2 из фланца емкости. Снимите со штуцера 2 уплотнительное кольцо I.

9 (см. таблицу I4.100I Раздел 0I4).

I.5. I

Трудоемкость снятия агрегата с изделия 0,4 чел. час., установки агрегата на изделие 0,6 чел. час.

Дефектация и указания по ремонту

I. Промойте детали в бензине Б-70 и продуйте сухим сжатым воздухом.
2. Осмотрите и продефектируйте детали.
3. Ремонтировать методом замены любой поврежденной детали.
Уплотнительное кольцо замените независимо от наличия повреждения.

РУКОВОДСТВО ПО РЕМОНТУ ВОЕВЫХ ПОВРЕЖДЕНИЙ

ИЛ. 76

034.20.00
Стр. 426
Авт. 20/87

1	:	2	:	3	:	4	:	5	:	6
---	---	---	---	---	---	---	---	---	---	---

4. При наличии пробоин на боковой поверхности емкости диаметром до 20 мм не более 2шт. ремонт производите приваркой накладки согласно ТЕР № 47.8.4 (см. раздел 47 Топливная система).

Трещины и риски глубиной более 0,3 мм заварите по ТП-14.1263

После ремонта емкость промойте водой и испытайте на герметичность давлением воздуха Ризб= 2 кгс/см².

Нагерметичность не допускается.

Сборка

1. Сборку производите в последовательности обратной разборке.

Испытание и контроль

1. Испытайте на герметичность воздухом при Ризб= 2 кгс/см² в течении 5 минут. Утечка воздуха не допускается

отенд
6364/2025.

Разборка

1. Расконтрите штуцеры 1, 2.
2. Снимите скобу 15 с корпуса 4 и оси 9.
3. Отверните гайку 11 с винта 4 фиксации рычага 13 на оси 9. Демонтируйте нормаль 2, 14, 18, 19, 20.
4. Выверните конец пружины 16 из отверстия в корпусе 4, снимите рычаг 13 с оси 9 и пружину 16.

9
5,0
(см. табл. I
цу 14.1001
Раздел 014).

Трудоемкость, снятия агрегата с вала 0,5 чел. час., установки агрегата на валу 0,8 чел. час.

2.2. Клапан
1.7601.7688.060.000
Фиг. 413.

Допускаются без ремонта после зачистки незначительные повреждения (риски, забоины, вмятины, царапины) на наружной поверхности агрегата не влияющие на работоспособность

РУКОВОДСТВО ПО РЕМОНТУ ВОЗВЫХ ПОВРЕЖДЕНИИ

11.76

1	2	3	4	5	6
---	---	---	---	---	---

5. Выверните штуцер 6 с корпуса 4 и снимите уплотнительное кольцо 5.

6. Выверните штуцер 1 с корпуса 4 и демонтируйте пружины 2 из полости поршня 3 и поршень из корпуса 4.

7. Отверните винт 8 крепления толкателя 10 на ось 9.

8. Демонтируйте ось 9 из корпуса 4, снимите кольцо 7 и толкатель 10 из корпуса 4.

Дефектация и указания

по ремонту

1. Промойте детали в бензине Б-70 и продуйте сухим сжатым воздухом.

2. Осмотрите и продефектируйте детали.

3. Ремонтировать методом замены любой поврежденной детали. Уплотнительные кольца замените независимо от наличия повреждения.

Сборка

1. Сборку производите в последовательности обратной разборке.

Все трущиеся детали и пружины смажьте тонким слоем смазки ЦИАТИМ-201. Резьбу штуцеров смажьте маслом АМГ-10.

Испытание и контроль

1. Проверьте легкость хода поршней и оси. Поршни в своих посадочных местах должны двигаться на полный ход $1,5 \pm 0,1$ мм в обе стороны от собственного веса.

стенд
6364/0856,
приспособле-
ние
6364/0391

РУКОВОДСТВО ПО РЕМОНТУ БОЕВЫХ ПОВРЕЖДЕНИЙ

Ш. 10

034.20.00
Стр. 428
Авг 20/87

1	2	3	4	5	6
---	---	---	---	---	---

2. Проверьте полный ход поршня отклоня поочередно в одну и другую стороны рычаг.
3. Нажмая на рычаг проверьте, что толкатель четко сткивает поршень штуцера "2", который под действием пружины резко садится на седло корпуса.
4. Заглушите штуцеры "1" и "2" и проверьте герметичность уплотнений давлением воздуха P= 3 ата. Давление подавать в штуцер "3". Течь воздуха не допускается.
5. Проверьте срабатывание клапана при давлении воздуха 2 ата. Воздух подавать в штуцер "1", штуцер "3" при этом заглушите. Нажмая на рычаг проверьте перекрытие штуцера "2" поршнем.

2.3. Заслонка
1.7601.7689.010.000.
Блт. 414.

Допускается без ремонта после зачистки незначительные повреждения (риски, забоины, вмятины, царапины) на наружной поверхности агрегата не влияющие на работоспособность.

Разборка

1. Выбейте из заслонки 4 два штифта 3, соединяющие заслонку с осями 2 и 8.
2. Снимите нормалн 13, 12, 15, 24 и отсоедините рычаг 9 от тяги 14.
3. Отсоедините тягу 14 от шестерни 21, предварительно сняв нормалн 20, 13, 12, 15.
4. Отверните и снимите болт 11 с шайбой 10, снимите рычаг 9 с оси 8.
5. Снимите шестерню 27 с оси 26 для чего снимите нормалн 33, 29, 28.

9
(см. таблицу I4.1001
Раздел. Q14).

6.0
I
Трудоемкость снятия агрегата с изделия 0,6 чел. час.,
установки агрегата на изделие 1,0 чел. час.

РУКОВОДСТВО ПО РЕМОНТУ СОВЕРШЕННЫХ ПОВРЕЖДЕНИЙ



1	2	3	4	5	6
---	---	---	---	---	---

6. Демонтируйте нормалы 33, 19, 18 и снимите ось 23, втулку 22 и шестерню 21.
7. Расшплинтуйте и отверните гайку 30, снимите шайбу 33 и болт 32.
- Снимите электромеханизм 25 и демонтируйте ось 26 из гнезда электромеханизма.
8. Снимите с корпуса I оси 2, 8 и заслонку 4.
9. Выверните винты 7, снимите обтекатель 5 с корпуса I.

Дефектация и указания
по ремонту

1. Промойте детали в бензине Б-70 и продуйте сухим сжатым воздухом.
2. Осмотрите и продефектируйте детали.
3. Ремонтировать методом замены любой поврежденной детали.

Сборка

1. Сборку производите в последовательности обратной разборке.
- Винты 7 устанавливайте на клею Д4, оси 2, 8 и болты 32 установите на грунте ФЛ-086.

Испытание и контроль.

- | | |
|---|---|
| 1. Усилие открытия заслонки не должно превышать 5 кгс | ключ
544II-07/038, |
| 2. Сработайте заслонкой 4 от электромеханизма 25, проверьте выдерживание минимального зазора 3 мм между головкой болта 15 и корпусом. | динамометр
до 10 кгс.
электропанель
5363/0114. |

РУКОВОДСТВО ПО РЕМОНТУ БОЕВЫХ ПОВРЕЖДЕНИИ

11/76

1	:	2	:	3	:	4	:	5	:	6
---	---	---	---	---	---	---	---	---	---	---

3.0 БДУВ И ВЕНТИЛЯЦИЯ КАБИНЫ

Ф - 4.

3.1. Заслонка
I.760I.7694.200.000.
Фиг.15.

I. Допускается без ремонта после за-
чистки незначи-
тельные повреждения
(ряски, царапины,
забоины, вмятины)
на наружной пове-
рхности агрегата
не влияющие на
работоспособ-
ность
2. Испытание на
герметичность не
производить.

Разборка

1. Снимите уплотнительные кольца I,
2. Расконтрите и выверните винты IO.
- Снимите крышку 9 и прокладку 8 с кор-
пуса 6.
3. Демонтируйте из корпуса 6 заслонку
с рычагом I3 и пластины 7.
4. Из корпуса 6 и крышки 9 демонтируй-
те уплотнительные кольца 4 с ободка-
ми 5, шайбы 3, пружины 2.
5. Снимите ободок 5 с уплотнительного
кольца 4.
6. Снимите стопорную шайбу I4 с оси I6
и демонтируйте ось.
Снимите с оси I6 уплотнительное коль-
цо I5.

9 5.0
(см. табли- I
цу I4.100I
Раздел 0I4).

Трудоемкость сня-
тия агрегата с ка-
белля 0,5 чел.
час.,
установки агре-
гата на изделие
0,9 чел. час.

Дефектация и указания
по ремонту

1. Промойте детали в бензине Б-70 и
продуйте сухим сжатым воздухом.
 2. Осмотрите и продефектируйте детали.
 3. Ремонтировать методом замены любой
поврежденной детали.
- Прокладки и уплотнительные кольца за-
меняйте независимо от наличия поврежде-
ний.

034.20.00
Стр. 430
Авг 20/87

РУКОВОДСТВО ПО РЕМОНТУ ВОЕВЫХ ПОВРЕЖДЕНИЙ

I	:	2	:	3	:	4	:	5	:	6
---	---	---	---	---	---	---	---	---	---	---

Сборка

I. Сборку производите в последовательности обратной разборке.
Прокладку 8 установите на грунте ФЛ-086.

Испытание и контроль

I. Проверьте работоспособность заслонки, подводя воздух давлением $0,5 \text{ кгс/см}^2$ и $0,2 \text{ кгс/см}^2$ в один из каналов. Момент поворота оси должен быть не более 25 кгс/см^2 .

РУКОВОДСТВО ПО РЕМОНТУ БОЕВЫХ ПОВРЕЖДЕНИИ

11/26

И. 76

РУКОВОДСТВО ПО ЕМОНТУ БОЕВЫХ ПОВРЕЖДЕНИЙ

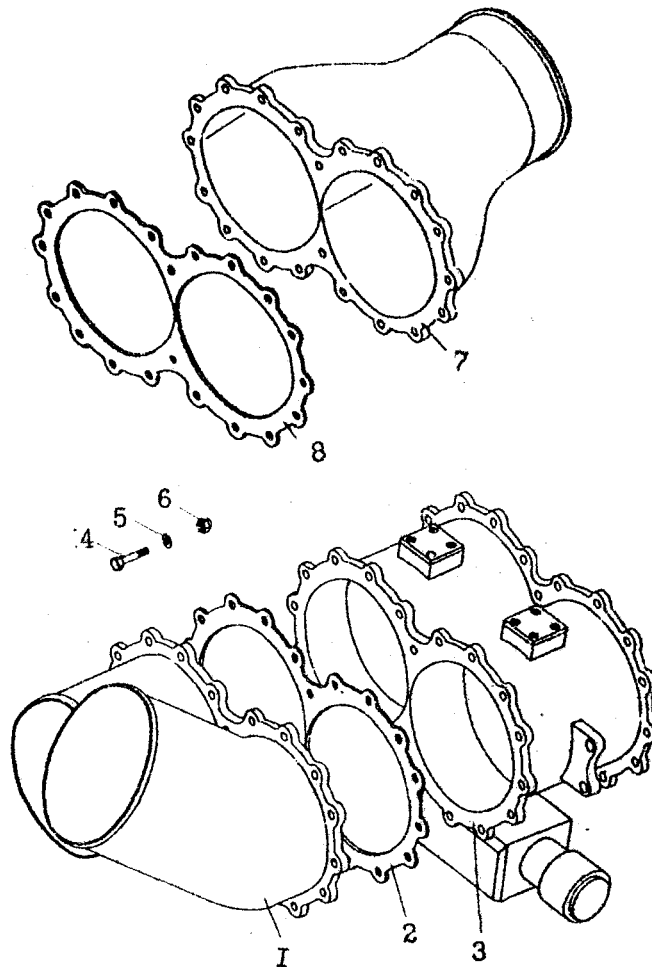

Блок заслонок изд. 2236Т с патрубками I.760I.7630.160.000
Фиг. 40I

1-Патрубок I.760I.7630.170.000; 2-Прокладка I.760I.764I.070.000; 3-Блок заслонок 2236Т; 4-Болт 3003А-6-22 (по 03078), I-6-22-ОСТ I.10569 (с 04083); 5-Шайба 3401А-1-6-12; 6-Гайка 3373А-6; 7-Патрубок I.760I.7630.180.000; 8-Прокладка I.760I.764I.080.000.

РУКОВОДСТВО ПО РЕМОНТУ БОЕВЫХ ПОВРЕЖДЕНИЙ

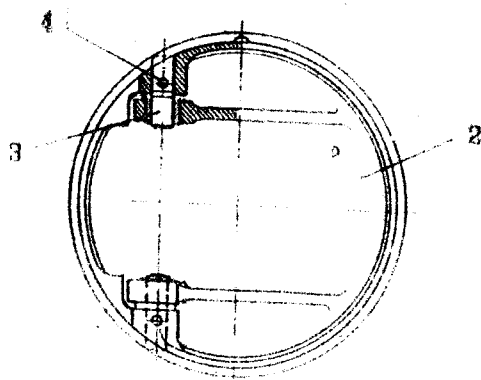
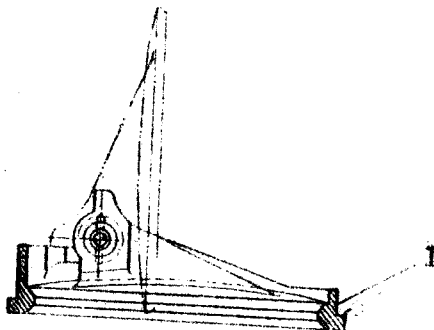

Клапан обратный 1.7601.7615.620.000

Фиг. 402

1-Корпус 1.7601.7615.650.000; 2-Заслонка 1.7601.7615.630.000;
3-Ось 1.7601.7615.651.000; 4-Штифт 3484А-2Г-18.

РУКОВОДСТВО ПО РЕМОНТУ БОЕВЫХ ПОВРЕЖДЕНИЙ

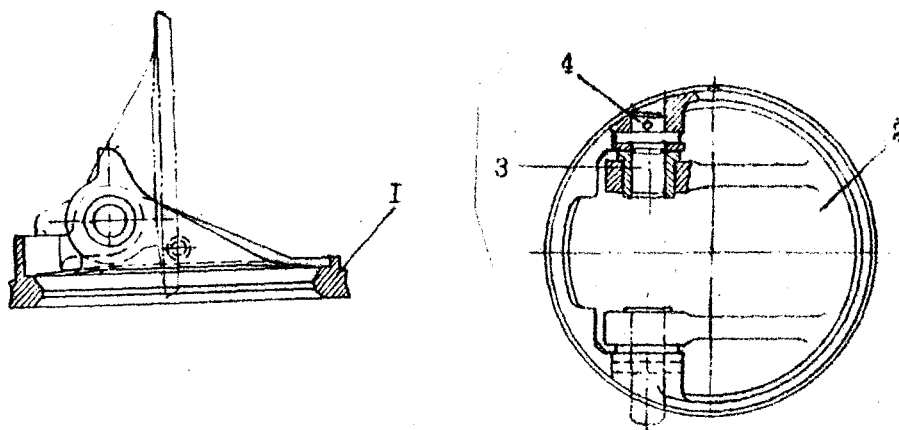

Клапан обратный I.760I.7633.060.000

Фиг.403

I-Корпус I.760I.7633.070.000; 2-Заслонка I.760I.7633.080.000; 3-Ось I.760I.7633.061.000; 4-Штифт 3484А-2Г.

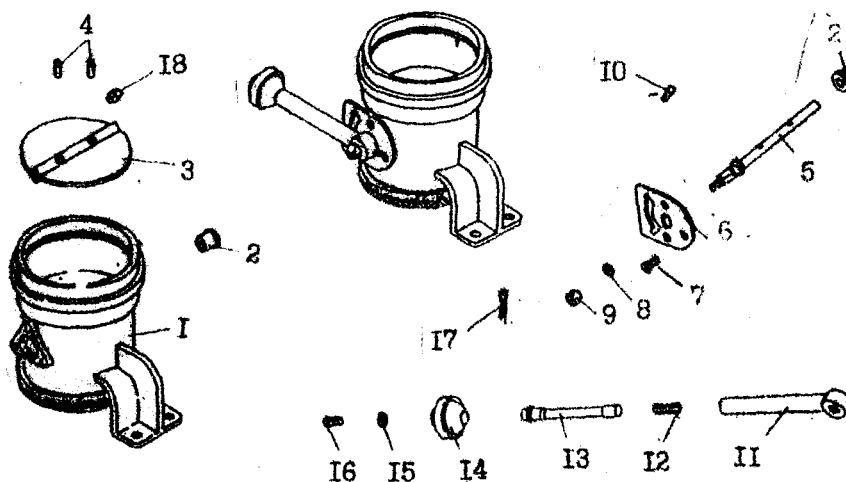

Заслонка I.760I.7645.020.000

Фиг.404

I-Корпус заслонки I.760I.7645.030.000; 2-Втулка 24I7A-57-10-13-8; 3-Гарелка заслонки I.760I.7645.021.000; 4-Конусный болт I.760I.7645.028.000; 5-Ось I.760I.7645.027.000; 6-Стопорная пластина I.760I.7645.022.000; 7-Винт 3I85A-5-10; 8-Шайба 340IA-I-6-I2; 9-Гайка 3346A-6; 10-Стопор I.760I.7645.026.000; 11-Корпус ручки I.760I.7645.025.000; 12-Пружина I916A-0,8-7-27; 13-Поводок I.760I.7645.024.000; 14-Ручка I.760I.7645.023.000; 15-Шайба 340IA-I-5-10; 16-Болт 3059A-5-14; 17-Шплинт I,6x20 ГОСТ 397-79; 18-Гайка 330IA-4.

РУКОВОДСТВО ПО РЕМОНТУ БОЕВЫХ ПОВРЕЖДЕНИЙ

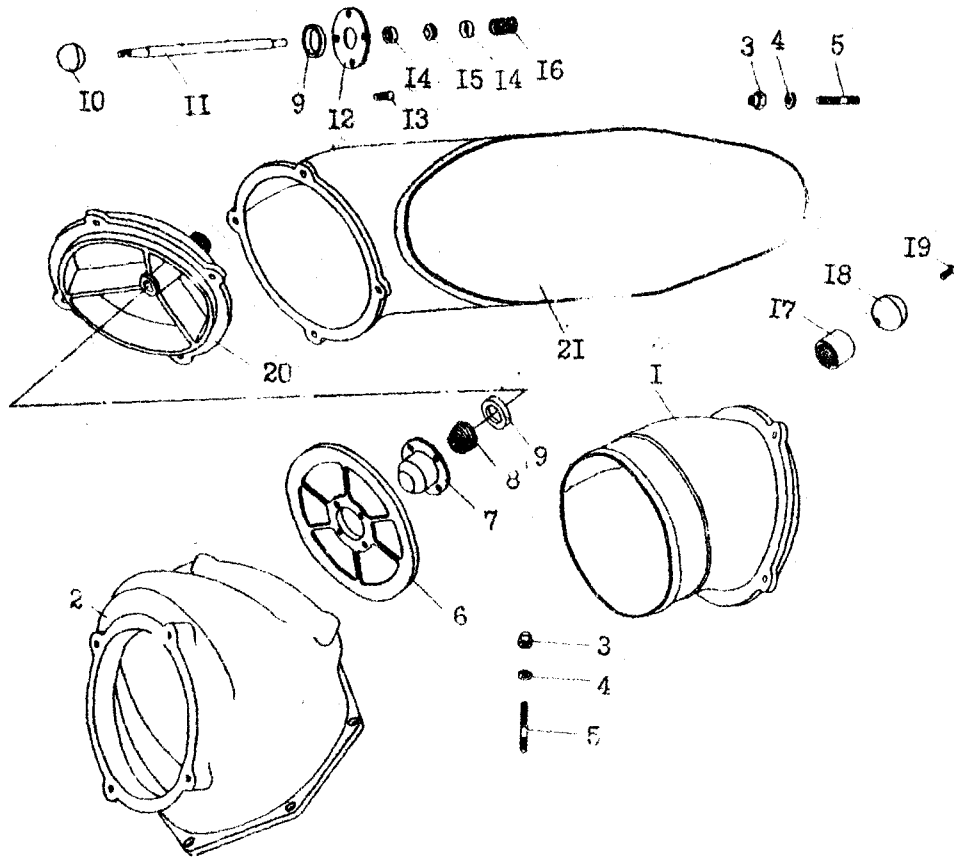

Заслонка I.760I.765I.070.000

Фиг. 405

I-Патрубок I.760I.765I.072.000; 2-Корпус I.760I.765I.071.000; 3-Гайка 2374A-6; 4-Шайба 340IA-I, 5-6-I2; 5-Шпилька 3253A-6-23(до53577); 6-Тарелка I.760I.765I.074.000; 7-Стакан I.760I.765I.075.000; 8-Пружина I.760I.765I.076.000; 9-Вкладыш I.760I.765I.077.000; 10-Шарик I.760I.765I.081.000; 11-Шток I.760I.765I.080.000; 12-Шайба I.760I.765I.122.000; 13-Винт 3I33A-4-II; 14-Бухса I.760I.765I.123.000; 15-Кольцо 2603 с 52-3-I6-3Г; 16-Пружина 4233A-2-I4-20-I; 17-Гайка I.760I.765I.121.000; 18-Ручка I.760I.765I.079.000; 19-Болт 3I33A-4-II; 20-Патрубок I.760I.765I.073.000; 21-Патрубок I.760I.765I.170.000(правый), I.760I.765I.180.000(левый);

РУКОВОДСТВО ПО РЕМОНТУ БОЕВЫХ ПОВРЕЖДЕНИЙ

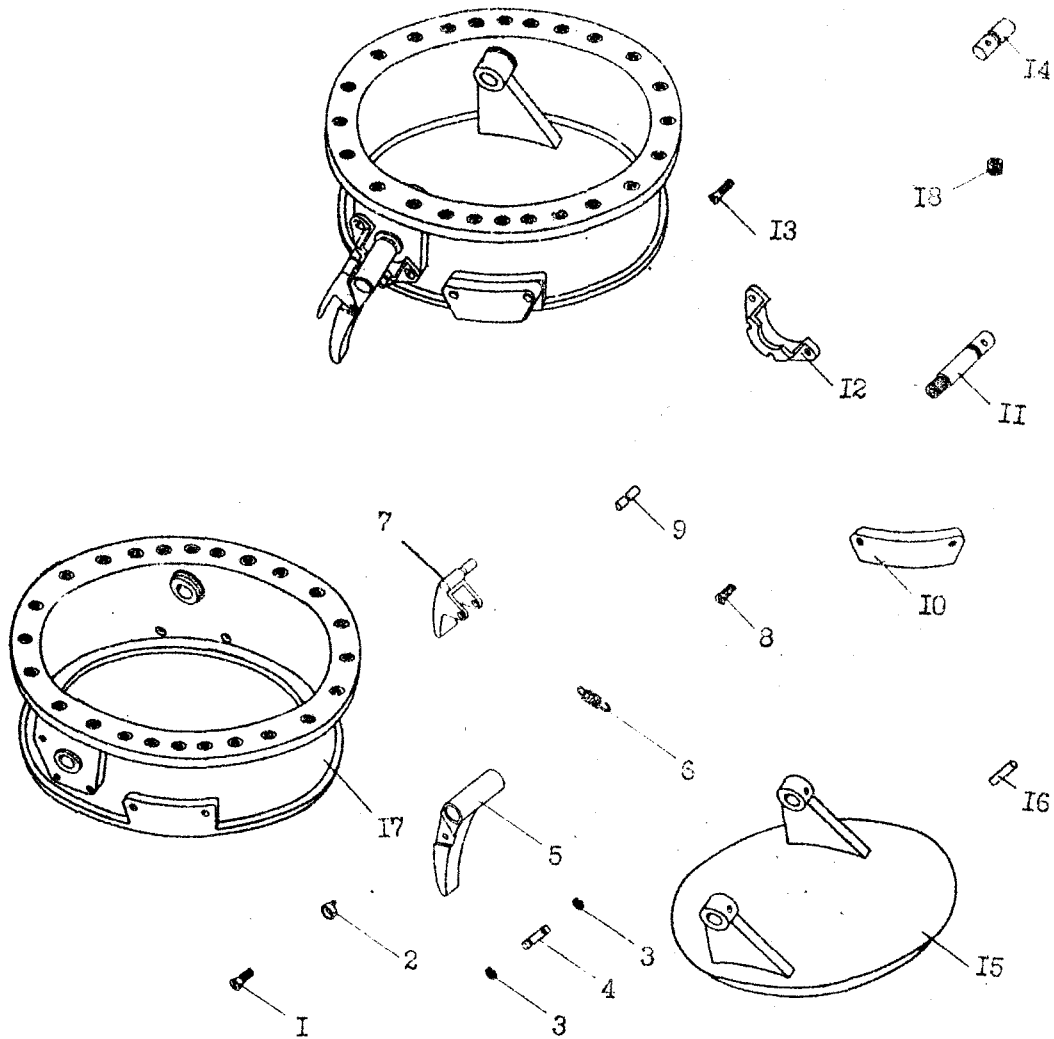

Штуцер для наземного кондиционера I.7601.7652.100.000

Фиг.406

I-Винт 3186А-5-12 (по И1334), I-5-12 ГОСТ I.10577-72 (с И1338); 2-Шайба I.7601.7652.115.000; 3-Шайба 2013 с 53-4; 4-Валик 2013 с 53-4-13; 5-Ручка I.7601.7652.117.000; 6-Пружина I.7601.7652.123.000; 7-Рычаг I.7601.7652.118.000; 8-Винт 3186А-6-16 (по И1334), I-6-16 ОСТ I.1057-72 (с И1338); 9-Валик I.7601.7652.124.000; 10-Гнездо I.7601.7652.111.000; 11-Ось I.7601.7652.114.000; 12-Фиксатор I.7601.7652.119.000; 13-Винт 3186А-5-12 (по И1334), I-5-12 ОСТ I.10577-72 (с И1338); 14-Ось I.7601.7652.113.000; 15-Заслонка I.7601.7652.112.000; 16-Штифт 3484А-4Г-22; 17-Корпус I.7601.7652.120.000; 18-Втулка I.7601.7652.121.000.

РУКОВОДСТВО ПО РЕМОНТУ БОЕВЫХ ПОВРЕЖДЕНИЙ

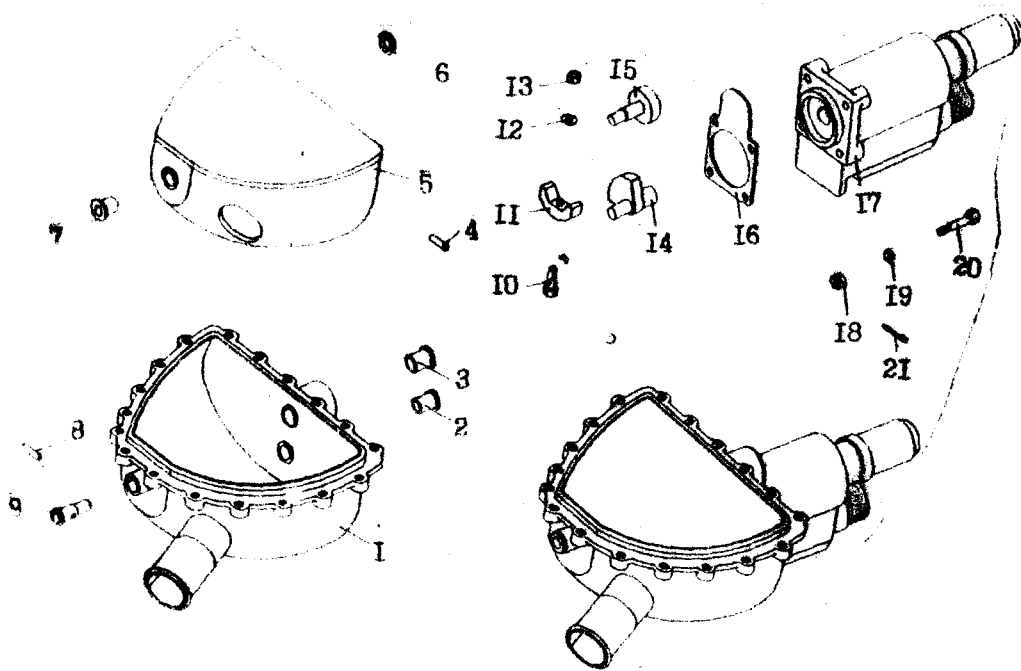

Заслонка-воздухозаборник I.760I.7652.200.000

Фиг. 407

1-Корпус I.760I.7652.220.000: 2-Втулка 24I7A-10-13-16,5-кд: 3-Втулка
 24I7A-12-15-16,5-кд: 4-Штифт 3484A-4Г-20: 5-Заслонка I.760I.7652.210.000
 6-Шайба I.760I.7652.206.000: 7-Втулка 24I7A-10-13-14кд: 8-Штифт
 3484A-4Г-22: 9-Ось I.760I.7652.204.000: 10-Болт 3003A-6-18 по 03078:
 11-180СТ I.10569-72 с 04083: 11-Упор I.760I.7652.203.000: 12-Шайба
 3401A-I-6-12: 13-Гайка 3320A-6: 14-Сектор зубчатый I.760I.7652.202.000
 15-Шестерня I.760I.7652.201.000: 16-Крышка I.760I.7652.205.000:
 17-Электромеханизм МК-13-A5-2сер.: 18-Гайка 3327A-5кд.: 19-Шайба
 3401A-I-5-10: 20-Болт 3024A-6-34-3: 21-Шплинт I,6X14-002 ГОСТ 397-79.

РУКОВОДСТВО ПО РЕМОНТУ БОЕВЫХ ПОВРЕЖДЕНИЙ

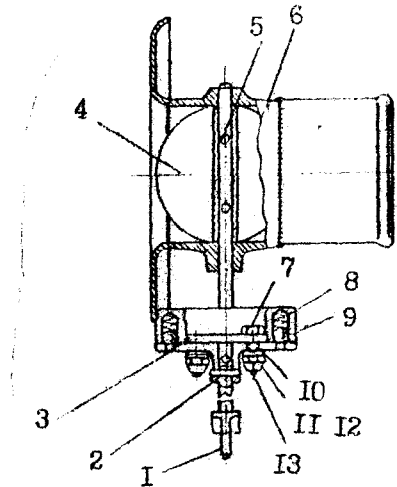

Заслонка I.760I.7660.000

Фиг.408

I-Ось I.760I.7660.865.000; 2-Шайба I.760I.7660.667.000;
3-Шайба стопорная I.760I.7660.666.000; 4-Диск I.760I.
7660.862.000; 5-Штифт I,6Пр.2_{2a}X10 ГОСТ 3128-70; 6- Кор-
пус I.760I.7660.649.000; 7-Болт 3027A-4-16; 8-Пружина
I9I6A-0,5-5-15-I; 9-Шарик IY 5,953мм.И ГОСТ 3722-60; 10-
Втулка 2406A-4-5-3; 11-Шайба 3408A1-4-8; 12-Шайба 3405A-
-I-4-8; 13- Гайка 3373A-4.

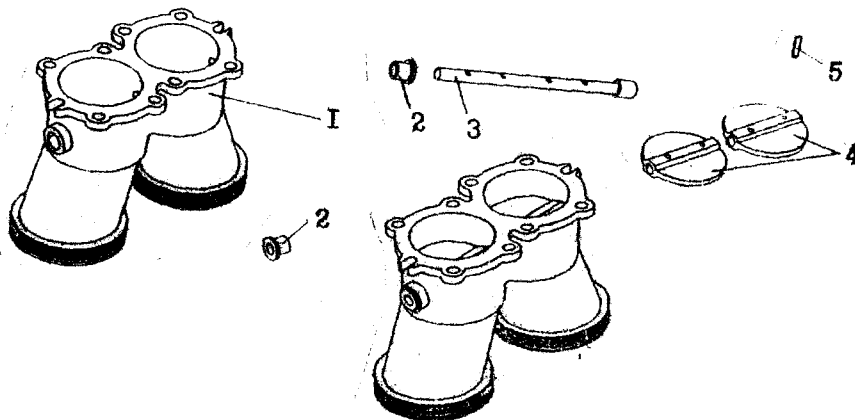

Заслонка двухканальная I.760I.7665.020.000

Фиг.409

I-Корпус I.760I.7665.021.000; 2-Втулка 2417A57-8-II-8кд(по
53559) I-8-II-8-I,5кд.ОСТ I.II127-73(с53562); 3-Вал
I.760I.7665.023.000; 4-Диск I.760I.7665.022.000; 5-Штифт
3484A-3Пр.2_{2a}-I2(с01016 по 09237); 6-Болт конический
3033A-4-18(с09243); 7-Гайка 3373A-3(с 09243); 8-Шайба
3401A-I-3-8(с 09243).

РУКОВОДСТВО ПО РЕМОНТУ БОЕВЫХ ПОВРЕЖДЕНИЙ

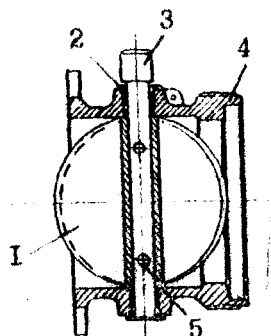

Заслонка I.7601.7665.100.000

Фиг. 410

1-Диск I.7601.7665.022.000; 2-Втулка 24Г7А57-8-II-8(по 53559),
 1-8-II-8-1,5кл. ОСТ I.III27-73; 3-Вал I.7601.7665.102.000;
 4-Корпус I.7601.7665.101.000; 5-Штифт ЗПр.22_вх12 ГОСТ 3128-70.

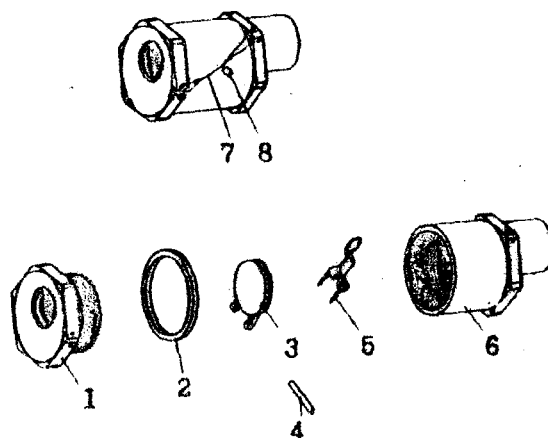

Клапан отборный I.7601.7673.020.000

Фиг. 411

1-Основание I.7601.7673.021.000; 2-Прокладка резиновая 2608 с
 52-35-40-2,5ж; 3-Тарелочка I.7601.7673.030.000; 4-Штифт цилинд-
 рический 2 С_зх22 ГОСТ 3128-70; 5-Пружина I.7601.7673.024.000;
 6-Крышка I.7601.7673.022.000; 7-Проволока КО-0,8; 8-Пломба ОСТ
 I.10067-71.

РУКОВОДСТВО ПО РЕМОНТУ БОЕВЫХ ПОВРЕЖДЕНИЙ

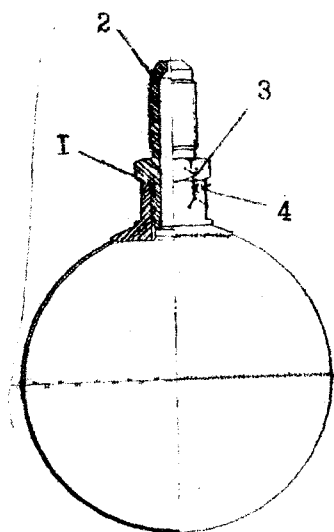

Ёмкость I.760I.7680.520.000

Фиг. 4I2

I-Кольцо уплотнительное 2I86A-9; 2-Штуцер I.760I.7680.522.000;
3-Проволока контровочная КО-0,8; 4-Пломба 2444A.

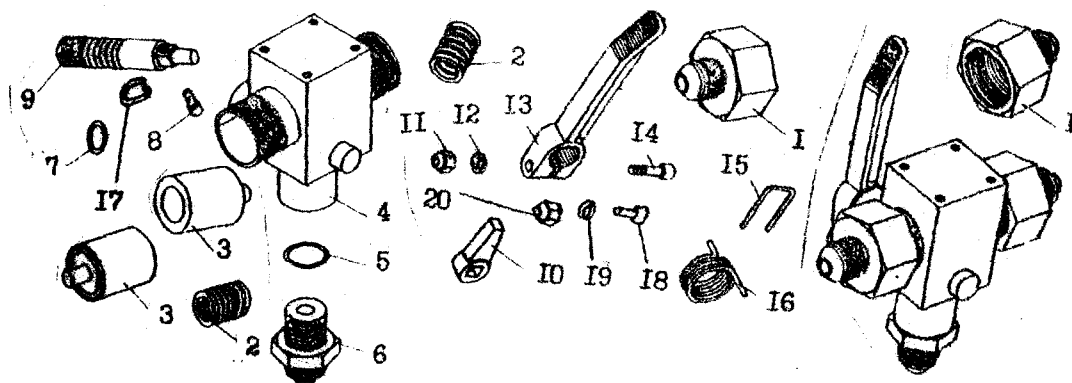

Клапан I.760I.7688.060.000

Фиг. 4I3

I-Штуцер I.760I.7688.080.000; 2-Пружина I9I6A-I,2-3I-I;
3-Поршень I.760I.7688.070.000; 4-Корпус I.760I.7688.06I.000;
5-Кольцо уплотнительное 2I86A-II; 6-Штуцер 44IIA-6-8; 7-Кольцо
ИЛ IOI4-I-6-2,5; 8-Винт 3I62A-3-8; 9-Ось I.760I.7688.063.000;
IO-Толкатель I.760I.7688.062.000; II-Гайка 3373A-4; I2-Шайба
340IA-I-4-8; I3-Рычег I.760I.7688.I6I.000; I4-Винт 3I62A-4-I8;
I5-Скоба I.760I.7688.066.000; I6-Пружина I.760I.7688.065.000;
I7-Шайба Зкц ОСТ I.II532-74; I8-Болт 3050A-3-24(с 3296I)
I9-Шайба 340IA-I-3-6(с 3296I); 20-Гайка 3373A-3(с 3296I)

РУКОВОДСТВО ПО РЕМОНТУ БОЕВЫХ ПОВРЕЖДЕНИЙ

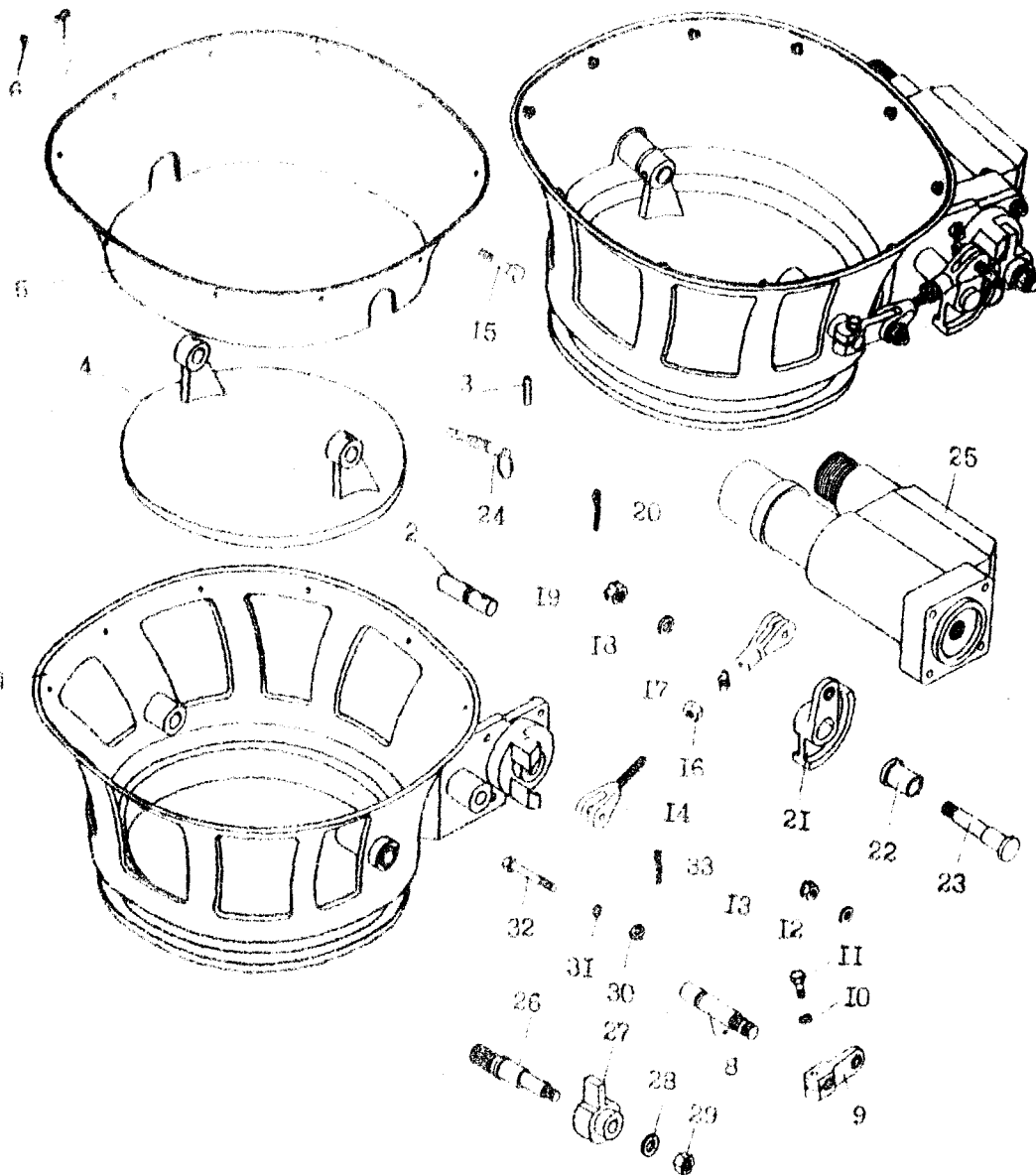

Разборка 1.7601.7689.010.000

Фиг. 414

- 1-Корпус 1.7601.7689.020.000; 2-Ось 1.7601.7689.018.000; 3-Штифт 3484А-4Пр.2_{2а}-22;
 4-Заслонка 1.7601.7689.011.000; 5-Обтекатель 1.7601.7689.043.000; 6-Шайба 3401А-
 -1-4-8; 7-Винт 3166А-4-10; 8-Ось 1.7601.7689.013.000; 9-Рычаг 1.7601.7689.017.000;
 10-Шайба 5кл.ОСТ 1.11532-74; 11-Болт 3017А-5-18; 12-Шайба 3401А-1,5-6-12; 13-Гайка
 3346А-6; 14-Тяга 1.7601.7689.040.000; 15-Болт 3024А-6-24-3; 16-Гайка 3315А-6;
 17-Шайба 3451А-6; 18-Шайба 3405А-2-6-14; 19-Гайка 3346А-6; 20-Шплинт 2х20-002
 ГОСТ 397-79; 21-Шестерня 1.7601.7689.030.000; 22-Втулка 1.7601.7689.031.000;
 23-Ось 1.7601.7689.014.000; 24-Шпилька стопорная 5540А-6-50; 25-Электромеханизм
 МК-13А-5-2сер; 26-Ось 1.7601.7689.015.000; 27-Шестерня 1.7601.7689.016.000;
 28-Шайба 3405А-2-6-14; 29- Гайка 3346А-6; 30-Гайка 3346А-6; 31-Шайба 3401А-1-5-10;
 32-Болт 3017А-5-28-3,5; 33-Шплинт 1,6х14-002 ГОСТ 397-79.

РУКОВОДСТВО ПО РЕМОНТУ БОЕВЫХ ПОВРЕЖДЕНИЙ

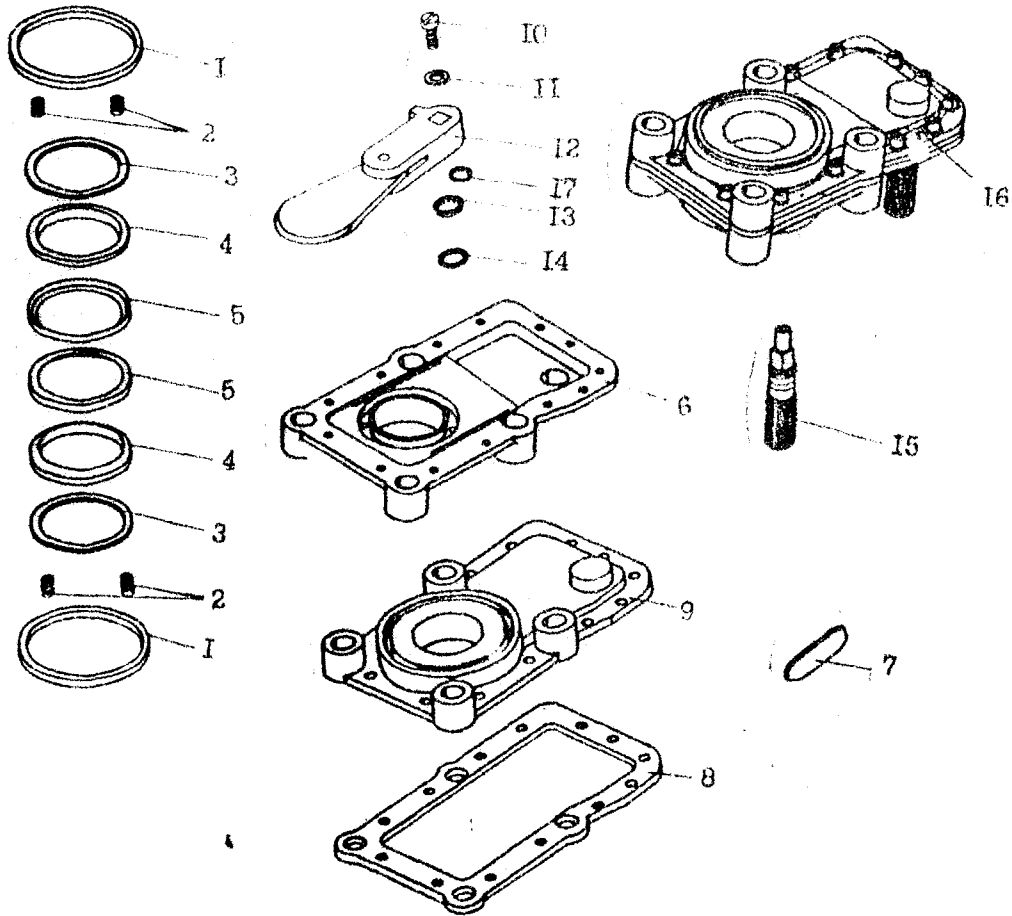

Заслонка I.760I.7694.200.000
Фиг.4I5

I-Кольцо уплотнительное I.760I.7694.204.000; 2-Пружина I.760I.7694.209.000;
3-Шайба I.760I.7694.206.000; 4-Кольцо уплотнительное I.760I.7694.207.000
(с 010I6 по 04094), I.760I.7694.2I7.000 (с 04098); 5-Ободок I.760I.7694.
205.000 (по 02060); 6-Корпус I.760I.7694.20I.000; 7-Пластина I.760I.7694.
208.000; 8-Прокладка I.760I.7694.203.000; 9-Крышка I.760I.7694.202.000;
I0-Винт 3I62A-3-I2. 3I62A-3-I0; II-Шайба 340IA-0,8-3-6; I2-Заслонка с рыча-
гом I.760I.7694.2I0.000; I3-Шайба стопорная I.760I.7694.2I5.000; I4-Кольцо
2I86A-2I6; I5-Ось I.760I.7694.2I4.000; I6-Проволока контрольная КО-0,8;
I7-Шайба 3408A-0,8-5-I4 (по 26759), 3408A-0,8-6-I6 (с 26762)

ИЛ-76

РУКОВОДСТВО ПО РЕМОНТУ БОЕВЫХ ПОВРЕЖДЕНИЙ

КОНТРОЛЬ КАЧЕСТВА ПРИ РЕМОНТЕ И ИСПЫТАНИЯ

Общие указания

1. В процессе выполнения ремонта трубопроводов высотного оборудования методом восстановления контроль качества технологических операций производите согласно указаний ТУ и ТП соответствующих используемым вариантам ремонта. В общем случае, сведения по контролю качества, касающиеся ремонта трубопроводов, изложены в разделе ОI4 "Типовые технологические процессы и приложения" (см. подразделы ОI4.20.03, ОI4.20.04), в которых кроме технологических указаний и операций ремонта, даны технические параметры контроля качества.
2. После монтажа отремонтированных трубопроводов на самолет, стыковые соединения должны быть проверены на герметичность давлением воздуха Рраб. Падение давления не допускается.
3. При ремонте агрегатов методом замены входящих деталей руководствуйтесь указаниями по контролю качества и испытаниям, приведенным в ТУ-34.404.
4. После монтажа отремонтированных или новых агрегатов произведите проверку их работоспособности согласно "Инструкции по технической эксплуатации самолета ИЛ-76" главы 34, 35.
5. Контроль качества ремонта покупных комплектующих изделий производите согласно "Руководства РБП" на эти изделия.
6. Летные послеремонтные испытания высотного оборудования не требуются.

