

* МОРДОВСКАЯ НАРОДНАЯ ВЬШИВКА

МОРДОВСКАЯ
НАРОДНАЯ
ВЬШИВКА

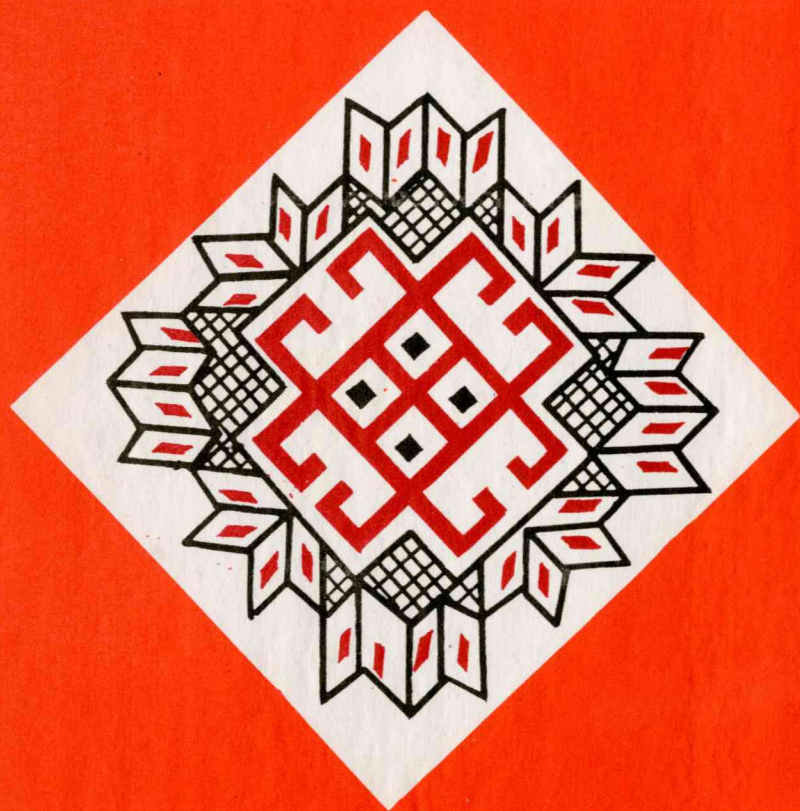





Ордена «Знак Почета» Научно-исследовательский институт языка,
литературы, истории и экономики при Совете Министров
Мордовской ССР

МОРДОВСКАЯ НАРОДНАЯ ВЫШИВКА



Саранск
Мордовское книжное издательство
1991

ББК 85. 12
М 79

Утверждено к печати Ученым советом ордена «Знак Почета»
Научно-исследовательского института языка, литературы, исто-
рии и экономики при Совете Министров Мордовской ССР

Рецензенты *В. В. Пименов, В. А. Балашов*

Редколлегия: доктор исторических наук профессор *В. В. Пименов* (от
ответственный редактор).
профессор *М. Ф. Жиганов*;
кандидат исторических наук *И. М. Петербургский*

М ^{4904000000—064}
М 130 (03)—91 119—91

ISBN 5—7595—0425—8

© Мартьянов В. Н., 1991

ВВЕДЕНИЕ

Многовековая история каждого народа формирует свои жизненные идеалы, вкладывает свое понятие красоты в создаваемые памятники материальной и духовной культуры. Бело-красно-черный колорит вышитой национальной одежды, изумительные по красоте головные уборы, многочисленные височные и шейные, шитые бисером и увешанные металлическими бляшками нагрудные и поясные украшения придали художественной культуре мордовского народа своеобразные и ярко выраженные черты. На протяжении столетий оттачивалось народное художественное мастерство, по крупницам создавались алмазные россыпи поразительного в своем совершенстве искусства. Изучение творческого наследия предшествующих поколений, преломление его особенностей в свете современных требований помогает обогащению социалистической культуры. Наше искусство, народное и профессиональное, станет от этого богаче, красочнее и многограннее.

Работа по сохранению и приумножению национального культурного наследия, деятельность по сбережению памятников отечественной и мировой истории и культуры ныне становятся обязательным условием для повышения уровня образования и культуры советского народа, для более полного удовлетворения его духовных запросов.

Богатая и своеобразная материальная и духовная культура мордовского народа формировалась в процессе сложных и разносторонних взаимоотношений его с кочевниками юга и с народами лесной полосы Восточной Европы. При этом определяющее значение с последней четверти 1 тыс. нашей эры имели контакты мордвы с восточнославянскими племенами, а затем — со сформировавшимся на их основе русским народом.

Мордва, численность которой составляет свыше одного млн. человек является самым крупным из народов финно-угорской языковой семьи в СССР и одним из крупных народов Среднего Поволжья. Коренная этническая территория на западе ограничивалась нижним течением Оки, на севере — Волгой, на востоке захватывала долину Суры, на юге простиралась до верховий Суры и Мокши. В ходе исторического развития мордва широко расселялась за пределами коренной этнической территории. В настоящее время в границах Мордовской ССР мордва живет попеременно с русскими и татарами, составляя по переписи 1989 г. около 33 процентов населения республики. Значительные группы мордвы находятся в Самарской, Пензенской, Оренбургской, Ульяновской и Нижегородской областях, в Башкирской, Татарской и Чувашской ССР, в Сибири, в Закавказье и других местах.

Мордва этнически неоднородна и состоит из двух крупных этнических

общностей: эрзи и мокши. В пределах Мордовии мокша расселена преимущественно в западных и южных районах, в бассейне реки Мокша, а эрзя — в восточных районах. Кроме того, выделяются небольшие этнографические группы: мордва-терюхане (Дальне-Константиновский район Нижегородской области), мордва-эрзя (шокша) Теньгушевского района Мордовской ССР и мордва-каратаи (Камско-Устьинский район Татарской ССР). Названия этих групп связаны с их географическим расселением, а языково-культурные особенности обусловлены влиянием инонационального окружения.

Сложная этническая история мордвы нашла свое отражение и в декоративно-прикладном искусстве. Мордовский народ не только создавал сам, но и творчески осваивал культурные достижения соседних народов, вкладывая свое понимание красоты в создаваемые произведения культуры. Яркое представление о мастерстве древних ювелиров, гончаров, ткачей и резчиков в I — начале II тыс. нашей эры дают находки бытовых предметов, украшенных орнаментом, различных металлических украшений, бус, вышитых тканей, сделанные во время археологических раскопок.

В XVIII — начале XX вв. древние традиции прикладного искусства мордвы получили свое яркое воплощение в шитье бисером, в изготовлении украшений из бисера, бус, пуговиц, металла и раковин, художественной обработке дерева. Значительное распространение имели узорное ткачество, вязание и аппликация. Но наиболее яркой и выразительной была вышивка. Ее самобытность и высокие художественные достоинства, сложность орнаментальных форм давно привлекали внимание исследователей. Уже в путевых очерках, описаниях и дневниковых записях, первых обобщающих исследованиях о народах России путешественников и ученых XVIII в. (Н.П. Рычков, П.С. Паллас, И.И. Лепехин, И.Г. Георги, И.П. Фальк и др.) имеются свидетельства о широком распространении вышивки, о ее орнаменте. В трудах практически всех исследователей, изучавших материальную культуру мордовского народа, имеются сведения о вышивке, ее колорите и орнаменте, технике исполнения. Из дореволюционных исследователей несомненная заслуга в изучении мордовской народной вышивки, ее орнамента принадлежит финскому ученому-этнографу А.О. Гейкелю (Heikel A. O., 1899). И поныне его монография дает довольно четкое представление о составе орнаментальных мотивов мордовской народной вышивки XIX века. Предпринятые А.О. Гейкелем поиски исходных форм орнаментальных мотивов привели к появлению 63 таблиц рисунков простейших элементов, встречающихся в искусстве многих народов мира. Формалистический подход к изучению орнамента мордвы, поиски «общефинских», «прафинских» орнаментальных мотивов не позволили А.О. Гейкелю дать объективную оценку орнаменту мордовской народной вышивки.

В советской этнографической литературе, посвященной материальной и духовной культуре локальных групп мордвы, орнаменту вышивки уделяется уже большее внимание и с иных позиций. В работах А.П. Ручьевой (Ручьева А.П., 1928), Н.И. Спрыгиной (Спрыгина Н.И., 1929), С.П. Толстова (Толстов С.П., 1929) имеется много ценных замечаний по технике вышивания, составу орнаментальных мотивов, их происхождению. В монографии

Н.И. Гаген-Торн (Гаген-Торн Н.И., 1960) вышивка народов Среднего Поволжья, в том числе и мордовская, ее расположение, орнамент, рассматривается в качестве исторического источника. Изучая орнамент народов Сибири как исторический источник (в частности орнамент обских угров), С.В. Иванов неоднократно привлекал для сравнительных характеристик многие орнаментальные мотивы мордовской вышивки, рассматривал вопросы их происхождения (Иванов С.В., 1963). Совершенно естественно, что в Трудах Мордовской этнографической экспедиции Института этнографии им. Н.Н. Миклухо-Маклая АН СССР и ордена «Знак Почета» Научно-исследовательского института языка, литературы, истории и экономики при Совете Министров Мордовской ССР отведено значительное место, особенно в третьем томе «Народная одежда мордвы». В этой монографии В.Н. Белицер на обширном, научно документированном материале рассматривает расположение и колорит вышивки на будничной и обрядовой одежде, касается состава орнаментальных мотивов и вопросов их происхождения.

Особое место в изучении орнамента мордовской народной вышивки принадлежит Т. А. Крюковой (Крюкова Т.А., 1968). Уже сама постановка темы исследования («Мордовское народное изобразительное искусство») предполагала кроме публикации памятников народного творчества обращение именно к орнаменту вышивки как наиболее массовому виду народного творчества. И здесь Т.А. Крюкова сумела выделить локальные группы мордвы, отличающиеся по колориту вышивки и составу орнаментальных мотивов, отметила зависимость композиции вышивки и орнамента от характера и назначения одежды, обратила внимание на устойчивость традиций в композиции и составе орнаментальных мотивов, рассматривала вопросы развития орнамента в историческом плане. Большим достоинством монографии является публикация значительного количества образцов вышитой одежды и орнамента в черно-белом и цветном исполнении.

В последнее время вопросы состава и композиции мордовского орнамента привлекают все большее внимание исследователей. В статьях В.Н. Мартянова (Мартянов В.Н., 1970; 1971; 1974; 1975; 1981; 1985) рассматриваются вопросы происхождения ряда орнаментальных мотивов, композиции и семантика редких в мордовской вышивке сюжетных композиций. Но в целом вопросы происхождения, типового состава орнамента, использования его в качестве исторического источника, анализа в искусствоведческом плане еще ждут своего исследователя.

Рассматривая состав орнаментальных мотивов, композицию и типовой состав орнамента вышивки, мы обращаемся к вышивке только женской одежды. Во многом это связано с тем, что мужская народная одежда утратила свои самобытные черты (в том числе, вероятно, и вышивку) уже в XVIIIв. (Белицер В. Н., 1973, с. 5). Традиционная женская одежда, напротив, сохраняла на протяжении довольно длительного времени (конец XVIII — середина XX века) свои многие самобытные черты в покрое основных частей одежды, в расположении и колорите вышивки, в составе ее орнаментальных мотивов.

В декоративный комплекс женского традиционного костюма у локаль-

ных групп мордвы в XIX — начале XX века входили рубахи, сарафаны, штаны, юбки, кофты, платья, передники, безрукавки, курточки, верхняя одежда из холста, сукна и меха, различные типы головных уборов, многочисленные головные, шейные, нагрудные, поясные и наручные украшения, обувь из лыка и кожи (Белицер В.Н., 1973).

Для исследования был выбран орнамент вышивки трех групп предметов как наиболее устойчивых и традиционных по покрою и расположению вышивок. В первую группу входят нательные рубахи и распашная одежда, во вторую группу — головные уборы, в третью — поясная одежда и украшения, в которых использовалась вышивка.

Иллюстрируя свои теоретические положения черно-белыми рисунками, мы понимаем условность трактовки многих узоров вышивки. При черно-белом исполнении орнамента не всегда удается передать характерное для мордвы оконтуривание орнаментальных мотивов, заполнение элементов узора разными по цвету нитками, включение контура орнаментального мотива в позитив и негатив узора и т. д. Но в то же время графическое изображение орнамента позволяет более четко определить характерный состав орнаментальных мотивов, выделить исходные элементы орнамента. Применяя при характеристике орнамента такие понятия как «позитив» и «негатив», мы исходим из того, что вышитый красной или черной ниткой узор — это позитивный узор, а невышитый белый фон холста между позитивными контурами узора — это негативный узор.

Предлагаемая вниманию читателя работа выполнена на значительном материале. Использованы коллекции мордовской одежды Государственного музея этнографии народов СССР, Мордовского республиканского краеведческого музея, Нижегородского историко-архитектурного музея-заповедника, частично — Пензенского областного краеведческого музея, музеев Казани, Саратова, Самары, а также полевые материалы, собранные в 1969—1980 гг. Использовались и литературные источники, среди которых наиболее ценными в свете наших задач являются монографии А.О.Гейкеля, В.Н. Белицер и Т.А. Крюковой.

Автор считает своим долгом принести глубокую благодарность сотрудникам Государственного музея этнографии народов СССР Е.Н. Котовой и Л.В. Добрачевой, Мордовского республиканского краеведческого музея Л.Т. Артамошкиной и И.Ю. Косинец, Нижегородского историко-архитектурного музея-заповедника Г.А. Адельшиной, оказавшим содействие в подборе и аннотировании иллюстративного материала, а также научным сотрудникам сектора археологии и этнографии ордена «Знак Почета» Научно-исследовательского института языка, литературы, истории и экономики при Совете Министров Мордовской ССР за их ценные советы и указания, сделанные в процессе подготовки рукописи к печати.

ГЛАВА I.

ВЫШИВКА ПЛЕЧЕВОЙ ОДЕЖДЫ

Истоки народной вышивки уходят в далекую древность. Можно предположить, что уже в V — VII вв. вышивка существовала как самостоятельный вид декоративной отделки костюма. У населения, оставившего Армиевский могильник, существовало несколько видов ткани. Один из них, употреблявшийся для изготовления одежды, «...представлен тканью из шерсти, причем на одном обрывке отчетливо заметен орнамент в виде косых клеток. Нитка, при помощи которой изготовлялся орнамент, в настоящее время имеет более светлый тон» (Рыков П.С., 1930, с. 37). Наличие вышивки зафиксировано и в других археологических памятниках мордвы: «В Курманском могильнике мы находим те же кресты и круги, исполненные цветной нитью по гладкому полю ткани полотняного переплетения. В Крюково-Кужновском могильнике, как бы вторя узору ломаной саржи, на ткани вышиты ромбы. Все образцы вышивки выполнены кручеными вдвое шерстяными цветными нитями по шерстяной ткани иного, чем нити, цвета» (Ефимова Л.В., 1966, с. 134). Лучшая сохранность тканей в могильниках XII — XVII вв. позволяет более определенно говорить о широком распространении вышивки. Так, в Коринском и Сарлейском могильниках найдены вышитые фрагменты рукавов, головных уборов, лент от какого-то нагрудного украшения (Горюнова Е.И., 1948, с. 25, 28, 29, 32, 35, 83, 86).

Покрой плечевой одежды

Расположение вышивок на плечевой холщовой одежде XIX — XX вв. зависело, как это отмечали почти все исследователи, от покроя одежды, ее назначения. У всех групп мордвы рубаха была туникообразной, но выделялись два варианта покроя — мокшанский и эрзянский (Белицер В.Н., 1973, с. 39). У мордвы-мокши в основе рубахи было одно полотнище холста, перегнутое на плечах поперек и составляющее перед и спину. При сшивании основного полотнища с боковыми получалось четыре шва: два спереди и два сзади (далее — мокшанский покрой, рис. 1). Основу нательной рубахи мордвы-эрзи составляют два полотнища холста, перегнутые на плечах поперек. При сшивании получалось тоже четыре шва, но расположение их было другое: по середине спины и груди и два по бокам (далее —

эрзянский покрой, рис.2). По своему крою нательная рубаха мордвы-эрзи (*панар, покай*) отличается не только от рубахи мордвы-мокши, но и от рубах всех других финно-язычных народов Поволжья и Прикамья, а также чувашей, у которых покрой рубах близок к мокшанскому. Следует обратить внимание еще на одно обстоятельство: у всех народов Поволжья, за исключением мордвы-эрзи, бытовали женские холщовые штаны, доходящие до щиколоток (Токарев С.А., 1958, с.154).

В связи с различным кроем рубах мордвы-мокши и мордвы-эрзи наблюдается в настоящее время и довольно четкое различие в расположении вышивок на них. Вышивка на мокшанской рубахе, располагаясь вдоль швов, образовывала две группы параллельных линий спереди и на спине, идущих от плеч и заканчивающихся полурозетками (рис. 1. —1), а на эрзянской — вышивка концентрировалась вдоль шва на груди (рис. 2—2). В то же время целый ряд фактов позволяет высказать предположение о том, что у предков мордвы-эрзи в далеком прошлом (предположительно — в начале I тыс. нашей эры) была распространена наплечная одежда, скроенная по типу мокшанской. Факты эти следующие. На многих эрзянских рубахах сохранились спереди и сзади на подоле рудименты парных вышитых полурозеток, а также продольные полосы вышивок на груди и спине, характерные для мокшанских рубах и соответствующие их крою (рис. 2, 3). Особенно хорошо они прослеживаются на обрядовой одежде мордвы-эрзи — *покаях* (рис. 2—3). В селе Аламаево (Нижегородская область) в конце XIX в. А.О. Гейкелем был зафиксирован *покай*, скроенный по типу мокшанской рубахи и с соответствующим расположением вышивок (Heikel A.O., 1899, т LXXI; рис. 3—3). Очень близок к мокшанскому, возможно, является вариантом мокшанского, покрой нательной рубахи мордвы-терюхан (рис. 2—4).

Общим для всей мордвы является покрой верхней распашной одежды из холста типа халата. Основу *руци* мордвы-эрзи, как и *мушкаса* мордвы-мокши, составляет одно полотнище холста, перегнутое на плечах поперек и разрезанное спереди (мокшанский покрой, рис. 2—5).

Предположение о том, что в Волго-Окско-Сурском междуречье (именно эта территория считается местом древнейшего расселения мордвы-эрзи) в I тыс. нашей эры у всей мордвы была распространена наплечная одежда, скроенная по типу мокшанской, подтверждается еще рядом обстоятельств. Гидронимия на — *ляй* (мокшанск. — река) доходит до бассейна реки Теши. Расположение вышивок на головных уборах мордвы-эрзи Нижегородской области (*клабик, сорока*) повторяет расположение вышивок на головных уборах *бабань-панга* мордвы-мокши (об этих типах головных уборов — см. ниже).

Кроме того, в могильниках на этой территории встречается височ-

ная привеска с бипирамидальным грузиком на одном конце и спиралькой — на другом; часто — западная, иногда — южная ориентировка погребенных; часто встречается обряд погребения женщин на боку, в скорченном положении, с *пулокерями* (специфическими накосниками). Все это характеризует в большей степени погребальный обряд мордвы-мокши, а не эрзи. Отсюда возможен вывод о том, что в Волго-Окско-Сурском междуречье в I тыс. нашей эры, в его северной части, проживало население скорее протомокшанское, чем протоэрянское. Естественно возникает вопрос о том, где и когда могли произойти события, которые привели к изменениям в покрое нательной рубахи мордвы-эрзи, в декоративном комплексе всего костюма, а следовательно, и к изменениям в расположении вышивок.

Одной из составных и специфических частей декоративного комплекса костюма мордвы-эрзи является набедренный (*пулай, пулагай, пулакш* и др. названия). Наибольшее число аналогий эрянскому *пулаю* из археологических материалов имеется в погребальном инвентаре муромских могильников (Степанов П.Д., 1970, с.26—66; Мартыанов В.Н., Надькин Д.Т., 1979, с.125 — 127). Простейшие типы поясных украшений муромы находят свое продолжение в поясных украшениях мордвы-эрзи *мукороцьок, лапкат* и *каркс-пе*, мордвы-терюхан — *вакстере*. Симметричность расположения больших прямоугольных ажурных привесок в более сложных поясных украшениях муромы, их ярусность повторяются и в эрянских пулях, особенно из Нижегородской и Самарской областей (рис. 35). Так *пулай* из ГМТР (рис. 36) состоит из двух сплошь вышитых кусков холста размером 10x20 см, укрепленных симметрично на узком тканом пояске. Эта традиция выделения двух вышитых прямоугольников, располагавшихся при одевании пуля симметрично на ягодицах, сохраняется вплоть до начала XX века. Основу ряда пулаев из ГМЭ и ПОКМ составляет кусок холста размером около 15x45 см. Разделен он на три части. По бокам — прямоугольники вышивок размером 15x20 см, середина оставлена невышитой (рис. 37). В пулях, относящихся к более раннему времени (возможно, XVIII—начало XIX вв.), невышитая середина занимала третью часть (или более) всей ширины пуля. Со временем эта средняя часть сократилась и к началу XX века превратилась в вертикальную разделительную полосу между вышитыми прямоугольниками, ширина этой полосы колебалась в пределах двух — шести сантиметров. Подобная разделительная полоса между двумя вышитыми прямоугольниками характерна для всех пулаев мордвы-эрзи Нижегородской области. Рудименты разделительной полосы встречаются и на пулях мордвы-эрзи Самарской области.

В муромских древностях встречается сложное украшение, состоящее из одного — четырех «коромысел» с колокольчатыми или бутылчатыми подвесками и пронизей, соединяющих эти «коромысла»

(рис. 34—2). Высказывались предположения, что это украшение — привеска для косы, наспинное украшение или специальное поясное (Мартыанов В.Н., Надькин Д.Т., 1979, с. 126). Прямой аналогией специфическому муромскому украшению из «коромысел» является, мы полагаем, наспинное украшение теньгушевской мордвы-эрзи *ожа* — *нучка* (рис. 34—1). Оно представляет собой надеваемые на плечи и перекрещивающиеся на спине красные шерстяные лямки, к концам которых на уровне пояса пришивались узкие, вытянутые в горизонтальном положении прямоугольные куски бересты или картона, обшитые кумачом, монетами и раковинами. Прямоугольники из бересты (картона) располагались в два-три яруса и соединялись между собой в центре узкой полосой ткани (рис. 34—1). Появление у мордвы-эрзи Теньгушевского района Мордовской ССР подобного наспинного украшения может быть объяснено притоком сюда в I тыс. нашей эры муромы (Шитов В.Н., 1985, с. 136). Приведенные факты позволяют говорить о сходстве поясных украшений муромы и мордвы-эрзи, причем не в отдельных частях, а в построении их в целом. Возможно, следует говорить более определенно: эрзянские пулай генетически связаны с муромскими поясными украшениями.

Рассматривая одежду русских рязанского Поочья, Н.И. Лебедева и Г.С. Маслова отмечают сохранившиеся в ней к началу XX века следы влияния «чуждского» населения, проживавшего на этой территории в I тыс. нашей эры. Среди этих следов — «эрзянский» шов, встречающийся в вышивках русских бывших Спасского и Михайловского уездов Рязанской губернии, и широко распространенный «мордовский» лапоть. А у русских села Мелихова бывшего Касимовского уезда бытовал своеобразный пояс с бахромой, напоминавший в какой-то мере эрзянский *пулай* (Русские, 1967, с. 264; Монгайт А.Л., 1961, с. 137, 138). О древних контактах мордовского населения со славянским в рязанском Поочье свидетельствуют и лингвистические данные. Уже в XIX веке была высказана мысль о том, что в названии города Рязань сохранилось древнее племенное название эрзи. В дальнейшем эта точка зрения была поддержана и развита А.А. Шахматовым, А.Л. Монгайтом и другими (Монгайт А.Л., 1961, с. 134, 135). Эрзянское слово *пондо* (русс. — пуд) было заимствовано у восточных славян до XI века, то есть до того времени, когда славяне начали проникать в Волго-Окско-Сурское междуречье (Бубрих Д.В., 1947, с. 3; Феоктистов А.П., 1960, с. 69). Анализ карт «Атласа русских говоров центральных областей к востоку от Москвы» (М., 1957, карты 3, 27, 28, 36, 37, 39, 66, 77, 79, 80, 90, 91, 97, 100, 102, 119, 131, 139, 141, 153—155, 161, 163, 164, 187, 188, 190, 192, 211, 220, 223, 231, 234, 235, 237), проведенный профессором Д.Т. Надькиным, может свидетельствовать о том, что процесс сплошной ассимиляции финноязычного населения захватил, очевидно, лишь рязанское Поочье и отсутствовал в муромском Поочье. Ряд карто-

графируемых реалий определенных изоглосс кроме рязанского Поочья регулярно отмечается в муромском Поочье, в терюханской зоне и в бассейне реки Цны. Это свидетельствует, видимо, о произошедшем оттоке рязано-окского финноязычного населения преимущественно на северо-восток и юго-восток и о продолжавшихся там аналогичных процессах, хотя и значительно менее интенсивных. В муромском Поочье аборигенное финноязычное население, видимо, не вступало в тесные этнические контакты с кривичами. Отсутствие замкнутых изоглосс в муромском Поочье говорит о том, что мурома, встретившись с кривичами, отступила, видимо, в пределы Окско-Сурского междуречья. Об этом же свидетельствует и такой факт: изоглоссы, образующие в муромском Поочье какие-либо заметные зоны, очень немногочисленны и открыты в направлении Окско-Сурского междуречья. Их картографируемые реалии имеют убедительные аналогии прежде всего в эрзянском языке, особенно в северной полосе его диалектов (Мартьянов В.Н., Надькин Д.Т., 1979, с. 103—122). В средне-вадском и инсарском диалектах мокшанского языка обнаруживается довольно заметный пласт эрзянизмов, хотя эти диалекты наиболее удалены от основных современных эрзянских массивов. Эти эрзянизмы будут понятны и объяснимы, если согласиться с тем, что рязано-окское население середины I тыс. нашей эры было мордвой-эрзей и что имел место значительный отток этого населения в северо-восточном и юго-восточном направлениях. Этот отток подтверждается и данными археологии (Полесских М.Р., 1966, с. 278). В свете вышеизложенного нам представляется возможным сделать вывод о том, что финноязычное население рязанского и муромского Поочья сыграло определяющую роль в формировании мордвы-эрзи. Появление у мордвы-эрзи иного покрова нательной рубахи, отличного от всех других финноязычных народов Поволжья и Прикамья, было связано с длительными этническими контактами мордвы-эрзи и вятичей в рязанском Поочье и позднее с русскими в западной части Волго-Окско-Сурского междуречья. И, возможно, восточные славяне, у которых рубашка шилась из четырех продольных полотнищ холста и которая является общеславянской, могли повлиять на изменение покрова нательной рубахи мордвы-эрзи. В связи с изменением покрова нательной рубахи мордвы-эрзи стала формироваться на протяжении II тыс. нашей эры и отличная декоративная отделка. Однако на более древних образцах, особенно на обрядовой одежде (и прежде всего на покаях), сохранились рудименты декоративной отделки, свидетельствующие о некогда существовавшем едином покрое рубахи у мордвы-мокши и мордвы-эрзи.

Вышивка нательных рубах и верхней распашной одежды

Вышивка на плечевой одежде всех групп мордвы располагалась вокруг шейного выреза, по плечам, рукавам, подолу и продольным швам основных полотнищ. Количество вышивки, ее колорит и состав орнаментальных мотивов зависели от назначения рубахи. Наиболее богатой по количеству вышивки всегда была праздничная обрядовая одежда. Имелись некоторые отличия в расположении и количестве вышивки и у локальных групп мордвы.

Основную декоративную нагрузку на рубахах мордвы-мокши выполняли вышивки наплечные и по подолу. Наплечная вышивка с каждой стороны начиналась у шейного выреза и заканчивалась на границе плеча и рукава розетками: одной или четным числом небольших розеток, располагавшихся симметрично относительно наплечной вышивки (рис. 4, 17). На многих праздничных рубахах наплечные вышивки переходили в нарукавные, достигавшие обшлагов. Орнамент в месте перехода чаще изменялся, и на плече сохранялась розетка (или ее рудименты), отмечающая переход плечевой вышивки в нарукавную. От плечевых вышивок по спине и груди вдоль швов центрального полотнища спускались вниз симметричные полосы нешироких вышивок. На подоле они всегда заканчивались полурозетками, которые сзади, как правило, имели форму ступенчатых пирамид, а спереди — веерообразную, состоящую из трех-четырех мотивов и заключенных в четко обозначенные контуры (рис. 7, 8). Полурозетки сзади всегда были смещены от продольных полос вышивки к центру полотнища, а полурозетки спереди сшивными швами делились на две симметричные фигуры (рис. 7). По обшлагам рукавов и краю подола располагались вышивки в виде бордюров. Однако спереди в нижней части центрального полотнища, где имитировался разрез, орнамент резко менялся, образуя своеобразный композиционный центр вышивки на подоле (рис. 4,5).

В верхней части вышитых продольных полос, там, где они отходят от наплечных вышивок, спереди и сзади располагались полурозетки или розетки. В тех случаях, когда продольные полосы вышивок спереди отсутствовали, исчезали и полурозетки. Подобное расположение вышивок характерно почти для всей мордвы-мокши. Лишь в ряде мест оно имело некоторые отличия. Так, в Старошайговском районе Мордовской ССР и частично в прилегающих районах продольные полосы вышивок спереди отсутствовали (но розетки сохранились), значительно уменьшилась (и менее выразительна) вышивка спереди на подоле вокруг имитации разреза, зато на спине в области лопаток встречается вышивка, как у марицев: на уровне нижней части лопаток вертикальные полосы вышивок соединялись горизонтальной, образующей основание треугольника, обращенного вершиной вниз (рис. 1—2).

На рубахах мордвы-мокши Zubovo-Полянского района Мордовской ССР и прилегающих районов Пензенской области вышивка на подоле спереди, имитирующая разрез, продольные полосы вышивок сзади отсутствуют. Зато в местах соединения рукавов с основным полотнищем чуть ниже лопаток имеются прямоугольной формы вышивки *налят*, которые отсутствуют у других групп мордвы (рис. 1—4). Кроме того, наплечные вышивки, переходящие на праздничных рубахах в нарукавные, у зубово-полянкой мордвы-мокши частично опускаются на спину и соединяются между собой сзади шейного выреза. А. О. Гейкелем была зафиксирована рубаха с полосами продольных вышивок спереди и сзади (Heikel A. O., 1899, табл. XXII), но это не меняет общих представлений об отличительных особенностях в расположении вышивок этой группы мордвы-мокши. Следует отметить, что наспинные вышивки типа *налят* (прямоугольники в области лопаток) имеются у мордвы-эрзи Теньгушевского района Мордовской ССР.

Отсутствие продольных полос вышивок, розеток на подоле характерно и для рубах мордвы-эрзи из сел Дракино и Кажлодка Торбеевского района Мордовской ССР, но в то же время у них на подолах рубах по бокам вышивались треугольные и прямоугольные розетки (рис. 3—4). Следует отметить, что на архаичных экземплярах рубах мордвы-мокши также встречаются вышитые розетки на подолах по бокам (рис. 1—1; 6—1). Возможно, на праздничных обрядовых рубахах мордвы-эрзи из села Дракина вышивки располагались так же, как и на рубахах центральной группы мордвы-мокши (Белицер В. Н., 1973, с. 57).

На эрзянских рубахах вышивка располагалась широкой полосой спереди с обеих сторон центрального шва и объединяла в единое целое вышивку по подолу, развитую нагрудную и наплечную. Вышивка на обрядовой одежде (*покай*) занимала большую площадь, нежели на будничной, иногда закрывала весь холст. Но расположение вышивок на обрядовой и будничной одежде было одинаковым. Основу наплечной вышивки составляла розетка — ромб, обращенный одной из вершин к шейному вырезу (рис. 9,10). От противоположной вершины шла наплечная вышивка, переходящая в нарукавную. Последняя заканчивалась вышивкой по обшлагоу, очень широкой на обрядовой одежде. Нагрудная вышивка, иногда занимавшая на покаях всю верхнюю часть рубахи по ширине, опускалась до конца шейного выреза и состояла из продольных полос, почти примыкающих друг к другу. Композиция вышивки на подоле отличается от мокшанской: отсутствуют парные полурозетки спереди; центральная вышивка, имитирующая разрез, сильно вытянута по вертикали и примыкает к нагрудной. Сзади, как и на мокшанской рубахе, имеются крупные полурозетки, которые соединяются с наплечной вышивкой продольными полосами вышивок. На будничной одежде XIX — начала XX вв. вышивка по

подолу превратилась в узкую полосу бордюра, полурозетки исчезли.

Особо следует остановиться на вышивке мордвы-терюхан. Более полное и общее представление о расположении вышивок на натальной рубаше дает нам А. О. Гейкель. Он отмечает наличие узких полос вышивок вокруг шейного выреза, по подолу, наличие вышивки вокруг имитации разреза спереди. Весьма ценным остается его свидетельство (и рисунки) о наплечных вышивках на *шушпанах* (Heikel A. O. 1899, тт. I—XVI). Таким образом, в нашем распоряжении остаются несколько десятков вышивок на рукавах шушпанов (рис. 18—21). Объяснить отсутствие вышивок на натальных рубашах мордвы-терюхан только тем обстоятельством, что они исчезли со временем и в связи с ассимиляционными процессами, не представляется возможным. Если сравнить вышивку на рубашах мордвы-мокши Зубово-Полянского района МССР с вышивкой и ее расположением на рубашах мордвы-терюхан, то следует отметить ряд общих черт: наблюдается сходство в покрое рубаш, слабо или почти не выражены вышивки по швам основного полотнища, отсутствует или слабо выражена имитация разреза на подоле, имеются развитые наплечные вышивки.

Расположение на рубашах вышивок в виде полос, идущих вдоль швов на спине и груди, или окаймляющих подол, концы рукавов, предопределило и композицию узора. В подавляющем большинстве случаев эти вышивки, как и основная масса наплечных и нарукавных вышивок, представлены бордюрами (рис. 12—14).

Как одну из особенностей орнамента вышивки мордвы следует отметить однотипность состава орнаментальных мотивов (и техники исполнения) вышивки по подолу практически у всех локальных групп мордвы, исключая вышивку, имитирующую разрез спереди. Основным элементом орнамента вышивки этого типа является ромб, ромб с диагоналями, ромб с продленными, продленными и загнутыми сторонами и другие его варианты (рис. 12—14). Многообразие вариантов орнаментальных мотивов достигается за счет различных расстояний между ромбами, а также усложнения соединяющих их перемычек. Частым элементом является фигура из двух слитных ромбов или отдельных частей ромбов (рис. 12—4). В бордюрах из ромбов активное участие в образовании новых элементов принимает фон. Возникающие негативные узоры уже сами использовались как позитивные (рис. 14—7). Но следует отметить, что исходной фигурой (элементом) узоров этого типа чаще всего является ромб с продленными сторонами и ромб с тремя отростками на каждой стороне. Более развитый орнамент этого типа характерен для мордвы-мокши Зубово-Полянского района МССР и мордвы-эрзи из сел Дракино и Кажлодка Торбеевского района МССР. У других локальных групп мордвы усложненные варианты орнамента этого типа в вышивках по подолу встречаются на архаичных экземплярах одежды, в частности, на эрзянских покаях

(рис. 12—4). Большая часть окаймляющих бордюров выполнялась черной или темно-синей шерстью с очень редкими вкраплениями вышивок зеленого, желтого и красного цветов.

Орнаментальные мотивы указанных бордюров встречаются не только в вышивках по подолу и обшлагам рукавов, они характерны еще для нескольких групп вышивок. Это рукава и наплечные вышивки мордвы-терюхан (рис. 18—21), наспинные (*наля*) и наплечные (*лафтушка*) вышивки мордвы-мокши Zubovo-Полянского района и боковые розетки (*налхт*) на подоле мордвы-эрзи из сел Дракино и Кажлодка и прилегающих мокша-мордовских сел (рис. 15, 16).

Нарукавные вышивки представляют собой заполненный горизонтальными рядами бордюров прямоугольный кусок холста, охватывающий рукав шушпана почти по всей окружности от кисти до локтя. Наплечная вышивка оформлялась в виде шестиугольной розетки. О составе ее орнаментальных мотивов можно судить по уже упоминавшемуся рисунку А. О. Гейкеля. Наспинные вышивки *наля* имеют прямоугольную форму, нарушенную по одной из длинных сторон контурами ромбов (рис. 15, 16). Вышивки *лафтушкат* по своей композиции встречаются двух видов: первый имеет вид розетки трапециевидной формы, большее основание обращено в сторону шеи (рис. 17—1); у второго типа — узкая полоска вышивки на плече заканчивается 3—5 розетками-ромбами (рис. 17—4). Розеткам на подолах рубаш из села Дракино характерна треугольная или прямоугольная с треугольным наверху завершением форма. Все эти перечисленные вышивки (кроме *лафтушкат* второго типа и терюханских рукавов) имеют одну особенность: полностью вышит фон, а контуры различных вариантов ромбов или производных от них фигур вышиты, как правило, черной или темно-синей шерстью. Розетки *налхт* дракинской мордвы композиционно, по колориту и составу орнаментальных мотивов являются почти точной копией наспинных вышивок *налят* зубово-полянкой мордвы-мокши.

Вышивка на рукавах шушпана мордвы-терюхан (*вожапри*) состоит, как мы уже отмечали, из нескольких горизонтальных зон. По самому краю обшлага расположена вышивка *кояксы*, орнамент которой довольно резко отличается от остальных рядов *вожапри* и характеризуется асимметричностью построения, представляет из себя бордюр из треугольников, заполненных различными вариантами частей ромбов. Орнамент других горизонтальных зон повторялся. Обычно орнамент первой зоны совпадал с орнаментом третьей, второй — с орнаментом четвертой (если она была).

Отмечая особенности разобранных видов вышивки, следует указать, что орнамент ее строго прямолинейный, геометрический. Скругление углов, характерное для орнамента других вышивок мордвы-мокши, здесь отсутствует. Исключение составляет Т-образ-

ная фигура в вышивках *налят* и *налхт*. Негатив узора (фон) в равной степени, что и позитив, выступает в качестве образующего элемента. Это особенно зависит от равенства контуров узоров и оставленного между ними фона. Восьмиконечная розетка и бордюры из ее составных частей, характерные для других видов вышивок, здесь отсутствуют. Особенно обращаем внимание на то, что подобные орнаментальные мотивы были характерны для всех групп мордвы. В частности, их развитые формы имеются на *поках* мордвы-эрзи. Поэтому высказывания ряда исследователей о нехарактерности данных орнаментальных мотивов для мордвы было обусловлено не полным ознакомлением их с орнаментом мордовской вышивки. И. Н. Смирнов писал: «Шушпан имеет на рукавах широкую — вершков до 5 — вышивку, узоры которой не имеют ничего общего с тем, что мы наблюдаем у остальной мордвы» (Смирнов И. Н., 1895, с. 134). Его мысль продолжил С. П. Толстов: «... орнамент, не имея ничего общего с эрзянским и представляя собой чистые формы прямолинейно-геометрического стиля, может быть связываем с некоторыми типами орнамента бронзовой эпохи» (Толстов С. П., 1929, с. 155). Эти высказывания скорее подтверждают тезис о специфическом характере орнамента вышивки именно этой группы предметов, на что уже обращали внимание Т. А. Крюкова (Крюкова Т. А., 1968, с. 33,34) и В. Н. Белицер (Белицер В. Н., 1973, с. 85,86).

Центральная вышивка на подоле, розетки спереди и сзади на подоле, наплечные и нарукавные вышивки на мокшанских панарах по составу орнаментальных мотивов, по композиции, да и по технике выполнения представляют собой другую, уже отличную от первой группу вышивок. Если в вышивках первой группы основную нагрузку несли четкие контуры узора (на белом фоне холста или на вышитом, как на рукавах у терюхан, или наспинные вышивки у мордвы-мокши), то в вышивках по плечам и рукавам и в розетках на подоле и на груди и спине этого уже не наблюдается. Правда, сохраняются четкие контуры орнаментальных мотивов, но они уже обязательно заполняются сплошной вышивкой. Практически нарушается равенство фона и узора (негатива и позитива), налицо стремление заполнить весь фон различными декоративными элементами (рис. 6). Для этой группы орнаментальных мотивов характерно скругление прямоугольных контуров, довольно широкое использование кругов и овалов (рис. 6—8). По композиции эти вышивки делятся на три группы. К первой относятся наплечные и нарукавные (вдоль рукавов и по обшлаго) и представлены они бордюрами, заключенными в пространство между двумя параллельными полосами (табл. 7, 9). Мотивы орнамента разнообразны: зигзаг, ромб, круг, восьмиконечная звезда и ее элементы, рогообразные фигуры, прямые и косые кресты, Т-образные фигуры (рис. 32). Встречаются и более сложные мотивы, состоящие из развитых ро-

зеток и построенных на основе круга, ромба и крестов. Среди них — вписанная в круг восьмиконечная звезда, круг с рогообразными отростками, кресты с раздвоенными и рогообразнозагнутыми концами, прямые кресты с тюльпанообразными фигурами на концах, косые кресты с Т-образными фигурами на концах и т. п.

Рогообразные элементы в вышивках этой группы иногда располагаются в два-три яруса и объединяются вертикальным элементом. Получается древовидная фигура (рис. 32), которая имеет широкое распространение в вышивках других частей одежды. Характерным мотивом является и восьмилепестковая розетка, часто заключенная в круг или квадрат, реже — в ромб.

На некоторых праздничных панарах (рубахках) мотивы наплечных и нарукавных вышивок одинаковы, на других — различны. На нарукавных вышивках часто наблюдается сплошное заполнение холста, как на эрзянских панарах, без выделения орнаментальных мотивов черным контуром. Сплошная вышивка в таких случаях представляет из себя мозаичную полосу, состоящую из небольших ромбов. Вышиты эти ромбы завертывающимся по спирали стежком. Естественно, что основной орнаментальный мотив этих нарукавных вышивок — ромб, образующий один — три бордюра. Общий вид этих нарукавных вышивок резко отличается от других вышивок на мокшанских панарах.

Как уже отмечалось, розетки на подоле по композиции подразделяются на два типа. Розетки сзади (на некоторых видах одежды к ним добавляется еще пара розеток по бокам) имеют форму ступенчатых пирамид с четко очерченным общим контуром и четко очерченными контурами составляющих ее орнаментальных мотивов (рис. 4, 6, 8). Практически основу всех розеток подобного рода составляет фигура ромба в разных его вариантах или восьмиугольник, нередко вписывающийся в ромб. Чаще всего эти розетки построены следующим образом: в центре — небольшой ромб или восьмиугольник, а по вершинам ромба — различные варианты ромба, восьмиугольных розеток, прямых крестов (рис. 4, 6, 8). Пространство между основными мотивами заполнено мелкими фигурами, декоративными швами, а вся розетка по внешнему контуру оформлялась рогообразными, П-образными элементами, крючками и другими простыми элементами. По составу орнаментальных мотивов розетки сзади на подоле отличаются от бордюров вышивки по подолу, наплечных и розеток спереди.

Если мы говорим о ромбе как основе орнаментальных мотивов розетки сзади на подоле, имея в виду поставленный на одну из вершин квадрат, то основу орнаментальных мотивов розеток спереди на подоле составляет лежащий горизонтально квадрат и построенные на его основе мотивы: квадрат с продленными сторонами, с отростками на каждой из сторон, с продленными и загнутыми сторонами и т. п. Одной из особенностей построения розеток спереди

на подоле является построение их по прямой сетке (рис. 4, 5, 7). Розетка сзади на подоле представляет из себя верхнюю половину ромба, а розетка спереди — верхнюю половину косога креста (рис. 7) и напоминает своим внешним видом древовидную фигуру с двумя или четырьмя ветвями, заключенными в общий контур.

Состав орнаментальных мотивов у розеток спереди почти тот же, что и у розеток сзади, но практически не встречаются круг, полуовал, восьмиконечная и восьмилепестковая розетка.

Наиболее развитой в этой группе вышивок является вышивка, имитирующая разрез спереди на подоле (рис. 5). Она симметрична относительно оси тела и занимает по ширине все основное полотнище. Состав орнаментальных мотивов, техника вышивания практически не отличаются от наплечных и нарукавных вышивок и розеток, однако по размерам центральная вышивка часто шире из-за того, что исполнена в виде нескольких полос бордюра, располагающихся одна над другой. Композиция вышивки несколько меняется в центре, когда полосы бордюра меняют направление на 90 градусов и поднимаются вверх, огибая «разрез». Там появляются новые элементы, меняется ритм узора, но они не разрушают общего целостного восприятия. В мотивах центральной вышивки заметнее просматривается квадрат в качестве одного из образующих элементов. Правда, квадрат этот возникает как обрамление бордюра из ромбов, заключенных между двумя горизонтальными полосами (рис. 4, 5). Но, возникнув, он начинает самостоятельное функционирование, образует новые элементы; и крестообразные мотивы начинают связываться с квадратом, а не с ромбом. Более четкий и завершенный вид получают восьмиконечные и восьмилепестковые розетки, розетки на основе круга, прямого и косога креста (рис. 5).

К этой же группе вышивок относятся небольшие розетки, вышивавшиеся на груди и спине, где начинаются продольные полосы вышивок вдоль швов основного полотнища. Состав орнаментальных мотивов тот же, что и розеток сзади на подоле, внешний контур также четко очерчен. Но в силу того, что эти розетки (тоже треугольные по форме) своим большим основанием примыкают к вертикально расположенным продольным вышивкам, значительная их часть формируется вокруг Т-образной фигуры, положенной горизонтально, или состоят они из трех-четырёх элементов, расположенных в виде буквы Т в горизонтальном положении (рис. 4).

Продольные полосы вышивок сзади выполнялись почти всегда в технике росписи, и по внешнему виду они резко отличались от всех других вышивок (рис. 32, 44). Состав орнаментальных мотивов небогат. В их основе лежит ромб, реже квадрат, часто — только их фрагменты, а также рогообразные мотивы, Г- и Т-образные фигуры. Но ажурность вышивки, достигнутая за счет использования техники росписи, ее четкие геометрические контуры делают ее непохожей на другие вышивки. Подобная вышивка встречается в

наплечных вышивках мордвы-эрзи из сел Дракино и Кажлодка, в вышивках головных уборов мордвы-мокши, *покаях* (обрядовых рубахах) мордвы-эрзи (рис. 22). Но в продольных вышивках на панарах мордвы-мокши она получила наибольшее распространение.

Общность в составе орнаментальных мотивов вышивки, расположение ее основных масс, композиция вышивок на мокшанских и эрзянских рубахах однако не предполагает их полной тождественности. Есть несколько особенностей, которые позволяют четко выделить вышивку на эрзянских панарах. Прежде всего следует отметить большую площадь, занимаемую вышивками, особенно в области плеч и груди, на рукавах. Вообще, вышивка на эрзянских панарах, особенно на праздничной и обрядовой одежде, занимая те же места, что и на мокшанских панарах, всегда имела большую площадь. Следующей особенностью является частое отсутствие четко обозначенных специальным швом контуров орнаментальных фигур. Они выделяются цветом, техникой вышивания. Орнаментальные фигуры с четко обозначенным контуром сосредотачиваются в области плеч (рис. 10, 22), на обшлагах рукавов, частично спереди в области имитации разреза (рис. 11) и на подоле — треугольные розетки, которыми завершаются полосы продольных вышивок сзади (рис. 11). Размеры этих орнаментальных фигур значительно крупнее, чем на мокшанских панарах. Монументальность общего вида вышитого эрзянского панара и позволила И. Н. Смирнову так отозваться о вышивке мордвы-эрзи: «Благодаря оригинальному расположению вышивок, рубаха эта получает некоторое сходство с верхней одеждой — «долматиком» византийских царей, а масса потраченной на вышивки шерсти придает ей значительную тяжесть и торжественность» (Крюкова Т. А., 1968, с. 36).

Основу композиции наплечных вышивок на эрзянских панарах составляет ромб, обращенный одной из вершин к шее, а противоположной — к руке (рис. 9, 10). На обыденной одежде ромбы небольшие, часто обозначенные просто контуром со сплошным заполнением его площади вышивкой определенного цвета. Иногда в общие контуры ромба вписываются еще несколько фигур ромба, восьмиконечные звезды, косые и прямые кресты, решетка. Фигуры, вписанные в основную ромб, как правило, не имеют четких контуров, подобных тем, что мы видим на мокшанских панарах. На праздничной и обрядовой одежде фигура ромба в наплечных вышивках значительно увеличена в размерах, композиционное построение общей ромбовидной фигуры наплечной вышивки довольно сложное (рис. 10), особенно на более ранних экземплярах одежды. Основу ромбовидной композиции составляет чаще всего ромб, несколько реже — косой крест. По углам ромба размещаются восьмиконечные розетки, в центральном ромбе — также восьмиконечные розетки. В ромбовидных композициях, построенных на основе ко-

шого креста, восьмиконечные розетки располагаются в промежутках между лучами креста. Практически все свободное пространство в таких ромбовидных композициях заполнялось различными декоративными элементами, по форме сходными с фрагментами восьмиконечных розеток. Вся ромбовидная композиция по внешнему контуру вышивалась декоративным швом в технике росписи. На обрядовой одежде наплечная вышивка, в состав которой входил ромб, значительно усложнялась. От угла центрального ромба на грудь опускалась еще одна фигура — полуромб. Основание этой розетки располагалось внизу, а композиция ее повторяла композицию центральной розетки (рис. 10). В прямых углах, образованных ромбом и полуромбом, вышивались полуромб (основанием вдоль шейного разреза), а в другом углу — небольшая розетка, построенная на основе ромба или косо́го креста. Орнаментальные мотивы добавочных полуромбов и ромбов отличаются от центральных розеток. Контуров всех фигур, входящих в состав наплечных и нагрудных розеток, четко обозначались вышивкой черной или темно-синей шерстью, а сами фигуры заполнялись вышивкой красного цвета. Рудименты розеток, характерных для вышивки покаев, встречаются и в вышивках будничных рубах (панаров). Все особенности, характеризующие состав орнаментальных мотивов, их композицию на покаях, повторяются и в вышивке будничной одежды. Наплечные розетки являлись центральными фигурами и в вышивке вокруг шейного и нагрудного разрезов. Занимая по ширине всю грудь (или несколько уже), нагрудная вышивка опускалась до конца нагрудного разреза и представляла собой полосы продольных вышивок разной ширины. Состав орнаментальных мотивов этих полос продольных вышивок довольно четко ограничен: ромбы, расположенные в два — четыре ряда, косые кресты и реже — квадраты. Сравнивая полосы продольных вышивок на эрзянских и мокшанских рубахах, следует отметить, что техника росписи, характерная для последних, встречается и на эрзянских рубахах, но реже. Фигуры же ромбов, характерные для тех и других, имеют ступенчатые контуры, часто содержат диагонали и прямые, соединяющие середины противоположных сторон и т. п. Но элементы узоров на эрзянских панарах и покаях выполнялись толстой шерстяной нитью и сплошь заполняли весь фон, создавая эффект выпуклой, рельефной вышивки. И если на мокшанских панарах контуры орнаментальных мотивов выделялись техникой росписи, то на эрзянских покаях они подчеркивались цветом, как правило, темно-синим или черным на общем красном или кирпично-красном.

Если наплечная вышивка, композиционно связанная с нагрудной и нарукавной вышивками, требовала из-за большой площади крупных орнаментальных мотивов и сплошного заполнения фона между ними, то вышивка вокруг шейного разреза требовала четкого окаймляющего бордюра. Располагался этот бордюр между дву-

мя параллельными линиями и выполнялся черными нитками. В состав орнаментальных мотивов входили ромбы, ромбы с продленными, продленными и загнутыми сторонами, элементы этих ромбов, то есть те же самые фигуры, что и в составе орнаментальных мотивов вышивки по подолу мокшанских и эрзянских панаров. Совпадает и техника вышивания.

Продольные полосы вышивок на покаях имелись как спереди, так и сзади. Количество их варьировалось и зависело от назначения одежды (Крюкова Т. А., 1958; 1968, с. 36; Евсеев М. Е., 1959, с. 34), но по составу орнаментальных мотивов и технике исполнения на отдельной рубахе они совпадали.

На панарах (будничной одежде) мы уже не наблюдаем такой развитой наплечной вышивки, переходящей в нагрудную, как на покаях. Но зато появляется традиция увеличения в размерах вышивки, окаймляющей шейный вырез. По составу орнаментальных мотивов она также, как и по технике исполнения, меняется. Исчезают ромбы с продленными сторонами и производные от них элементы, а также четкие внешние контуры орнаментальных мотивов. Они подчеркиваются (или выделяются) уже только цветом, фон заполняется вышивкой, небольшие просветы остаются лишь между рядами бордюров, зачастую формируя какой-либо негативный орнаментальный мотив. Состав орнаментальных мотивов упрощается. Это в основном квадраты, зигзагообразные мотивы, ромбы, повторяющиеся по нескольку раз. Внешние края вышивок вокруг разреза чаще всего оформлялись в виде бордюров из полуромбов (зигзага) или полуромбов с продленными сторонами. Техника вышивания применялась та же, что и при вышивании отдельных продольных полос на покаях, а по внешнему виду многие вышивки на панарах эрзи были сходными с ткаными узорами.

Вообще-то вышивка спереди на всех эрзянских панарах и покаях, группирующаяся вокруг центрального шва, представляет собой единое целое, но композиционно делится на три части. Верхняя часть (которую мы рассматривали) окаймляет шейный вырез, нижняя — группируется вокруг имитации разреза, а пространство между ними занимает продольная вышивка (средняя часть). Если по колориту, технике вышивания и общему составу орнаментальных мотивов они имеют сходство, то по композиции значительно отличаются друг от друга, особенно на покаях. Композиция верхней части (как мы уже отмечали) связана с расположением вышивки вокруг шейного выреза и на плечах. Параллельно краям выреза и до конца его с плеч опускаются полосы продольных вышивок. Общая композиция средней части вышивки — вытянутая вдоль центрального шва. У покаев она достигает ширины 20—25 см и разделена по горизонтали на секции. Состав орнаментальных мотивов вышивки средней части — квадраты с диагоналями, косые кресты, ромбы, фрагменты восьмиконечных розеток-звезд. Вытянутые пря-

моугольники-секции вышивок на покаях чередуются по цвету: черные (или темно-синие) прямоугольники с красными.

На будничных рубахах (панарах) вышивка располагается по-иному: полосы бордюра, примыкая к центральному шву, располагаются только в вертикальном положении и состоят из таких элементов, как зигзаг, ромб, ромб с продленными сторонами, то есть из тех же элементов, что и нагрудные вышивки панаров.

Нижняя часть вышивки по композиции сложнее средней. Во-первых, на покаях она располагается двумя вытянутыми в вертикальном направлении прямоугольниками, в которых полосы бордюров идут в горизонтальном направлении, то есть так же, как и в центральной вышивке (табл. 27, 37). Во-вторых, эти прямоугольники вышивок по технике исполнения и по составу орнаментальных мотивов резко отличаются от вышивок по подолу. Орнаментальные фигуры в прямоугольниках вышивки вдоль центрального шва и имитации разреза выполнены так же, как и розетки в наплечных вышивках: контуры выполнены черной ниткой, а сама фигура заполнена сплошь вышивкой красного цвета; контуры фигур настолько примыкают друг к другу, что белый фон холста практически не просматривается. В-третьих, в углах, образованных вышивкой по подолу и вдоль имитаций разреза, появляются крупные фигуры квадратов. В-четвертых, от квадрата вверх (а если не было квадрата, то от бордюра по подолу) поднималась неширокая полоса вышивки, подобная всем продольным и которая на уровне, где прямоугольники нижней вышивки соединялись с центральной, заканчивалась небольшой розеткой в форме ромба или восьмиугольника. Такие фигуры располагались симметрично относительно центрального шва. В вышивках на панарах сохранились рудименты подобной композиции: нижняя вышивка отделяется от центральной узкой горизонтальной полоской вышивки, которая на концах заканчивается треугольными или ромбовидными композициями. Правда, в литературе есть свидетельство о том, что на более ранних экземплярах панаров нижняя вышивка отделялась от центральной вышивки планкой из твердого материала (скрепляла верхний конец разреза на подоле), а около концов планки вышивались небольшие треугольнички (Белицер В. Н., 1973, с. 42). Но следует заметить, что против предположения о том, что узкая полоска вышивки с треугольничками на концах заменила планку, свидетельствуют следующие факты: на покаях (более древних по сравнению с панарами) нет подобной планки и разделительной полосы вышивки; в то же время на панарах (рубахах) сохранились узкие полосы продольных вышивок, соединяющие вышитые треугольнички на концах горизонтальной полосы вышивки с вышивкой по подолу, как и на покаях.

По составу орнаментальных мотивов вышивка вокруг имитации разреза на панарах отличается от вышивки по подолу, а по

технике — совпадает. Отличие вышивки вокруг разреза на панарах от вышивки на покаях то же самое, что и в центральных вышивках: сокращение ее площади, замена крупных орнаментальных фигур, объединенных в рамках прямоугольников, на узкие полоски бордюров.

Своеобразным композиционным центром в вышивке покаев, кроме передней вышивки вдоль центрального шва, являются две крупные розетки треугольной формы (полуромбы), которые композиционно завершают продольные полосы вышивок, идущих сзади от наплечных вышивок к подолу (рис. 11). По своему положению они находятся там же, где и розетки сзади на мокшанских панарах. По композиции и составу орнаментальных мотивов, по технике исполнения розетки часто совпадают с наплечными розетками, но несколько крупнее (рис. 10, 11). Поэтому их композиция в ряде случаев усложняется: например, если наплечная розетка построена на основе косо́го креста или ромба с четырьмя восьмиконечными розетками по углам, то треугольная розетка (полуромб) на подоле часто строится уже на основе косо́й сетки, в каждой ячейке которой — крест или восьмиконечная розетка (рис. 11). Основание этих розеток располагается всегда на полосе бордюра по подолу. Бордюр почти всегда выполнен черными или темно-синими нитками, а в состав орнаментальных мотивов входят ромбы в разных вариантах и их производные. Все пространство сзади между треугольными розетками сплошь вышито, а по высоте эта полоса достигает вершин треугольных розеток, и располагается эта полоса, как и розетки, на полосе бордюра по подолу. Техника вышивки этой полосы идентична технике вышивки полос наплечных и нарукавных, центральной части нагрудных, то есть нет четко очерченных контуров орнаментальных фигур, они выделяются техникой вышивки, цветом. В составе орнаментальных фигур — небольшие квадраты черного или темно-синего цвета по сплошь вышитому красному фону. Рудименты подобных полурозеток сзади на подоле встречаются и на эрзянских панарах. Но там они выражены слабее, менее четко, часто — рудиментарно. Техника их вышивания совпадает с техникой вышивания бордюра по подолу, центральная и всех других локальных вышивок панара, то есть орнаментальные мотивы не имеют внешних подчеркнутых контуров и выделяются только цветом и техникой. Лишь на панарах из Большеигнатовского района Мордовской ССР и ряда районов за пределами Мордовии розетки на подолах сзади имеют четкие ступенчатые контуры с включением в эти контуры орнаментальных мотивов с подчеркнутыми контурами, что характерно для техники вышивания подобных фигур у мордвы-мокши (рис. 3—2).

Своеобразием отличается вышивка на обшлагах рукавов. Она, как правило, завершает широкую полосу продольной нарукавной вышивки, отходящей от наплечной. Наплечная вышивка, отходя-

щая от угла ромба, часто заключалась в пространстве между двумя параллельными линиями, которые и продолжались иногда по рукаву до обшлагов. Техника вышивки наплечных и нарукавных вышивок та же, что и техника вышивки по подолу между двумя полу-розетками сзади на подоле, центральной. Состав орнаментальных мотивов — ромбы, реже квадраты, зигзагообразные фигуры, которые выделены не контуром, а черным или темно-синим цветом по сплошь вышитому красному фону. Вышивка на обшлагах покаев занимает до одной трети части длины рукава, а по составу орнаментальных мотивов часто повторяет вышивку вдоль центрального шва. Среди них преобладает мотив восьмиконечной розетки, вернее — ее фрагментов, которые попарно соединяются тонкими перемычками, усложняются добавочными элементами. Фон в этих вышивках просматривается в виде тонких зигзагов, разделяющих, в свою очередь, всю вышивку на четыре — шесть рядов широких зигзагов. Наплечные и нарукавные вышивки на панарах значительно меньше по площади, техника вышивания та же, что и других локальных вышивок панара; среди орнаментальных мотивов — ромбы в разных вариантах, зигзаги, выделенные лишь цветом. Большой ромб, характерный для наплечных вышивок на покаях, значительно уменьшается в размерах, но увеличивается (по длине) продольная наплечная вышивка, наблюдается отказ от сплошного заполнения фона вышивкой. Наплечная вышивка отличается от нарукавной по составу орнаментальных мотивов (последний — беднее), а место перехода одной вышивки в другую отмечается двумя короткими полосами продольных вышивок, опускающимися на грудь и на спину и заканчивающимися небольшими квадратными или прямоугольными розетками, несколько смещенными относительно оси симметрии продольной вышивки (табл. 41). Происхождение этой розетки непонятно, особенно непонятен факт ее смещения в сторону рукава. Возможно, эта розетка — имитация какого-либо украшения, употреблявшегося ранее, или фрагмент какой-либо вышивки, связанной с иным покроем одежды, предшествовавшим современному.

При рассмотрении материалов по вышивке мордвы обращает на себя внимание одно обстоятельство: вышивка на самых архаичных экземплярах рубах, относящихся к началу XVIII века, по площади занимает меньшее место, чем на рубахах XIX — начала XX вв., нет сплошной вышивки фона, орнаментальные мотивы имеют четкие контуры. Особенно это хорошо прослеживается на примере двух рубах из коллекции П. С. Палласа, хранящейся в музее антропологии и этнографии АН СССР (Крюкова Т. А., 1949, с. 139; 1968, с. 8, 9, рис. 1 и 2). Возможно, сравнивать следует вышивку на рубахах из коллекции П. С. Палласа с вышивкой панаров, а не покаев, но по композиции наплечные вышивки (розетки), развивающиеся и переходящие в нагрудные вышивки, а также вышивки

вдоль центрального шва спереди имеют большие аналогии в вышивках покаев, а не панаров. Нельзя не учитывать и того обстоятельства, что в композиции вышивок на покаях и панарах есть много общего и отличия между ними часто наблюдаются лишь в площадях, занятых вышивкой, в технике вышивания, в составе орнаментальных мотивов. На рубахе, имеющей более архаичный покррой (Крюкова Т. А., 1949; Карпова Е. С., 1972), отсутствуют нарукавные и наплечные вышивки в виде продольных полос, нет широких вышивок на обшлагах рукавов, что, возможно, связано с покроем. Наплечная вышивка, переходящая в нагрудную, и вышивка спереди вдоль центрального шва не имеют обобщающих контуров, сплошного заполнения фона. Наплечная вышивка хоть и имеет общую конфигурацию ромба, но построена на основе меандровидных и роговидных мотивов. Переходящая на грудь вышивка также построена на основе крупного рогообразного мотива, но с помощью декоративной отделки общая композиция ее приближается к ромбу со слегка усеченной одной вершиной. Так как в наплечных вышивках отсутствует сплошное заполнение фона и крупные орнаментальные мотивы, объединенные в общую фигуру ромба, не примыкают друг к другу, вышивка выглядит ажурной, легкой, сходной с вышивкой верховых чувашей, горных марийцев. Вышивка вдоль центрального шва также имеет ажурный вид, контуры орнаментальных мотивов — четкие, геометрические; толщина элементов узоров совпадает по ширине с невышитым фоном между узорами (обратимость узора). В составе орнаментальных мотивов — антропоморфные и древовидные узоры, рогообразные мотивы. Бордюры по краю подола выполнен в виде узкой полосы из S-овидных и свастических мотивов, а вторая полоса бордюра выполнена из крупных элементов, построенных на основе косоугольного креста, еще не составляющих непрерывную линию узора, прерываемую различными композиционными включениями (передняя вышивка, фигуры «деревьев»). Мотив дерева, отмеченный нами в вышивке вдоль центрального шва на покаях, на рубахе П. С. Палласа более четко просматривается в виде двух фигур, также расположенных симметрично относительно вышивки спереди, имитирующей разрез. Дерево показано стволом, четырьмя ветвями со свастическими мотивами (как символ солнца) на вершине и концах ветвей.

Узкая полоса бордюра вдоль шейного выреза выполнена в той манере, которая стала позднее традиционной и использовалась в вышивке всех групп мордвы: четкие геометрические контуры, соблюдение равенства фона и узора, отсутствие заполняющей контуры узоров вышивки, использование ромба как основы для построения большинства узоров. Мотив восьмиконечной розетки, характерный для вышивки практически всех покаев, на рубахе Палласа является основным для построения только одной полурозетки, примыкающей к шейному вырезу и заполняющей прямой угол,

образованный наплечной розеткой и располагающейся в верхней части груди полурозеткой. Шесть восьмиконечных звезд в этой полурозетке располагаются в полуромбе, а свободное пространство между ними занято S-овидными и свастическими мотивами, и более четко, чем в остальных локальных вышивках этой рубахи, намечен общий контур ромба.

Так как вторая рубаха из коллекции П. С. Палласа по своему покрою уже идентична более поздним рубахам, то и общее расположение вышивок ближе к тому, которое мы уже рассматривали. На ней имеется большая наплечная вышивка, переходящая в нагрудную, развитая вышивка вдоль центрального шва спереди; внизу на подоле, симметрично относительно разреза имеются два вышитых квадрата, вышивки на обшлагах располагаются широкой полосой, доходя почти до локтя. Но зато отсутствуют продольные полосы вышивок параллельно центральному шву и продольные полосы вышивок по плечам и рукавам. В вышивках этой рубахи снова обращает на себя внимание общее впечатление ажурности, нет сплошного заполнения фона, все орнаментальные мотивы, входящие в композиции, читаются очень четко. Основу наплечной вышивки составляет ромб с восьмиконечными розетками по концам и в промежутках между ними. Полурозетка, спускающаяся на грудь, повторяет эту композицию. В вышивке спереди вдоль центрального шва уже просматривается тенденция группировать орнаментальные мотивы в квадратах (позднее — в прямоугольниках), но сплошного заполнения фона вышивкой нет. А вот в вышивке, окаймляющей имитацию разреза, основу двух рядов бордюра составляют довольно редкие антропоморфные фигуры с поднятыми вверх руками и изображения водоплавающих птиц, предстоящих у дерева (рис. 39, 43). Широкая полоса вышивки, окаймляющая подол, построена на основе ромба с продленными сторонами. Особой ажурностью отличаются вышивки на обшлагах рукавов, но уже и там видна основа орнаментальных мотивов вышивки более поздних покаев: элементы восьмиконечных розеток и сами розетки.

По своему положению и размерам нагрудные вышивки, связанные с наплечными, на рассмотренных архаичных рубахах и покаях могут быть отнесены к обрядовым по своему функциональному значению, охраняющим грудь женщины как источник жизни. Наличие подобных вышивок отмечено исследователями у марийцев (Крюкова Т. А., 1951, с. 21; Соловьева Г. И., 1982, с. 19), чувашей (Акимов Т. М., 1928, с. 30—32; 1936, с. 38; Крюкова Т. А., Никитин Г. А., 1960, с. 20—22). О характере этих вышивок как обрядовых, охраняющих грудь, можно высказать предположение, исходя из особой роли покая. Как это было показано Т. А. Крюковой, покай впервые одевался во время обряда совершеннолетия, когда девушка уже могла выходить замуж (Крюкова Т. А., 1958).

Возможно, отголосками этих представлений о специальном назначении нагрудных вышивок является наличие вышивок *поте* (сосок) — небольших вышивок поперек груди на ряде рубах из Атяшевского района Мордовской ССР (Белицер В. Н., 1973, с. 42).

Вышивка как декоративная отделка на верхней распашной одежде из холста у мордвы-мокши практически не зафиксирована, имеются лишь не подтвержденные свидетельства о ее бытовании в прошлом. У мордвы-эрзи вышивка верхней распашной одежды получила значительное распространение. Распашная одежда мордвы-эрзи *руця* по локальным особенностям в расположении вышивок делится В. Н. Белицер на три группы (Белицер В. Н., 1973, с. 83). Эти локальные отличия касаются величины и развитости нагрудных и нарукавных вышивок, объемов отделки подола и стана руки. Но общей особенностью вышивок на руцях являются сплошное заполнение фона в бордюрах, выделение орнаментальных мотивов преимущественно цветом, а не контуром; преобладание в вышивке простейших элементов: косых крестов, зигзагов, ромбов, квадратов, S-образных фигур. Четкие обобщающие контуры использовались только для выделения крупных массивов вышивки, в частности — нагрудной.

Некоторым своеобразием вышивки выделяется *папоньях* — старинный праздничный *шушпан* мордвы-терюхан (Белицер В. Н., 1973, с. 85; Heikel A. O., 1899, табл. IV, X). Выше мы уже отмечали особенности орнаментальных мотивов вышивки наплечных шестиугольных розеток. В данном случае мы хотели бы обратить внимание на то, что в расположении вышивок на папоньях наблюдается, с одной стороны, общность с вышивками покаев (наплечная восьмиконечная розетка), с другой стороны — общность с вышивками панаров (развитая нагрудная вышивка вокруг выреза на груди). Близки друг к другу по размерам вышивки на обшлагах рукавов папоньях и покаев. Однако по составу орнаментальных мотивов, технике исполнения вышивки на папоньях отличаются от основной массы вышивок на покаях и панарах. Более полная характеристика вышивок на папоньях невозможна, так как сохранилось их очень мало.

Общая тенденция в развитии вышивки — сокращение в размерах к началу XX века, упрощение орнаментальных мотивов, замена вышивки кумачом, полосами узорного и браного тканья и т. п.

ГЛАВА II. ВЫШИВКА ГОЛОВНЫХ УБОРОВ

Все исследователи мордвы отмечали значительное количество видов женских головных уборов. В своей обобщающей монографии по одежде мордвы В. Н. Белицер выделяет 19 основных видов женских головных уборов (Белицер В. Н., 1973, с. 166, 167). Они отличаются конструкцией, расположением декоративных отделочных материалов и вышивкой. При наличии большого количества различных видов головных уборов по ряду признаков все же удастся проследить общие моменты в расположении вышивок, обусловленные, как нам представляется, общностью происхождения многих головных уборов. При рассмотрении вопросов оформления конструкции головных уборов (а отсюда — и вопросов размещения орнамента), особенно мокшанских, достаточно много материалов дают раскопки могильников мордвы-мокши VIII—XI вв. Все исследователи этих могильников в той или иной степени решали вопросы реконструкции одежды и головных уборов. В. Н. Ястребов, анализируя материалы раскопанных им Лядинского и Томниковского могильников, пытался найти аналогии «лядинской» одежде в современных ему этнографических материалах (Ястребов В. Н., 1893). Много внимания женскому костюму среднецнинской мордвы уделила А. Е. Алихова (Алихова А. Е., 1969). Специально головному убору среднецнинской мордвы посвящена статья Р. Ф. Ворониной (Воронина Р. Ф., 1973). Раскопки М. Ф. Жигановым могильника у поселка «Заря» и И. М. Петербургским Журавкинского могильника также дают хорошие материалы для реконструкции головного убора (Жиганов М. Ф., 1961; Петербургский И. М., 1979). Проведенный нами анализ материалов раскопок названных могильников показывает, что головной убор мордвы-мокши VIII—XI вв. состоял из двух-трех и даже четырех частей. К ним относятся головное покрывало (полотенце — Иванов П. П., 1952), налобник из ткани, чепчик (убор типа шапочки) и металлический венчик.

Головное покрывало (рис. 24—1, 2, 7, 10) — основа головного убора. Находка сравнительно хорошо сохранившегося полотенца в погребении 300 Крюковско-Кужновского могильника, а также остатков подобного убора в ряде других погребений этого могильника (погр. 91, 206, 368, 417 и др.), Елизавет-Михайловского (два экземпляра в экспозиции музея в г. Моршанске), позволили довольно

точно определить его размеры: ширина до 18—20, длина — от 50 до 60 сантиметров. Как правило, основу полотенца составляет грубая ткань простейшего полотняного переплетения, которая сверху покрывалась шерстяной тканью более тонкой выделки, или шелковой. Преобладающая ширина полотенца, в 18 сантиметров, была обусловлена, видимо, технологией изготовления тканей шириной до 36 сантиметров на вертикальном ткацком стане (Ефимова Л. В., 1966, с. 134). Если для изготовления головного убора использовалась вся ширина изготовленной ткани, то она складывалась по продольной нитке. В таком случае и длина ткани увеличилась вдвое (80—100 сантиметров). Получившееся полотенце размером 18x80 сантиметров складывалось еще раз пополам (рис. 24—1). Расположение орнамента на концах двойного полотенца, выполненного бисером, не оставляет никакого сомнения о способе одевания его на голову: полотенце не завязывалось вокруг головы, а накладывалось на лоб одним концом. При ширине полотенца до 20 сантиметров оно своими концами доходило до висков, а второй конец свободно свисал сзади, образуя лопасть (рис. 24). Так как ткань полотенца (да еще сложенного вдвое) была довольно грубой, то переход ее со лба на темя образовывал своеобразные, четко выраженные рога. Для жесткости в место сгиба полотенца вкладывался, возможно, ремешок. Макет головного убора, созданный нами по материалам могильников VIII—XI веков, показывает, что плотного облегающего голову тканью не было, как это показано на рис. 25, и на чем настаивает Р. Ф. Воронина (Воронина Р. Ф., 1973). Обязательно образуются четко выраженные плоскости: лобная, теменная и затылочная. Жесткость и выраженность плоскостей усиливалась за счет бронзовых украшений и шитья бисером (рис. 25). Остатки головного полотенца встречены более чем в пятидесяти погребениях названных уже могильников, что может свидетельствовать о типичности данного типа головного убора. Головное полотенце с лентами встречается реже — немногим более 20. Все ленты, найденные в погребениях, тканые. По нашим наблюдениям ленты и шнуры пришивались к основному полотнищу или накладывались на него. Впереди они закреплялись на лбу металлическим венчиком, а под затылком — целым набором мелких сьолгам-застежек.

Вторая часть головного убора — налобник из ткани (рис. 24—3, 4, 5, 6) шириной от трех до восьми сантиметров, а длиной — в пределах 22—26 сантиметров. Изготавливался, как правило, из «ломаной» саржи. При формировании головного убора он накладывался на лоб (на полотенце), а сверху прижимался металлическим венчиком, часто подшитым берестой или кожей. Выступающая над венчиком часть налобника украшалась вышивкой или шитьем бисером. Нижняя кромка также украшалась, но уже коротенькой бахромой из плетеных шнурков, тесьмы, бронзовых подвесок. Под налобник,

возможно, подкладывалась (или вкладывалась внутрь) береста (кожа, войлок).

Третья часть головного убора — типа чепчика, современного мордовского «лосника», декоративной отделке не подлежала, так как при надевании закрывалась первыми двумя частями.

При сравнении головного убора среднецнинской мордвы VIII—XI веков с головными уборами мордвы-мокши обращает на себя внимание сходство как в построении головного убора в целом, так и в их отдельных элементах, в расположении декоративной отделки. Основу головных уборов мордвы-мокши, ныне заметно отличающихся друг от друга, составляет лопасть, размеры которой идентичны полотенцу-покрывалу среднецнинской мордвы VIII—XI вв. Ширина вышивок головных уборов определяется шириной лопасти и подчеркивается вертикальными и горизонтальными линиями (рис. 26). Для ряда головных уборов мордвы-мокши характерно применение налобной повязки *копявкс*, которая в ряде случаев представляет собой полоску вышитой ткани, натянутую на твердую основу, то есть идентична по конструкции и применению с металлическим венчиком или налобником мордвы VIII—XI вв. Сзади у целой группы головных уборов *панга*, распространенных в Ковылкинском районе МССР и прилегающих частично, имеется пришивной клапан (рис. 26—4, 5). Если клапана нет, то это место остается не вышитым и не обтягивается кумачом. Возможно, наличие клапана на данных типах головных уборов и в данном месте связано с группами скулгам, применявшимися мордвой в VIII—XI вв. и находившимися ранее как раз в области шеи. В Мордовском республиканском краеведческом музее имеется один экземпляр головного убора на твердой основе из Городищенского уезда Пензенской губернии. Сзади у него в один ряд располагаются восемь нашивок, по форме напоминающие скулгамы, а ниже — изображение накосника из нескольких плетей, характерного для мордвы на протяжении всего I — начала II тыс. нашей эры (рис. 26—3, 6). По нашему мнению, основные особенности в конструкции головных уборов, их декоративной отделке, в частности, оформление орнаментируемых площадей, произошло уже к концу I тыс. нашей эры.

По характеру орнаментации выделяется несколько групп головных уборов. В первую группу мы включаем вышивку на головных уборах мордвы-эрзи, выполненную на твердой основе. Вышивка на них имеет сюжетные композиции. Во второй группе мы рассматриваем головные убory как мордвы-мокши, так и мордвы-эрзи, имеющие форму мешка и лопасть и у которых лобная часть украшена орнаментом, расположенным по косой сетке. Большая часть таких головных уборов известна под названием *панга* и *сорока*. В третью группу мы включаем головные убory мордвы-мокши *бабань панга*, у которых верхняя часть выполнена в виде мешка трапециевидной формы и орнамент вышивки группируется вокруг

композиционных центров. В эту же группу мы включаем головные уборы мордвы-эрзи *клябик*, распространенные в ряде районов нынешней Нижегородской области. Выделение этих групп условное, не совсем четкое, так как в ряде случаев одинаковая форма и конструкция головных уборов имеют разный по композиции орнамент и наоборот. В таких случаях мы будем указывать на эти расхождения.

Головные уборы с твердой основой из лубка или бересты были у всех групп мордвы, как это было зафиксировано В. Н. Белицер (Белицер В. Н., 1973, с. 166, 167). Но в большей степени они сохранились у мордвы-эрзи, проживающей в восточных районах расселения, в частности в Мордовской ССР. Некоторые имеют форму конуса, другие — полуцилиндра, третьи — лопатообразную. Дошедшие до нас головные уборы устроены следующим образом: твердая основа обтянута холстом и кумачом спереди. На тыльной стороне с полуцилиндрическим или лопатообразным остовом — вышивка, переходящая на лопасть, на рогообразных — вышивка на тыльной стороне отсутствует, лопасть вышита. Особенности вышивки тыльной стороны и лопасти этих типов головных уборов мы рассмотрим при характеристике вышивки других групп головных уборов. В данном случае мы сосредоточим внимание на сюжетных вышивках этой группы головных уборов.

По композиции выделяется несколько сюжетов, но объединяет их всех наличие изображений деревьев (рис. 27). Наиболее сложной является композиция, в которой горизонтальной чертой все изображение делится на верхнюю и нижнюю половины (рис. 27—1). На верхней половине в центре — фигура дерева. Его ствол упирается в вершину треугольника, находящегося в нижней половине и стоящего на диагонально пересеченном квадрате. По бокам этого дерева находятся двенадцатиконечные звезды и два изображения деревьев с вырванными корнями. В нижней половине, кроме квадрата с треугольником, на его верхней части находятся два симметричных изображения деревьев с ромбами на вершинах, а с внешней стороны ромбов — еще по одному ромбу. По нашему мнению, семантика этих изображений на головных уборах может быть раскрыта с помощью религиозных и культурных воззрений мордвы. Существование священных рощ и деревьев у мордвы и других народов Среднего Поволжья, Восточной Европы (Евсевьев М. Е., 1914; Зеленин Д. К., 1933; Латынин Б. А., 1933) могло явиться основанием для появления этих изображений на каких-либо предметах. К. И. Козлова так описывает бытовавшие у народов Поволжья обряды, совершаемые при жертвоприношениях: «Каждому богу приносилась отдельная жертва около определенного дерева. Перед деревом зажигался костер, над ним подвешивался котел, в котором варилось жертвенное мясо. Недалеко от костра устраивался невысокий помост, на котором раскладывали жертвенные блюда»

(Козлова К. И., 1964, с. 147). В. Н. Майнов, описывая общественное моление у мордвы, указывает на земляное возвышение у священного дерева: «Когда все приготовления закончены и произнесены молитвы, которыми начинался обряд, старик, несший обязанности жреца, ...всходил на земляное возвышение — холм у подножия священного дерева» (Латынин Б. А., 1933, с. 14—16).

Подобные изображения деревьев встречаются на предметах культа у народов Саяно-Алтайского нагорья (Иванов С. В., 1955). Необходимо отметить сходные черты в изображениях деревьев на указанных предметах и головных уборах: парность, изображение их с корнями и ромбом или кругом на вершине, а также деление всей композиции на верхнюю и нижнюю половины. Подобное деление изображения на предметах культа у хакасов и других народов Саяно-Алтайского нагорья трактуется как деление на верхний и нижний миры, а изображения деревьев — «... как пути для попадания в иные миры либо самого шамана, либо жертвы, предназначенной для духов» (Иванов С. В., 1955, с. 171, 181—186). Следует вспомнить, что у мордвы существовал обычай вешать на деревья части животных и птиц, принесенных в жертву, и другие дары (Евсеев М. Е., 1914, с. 2, 12—15, 28). Фигура квадрата с треугольным навершием, имеющаяся на головном уборе под центральной фигурой дерева, напоминает изображение священного дерева с жертвенным помостом под ним у алтайцев (рис. 27—11; Иванов С. В., 1954, с. 614, рис. 59—3). Возможно, что изображения деревьев в вышивке головных уборов у мордвы могли возникнуть, подобно практике других народов, как отражение роли священного дерева в религиозных воззрениях мордвы.

На целом ряде головных уборов имеется несколько измененная сюжетная композиция (рис. 27—3, 4). Сохраняется изображение центрального дерева, квадрата с треугольным навершием, парных деревьев вверху, парных ромбов, хотя деревья в нижней половине встречаются уже в рудиментарном виде (рис. 27—4). Но главное отличие заключается в наличии в нижней половине новой фигуры, у которой появляются по бокам и сверху рога-отростки, и начинает она свое самостоятельное существование в вышивке. На одном из головных уборов эта фигура является композиционным центром (рис. 27—4): вверху — стилизованное изображение дерева, а по бокам ее — тоже фигуры деревьев. И уже совсем стилизованная эта фигура появляется на златном головном уборе, выполненная в технике шитья золотом, а по бокам ее — кони (как обратная сторона изображения; рис. 27—3).

Контуры деревьев встречаются еще на двух головных уборах из музеев городов Нижнего Новгорода и Пензы. Оба они тоже из названного нами района: из села Пикшень Большеболдинского района Нижегородской области и села Аржадеева Большеигнатовского района Мордовской ССР. У них нет твердого остова, имеют

они форму прямоугольного мешка и короткую лопасть. Орнамент на них выполнен в виде бордюра по сплошь вышитому красному фону. Основной орнаментальный мотив узоров на этих головных уборах — изображение дерева в виде вертикальной прямой с ромбом на вершине и парных вертикальных полос, заканчивающихся восьмиугольником, полученном из ромба. А по внешнему контуру восьмиугольника — такая же рогообразная фигура, что и в вышивке головных уборов с твердым остовом (рис. 28). Сравнивая эти рогообразные фигуры, мы убеждаемся в их сходстве по деталям (рис. 27, 28). Даже фигура ромба на вершине вертикальной прямой, включенная в общие контуры большой фигуры на рогообразных головных уборах из сел Кулясово, Атяшево и Батушево, находит свое объяснение в вышивке названных мягких головных уборов. У последних рогообразная фигура сверху дополняется еще одним рогообразным элементом, и в таком варианте этого орнаментального мотива мы пока нигде больше не встречали. Мы можем предложить еще один вариант толкования подобной фигуры в вышивке. На головных уборах из Пикшени и Аржадеева эти фигуры выполнены с ломаными линиями, отходящими от основания рогообразных фигур симметрично в горизонтальном направлении и загибающимися на концах книзу (рис. 28), то есть эти фигуры напоминают контуры человеческих, в данном случае — женских фигур. Среди головных уборов этого типа есть, конечно, и такие, где состав орнаментальных мотивов вышивки — другой, но выполнена она одинаково с вышивками, разобранными из сел Пикшень и Аржадеево: узоры выполнены черными или темно-синими нитками по сплошь вышитому красному фону, с обозначением только контуров узоров. Например, на одном из подобных головных уборов основной орнаментальный мотив — фигура, построенная на основе прямого креста с квадратом в центре, а в промежутках получилась фигура косоугольного креста. Такая манера вышивки, с выделением на лобной части крупных орнаментальных фигур, характерна для вышивки ряда головных уборов мордвы-мокши, на чем мы остановимся ниже.

В вышивке головных уборов с твердой основой встречается еще несколько вариантов сюжетных композиций, но уже в сильно измененном или рудиментарном вариантех (рис. 28—5, 8, 9). На некоторых из них в центре располагается фигура прямого креста с ромбами на концах (рис. 28—5) или косоугольного креста, построенного на основе ромба (рис. 28—9), но практически на всех композициях сохраняются парные изображения деревьев (иногда вместо них — треугольники) и ромбов. На многих головных уборах эта вышивка уже исчезла, но фигура в центре в виде ромба, косоугольного или прямого креста, цветка, выполненная иными материалами и в различной технике, сохранилась.

На рогообразных головных уборах сюжетные композиции обрамлялись металлическими украшениями, бисером, бусами, позументом

и т. п., а на мягких головных уборах они заключались между двумя рядами бордюров, основные орнаментальные мотивы которых представлены зигзагами в вертикальном положении, косыми крестами, S-образными фигурами и т. п. Так как сюжетная вышивка занимала не всю лобную часть головного убора, то оставшаяся часть заполнялась сплошной вышивкой красного цвета.

Как мы уже указывали, во вторую группу по композиционному размещению орнамента мы включаем довольно обширный круг головных уборов как мордвы-мокши, так и мордвы-эрзи. Общим моментом для этого объединения их в одну группу является конструкция — верх в виде прямоугольного мешка или слегка скошенного, закругленного сверху мешка и свисающей сзади лопасти — и заполнение лобной части орнаментом по косой сетке со сплошным заполнением фона. Прямоугольник вышивки, заполняемый орнаментом, как правило, четко обозначался. Внутри этой группы выделяются по ряду признаков две группы орнамента: орнамент на эрзянских и на мокшанских головных уборах.

На эрзянских головных уборах прямоугольник вышивки занимал всю лобную часть. Возможно, следует выразиться несколько точнее: четкими контурами прямоугольника обозначалась вся лобная часть головного убора, а для отделки этого прямоугольника, кроме вышивки, иногда применялись и другие материалы, как это отмечено П. Д. Степановым относительно саратовской мордвы (Степанов П. Д., 1928), А. П. Ручевой (Ручева А. П., 1928), Т. А. Крюковой (Крюкова Т. А., 1968) и В. Н. Белицер (Белицер В. Н. 1973). Есть еще одна особенность в вышивке эрзянских головных уборов: почти на всех из них имеется узкая полоса горизонтального бордюра, которая делит всю лобную вышивку на две части. В нижней части размеры орнаментальных мотивов почти всегда крупнее, чем верхние, и выделены более четко. Возможно, выделение нижней части вышивки с помощью бордюра и размеров орнаментальных мотивов свидетельствует о том, что и на этих головных уборах ранее была вышивка, не совпадающая по характеру с вышивкой верхней части и являвшаяся близкой к сюжетной. В ряде случаев состав орнаментальных мотивов в обеих частях одинаков, но они все равно разделены горизонтальной полосой. На некоторых типах головных уборов вышивка имеется только в нижней половине, а верх остается белым, невышитым или заполняется другими отделочными материалами.

Как мы уже отмечали, орнамент на этих головных уборах располагается по косой сетке и очень редко — по прямой. Преобладающий орнаментальный мотив в косой сетке — ромб без каких-либо отклонений от его основных контуров, а в прямой сетке — квадрат. Заполнение этих ромбов и квадратов — концентрические фигуры тоже ромбов и квадратов (рис. 29, 46). Иногда, если ромбы и квадраты были небольшие, они заполнялись кругами и спира-

лями. Вышивка выполнялась нитками красного цвета, иногда — красного и черного (темно-синего) цветов. Изредка в центре появлялись по несколько стежков желтого и зеленого цветов.

Основной орнаментальный мотив нижней полосы — тоже ромб, но более крупный, часто занимающий по высоте всю нижнюю часть вышивки. Большая сложность узора достигается тем, что ромбы, составляющие линию бордюра, накладываются друг на друга или находятся на определенном расстоянии. Вышивка также выполняется нитками одного-двух цветов, а общее впечатление косой сетки получается из-за того, что крупные фигуры ромбов делятся вспомогательными элементами на более мелкие ромбы, часто используется фигура ромба с продленными вверх и вниз сторонами и загнутыми в спираль (рис. 29, 46, 48). О равенстве фона и узора в вышивках этих головных уборов говорить не приходится, так как контуры орнаментальных фигур часто выделяются только техникой вышивания, одной линией (контурной). Правда, редко, но встречаются вышивки, где фон выполнен одним цветом, а контуры узоров и их заполнение — другим. В этих случаях равенство фона и узора — налицо, но техника отличается, меняется и общий вид вышивки.

Указанные особенности вышивки лобной части сорок характерны и для вышивки тыльной стороны головных уборов с твердым остовом. Несколько чаще встречается косая решетка, выполненная черным контуром, а в центрах ромбов — косые кресты. Мелкая косая сетка, выявляемая техникой шитья, встречается реже.

В расположении вышивок на лопастях рогообразных панго и мягких сорок наблюдается некоторое различие. На небольших лопастях панго с твердым остовом бордюры вышивок располагаются горизонтально, поперек лопасти, а на длинных лопастях сорок в нижней части — поперек лопасти, а большая часть лопасти — продольными полосами вышивки. В составе орнаментальных мотивов нижней (поперечной) вышивки практически нет расхождений. Основными элементами являются ромбы, ромбы с продленными сторонами, косые кресты, S-образные фигуры, зигзаги и другие простейшие элементы. Бордюры вышивок разделяются горизонтальными полосами вышивок, шитьем бисером, металлическими нашивками и позументом. На некоторых головных уборах нижняя часть вышивки оформляется в виде прямоугольника. Продольные полосы вышивок по всему характеру напоминают продольные полосы вышивок на покаях: располагаются они вплотную друг к другу, в шахматном порядке располагаются на красном фоне вышивки темные фигуры прямоугольников с крестами в центре, на более ранних экземплярах совпадает и техника шитья.

Подобное расположение вышивки на лобной части с выделением четкого прямоугольника встречается и у определенной группы мокшанских головных уборов. Два таких головных убора опубли-

ковано А. О. Гейкелем (Neikel A. O., 1899, табл. LXXXVI), подобное расположение вышивок преобладает на головных уборах мордвы-мокши, проживающей ныне в Ковылкинском, частично в Ельниковском, Краснослободском, частично в прилегающих к ним районах Мордовской ССР и Лукояновском районе Нижегородской области, а также в Беднодемьяновском районе Пензенской области. Головной убор того типа, что опубликован А. О. Гейкелем (см. выше), зафиксирован В. Н. Белицер в Краснослободском, Ковылкинском, Торбеевском, Инсарском и Старошайговском районах Мордовской ССР (Белицер В. Н., 1973, с. 166—167). На указанных головных уборах вышивка на лобной части так же, как и на эрзянских, закрывает весь фон без каких-либо просветов (рис. 28), но занимает не всю ширину лобной части, что часто подчеркивается вертикальными полосами отделки, выполненными позументом, бисером, металлическими украшениями. На многих экземплярах головных уборов хорошо прослеживается переход этих ограничивающих линий на лопасть через верх головного убора. Состав орнаментальных мотивов и их колорит отличаются от того, что мы видим на эрзянских головных уборах. Прежде всего — богатый колорит, очень четко прослеживается косая сетка, по которой строится орнамент. Она даже подчеркивается цветом. Среди орнаментальных мотивов появляются ромб с продленными сторонами, ромб с тремя отростками на каждой стороне (рис. 29). Практически на всех вышивках орнаментальные мотивы подчеркиваются цветом, появляются контуры фигур. Но в то же время отсутствует характерная для вышивки панаров техника вышивания, когда сначала черными нитками наносился контур фигуры, а потом он заполнялся вышивкой. Чаще использовался невышитый белый фон холста для обозначения контуров узоров. Просматривается в вышивках этого типа равенство контуров узоров (позитива) и фона (негатива). В большинстве случаев орнаментальные мотивы располагаются в центре каждого ромба косой сетки (рис. 29). В тех случаях, когда мотивы располагаются в тех ромбах, которые касаются друг друга только углами, сказывается свойство обратимости узора, связанного с равенством контуров узора и фона. В таких случаях рядом с основной орнаментальной фигурой появляется и вторая — негативная, которая тоже располагается по косой сетке и может стать заметнее основной (рис. 52).

Сохранившиеся в музеях более ранние экземпляры других типов головных уборов (по В. Н. Белицер — *златной, панга, пря, руця, сорока*; №№ 9, 12—14 по табл, на стр. 167) тоже имеют прямоугольники вышивок на лобной части. Все особенности подобной вышивки, изложенные нами, характерны и для более ранних экземпляров других типов головных уборов. Это дает нам основание высказать предположение о том, что данный вид вышивки был ранее характерен для всех групп мокшанских головных уборов.

Весьма своеобразны головные уборы мордвы-мокши, проживающей в Лукояновском районе Нижегородской области и частично в примыкающих районах Мордовской ССР. По конструкции они сходны с головными уборами мордвы-мокши *бабань панга*, выделенными нами по орнаментации в особую группу, а по композиции и составу орнаментальных мотивов составляют единую группу с выше уже рассмотренными головными уборами. Лукояновские головные уборы имеют такой же четко очерченный прямоугольник вышивки, орнамент располагается по косой сетке. Отличие их орнаментации от уже рассмотренных заключается в том, что в ряде случаев просматривается традиция выделения композиционного центра. Это или одна большая фигура ромба в центре, или четыре ромба по углам, или деление всей плоскости по вертикали на две половины и т. д. В таких случаях появляется и четко обведенный контур орнаментальных фигур с последующим заполнением контуров узора вышивкой, появляются мотивы орнамента, характерные для вышивки панара: восьмиконечные розетки, рогообразные мотивы и т. д.. Есть одна особенность в композиции всей вышивки у этих головных уборов, возможно, стоит сказать скорее об особенностях оформления всей лобной части убора. На верхней стороне прямоугольника вышивки есть три узких прямоугольника, расположенных вертикально: один — в центре, два — по бокам. Центральный прямоугольник чаще всего не вышит, но бордюр по его периметру часто в два — четыре раза шире самого прямоугольника. Крайние прямоугольники-полоски почти всегда вышиты, внешнее обрамление совпадает с обрамлением по бокам общего прямоугольника вышивки. Назначение этих узких полос-прямоугольников в настоящее время трудно определить. Но то, что они связаны с конструкцией головного убора, размещением орнаментируемых площадей, нам представляется возможным. В связи с этим появляется возможность говорить о близком родстве таких разных по форме головных уборов, как *панга* в виде прямоугольного мешка с длинной лопастью и лукояновского головного убора, совпадающего по форме с *бабань панга*, а также со *златным* головным убором с бисерным позатыльником. На схемах кройки этих головных уборов можно проследить появление крайних вертикальных полос и, возможно, центральной. На одном из ковылкинских головных уборов панга обрамляющие прямоугольник налобной вышивки линии продолжены вверх, за пределы верхней границы прямоугольника (рис. 26). Пространство между ними не вышито. Появление в центре невышитой вертикальной полосы с широким орнаментальным обрамлением можно было бы попытаться объяснить декоративными целями, но это самый простой вариант, не дающий исчерпывающего ответа. Общность этих видов головных уборов прослеживается при сравнении тыльных сторон (рис. 26). Отсюда — сходство в орнаментации лобных частей этих головных уборов, внешне не похожих друг на друга.

Орнаментация лопастей рассмотренных нами головных уборов мордвы-мокши отлична друг от друга. У лукояновских она сходна с вышивкой лопастей бабень панга (см. ниже); все остальные — делятся на две группы по длине лопасти, и в связи с этим по характеру оформления. Большинство упоминавшихся нами головных уборов мордвы-мокши имеет короткие лопасти, которые чуть выступают из-под «крыльев» сзади. Поэтому и орнамент у них располагался внизу в виде узкой полосы. По колориту, технике вышивания и составу орнаментальных мотивов вышивка лопастей этих головных уборов практически ничем не отличается от вышивки лобной части. Орнамент вышивки длинных лопастей ковылкинских панга представлен поперечными полосами бордюра, располагавшимися по длине всей лопасти. Края лопасти по периметру отделялись позументом, бисером и металлическими украшениями, самый низ лопасти также отделялся этими материалами, то есть выделялся своеобразный прямоугольник в конце лопасти, как и на некоторых эрзянских сороках. Орнаментальные мотивы бордюров представлены зигзагами, ромбами, наклонными полосами, квадратами, Т- и S-образными фигурами, кругами. Большая часть бордюров имеет сплошное заполнение фона, но встречаются и такие бордюры, фон в которых используется для создания контуров узоров, отсутствует эффект обратимости узора, используется черный контур для обводки элементов бордюров, налицо признаки, характерные как для мокшанских, так и для эрзянских вышивок. На тыльной стороне ковылкинских панга имеется пришитый клапан (рис. 26—4), если его нет, то это место оставляется не вышитым. Сам клапан украшается вышивкой в виде нескольких розеток в виде квадрата или круга, часто решетчатых. Выше мы уже пытались объяснить появление этого клапана с помощью археологических данных: венчик и налобник крепились сзади на или под лопастью-покрывалом небольшими круглыми застежками-сюлгами (рис. 26). В данном случае наличие этого клапана как рудимента застежек, скрепляющих части сложного головного убора сзади, доказываются аналогиями с другими головными уборами. Твердые налобники, застегивающиеся сзади, сохранились в качестве составных частей у ряда головных уборов мордвы-мокши. Имитация завязок уже в качестве декоративного элемента сохранилась на многих типах головных уборов, например, на эрзянских сороках Заволжья, ковылкинских панга и т. д.

Если в декоративной отделке большинства головных уборов мордвы-мокши широкое применение нашли такие материалы, как ткань разного цвета и с рисунком, сужа, парча, позумент, бисер, раковины, металлические украшения, то в отделке бабень панга преобладающим, практически единственным украшением была вышивка. Она сплошь покрывала лобную часть, переходила на тыльную сторону и лопасть. Лишь при сравнении головных уборов

молодых женщин и старушечьих наблюдается резкое уменьшение вышивки на последних. Наблюдается применение бисерных позатыльников и парчи на специальных праздничных и обрядовых головных уборах этого типа. *Бабань панга* отличается от всех головных уборов и своей формой: чепец у нее имеет трапецевидную форму. В. Н. Белицер считает, что головной убор бабань панга является одной из наиболее древних форм головного убора мордвы-мокши в этих районах (Белицер В. Н., 1973, с. 161).

Вышивка лобной части бабань панга вся концентрируется вокруг прямоугольника, являющегося композиционным центром всей вышивки (рис. 26—3). Размеры прямоугольника определяются шириной лопасти, а по высоте он занимает половину лобной части или чуть больше. Окаймляющие этот прямоугольник в несколько рядов бордюры вышивок и увеличивают размеры вышивки. Если рассматривать расположение всех вышивок со лба до верха, получается следующая картина: сначала идет вышивка в несколько рядов бордюра в горизонтальном направлении, подчеркивающих нижнюю кромку лобной части. Они занимают такое место, которое у других типов головных уборов занимает налобник. Затем на горизонтальных бордюрах располагается основной прямоугольник вышивки. Он по периметру окаймляется несколькими рядами бордюров. Выше — полоса невышитого холста. Она разной ширины, у некоторых головных уборов превращается в узкую белую полосу между центральной частью вышивки и нешироким бордюром по самому верхнему краю чепца. Эта верхняя полоса бордюра отделяется от вышитой тыльной стороны практически только полоской сутажа, позумента или еще какого-либо материала. Лопать вышивалась широкой полосой бордюра по всему периметру. Бордюр вышивки прерывался только в том месте, где кончалась тыльная сторона чепца и начиналась собственно лопасть — свисающая на спину часть головного убора. Хочется еще раз подчеркнуть: практически у всех головных уборов верхняя часть (чепец, мешок) декоративно оформлялась как самостоятельная, а лопасть тоже оформлялась как самостоятельная часть различными материалами, хотя и составляли они единый кусок холста. Лишь у бабань панга лопасть как самостоятельная часть головного убора оформлялась с самого верха чепца (мешка), практически с самого верха лобной части головного убора. Правда, у ковылкинских головных уборов сохранились рудименты подобного оформления лопасти с самого верха мешка, с того места, где кончается лобная часть, но сама лопасть уже оформлена как самостоятельная часть головного убора. На эту особенность ковылкинских панга мы уже обращали внимание выше.

В вышивке тыльной стороны бабань панга есть еще одна особенность, которая требует объяснения. Сзади, в том месте, где крылья лобной плоскости пришиваются к лопасти, на крыльях вышиваются

две полосы, идущие от верхних углов головного убора параллельно краям лопасти или чуть отходя от нее нижними концами (рис. 26). Вышивки эти выполнены совершенно в другой технике, отличаются по составу орнаментальных мотивов. Можно, конечно, предположить, что они помещались на крыльях для декорировки шва, линии, по которой крылья пришивались к лопасти. На ряде головных уборов они действительно располагаются вплотную к позументу, оконтуривающему лопасть. Но в большинстве случаев контуры лопасти обозначены отдельно, причем и концы их оформлены как у самостоятельного орнаментального мотива. В данном случае можно высказать предположение о том, что эти вышивки свидетельствуют о наличии в более раннее время на этом месте каких-то украшений, скорее всего кистей из шерсти, бисера, металла, как это прослеживается на многих типах других головных уборов.

Основу орнаментальных мотивов вышивки прямоугольника составляют две-три фигуры, построенные по косой сетке и имеющие ромбическую основу (рис. 23). Располагаются они горизонтально, симметрично относительно центра прямоугольника. Простейшие варианты вышивок выполнены на основе косоугольного ромба с продленными, продленными и загнутыми сторонами (рис. 23). Более сложные варианты вышивок исполнены на основе четко обозначенной косой сетки расположением в ее узлах восьмиконечных розеток и заполнением ромбов сетки вариантами рогообразных узоров (рис. 23). Но наиболее часто встречающийся в вышивках лобной части бабьих панг узор построен на основе прямого или косоугольного креста, хотя ромбическая основа узора заметна и там (рис. 23). Прямой крест встречается в нескольких вариантах. У одного из них концы оформлены в виде тюльпанообразных фигур, у другого — в виде рогообразных фигур, встречаются кресты с полуоколами или околами на концах. Как правило, таких фигур в прямоугольнике располагается три или две. В последнем случае возможны два варианта: одна фигура в центре и две половинки по бокам; каждая из них занимает половину прямоугольника. В таком случае особое внимание придается оформлению промежутка между фигурами, формируется новый композиционный центр вышивки. Орнамент выполнялся так же, как и в вышивке подолов панаров: сначала наносились контуры узоров черной ниткой, затем они заполнялись нитками другого цвета. Хотя орнамент вышивки геометрический, углы многих орнаментальных мотивов скругляются. Соотношение фона и контуров узора нарушено в пользу увеличения последнего, фон между основными фигурами заполняется треугольными вставками или рогообразными мотивами; практически различными декоративными швами и мелкими крестообразными и рогообразными фигурами заполняется все свободное пространство между основными мотивами. Сами контуры прямоугольника четко обозначены уже другой вышивкой, выполненной преи-

мущественно черным цветом. В составе орнаментальных мотивов этого бордюра — ромбы, ромбы с продленными, продленными и загнутыми сторонами, их элементы, зигзаги. Контуры узоров четкие, негатив и позитив узора по толщине совпадают. Общее впечатление от этого бордюра — ажурность. На общем фоне вышивки контуры прямоугольника, обозначенные указанным бордюром, резко выделяются (рис. 31, 32). Полосы других бордюров (до пяти-шести полос) выполнены в технике, применявшейся для центральных фигур (рис. 32). Только в большей степени заметно стремление заполнить фон между фигурами вышивкой. В составе орнаментальных мотивов часто повторяются элементы или отдельные части центральных узоров, практически на всех головных уборах есть рогообразные мотивы, часто сильно скругленные. Есть и такие мотивы, которые в других вышивках встречаются редко или совсем не встречаются: овалы с крестообразной фигурой в центре, несомкнутые овалы, которые, располагаясь попарно, создают Х-и Ж-образные элементы. Нигде больше не встречен мотив, образованный из восьмиконечных розеток (верхних половин), у которых намечено объединение вершин горизонтальными прямоугольниками, а над звездами или над промежутками между ними — овалы или рогообразные элементы (рис. 32—9). Вместе с несомкнутыми овалами весьма своеобразный мотив создают квадраты (рис. 31). Все бордюры заключаются между двумя параллельными, а верхняя завершающая полоса бордюра по верхнему краю завершается контуром, повторяющим форму мотивов, так что верхний край вышивки бабань панга часто имеет форму «городков» или треугольников. Завершающая лобную вышивку полоса бордюра, которая наносится по верхнему краю головного убора после белого поля холста, часто является зеркальным отражением последней полосы бордюров, окаймляющих центральный прямоугольник.

В оформлении лопастей существует тоже ряд особенностей. Орнамент верхней и нижней половин, как правило, отличается. Но состав орнаментальных мотивов один, с небольшими вариациями. Часто контуры бордюра, обращенные внутрь лопасти, оформлены в виде «городков», треугольников, как и на лобной вышивке. В верхней половине часто встречается вышивка, характерная для продольных полос панаров, выполненная в технике росписи и производящая впечатление легкости и ажурности (рис. 32). На нижней половине лопасти вышивка располагается в виде одной полосы бордюра по боковым сторонам и часто зеркально удваивается на конце лопасти (рис. 32, 33). Среди орнаментальных мотивов вышивки лопасти те же самые узоры, что и на лобной вышивке, но рогообразные мотивы нередко превращаются в древовидные мотивы, добавляется мотив круга с четырьмя парными рогообразными элементами и др. (рис. 33). Явление удвоения на концах лопастей привело к появлению целых фигур ромбов, восьмиконечных розеток, косых

крестов и других элементов, которые на лобной вышивке встречались в виде половинок. Колорит вышивки лопастей не отличается от вышивок лобных: преобладающий красный цвет всей вышивки, обводка контуров черной или темно-синей шерстью, добавление зеленого и редко желтого цветов в центры орнаментальных мотивов. О более широком распространении подобных вышивок, как на бабань панга, на других типах мокшанских головных уборов могут свидетельствовать материалы А. О. Гейкеля. На табл. LXXXIV и LXXXV им опубликованы головные уборы из сел Пичеуры, Болдово и Сузгарье, на которых орнамент выполнен в виде двух зон, разделенных по горизонтали на верхнюю и нижнюю. Из них нижняя заключена в прямоугольник (Heikel A. O., 1899).

В эрзянских селах Лукояновского района Нижегородской области головной убор *сорока* (*клабик*) отличается от других эрзянских головных уборов как покроем, так и расположением вышивки на лобной части (табл. 47). Оно ближе к расположению орнамента на бабань панга и его варианте головных уборов из мокшанских сел Печи и Санки Лукояновского района. Нижний край лобной части подчеркнут двумя-тремя полосами бордюра, на них — четко обозначенный прямоугольник центральной вышивки, который в свою очередь тоже разделен горизонтальной полосой на две части. Бордюр, оконтуривающий этот прямоугольник сверху и с боков, далее на уровне нижней стороны прямоугольника идет горизонтально, а затем под углом 90 градусов заворачивает вверх и уходит через края лобной части на тыльную сторону, как это наблюдается на печинских головных уборах. Общий вид вышивки сорок (*клабиков*) следующий: нижняя часть лобной вышивки представляет собой вытянутый по горизонтали прямоугольник, на верхней стороне которого — трапеция, меньшим основанием — вверх; к ней выше примыкает еще одна трапеция, но меньших размеров. И меньшим основанием она опирается на меньшее основание нижней, большей трапеции. Если большая трапеция и прямоугольник вышиты со сплошным заполнением фона между орнаментальными фигурами, то верхняя трапеция заполнена рядами горизонтальных бордюров, выполненных в той же манере, что и обрамление прямоугольников вышивки на бабань панга: четкие ряды ромбов, косых крестов, зигзагов, исполненных черной шерстью на чистом белом фоне холста. Орнаментальные мотивы окаймляющих бордюров на большой трапеции и прямоугольнике представлены косыми крестами, зигзагами, елочкой и чаще всего S-образными мотивами. Центральная вышивка, заключенная в прямоугольник, небольших размеров. Основной орнаментальный мотив чаще всего строится на основе двух косых крестов, из которых каждый занимает половину квадрата. И промежуток между крестами уже оформляется как декоративный центр на основе ромба или ромба с продленными сторонами. Все промежутки между лучами крестов заполняются треугольными

фигурами, в центре крестов — ромбы или квадраты. Встречаются варианты построения основного узора на основе прямых крестов, но и в этом случае в центре прямоугольника оформляется фигура квадрата. В связи с тем, что лучи косога креста вышиваются как древовидные мотивы, с короткими парными отростками, фигуры центрального ромба и треугольников между лучами получаются ступенчатыми, что довольно редко встречается в мордовской вышивке и больше характерно для узорного ткачества.

В оформлении лопастей видны те же особенности, что и у большинства эрзянских сорок: узкими полосами бордюра оформлены боковые стороны, а вся остальная вышивка сосредоточена на конце лопасти в виде поперечных полос бордюра, каждая из которых подчеркивается несколькими горизонтальными полосами вышивки. Состав орнаментальных мотивов небогат: ромбы, ромбы с продленными сторонами, зигзаг, елочка, S-образные мотивы, косые кресты, наклонные отрезки прямых и т. д. На этих вышивках хорошо заметна обратимость узора, переход негативных фигур в число образующих орнаментальный мотив. Некоторые полосы сплошь покрываются вышивкой, на других — основное внимание обращается на контуры узора, фон остается невышитым.

На территории Нижегородской области имеются и другие типы головных уборов у мордвы-эрзи. Один из них опубликован Т. А. Крюковой (Крюкова Т. А., 1968, табл. XV, XVI). Основные особенности орнамента, отмеченные нами для лукояновских клабиков, характерны и для этого головного убора.

ГЛАВА III.

ВЫШИВКА ПОЯСНЫХ УКРАШЕНИЙ

Выше мы уже отмечали, что одним из специфических украшений мордвы-эрзи является набедренник и что его конструктивные особенности, расположение вышивок в значительной степени обусловлены существовавшей у муромских племен в I тыс. нашей эры развитой системы набедренных украшений из металлических привесок и подвесок. Одним из убедительных свидетельств перехода муромы на территорию, где происходил заключительный этап формирования этнических особенностей мордвы-эрзи, является наличие у теньгушевской мордвы-эрзи (шокши) в декоративном комплексе костюма весьма своеобразного украшения *ожа-нучка*, имеющего убедительные аналогии в наспинном украшении муромы, изготовленном с применением «коромысел» (рис. 34).

В. Н. Белицер все многообразие форм набедренников, основой которых был кусок холста до 40 сантиметров в ширину и до 60 сантиметров в длину, сводит к двум основным видам: пулагаям без валиков и пулагаям с валиками. Она отмечает, что вышивка как центр декоративного убранства была характерна только для пулагаев без валиков (Белицер В. Н., 1973, с. 94). Вышивка применялась для декоративной отделки специальных поясных полотенец *бока пацят* (э), *кеска руцят* (м), набедренного украшения мордвы-мокши *гушаконя*, поясов (в частности, у мордвы-терюхан).

Композиционно вышивка на пулагаях строилась в виде двух зон, располагавшихся симметрично относительно оси тела и объединявшихся в области пояса горизонтальной полосой вышивки. Более ранние экземпляры набедренников представлены двумя вышитыми кусками холста размером 10x20 сантиметров, укрепленных симметрично на узком тканом поясе (рис. 35). На следующем этапе развития поясных украшений они изготавливались уже из цельного куска холста, но вышивка сохраняла свои размеры и расположение как на более ранних экземплярах (рис. 36). Для невышитой середины заготавливался отдельный кусок холста, затем он вышивался и пришивался на середину. Вместо узкого тканого пояса сверху появляется горизонтальная полоса бордюра, объединяющая боковые вышивки. На более поздних экземплярах набедренников вышивка в центре сужается, так как уменьшаются в размерах и боковые вышивки, горизонтальная полоса бордюров сверху сохраняется, но для декоративной отделки набедренника во все возрастающих

объемах начинают применяться другие отделочные материалы: бисер, раковины, пуговицы, металлические жетоны, бусы. На основной массе дошедших до нас набедренников разделительная полоса в центре сокращается до разделительного декоративного шва или совсем исчезает, крупные орнаментальные фигуры боковых вышивок заменяются более мелкими узорами (рис. 40, 46).

Один из основных признаков вышивки более ранних форм пулагаев — красный вышитый фон, по которому черной или темно-синей шерстью нанесены узоры, построенные большей частью по косой сетке, реже — по прямой. На одном из пулагаев, опубликованных А. О. Гейкелем (Heikel A. O., 1899, т. CLV) и представляющим из себя два вышитых прямоугольника на узком пояске, орнамент состоит из ромбов, расположенных по косой сетке, а в промежутках между ними — крестообразные фигуры из шестиугольников. На другом образце подобного пулагая (ГМТР, № 10004—3) орнамент построен по прямой сетке, а основу орнаментального мотива составляет фигура ромба с продленными сторонами и оформленными попарно в квадраты. Получившийся новый орнаментальный мотив представляет из себя фигуру креста, у которого в центре — квадрат, лучи — тоже в виде квадратов (рис. 36). Подобный мотив вообще часто встречается в вышивке различных предметов, но преобладающая сетка, по которой строится мотив, косая.

Несколько меняется композиция вышивки на пулагаях, у которых она разделена перемычкой в виде специальной вышивки или полос позумента. Она принимает форму квадратов, узор в которых начинает строиться по диагоналям квадрата (рис. 38). Размеры квадрата — крупные (до 18 сантиметров сторона квадрата,) но узор в форме розетки занимает всю площадь, то есть вышивка на пулагаях этого типа строится в виде двух крупных симметричных розеток, вышитых нитками черного или темно-синего цвета по сплошь вышитому красному фону. Традиционность именно такой композиции можно проследить по иллюстрациям П. С. Палласа и фотографиям из фондов Государственного музея этнографии народов СССР (см. Крюкова Т. А., 1968, рис. 8 и 11), дающим представление об одежде мордвы-эрзи в XVIII—XIX веках.

Хотя композиционно розетка строится на основе диагоналей квадрата (или по-иному: на основе косого креста), основной розеткой вышивок пулагая является ромб, ромб с продленными, продленными и загнутыми, ромб с тремя или пятью отростками на каждой стороне (рис. 38). Довольно часто вокруг контуров небольшого ромба строится второй контур, принимающий также форму ромба или косого креста (рис. 38—1,3); диагонали квадрата прерываются, часто сохраняются в качестве элементов или отрезков, соединяющих середины сторон ромбов с углами квадрата (рис. 38—3, 5). Равенство контуров розеток и фона, использование перемычек и других

дополнительных элементов, занимающих свободное пространство, часто приводит к тому, что уже не черные контуры розеток начинают играть основную формообразующую роль, а красный фон. Особенно хорошо это заметно на более поздних пулагаях, где общие контуры квадратов вышивки частично заняты по бокам и нижнему краю различными декоративными отделочными материалами и общие контуры розетки полностью уже не просматриваются. В таких случаях узор вышивки представляется в виде сочетания П- и Г-образных фигур, очень характерных для розеток, построенных на основе ромбов с тремя и пятью отростками на каждой стороне (рис. 38—2, 5).

Горизонтальная полоса бордюра, объединяющая два основных квадрата вышивки на пулагаях, не богата по составу орнаментальных мотивов. В основном это зигзаг и ромб, но встречаются и более сложные композиции. В качестве примера необходимо привести вышивку на пулагае из ГМЭ (колл. ГМЭ, № 27813; рис. 37—3). Общие размеры холста, занятого вышивкой, 50 сантиметров в ширину и 22 сантиметра в высоту. Из них по два сантиметра в ширину занимают разделительная полоса и ограничительные полосы по бокам. Общие размеры квадратов с розетками — 15x16 сантиметров. Верхняя полоса бордюра занимает шесть сантиметров от общей высоты. Розетки вышивок построены на основе диагоналей квадрата. Но как сами диагонали, так и розетки являются негативами ромбической сетки, построенной на основе ромба с продленными и загнутыми сторонами. К особенностям построения таких узоров мы возвратимся ниже, а сейчас необходимо рассмотреть другие вышивки этого пулагая. Вышивка центральной зоны выполнена крупными стежками красного и зеленого цветов в виде горизонтальных рядов, елочкой. Небольшие отрезки вышивок, выполненные красным цветом, чередуются в шахматном порядке с вышивками, выполненными зелеными нитками. Такая манера вышивания центральной части пулагая с небольшими вариантами встречается на большинстве пулагаев такой конструкции. Горизонтальные вышивки этого пулагая, их мотивы встречены нами пока в единственном экземпляре, хотя возможность выявления таких вышивок не исключена. Вышиты они отдельно, а затем пришиты на пулагай. Возможно, по размерам она была больше, так как на подогнутой части холста просматривается продолжение вышивки, как нам представляется, в зеркальном отражении. Основным орнаментальным мотив одной половины вышивки состоит из антропоморфной, возможно, фигуры: ромб с крестообразной фигурой на вершине вертикальной прямой, под ним — горизонтальная прямая, которая на уровне углов ромба с каждой стороны раздваивается и заканчивается вилообразными элементами. В промежутках между ними еще один мотив — древовидная фигура с ромбом на вершине, напоминающая изображение дерева на

рогообразных головных уборах (рис. 28, 27). Орнамент на второй половине также состоит из двух мотивов: первый — ромб на вершине треугольника, в центре ромба — крест; второй элемент сложнее: на вершине (тоже треугольника) находится отрезок горизонтальной прямой, от нее вверх примерно под углом 45 градусов отходят короткие отрезки прямых, которые заканчиваются правильными шестиугольниками. В том, что в основе этих бордюров лежат какие-то сюжетные композиции, нет никаких сомнений, но семантику их раскрыть пока не представляется возможным. Обратим в данном случае внимание на то, что имеется сходство в изображении деревьев и их расположении вершинами вниз на данном пулагае и головном уборе из села Пикшень (рис. 27), есть общее сходство в начертании фигур из треугольников с двумя шестиугольниками и фигур, стоящих внизу между деревьями на том же головном уборе. Так как сюжетные композиции — довольно редкое явление в мордовской вышивке, то приходится искать аналогии в отдельных элементах, на разных частях одежды. Например, есть антропоморфные фигуры в вышивке панара из коллекции П. С. Палласа. Они изображены в виде треугольника, короткого вертикального отрезка прямой и воздетыми вверх руками (рис. 43—2). Определенное сходство в начертании фигуры с вышивкой пулагая и панара есть. В любом случае нам представляется возможным сделать вывод о том, что в основе орнаментальных мотивов вышивки пулагая лежат уже потерянные и забытые изображения с сюжетных вышивок, связанных с религиозными верованиями и обрядовыми действиями.

Традиция вышивать крупные узоры по сплошь вышитому красному фону сохраняется и на тех пулагаях, где уже отсутствовали крупные парные розетки и весь узор строился по всей поверхности по прямой или косой сетке, иногда в виде нескольких рядов бордюров, разделенных чистым полем холста. В составе орнаментальных мотивов таких вышивок чаще всего употреблялись ромбы, косые и прямые кресты с крестообразно оформленными концами лучей (рис. 40). Часто кресты заключались еще в один контур, повторяющий их конфигурацию. Ромбы нередко принимали форму ступенчатых, так как строились из более мелких квадратов. Типичным примером такого построения орнамента является вышивка на пулагае из коллекции ГМЭ (№ 27815). По сплошь вышитому красному фону по косой сетке в каждой ячейке располагаются ромбы, размеры диагоналей которых равны 7,5 сантиметра. Контур ромбов ступенчатые, каждая сторона повторяет контуры трех квадратов.

Хотя и появляется новая традиция вышивать весь холст одинаковым узором, на пулагаях этого типа продолжает сохраняться, правда в рудиментарном виде, прежнее деление вышивки на два крупных квадрата с разделительной вышивкой красно-зеленого

цвета в центре. На пулагае из коллекций ГМЭ (№ 27816) вышивка выполнена в виде вертикальных полос шириной 0,3—0,6 сантиметра через промежутки в 0,8—1,0 сантиметра по красному вышитому фону. Шесть полос в центре — зеленым, остальные — черным.

На более поздних пулагаях, как мы уже отмечали, можно проследить традицию выделения орнаментальных зон, но уже в виде узких полос и декоративных швов. Выделялись горизонтальной полосой верхняя зона, а вся остальная часть делилась вертикальной полосой на две половины. Орнамент всех зон часто повторялся, иногда отличным был в верхней зоне, особенно в тех случаях, когда она делалась узкой. На многих пулагаях и заготовках для них (*каркс арт*) вертикальной разделительной полосы уже нет, но сохраняется сверху горизонтальная зона, а к ней уже в чисто декоративных целях, в целях сохранения симметрии добавляется такая же зона снизу.

Хотя вышивка в силу традиций оставалась обязательным элементом декоративной отделки пулагая, она в общем ансамбле этого интересного украшения занимала все меньшее значение. На передний план выходили такие декоративные материалы как бисер, жетоны, цепочки, пуговицы, трубчатые подвески, которые могут быть рудиментами спиральных пронизок, в огромном количестве применявшихся в декоративном комплексе костюма мордвы в I—начале II тыс. нашей эры. Часто эти отделочные материалы закрывали вышивку полностью. Типичным примером может служить пулагай из коллекций ГМЭ (№ 1214—7). Он имеет сложную конструкцию: верхний вышитый кусок холста имеет трапециевидную форму с размерами оснований 24 и 28 сантиметров и высоту 24 сантиметра; к большему основанию снизу на цепочках длиной до 12—13 сантиметров прикреплена планка (дощечка) тоже трапециевидной формы с размерами оснований 32 и 35 сантиметров и высотой шесть сантиметров; все пространство между холстом и дощечкой заполнено бахромой из черной и зеленой шерсти, такая же бахрома, длиной до восьми сантиметров, свисает и с узкой планки и заканчивается бисеринками. Верхний кусок холста сплошь вышит прямыми крестами, расположенными по косой сетке в шахматном порядке, в промежутках между ними — квадраты. Кресты заключены в контуры квадратов с небольшими вынутыми квадратами в вершинах, то есть контуры повторяют фигуру креста. Все элементы орнамента соединены между собой короткими отрезками прямых. Но в то же время весь вышитый холст закрыт рядами жетонов, бисера, и пуговиц, горизонтальными зонами, заполненными вертикально располагающимися цепочками. В составе орнаментальных мотивов верхних и нижних горизонтальных зон (если они не совпадают по составу с орнаментом основной части пулагая), как правило, простейшие элементы: зигзаги, ромбы, ромбы с продленными сторонами и S-образные фигуры. Эти же

элементы входят и в состав самих разделительных полос. Если на более ранних экземплярах пулагаев основную нагрузку выполняли черные или темно-синие контуры орнаментальных мотивов, акцентируя внимание на саму фигуру, то на более поздних экземплярах пулагаев эти черные контуры становятся как бы остовом сетки, обозначают саму сетку, в ячейках которой располагаются орнаментальные мотивы. Для выделения их используется и черный контур, но уже как вспомогательный элемент. В большей степени начинают применяться для выделения фигур красный разных оттенков, желтый и зеленый цвета. По своему характеру вышивка поздних пулагаев близка к вышивке лобных частей сорок — головных уборов мордвы-эрзи, отличаясь более крупными размерами орнаментальных мотивов и большим их разнообразием. Если в вышивке головных уборов практически применялись только простейшие варианты косых сеток, то в вышивке пулагаев наблюдается их значительное усложнение. Среди орнаментальных мотивов большее место занимают ромбы с продленными, продленными и загнутыми сторонами.

На традиционность вышивки как основного украшения пулагая и на традиционность орнаментальных мотивов в вышивке указывает такой факт: на ряде пулагаев с территории нынешней Нижегородской области вышивка заменена аппликациями. Причем аппликацией воспроизводятся П- и Г-образные фоновые (красные) фигуры, которые как мы указывали, четко выделяются в связи со свойством обратимости вышивок на пулагаях.

Вышивка как декоративная отделка применялась и для своеобразных передников мордвы-эрзи *икельга паця* (*икеле паця, карксомга*), употреблявшихся в сочетании с пулагаями. В. Н. Белицер считает, что в паре они представляют собой «несшитую поясную одежду, напоминающую запаску украинцев, и несшитую поясную одежду южных славян» (Белицер В. Н., 1973, с. 71). На композиции вышивки достаточно много останавливались Т. А. Крюкова и В. Н. Белицер в своих монографиях. Нам хотелось бы остановиться на их замечаниях о том, что вышивка чаще всего представляла собой продольные полосы по всей длине и ширине передника, по характеру совпадавшие с вышитыми продольными полосами на панарах и руцах (Крюкова Т. А., 1968, с. 47). Вероятнее всего — это более поздний вариант вышивки передников. Скорее вышивка передников должна по характеру совпадать с вышивкой и отделкой пулагаев, если они употреблялись в паре и являлись рудиментами несшитой одежды. Если мы обратимся к уже упоминавшейся нами иллюстрации к книге П. С. Палласа, то увидим, что этот передник действительно ближе по своему оформлению к пулагаю. По своим размерам он так же (как и по конструкции) близок к пулагаю. Такой образец *икельга паця* есть в коллекциях Государственного музея этнографии народов СССР. Он почти ничем не

отличается от пулагаев. Верх его — кусок холста почти квадратной формы (длина стороны — 27 сантиметров). Немного отступя сверху к холсту были прикреплены четыре трубчатые подвески, заканчивающиеся кистями из шерсти. Трубчатые подвески тоже сделаны из шерсти и располагаются следующим образом: две — в центре и две — по бокам. К нижней части холста прикреплена бахрома длиной до 30 сантиметров. Сохранность передника плохая, но, судя по сетке из тесемок, которая имеется спереди бахромы, трубчатые подвески, подобные уже рассмотренным, образовывали еще один ряд на фоне бахромы. Таким образом, общая длина этого украшения была не менее 60 сантиметров. На почти такую же длину передника, но полностью изготовленного из холста, указывали В. Н. Белицер и Т. А. Крюкова.

Холщовая часть разбираемого нами передника из ГМЭ украшена вышивкой. Орнамент располагается четырьмя зонами, идущими в горизонтальном направлении. В верхней зоне основу бордюра составляет часть ромба с тремя отростками на каждой стороне. Во второй зоне, заключенной в два узких бордюра из S-образных фигур, основу орнаментального мотива составляет тоже S-образная фигура, но имеющая сложные ступенчатые контуры. Третья зона состоит из трех рядов таких же фигур, а четвертая — из двух рядов бордюра верхней зоны. Все особенности, характерные для вышивки пулагая, повторяются и здесь: орнаментальные мотивы выделяются черным контуром, заполнения этих фигур нет, так как они вышиты по сплошь вышитому красному фону, наблюдается равенство линий узора и фона между ними. Возможно, именно горизонтальная зональность орнамента является отличительным признаком передников.

Вышивка на поясных полотенцах мордвы-мокши и мордвы-эрзи имеет те же особенности, что и вышивка панаров. Нет практически расхождений в составе орнаментальных мотивов. Представлены они в основном неширокими полосами бордюров, помещенными часто среди полос узорного тканья.

Среди других вышитых изделий определенный интерес представляют свадебные покрывала невесты, наличие которых зафиксировано исследователями у мордвы-мокши. Вышивка на них представлена розетками, которые вышивались подружками невесты. Все розетки в связи с этим различны по своей композиции. Одно из покрывал опубликовано Т. А. Крюковой (Крюкова Т. А., 1968, табл. XXI), несколько розеток с покрывал — А. О. Гейкелем (Heikel A. O., 1899, табл. ХСІ, ХСІІ). Практически все розетки построены на основе ромба или восьмиугольника (ромб с усеченными вершинами). Контуром обязательно подчеркивается у этих розеток общая конфигурация, часто ступенчатая. Мотивы, на основе которых построена розетка, также имеют четкий контур, который затем заполнен вышивкой цветной шерстью, чаще красного цвета, иног-

да с вкраплениями зеленого, желтого и черного цветов. Мотивы, на основе которых построены розетки, также характерны для мокшанской вышивки: прямые и косые кресты с раздвоенными, раздвоенными и загнутыми, тюльпановидными концами, ромбы, восьми-конечные розетки. Розетки на свадебных покрывалах ближе всего по составу орнаментальных мотивов и по композиции к полу-розеткам сзади на подолах мокшанских панаров.

Безусловно, вышивка как вид искусства имела очень широкое распространение, и наша работа не может дать полного представления об этом виде народного творчества хотя бы по той причине, что многого не сохранилось. Но основные изделия, на которых вышивка как вид декоративного убранства играла главенствующую роль, мы рассмотрели.

ГЛАВА IV. ОРНАМЕНТАЛЬНЫЕ МОТИВЫ И КОМПОЗИЦИЯ

В мордовской народной вышивке преобладающими орнаментальными мотивами являются геометрические. Имеются еще две категории орнаментальных мотивов: изображения птиц и изображения деревьев. Из двух последних категорий меньшее распространение получили изображения птиц, но не рассмотреть пути и закономерности их появления в вышивке нельзя, так как в других видах декоративно-прикладного искусства мордовского народа эти изображения имеются в большом количестве. Практически во всех могильниках мордвы I тыс. нашей эры встречаются различные привески с подвесками в виде лапок водоплавающих птиц. Найдены и небольшие подвесочки-уточки (Степанов П. Д., 1980, табл. 34; Петербургский И. М., 1977, с. 173, табл. 41). Весьма своеобразным украшением женщин в VIII—XI вв. была так называемая бляха «с дверцей» (рис. 40). Сама «дверца» (крышечка) изображала туловище и голову птицы, а орнамент по полю бляхи — крылья и хвост¹. Перечисляя находки изображений в археологических материалах, мы хотим показать, что изображения птиц в вышивке не могли возникнуть случайно, почва для этого была.

В нашем распоряжении имеются четыре изображения птиц в орнаменте вышивки, исполненные с достаточной реалистичностью. (рис. 42.). Кроме того, выбрано несколько геометрических орнаментальных мотивов, аналогичные изображения которых у других народов трактуются исследователями как изображения птиц. На одной из вышивок уточки изображены плывущими одна за другой в виде бордюра (рис. 43—1), на трех других — изображения птиц парные, стоящие по сторонам дерева и обращенные головами друг к другу (рис. 43). Подобные геральдические композиции из птиц с деревом довольно широко распространены в искусстве чувашей, марийцев, башкир, обских угров (Иванов С. В., 1963, с. 98, рис. 51; Соловьева Г. И., 1982, с. 31, рис. 20—22). Позаимствованные из восточного искусства геральдические изображения птиц и дерева получили у народов Поволжья иную трактовку, произошли значительные изменения в форме (Иванов С. В., 1963, с. 97).

¹ Предположение о том, что на бляхах «с дверцами» мы имеем дело с изображениями птиц, было высказано научным сотрудником Мордовского НИИЯЛИЭ В. Н. Шитовым.

Известные нам изображения птиц в мордовской вышивке трудно связать с каким-либо определенным видом птицы. Можно лишь отметить, что в двух случаях они изображены с крыльями (рис. 43—1, 3), изображения ног имеются только в одном случае (рис. 43—2). Нам думается, что это не случайно, так как изображены водоплавающие птицы. В вышивке панара из коллекции П. С. Палласа бордюр образован из геральдических композиций, в промежутках между этими композициями из птиц и дерева включены антропоморфные фигуры, практически занимающие место дерева. В вышивке покая из коллекции ГМЭ (№ 1065—88) изображения птиц, предстоящих у дерева, являются основными в нагрудных вышивках, отходящих от наплечных розеток (рис. 43—3). Оба изображения птиц и дерева подчеркнуты горизонтальным элементом, на концах которого можно видеть изображения тоже птиц или конских голов. Контаминация образов птиц и коня — явление характерное для декоративно-прикладного искусства мордвы. Достаточно вспомнить огромное количество ажурных привесок, найденных в могильниках мордвы, у которых щитки с обеих сторон (или с одной стороны) имели изображения конских голов, а внизу к щиткам на цепочках подвешивались лапчатые подвески. Геометрические мотивы, которые мы привели в качестве изображений птиц в мордовском орнаменте, в таком виде мало напоминают изображения птиц, особенно S-образные фигуры, прямые кресты с тюльпанообразными (как мы их называем) концами. Но в искусстве обских угров, марийцев и башкир (Иванов С. В., 1963; Соловьева Г. И., 1982; Авижанская С. В., Бикбулатов Н. В., Кузеев Р. Г., 1964) процесс замены реалистических изображений птиц на более абстрактные геометрические фигуры показан исследователями довольно убедительно. На материалах мордовского орнамента мы не можем дать такого ряда последовательных преобразований, фиксируя лишь наличие исходных форм и конечных вариантов геометрических форм. Отметим также, что лишь в двух вариантах геометрические мотивы можно связать с геральдической композицией птиц, предстоящих у дерева (S-образные мотивы и прямой крест с тюльпановидными концами, рис. 39—4, 8). В других случаях (рис. 43—7) предполагаемые изображения птиц направлены головами в стороны от предполагаемого дерева и скорее напоминают изображения конских голов, довольно распространенных в древнем декоративном искусстве мордовского народа.

Другая категория мотивов (изображения деревьев) представлена в орнаменте мордовской вышивки полнее (рис. 39). Выше мы уже рассматривали причины, по которым изображения деревьев могли появиться в вышивке мордвы. В настоящий момент мы хотим обратить внимание на то, что изображения деревьев в геральдических композициях встречаются столько раз, сколько мы имеем изображений птиц. Во всех остальных случаях изображения деревьев со-

ставляют бордюры или трехчастную композицию с выделением центрального дерева. Материалы орнамента дают возможность проследить процесс замены в вышивке реалистических изображений деревьев в геометрические мотивы: исчезают корни, появляется ромб на вершине, ветви превращаются в зигзагообразные и рогообразные элементы, которые при дальнейшем развитии создают сложные геометрические мотивы (рис. 28, 27, 39). И если согласиться с тем, что вертикальная прямая с отходящими от нее симметрично рогообразными элементами — мотив дерева, то мы имеем чрезвычайно широкое распространение в мордовской вышивке орнаментальных мотивов, в основе которых лежит изображение дерева. На некоторых вышивках среди изображений деревьев встречаются такие фигуры, которые большинство исследователей считают антропоморфными (рис. 39—2). Такие фигуры можно было бы назвать антропоморфными и в мордовском орнаменте, но отсутствие исходных форм и переходных к геометризированным антропоморфным узорам не позволяет нам на данном этапе утверждать с достаточной степенью уверенности о наличии в орнаменте мордовской вышивки развитой категории антропоморфных мотивов.

Преобладающими в орнаменте мордовской вышивки являются, как это уже отмечалось всеми исследователями, геометрические узоры, среди которых по характеру и сложности выделяется более двух десятков групп. Основными среди них являются такие, как зигзаги, квадраты, ромбы, треугольники, роговидные узоры, кресты, восьмиконечные звезды, вытянутые шестигранники, S-овидные фигуры, сложные розетки, построенные на основе ромба или на основе правильных восьми- и шестиугольников; многие орнаментальные мотивы состоят из нескольких элементов различных групп. Не все исходные варианты различных групп узоров равнозначны в формировании богатства орнамента мордовской вышивки. Одни из них дают от трех до десяти вариантов узоров, другие — десятки вариантов. Например, зигзаг дает мало вариантов узоров, но его применение практически во всех вышивках заставляет признавать его одним из основных орнаментальных мотивов вышивки. Особую категорию узоров в вышивке составляют мелкие окаймляющие узоры, созданные декоративными швами и практически применяющиеся во всех вышивках. Среди них ряды параллельных прямых (вертикальных и наклонных), мелкая сетка, Г-образные и рогообразные, рогообразные с крестиками на концах, крестики, квадраты, ромбы с продленными сторонами, ромбы на уголках зигзагов, вильчатые узоры, крючки, спирали (рис. 44). Швы, заполняющие крупные фигуры на эрзянских панарах и покаях, также дают большое количество подобных узоров. Среди них появляются и новые: кресты и ромбы, у которых стороны выполнены мелкими треугольниками, ромбы со вписанными квадратами и, наоборот, квадраты и ромбы с диагоналями и соединенными серединами сторон, ромбы с одной

диагональю, восьмиконечные розетки, решетчатые ромбы, спирали и многие другие фигуры (рис. 45).

Расположение орнамента на одежде и головных уборах мордвы не является произвольным, как это мы уже отмечали при рассмотрении вопроса об особенностях в покрое одежды мордвы-эрзи и мордвы-мокши. В зависимости от формы и размеров орнаментируемой площади выбиралась композиция орнамента, размеры фигур. Для орнамента мордовской вышивки характерны такие виды симметрии, как сетка, бордюр и розетка.

Сетка, как вид симметрии, широко распространена в вышивках, особенно косая сетка. Прямая встречается, особенно в вышивке пулагаев, но реже. Сетчатый орнамент является преобладающим в вышивке головных уборов и более поздних вариантов пулагаев. У головных уборов сетчатый орнамент применяется в основном для вышивки лобной части, а у некоторых типов головных уборов — в вышивке тыльной стороны и лопасти. Косая сетка имеет ромбическую ячейку, прямая — квадратную. В орнаменте мордовской вышивки встречается несколько типов косых сеток. Простейшие из них широко распространены в вышивке лобных и тыльных сторон эрзянских головных уборов и представляют собой или четко обозначенную косую сетку с заполнением ячейки-ромба концентрическими фигурами, или орнаментальные мотивы располагаются в каждой ячейке на равном расстоянии друг от друга по горизонтали и вертикали (рис. 39—46). В сетках этого типа применяются и контуры вокруг фигур, но от этого расстояния между фигурами не меняются. В ряде случаев в узлах сеток располагаются дополнительные орнаментальные мотивы. В тех случаях, когда они имеют более крупные размеры, нежели основной узор, общий вид вышивки меняется, ее основа становится менее заметной, на первый план выступает негатив узора. Сочетание нескольких элементов в заполнении ячеек сетки, выделение цветом и контуром отдельных орнаментальных мотивов или их частей дает до четырех-пяти вариантов узоров при одинаковом графическом рисунке сетки (рис. 52, 53). Именно на этом примере можно, с одной стороны, проследить сохранение традиций в вышивке, а с другой — увидеть мастерство вышивальщицы, ее стремление выразить свою индивидуальность.

Варианты простых сеток начинают выглядеть значительно сложнее, если какой-либо узор занимает всю площадь ячейки. Особую сложность приобретают сетки, у которых основные орнаментальные мотивы построены на основе ромба с продленными сторонами по горизонтали или вертикали, или во все стороны; на основе ромба с тремя отростками на каждой стороне; на основе ромба с продленными и загнутыми сторонами (рис. 47—49). Выполнение орнамента в таких сетках делается, как правило, с соблюдением равенства линий узора и фона. В таких случаях негативные фигуры повторяют контуры позитивных фигур или получаются новые орна-

ментальные мотивы (рис. 16, 17). Многообразие вариантов узоров, что усиливает художественные достоинства вышивки, достигается расположением основных орнаментальных мотивов в каждой ячейке-ромбе косо́й сетки (рис. 47—2) или размещением основного мотива лишь в ромбах-ячейках, примыкающих друг к другу только по горизонтали и вертикали (рис. 48—3). Второй способ более продуктивен в этом отношении, так как здесь появляется возможность вводить в орнамент добавочные позитивные узоры, увеличивается количество вариантов негативных узоров (рис. 48). Равенство линий фона и узора в таких случаях позволяет строить сетку из узоров, которые далеки от исходных вариантов, так как для построения их использовались позитивные и негативные узоры (рис. 52, 53). Большая продуктивность второго способа объясняется еще и тем, что появляется возможность увеличения вариантов узоров за счет сближения ромбов по горизонтали (рис. 51—2), или по вертикали (рис. 51—1), или по горизонтали и вертикали вместе. Целый ряд негативных узоров, полученных в сетках из ромбов с продленными сторонами или с тремя отростками на каждой стороне, стал использоваться самостоятельно в качестве основных (позитивных) узоров. Среди них особенно часто встречается мотив прямого креста, построенного из пяти небольших ромбов (один — в центре), с рогообразными мотивами на четырех конечных ромбах (рис. 47—2). Нередко применяется мотив ромба с продленными сторонами-гребешками (рис. 47—2).

Исходным вариантом для получения весьма своеобразной группы узоров стала сетка, построенная на основе ромба с продленными и загнутыми сторонами (рис. 48, 49). Полученные с ее помощью негативные Т-образные узоры уже сами создают сетки, в которых выполняют уже роль орнаментальных мотивов (рис. 49).

Другим весьма распространенным видом симметрии в мордовском орнаменте является бордю́р. Он применяется в вышивке практически всех частей одежды и головных уборов, подчеркивая их контуры, выделяя (или маскируя?) швы, усиливая значение горизонтальных или вертикальных плоскостей. Бордюры из простейших фигур (наклонные отрезки прямых, зигзаги, ромбы, косые кресты и др.) со сплошь вышитым фоном и заключенные между двумя горизонтальными (или вертикальными) параллельными прямыми применялись для вышивки лопастей сорокообразных головных уборов, наплечных вышивок панаров, шва спереди на эрзянских панарах и т. д. Увеличение вариантов бордюров такого рода происходило за счет применения ниток разного цвета (например, чередование наклонных отрезков прямых трех разных цветов), удвоения или утроения контуров (три вписанных друг в друга ромба, выполненных разным цветом), введение дополнительных элементов в промежутки между фигурами и т. д.

Особую группу бордюров составляют продольные полосы вы-

шивок вдоль швов на мокшанских панарах. Подобные вышивки встречаются и на эрзянских панарах, на головных уборах *бабаныпанга*, иногда в вышивке эрзянских головных уборов. Выполнены они все в технике росписи (рис. 32, 44). Состав орнаментальных мотивов небогат: ромбы, квадраты, косые и прямые кресты, роговидные и вилообразные элементы и др. Но введение диагоналей в ромбы и квадраты, расположение на концах крестов рогообразных элементов, использование мелких дополнительных элементов в виде черточек, крестиков и т. п., использование в вышивке этих узоров только из черных или темно-синих ниток делает эту вышивку строгой и ажурной.

Наибольшее количество вариантов бордюров дают такие орнаментальные мотивы, как ромб с продленными сторонами (рис. 53—1), ромб с тремя отростками на каждой стороне, с продленными и загнутыми сторонами (рис. 47—51), характерные, как мы уже видели, и для сетчатых орнаментов. Бордюры из этих фигур являлись основными в вышивках по подолу, обшлагам рукавов, на пулагаях и головных уборах. В ряде случаев они выполнялись по сплошь вышитому фону, но в большинстве своем выполнялись черными или темно-синими нитками без заполнения внутренних контуров узоров вышивкой.

Ромбы с продленными сторонами или с тремя отростками на каждой стороне являются поистине универсальными мотивами для образования дополнительных вариантов, а то и новых орнаментальных мотивов. Многообразие вариантов бордюров, образованных из ромбов с продленными сторонами, достигается за счет расположения ромбов на разных расстояниях, введением между ними дополнительных косых крестов и других фигур, изменением длины отростков, различными вариантами соединения ромбов между собой (рис. 47, 51). Одним из наиболее распространенных бордюров является бордюр из ромбов с продленными сторонами, у которого отростки по горизонтали, соединяясь между собой, образуют тоже ромбы. Весь узор в таких случаях представляется как горизонтальная цепь ромбов, у которых (через один) вверх и вниз продлены стороны (рис. 14, 20, 50). Этот бордюр — один из наиболее вероятных источников получения 3-образной фигуры, весьма распространенной в бордюрах. Возникает она как негативная фигура в бордюре из указанных ромбов, расположенных на некотором расстоянии друг от друга. (рис. 14). В качестве негатива в этом бордюре возможно и получение фигуры ромба с продленными и загнутыми сторонами (рис. 14, 19).

Более продуктивным в образовании узоров является ромб с тремя отростками на каждой стороне. Способы получения различных вариантов мы уже перечислили выше, здесь отметим, что в бордюрах данного типа используются и мотивы розеточного типа, полученные из двух или четырех ромбов (рис. 47, 51). На рис.

51—1 изображена левая половина розетки, являющаяся раппортом бордюра типа рис. 12—4. Она получена сближением ромбов по вертикали, пропуском ряда элементов и добавлением отrocka внутрь ромба и наружу. В бордюре, изображенном на рис. 13—1, раппортом является полурозетка из двух ромбов (см. рис. 51—2). Они сближены друг с другом еще на большую величину, чем в предыдущем случае, некоторые элементы также пропущены и добавлены новые. Более сложным по своему происхождению является бордюр, изображенный на рис. 52. Но если мы обратимся к косой сетке, построенной с использованием ромбов с тремя отростками на каждой стороне, то увидим, что эти бордюры (рис. 52) являются частями сетки. Орнаментальный мотив на рис. 52 создан на основе обращенных друг к другу сторон четырех ромбов, а мотив на рис. 19—1 создан на основе двух целых ромбов и двух половинок. Эти примеры позволяют говорить, что ряд бордюров в мордовском орнаменте произошел от сетки. Этому обстоятельству в немалой степени содействовал тот факт, что основу как бордюров, так и сетки составляют ромбы с продленными сторонами, и в том и в другом случае сохраняется равенство линий узора и фона и т. д.

Весьма своеобразны бордюры, построенные на основе ромбов с продленными и загнутыми сторонами (рис. 48, 49). В бордюрах встречаются цельные изображения таких ромбов, половинчатые и фрагментарные (рис. 14). Вероятнее всего, именно с бордюром из ромбов с продленными сторонами следует связывать появление в мордовском орнаменте бордюров из так называемых рогообразных элементов, получивших очень широкое распространение (рис. 14, 16). Для окаймляющих бордюров этого типа характерно заключение их в рамку, узор приобретает зубчатую форму (рис. 12—14). И уже в рамках этого треугольника начинаются такие преобразования, которые нередко приводят к появлению иных узоров, не похожих на исходные варианты (рис. 16).

Бордюры из ромбов с продленными и загнутыми сторонами, как и сетки, явились основой для появления Т-образной фигуры, возникшей как негатив (рис. 48, 49). Далее она стала существовать как самостоятельная позитивная фигура, стала образовывать бордюры, особенно в вышивках мордвы-мокши.

Таким образом, бордюры и сетки, образованные из ромбов с продленными, продленными и загнутыми сторонами, из ромбов с тремя отростками (и больше) на каждой стороне, обладают целым рядом особенностей. Орнамент их прямолинейный, геометрический, скругление углов орнаментальных мотивов, характерное для вышивок на подоле мокшанских панаров, наплечных и нарукавных, налобных на ряде головных уборов, здесь отсутствует. Негатив узора (фон) в равной степени, что и позитив (узор), выступает в качестве образующего элемента. Это зависит от равенства контуров узора и оставленного между его линиями фона.

Розетка, как вид симметрии, нашла широкое применение в орнаменте мордовской вышивки. Она является композиционным центром наплечных вышивок, в ряде головных уборов, применялась в вышивке свадебных покрывал мордвы-мокши (рис. 48—4). В виде полурозеток этот вид симметрии встречается в вышивке практически всех панаров мордвы-мокши, покаев мордвы-эрзи, иногда встречается в панарах мордвы-эрзи. Большинство розеток построено на основе ромба, ромба с продленными, продленными и загнутыми сторонами, ромба с тремя и более отростками на каждой стороне решетчатого ромба. Иногда общие контуры ромба заполняются сетчатым орнаментом (рис. 38—4) и уменьшающимися в размерах ромбами, у которых стороны выполнены в виде полос бордюров. В классических образцах таких розеток (рис. 22, 38) сохраняются четкость геометрических форм, равенство контуров узоров и фона, использование негативных мотивов в качестве основных (рис. 22—3). Большая сложность розеток достигалась расположением в центре основного ромба какого-либо мотива, повторением его на углах ромба и заполнением пространства между ними другими элементами в виде бордюров или несложных композиций (рис. 10), заключением всей этой сложной композиции в общую рамку, часто ступенчатую на мокшанских панарах (рис. 7, 8). Полурозетки в вышивках по подолу на всех панарах оформляются как самостоятельные, цельные розетки заключением их в треугольную рамку, но их ромбическая основа просматривается очень четко. На вышивках покаев мордвы-эрзи эта ромбическая основа подчеркивается повторением наплечной розетки на подоле, груди, но уже в виде полурозетки, с сохранением всех элементов. В данном случае мы встречаемся не с фактом появления новой розетки необычной треугольной формы, а с оправданным композиционным приемом, свидетельствующим о тонком вкусе мастериц: горизонтальное основание полурозеток подчеркивало горизонтальное расположение вышивок по подолу, усиливало их, тогда как сохранение ромбической формы розетки разрывало бы это единство композиции.

Во многих сложных розетках на концах ромбов помещалась восьмиконечная розетка (звезда). Углы ромба становились составными частями этих звезд, так как заменяли по паре лучей, обращенных внутрь (рис. 9). Особенно характерно это явление для вышивки эрзянских покаев. В ряде случаев восьмиконечная звезда являлась основным элементом, с помощью которого формировалась сложная розетка ромбической формы (рис. 9). В данном случае хорошо видно, что правильный восьмиугольник возникает в этой косой ромбической сетке как обрамление восьмиконечной звезды. С таким явлением мы сталкиваемся во всех случаях, когда среди мотивов других вышивок появляется восьмиконечная звезда. Вообще правильный восьмиугольник как основа розетки встре-

чается в вышивках мордвы, и нередко. В вышивках на свадебных покрывалах мордвы-мокши это хорошо можно видеть (рис. 50). Но во всех этих случаях хорошо просматривается, что основой розеток правильной восьмиугольной формы является ромб. Мы считаем, что восьмиконечная розетка-звезда своим происхождением связана с ромбом, вернее, с косой ромбической сеткой (рис. 50). Свидетельства происхождения розетки-звезды от ромба просматриваются, например, в преобладании ширины каждой пары лучей над их длиной, в разделительных полосах в центре, совпадающих с направлением сторон ромбов в косой сетке. Дальнейшее развитие восьмиконечной розетки привело к появлению восьмилепестковых мотивов, часто встречающихся в мокшанской вышивке.

В вышивках лобной части бабань панга, рогообразных головных уборов мордвы-эрзи и полурозеток на подоле встречаются розетки, построенные на основе косоугольного или прямого креста, лучи которого заканчиваются ромбами, рогообразными или тюльпанообразными и другими мотивами (рис. 30). В наиболее чистом виде эти розетки можно увидеть в вариантах сюжетных вышивок рогообразных головных уборов мордвы-эрзи. (рис. 26). Варианты таких розеток на мокшанских головных уборах и в вышивках по подолу значительно осложнены добавочными элементами, нарушено равенство контуров узора и фона. Но и в этом случае заметно, что основой для построения этих фигур явился ромб с продленными и загнутыми сторонами (рис. 23).

Связь розеток с косой сеткой из ромбов хорошо иллюстрируется на примере сложной розетки, изображенной на рис. 50. В центре ее — негативное изображение сетки из ромбов с продленными и загнутыми сторонами.

Розетка, бордюр и сетка в мордовском орнаменте находятся в тесной взаимосвязи. Возможно, это в значительной степени обусловлено тем, что основным орнаментальным мотивом большинства узоров являются ромб и его варианты. Появление значительного количества вариантов узоров (бордюров и розеток) связано с упрощением или усложнением ромба и его вариантов в процессе творчества, соединением их с зигзагом и другими мотивами, применением различной техники вышивания и т. д. Тесная взаимосвязь названных видов симметрии мордовского орнамента просматривается на многочисленных фактах образования бордюров и розеток из косых сеток.

ЗАКЛЮЧЕНИЕ

Мордовская народная вышивка как вид декоративно-прикладного искусства имеет свои отличительные особенности в искусстве народов нашей Родины. Эти особенности выражаются в наборе орнаментальных мотивов, композиции, технике вышивания. В орнаменте мордовской вышивки нашли широкое применение сетчатые узоры и сложные розетки, построенные на основе многочисленных вариантов ромбов. Основными орнаментальными мотивами бордюров являются ромбы с продленными, продленными и загнутыми сторонами, ромбы с тремя и большим количеством отростков на каждой из сторон, нередко более сложные мотивы из двух или четырех ромбов (или их частей). Орнаментальные мотивы бордюров почти всегда усложняются введением дополнительных элементов и перемычек, а также исключением отдельных элементов. В качестве самостоятельных элементов и мотивов в орнаменте мордовской вышивки широко используются негативные узоры. Рассматривая вопросы происхождения орнамента мордовской вышивки, мы не можем не обратиться к орнаменту на изделиях из твердых материалов, к шитью бисером и узорному ткачеству (рис. 54). Орнамент на изделиях из глины, кости, металла, встреченных в могильниках, на городищах и селищах древней мордвы (I — первая половина II тыс. нашей эры), состоит из простейших геометрических мотивов: углов, крестов, треугольников, ромбов, зигзагов, отрезков параллельных прямых, узоров типа «елочка» и т. п. Орнаментальные мотивы из этих фигур можно проследить на различных изделиях на протяжении I и II тысячелетий. Эти же геометрические узоры характерны для изделий из дерева XVIII—XX вв. (Мартьянов В. Н., 1971). Орнамент из косых крестов, ромбов и зигзагов (вышивка и шитье бисером) обнаружен и на фрагментах тканей, найденных в могильниках, охватывающих широкий хронологический диапазон: от VII в. до XVII в. (Мартьянов В. Н., 1976, рис. 1; Ефимова Л. В., с. 130, рис. 52—3). Все эти простейшие орнаментальные мотивы широко распространены и в вышивках, относящихся к XIX — началу XX вв. Бытование и сохранение простейших форм геометрического орнамента на протяжении почти двух тысячелетий вплоть до нашего времени указывают на типичность этих форм для мордвы. Однако орнаментальные мотивы, построенные на основе ромба и его вариантов и характерные для мордовской вышивки, в различной степени распространены и в орнаменте всех окружающих мордву народов. Зооморфные, растительные и антропоморфные мотивы мордовской народной вышивки также имеют аналогии в орнаментах вышивки, тканья и вязания русских (Маслова Г. С., 1978), марийцев (Соловьева Г. И., 1982; Крюкова Т. А., 1951), чувашей (Никитин Г. А., Крюкова Т. А., 1960), башкир (Авижанская С. А., Бикбулатов Н. В., Кузеев Р. Г., 1964), удмуртов (Крюкова Т. А.,

1973), народов коми (Грибова Л. С., 1980). Общие черты в декоративно-прикладном искусстве народов, относящихся к различным языковым группам, были обусловлены в значительной степени общностью их исторических судеб в пределах Волго-Уральской историко-этнографической области (Народы Поволжья и Приуралья, 1985, с. 3—16).

В то же время орнамент из простейших геометрических фигур, характерный для вышивки мордвы, является составной частью обширного комплекса геометрических узоров, распространенного в Западной и Восточной Европе, на Кавказе, в Средней Азии, и Западной Сибири (Иванов С. В., 1963, с. 441).

В вышивках мордвы-мокши и мордвы-эрзи, несмотря на некоторые различия в технике вышивания, в расположении вышивок на рубашках и других частях одежды, отчасти — в колорите, наблюдается сходство в составе орнаментальных мотивов, в композиции; вышивки отдельных частей одежды совпадают до мельчайших подробностей. Это обстоятельство, наряду с данными антропологии и лингвистики, позволяет высказать предположение о едином покрое нательной рубахи в I тыс. нашей эры у древней мордвы, проживавшей в пределах Волго-Окско-Сурского междуречья (Мартынов В. Н., 1985). Вывод о едином покрое нательной рубахи у всей древней мордвы, о покрое, близком к мокшанскому, находит свое подтверждение в целом ряде фактов: вышивки на обрядовых и частично на будничных рубашках мордвы-эрзи сохраняют некоторые особенности расположения вышивок на мокшанских рубашках; покрой рубах (и расположение вышивок) мордвы-терюхан близок к мокшанскому покрое; в селе Аламаево А. О. Гейкелем зафиксирована рубаха мордвы-эрзи покаяй, имеющая мокшанский покрой; в расположении вышивок на рубашках мордвы-терюхан, мордвы-эрзи (шокши) и мордвы-мокши юго-западных районов Мордовской ССР имеется много общего (слабо выражена вышивка или совсем она отсутствует вокруг имитации разреза спереди, отсутствуют парные полурозетки на подоле спереди и сзади), состав орнаментальных мотивов вышивок этих групп мордвы также во многом сходен; наспинные вышивки мордвы-мокши юго-западных районов Мордовской ССР имеют аналогии в декоративном комплексе костюма мордвы-эрзи (шокши). Появление у мордвы-эрзи иного покроя нательной одежды (и отсюда — иного расположения вышивок, состава орнаментальных мотивов), нежели у всех других народов Волго-Уральской историко-этнографической области, обусловлено, скорее всего, длительными контактами в I — начале II тыс. нашей эры сначала с балтами, а затем — с восточными славянами, позднее — с русскими. Эти контакты происходили, вероятно, в районах рязанского и муромского Поочья. Отток в I тыс. нашей эры рязано-окского населения преимущественно на северо-восток и юго-восток в значительной степени обусловил сходство в композиции

и составе орнаментальных мотивов у мордвы-терюхан, мордвы-эрзи (шокши) и мордвы-мокши юго-западных районов Мордовской ССР. Об участии муромы в формировании мордвы-эрзи неоспоримо свидетельствует такой факт: специфическое поясное украшение мордвы-эрзи пулагай по своей конструкции и расположению вышивок имеет аналогии в поясных украшениях муромы, а поясное украшение мордвы-эрзи (шокши) ожа нучка имеет сходство даже в деталях с поясным украшением муромы.

Локализация и орнамент вышивки головных уборов мордвы-мокши и мордвы-эрзи свидетельствуют о том, что исходная форма многих типов головных уборов, зафиксированных в XIX — нач. XX вв., была единой или во многом сходной. Она представляет собой полосу ткани шириной до 16—20 сантиметров и длиной до 80 сантиметров, один конец которой закреплялся на лбу, а другой перекидывался через темя на затылок. Верхняя часть головного убора оформлялась в виде мешка прямоугольной или трапециевидной формы. На лбу головной убор закреплялся узкой полосой специальной ткани или металлическим венчиком, которые на затылке застегивались (или завязывались). Эта конструкция головного убора нашла свое отражение в локализации вышивок, их характере. На большинстве головных уборов мордвы-мокши и мордвы-эрзи (XIX — XX вв.) четко оформлен спереди прямоугольник вышивки (ширина его — 16—18 сантиметров). Место венчика отмечается горизонтальной полосой вышивки, по ширине, равной венчику. По составу орнаментальных мотивов эта полоса вышивки обязательно отличается. К концу XX века сохранились и такие типы головных уборов, у которых горизонтальная полоса вышивки отсутствовала, холст оставался невышитым, а головной убор закреплялся на лбу вышитой полоской ткани, имеющей твердую основу и совпадающей по размерам с металлическим венчиком VIII — XI вв. Имитация застежки (завязки) венчика на затылке встречается в декоративном оформлении головных уборов как мордвы-мокши, так и мордвы-эрзи (рис. 26, 30). Общность конструкции головных уборов мордвы-мокши и мордвы-эрзи, однако, не исключает относительно четкого выделения по данным орнамента вышивки локальных групп мордвы. Среди них особенно выделяется вышивка мордвы-эрзи Нижегородской области и мордвы-мокши Нижегородской области, Ельниковского и Краснослободского районов Мордовской ССР и между которыми есть определенное сходство.

Следует отметить, что вышивка мордвы-эрзи Нижегородской области (вышивка на головных уборах, на поясных украшениях, на рукавах мордвы-терюхан) имеет больше аналогий (и сходства) в вышивках мордвы-мокши западных и юго-западных районов Мордовской ССР и в вышивках мордвы-эрзи Заволжья, нежели в вышивках мордвы-эрзи Мордовской ССР. Это обстоятельство может еще раз свидетельствовать в пользу вывода о том, что в север-

ной части Волго-Окско-Сурского междуречья (считается коренной территорией обитания мордвы-эрзи на начальных этапах ее истории — I тыс. нашей эры) в первом тысячелетии нашей эры проживало население скорее прамокшанское, нежели праэрзянское. К концу I — началу II тыс. нашей эры население рязанского и муромского Поочья, расселяясь в бассейнах рек Цна (нижнее течение), Теша и Пьяна, ассимилировало близкородственное ему население, положив начало формированию мордвы-эрзи.

В бассейнах рек Цна и Вад праэрзянское население рязанского и муромского Поочья само было ассимилировано прамокшанским населением.

В конце XIX — первой половине XX в. идет быстрый процесс замены традиционной одежды костюмом городского покроя.

В 1936 году в Рузаевке мастерская национальной художественной вышивки начала выпуск изделий, выполненных на основе народных традиций. Созданный в 1967 году при Саранском промкомбинате Министерства местной промышленности Мордовской ССР цех художественной вышивки был реорганизован в 1969 году в фабрику «Мордовские узоры». Ныне во все концы нашей страны и за рубеж поступают платья с мокшанской и эрзянской вышивками, декоративные салфетки, скатерти и другие изделия, воспроизводящие на новой основе лучшие образцы народной вышивки.

В современных условиях народное культурное наследие мордвы сохраняется и развивается культурно-просветительными учреждениями Мордовии.

Процесс рекультурации в значительной степени стимулируется также совместной деятельностью министерств местной промышленности, просвещения и культуры Мордовской ССР по профессиональной ориентации школьников. На базе цехов по изготовлению изделий художественных промыслов организуются центры по профессионально-художественному освоению национальной вышивки, шитья бисером и резьбы по дереву.

Новые традиции используются мастерами-прикладниками Ичалковского, Рузаевского, Ардатовского, Ельниковского, Мельцанского и других промкомбинатов, изготавливающих мордовские сувениры из дерева и глины. Мельцанские расписные матрешки, декоративные футляры, кружки, пари, солонки пользуются широким спросом. Точеные расписные футляры «Мокшанка» и «Эрзянка», многоместная матрешка «Мордовочка» воспринимаются ныне как традиционные предметы мордовского быта.

Орнаментальные мотивы мордовской народной вышивки, ее колорит стали обязательным элементом оформления интерьеров общественных зданий, декоративных панно, театральных реквизитов профессиональных и самодеятельных коллективов, составной частью архитектурного декора домов, улиц и площадей.

ПРИЛОЖЕНИЕ



Рис. 1. Женская народная одежда мордвы-мокши. Покрой и расположение вышивок.



Рис. 2. Мужская и женская народная одежда мордвы-эрзи. 1 — мужская нательная рубаша; 2 — женская нательная рубаша; 3 — обрядовая рубаша *покай*; 4 — женская нательная рубаша мордвы-терюхан; 5 — верхняя распашная одежда из холста *руця*.

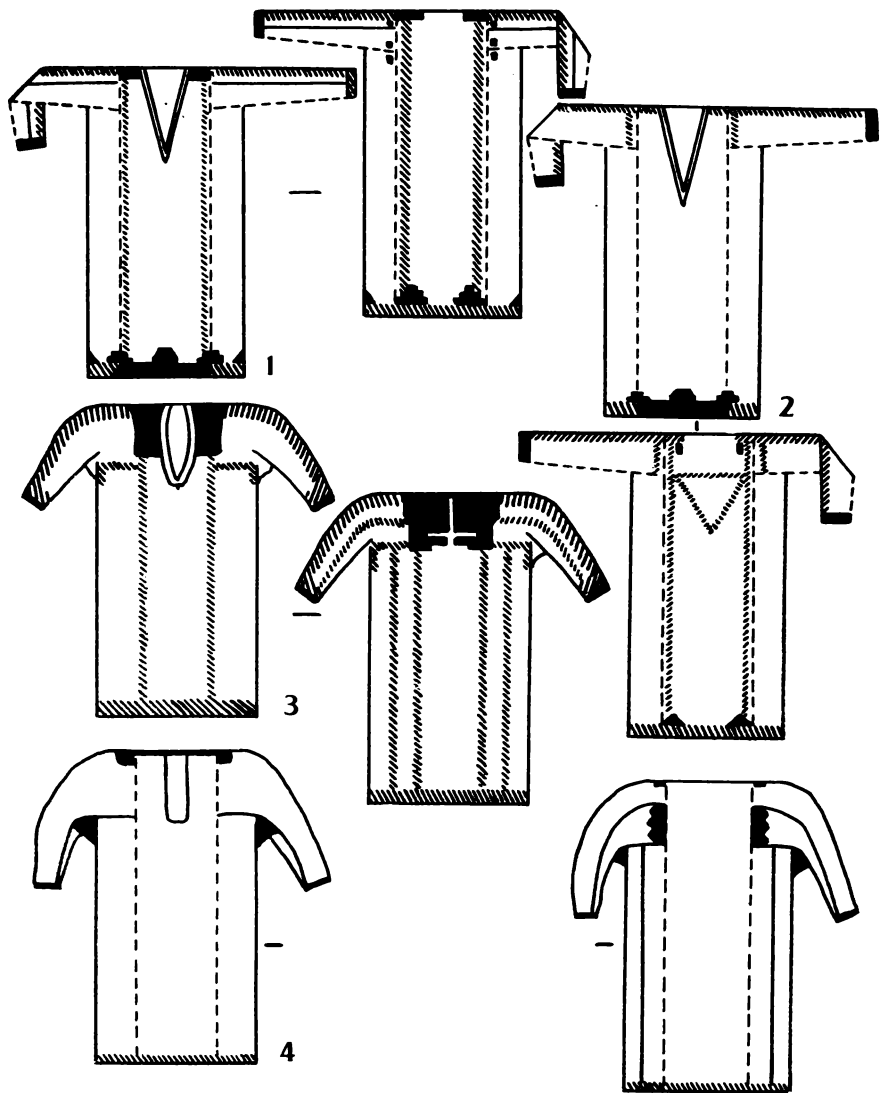

Рис. 3. Женская народная одежда мордвы. Покрой и расположение вышивок. 1 — нательная рубаха мордвы-мокши; 2 — нательная рубаха мордвы-эрзи (колл. МРКМ ОФ 306, 661, 667); 3 — нательная рубаха мордвы-эрзи (Heikel A. O., 1899, т. LXXI); 4 — нательная рубаха мордвы-эрзи из сел Дракино и Кажлодка Мордовской ССР Торбеевского района.

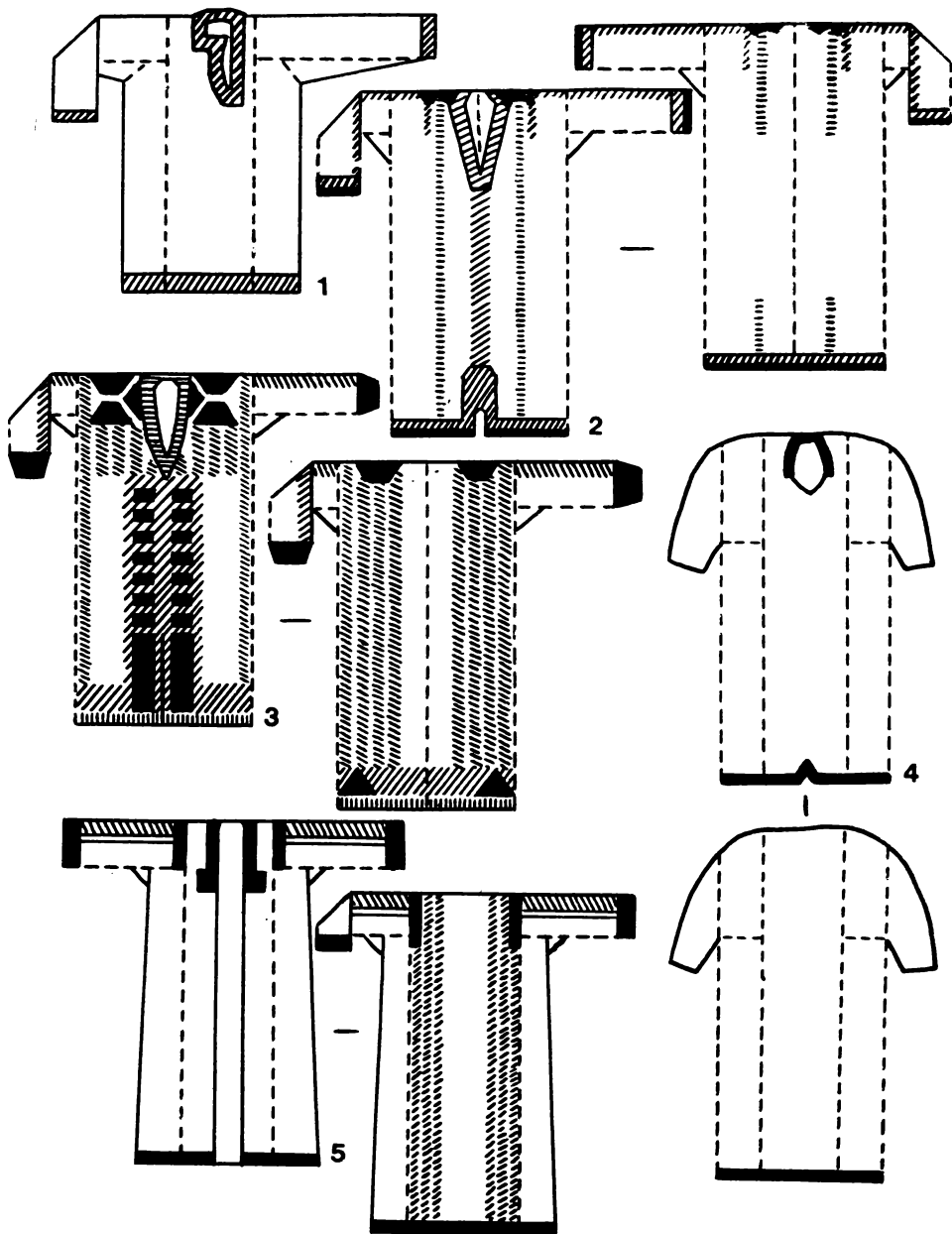

Рис. 4. Композиция вышивок на подоле (1— вид спереди, 3— вид сзади) и на плечах рубахи мордвы-мокши (2).

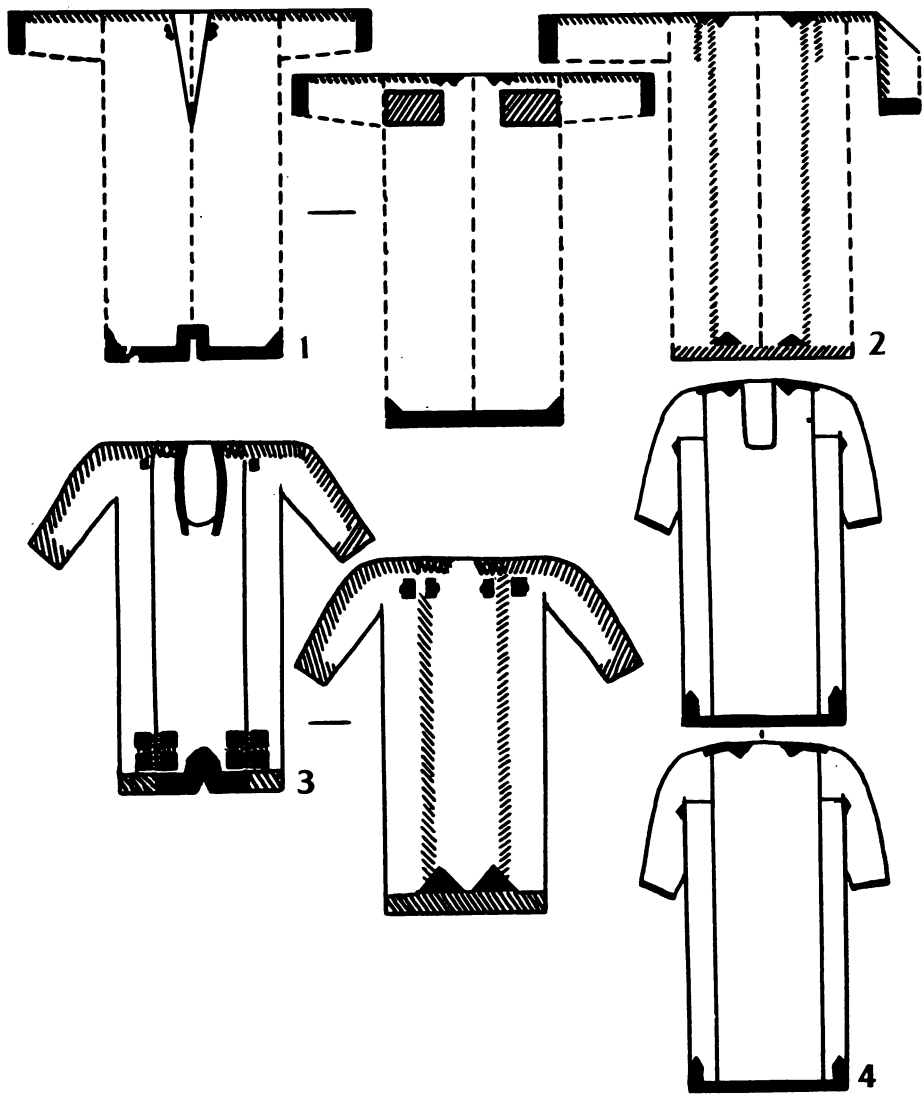

Рис. 5. Композиция вышивки спереди на подоле рубахи мордвы-мокши.

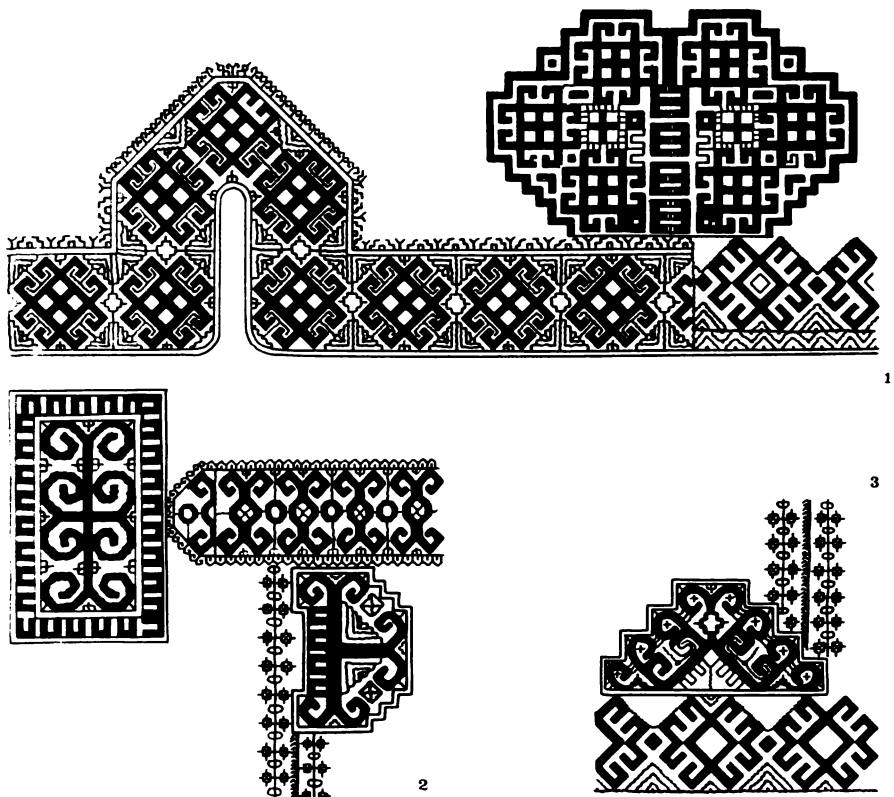

Рис. 6. Композиция вышивок сзади на подоле и сбоку (1) рубахи мордвы-мокши.

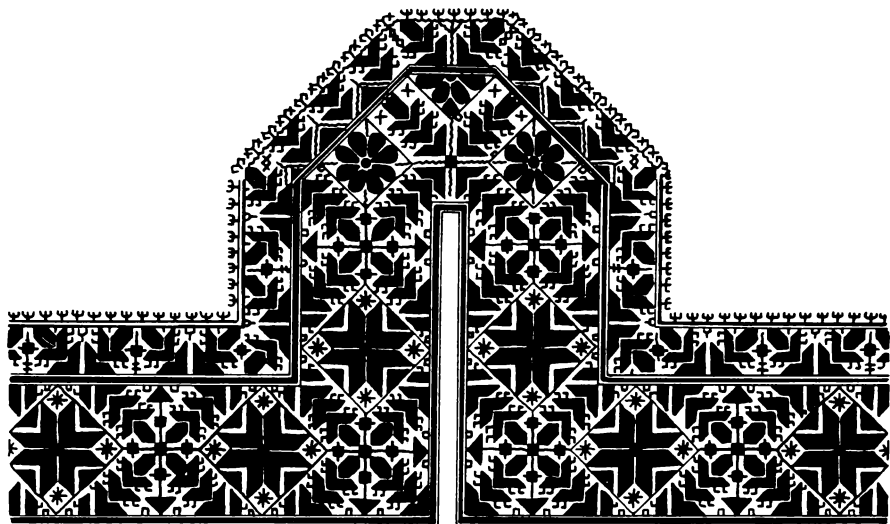

Рис. 7. Композиция вышивок спереди на подоле рубахи мордвы-мокши. Составлен автором по различным источникам.

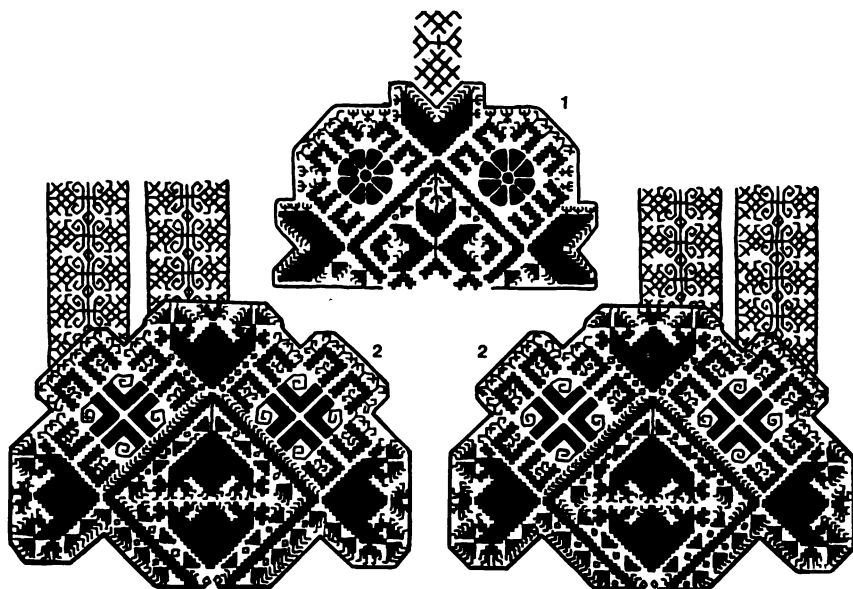

Рис. 8. Композиция вышивок сзади на подоле рубахи мордвы-мокши. Составлен автором по различным источникам.

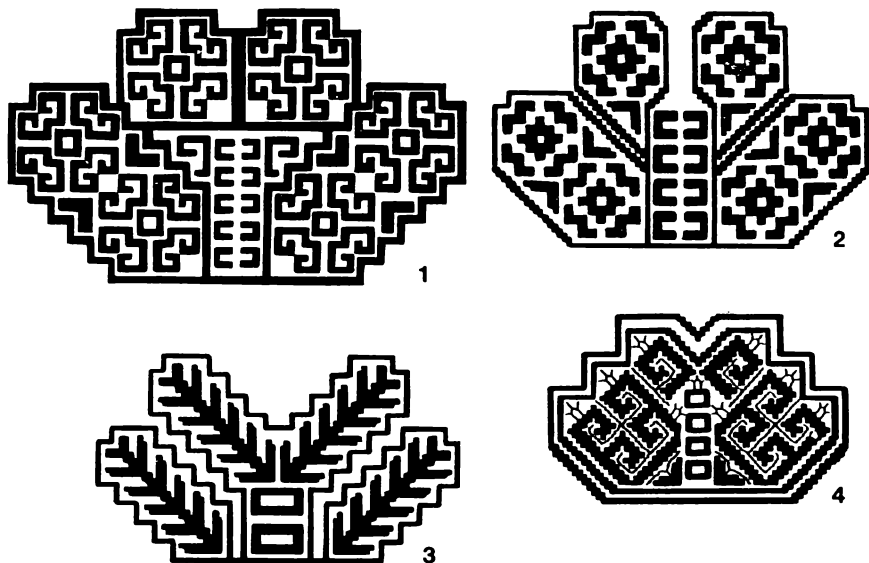

Рис. 9. Композиция вышивок на рубахах мордвы-эрзи.

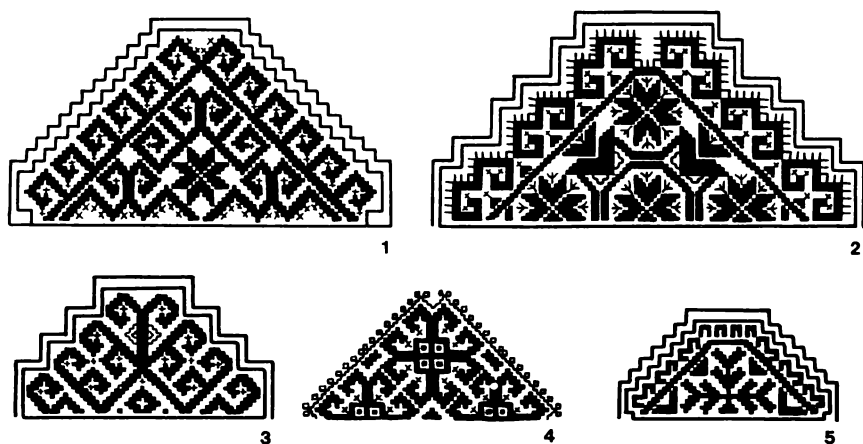

Рис. 10. Композиция наплечной вышивки обрядовой одежды *покай* мордвы-эрзи.

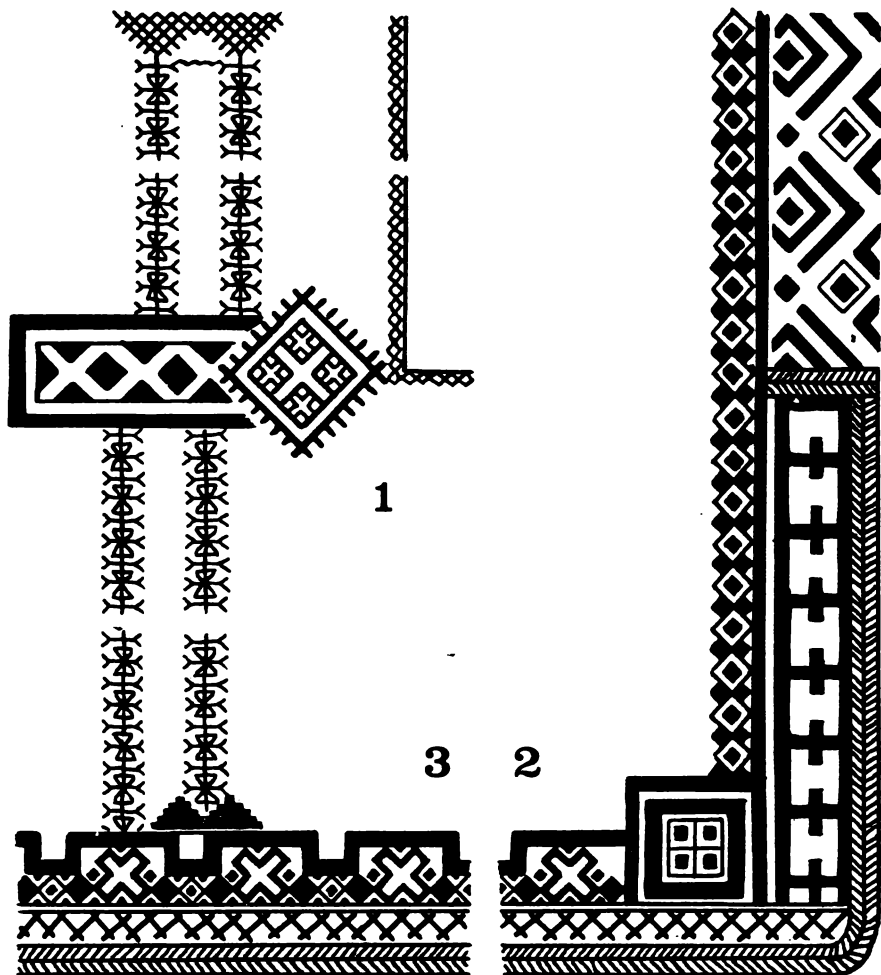

Рис. 11. Композиция вышивки на подоле обрядовой одежды *покай* мордвы-эрзи.

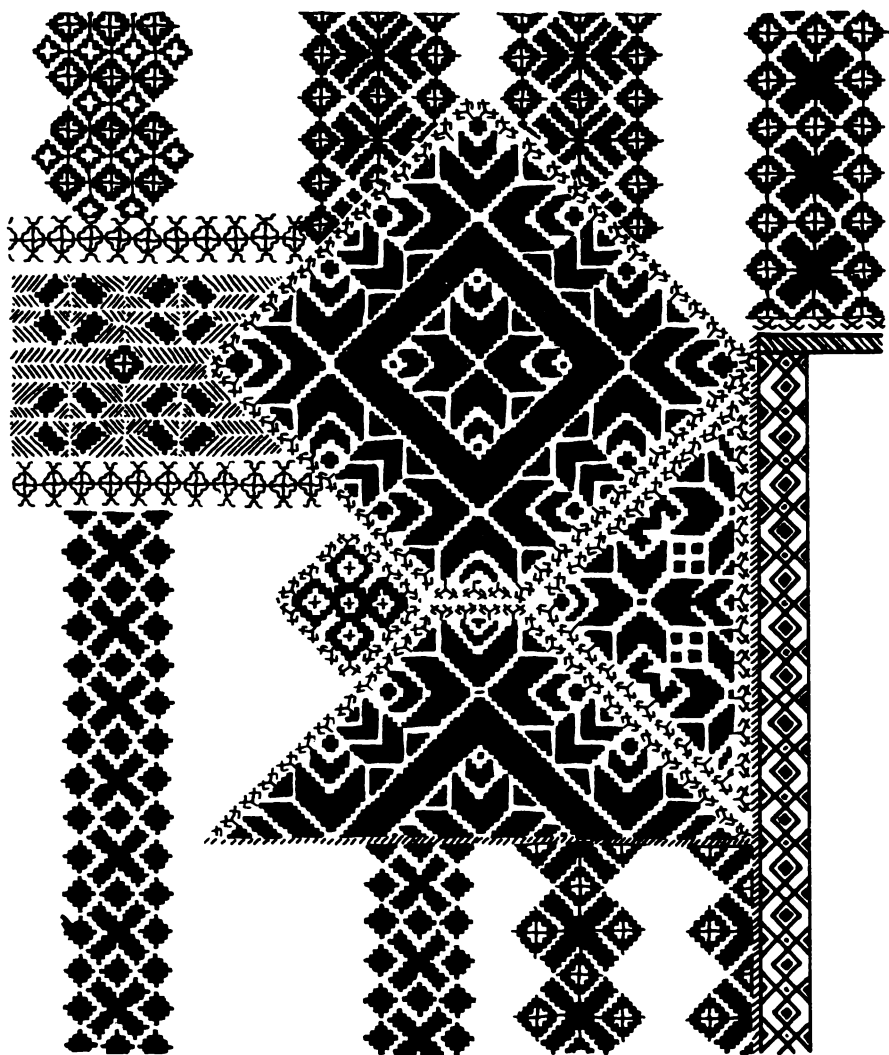

1

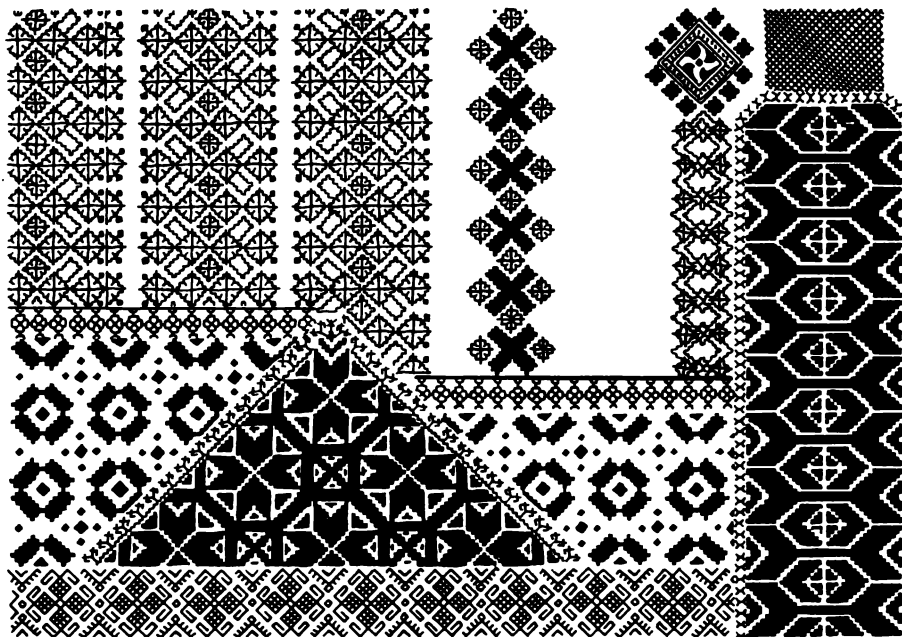
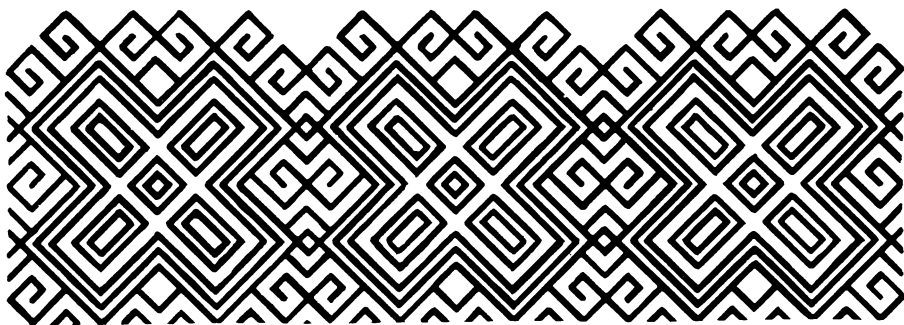
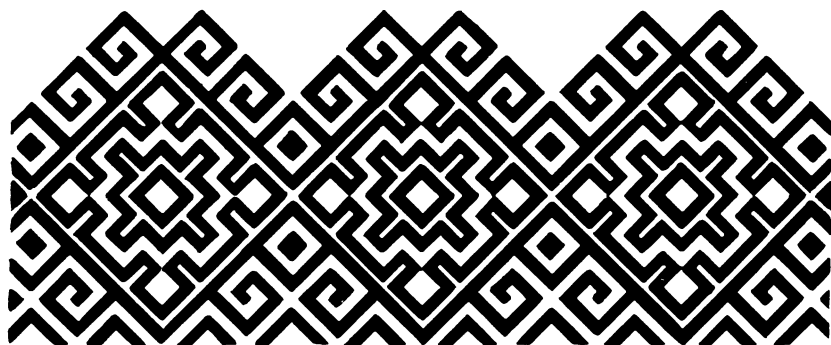

2



3

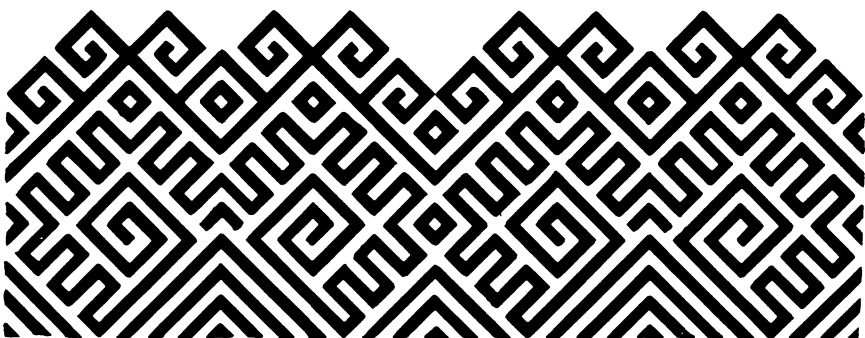

4

Рис. 12. Орнаментальные мотивы вышивок по подолу и обшлагам рукавов женских рубаш. Составлен автором по различным источникам.

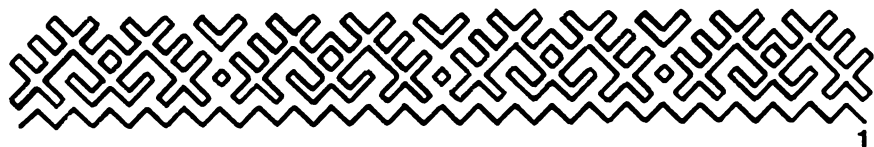

1



2



3



4



5

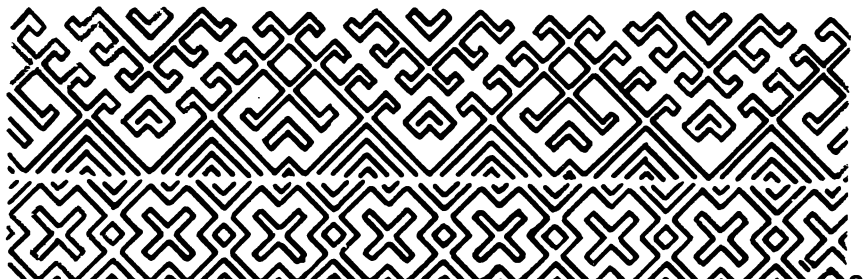

6

Рис. 13. Орнаментальные мотивы вышивок по подолу и обшлагам рукавов женских рубаш. Составлен автором по различным источникам.



Рис. 14. Орнаментальные мотивы вышивок по подолу и обшлагам рукавов женских рубаш. Составлен автором по различным источникам.



1

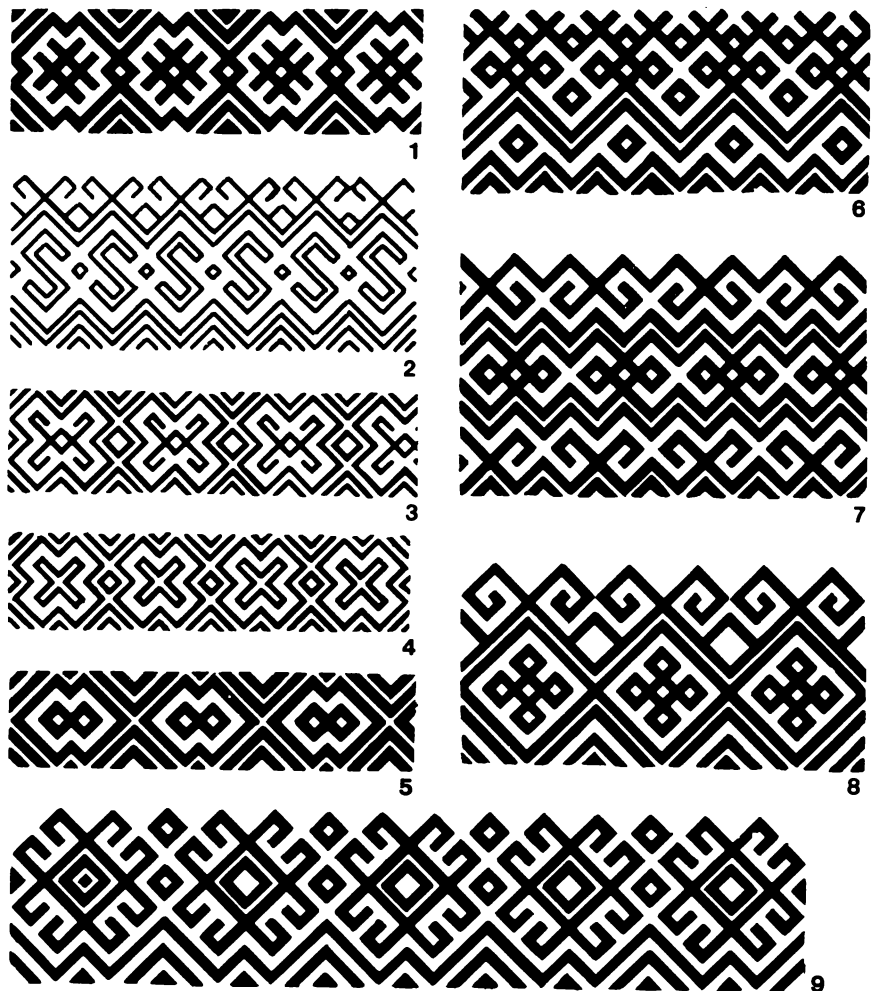
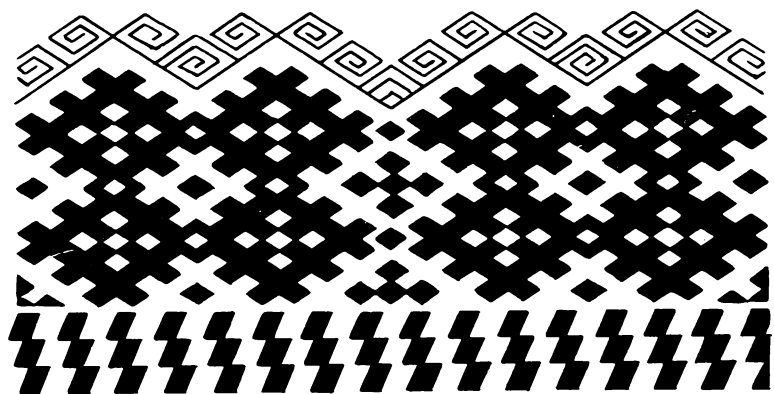
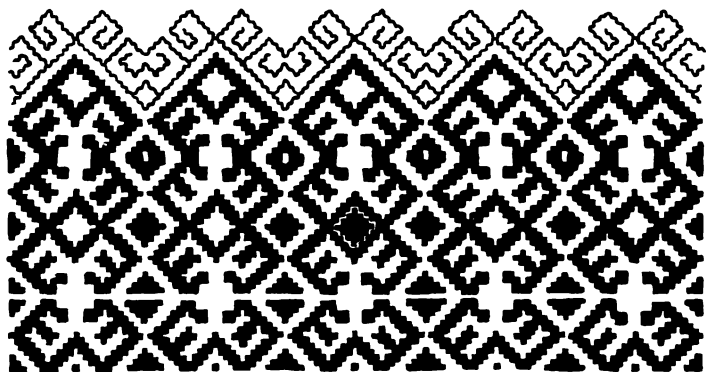

2

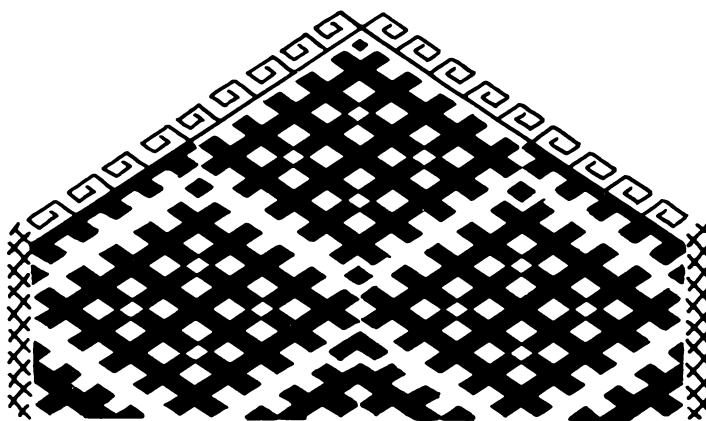

3

Рис. 15. Орнаментальные мотивы вышивок на спине женских рубаш зубо-полянкой мордвы-мокши. Полевые материалы автора.



Рис. 16. Орнаментальные мотивы вышивок на спине женских рубаш зубово-полянской мордвы-мокши. Полевые материалы автора.



Рис. 17. Орнаментальные мотивы вышивок на плечах женских рубаш зубово-полянской мордвы-мокши. Полевые материалы автора.



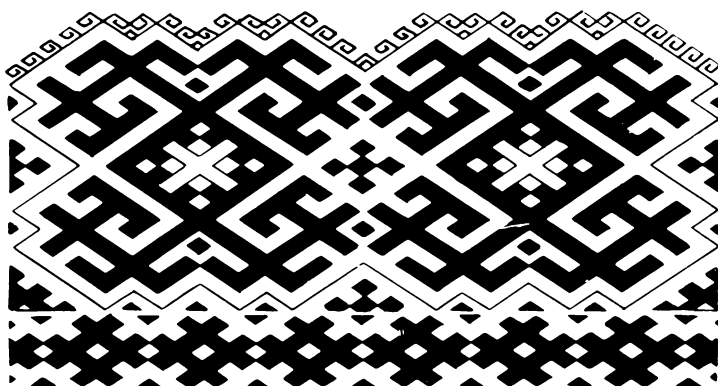
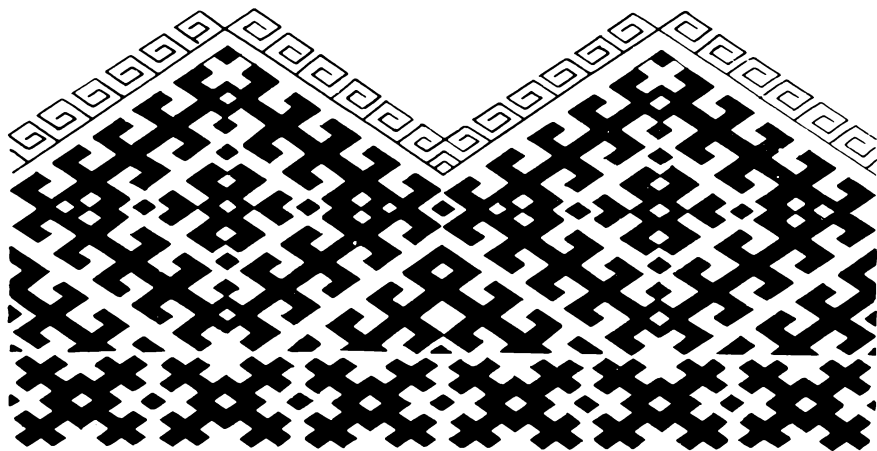

Рис. 18. Орнаментальные мотивы вышивок на рукавах верхней женской одежды мордвы-терюхан. Составлен автором.

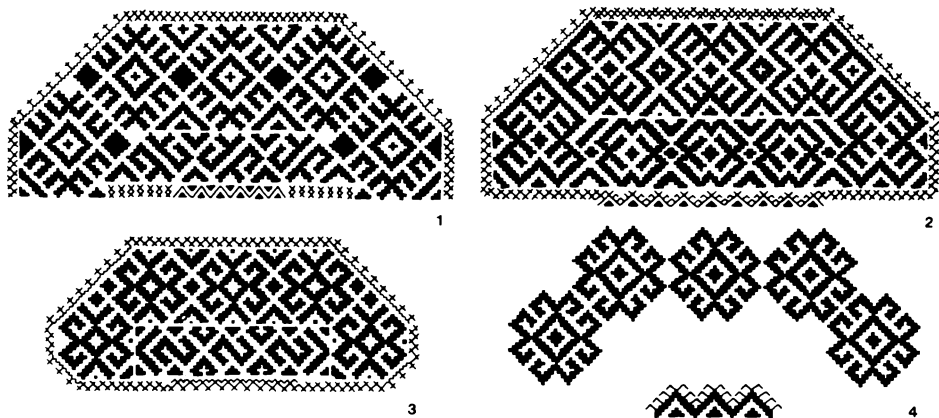
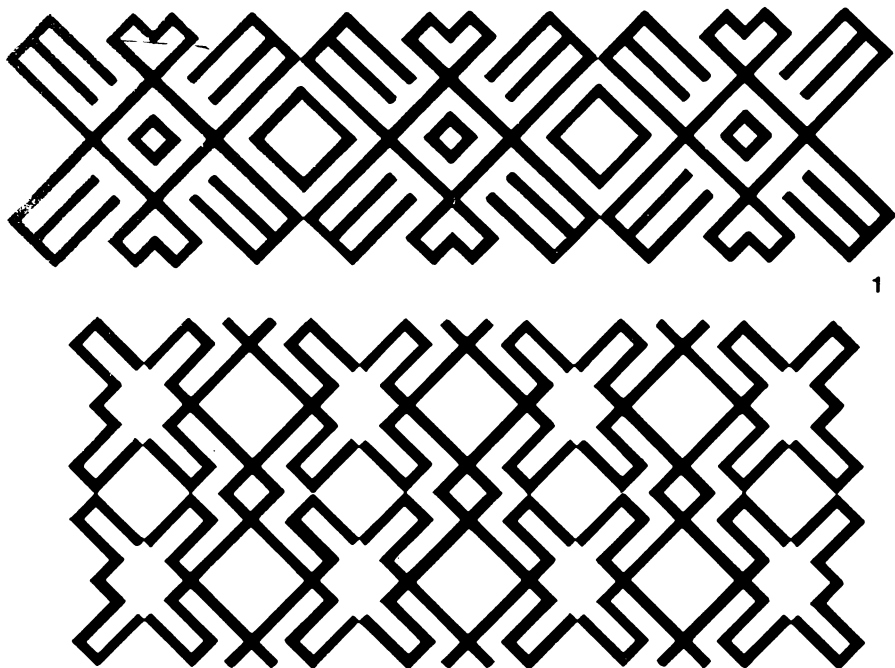

Рис. 19. Орнаментальные мотивы вышивок на рукавах верхней женской одежды мордвы-терюхан. Составлен автором.

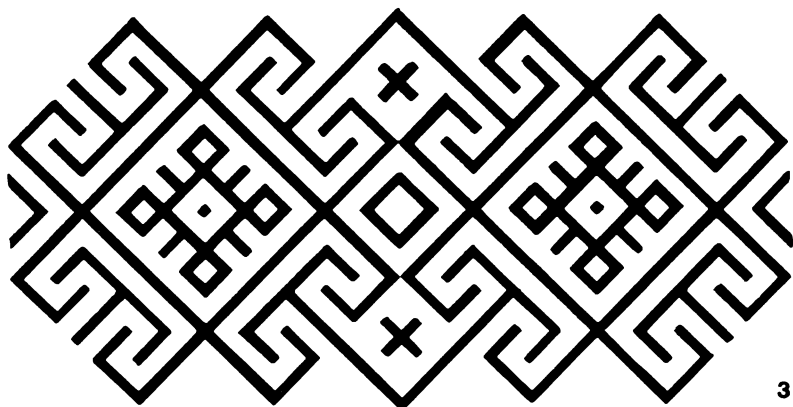

1

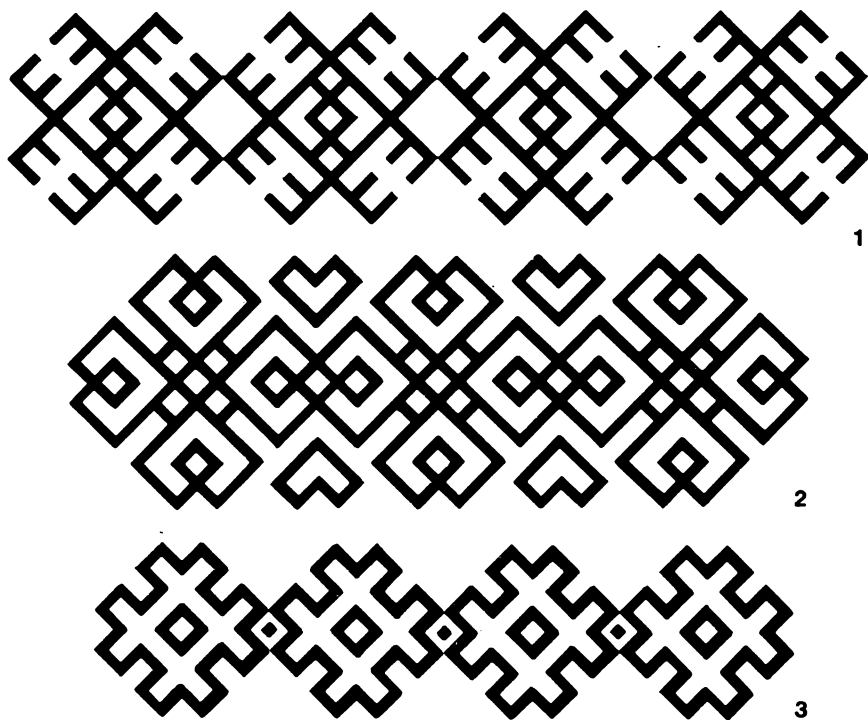
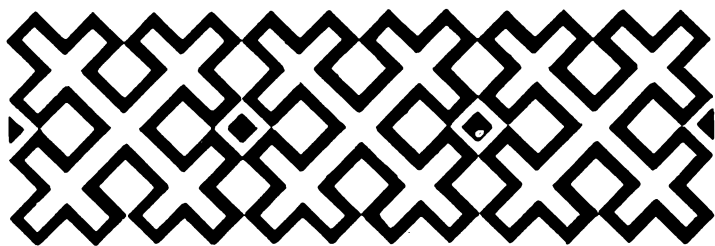
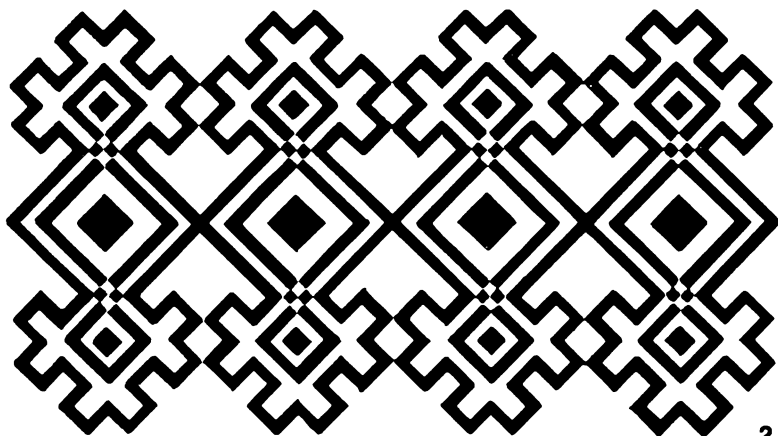

2

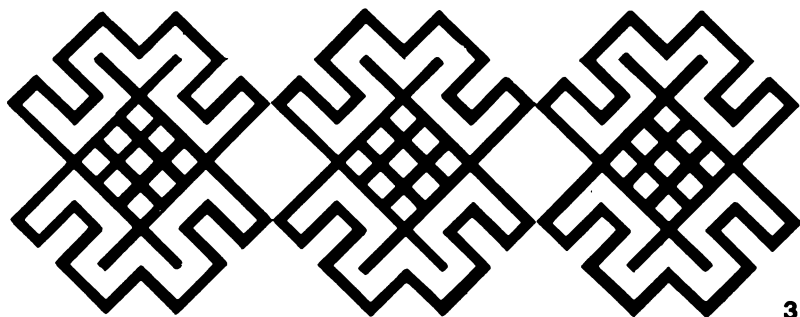

3

Рис. 20. Орнаментальные мотивы вышивок на рукавах верхней женской одежды мордвы-терюхан. Составлен автором.



Рис. 21. Орнаментальные мотивы вышивок на рукавах верхней женской одежды мордвы-терюхан. Составлен автором.



Рис. 22. Композиция и орнаментальные мотивы вышивок на плечах женских рубаш мордвы-эрзи из с. Дракино Мордовской ССР. Составлен автором по различным источникам.

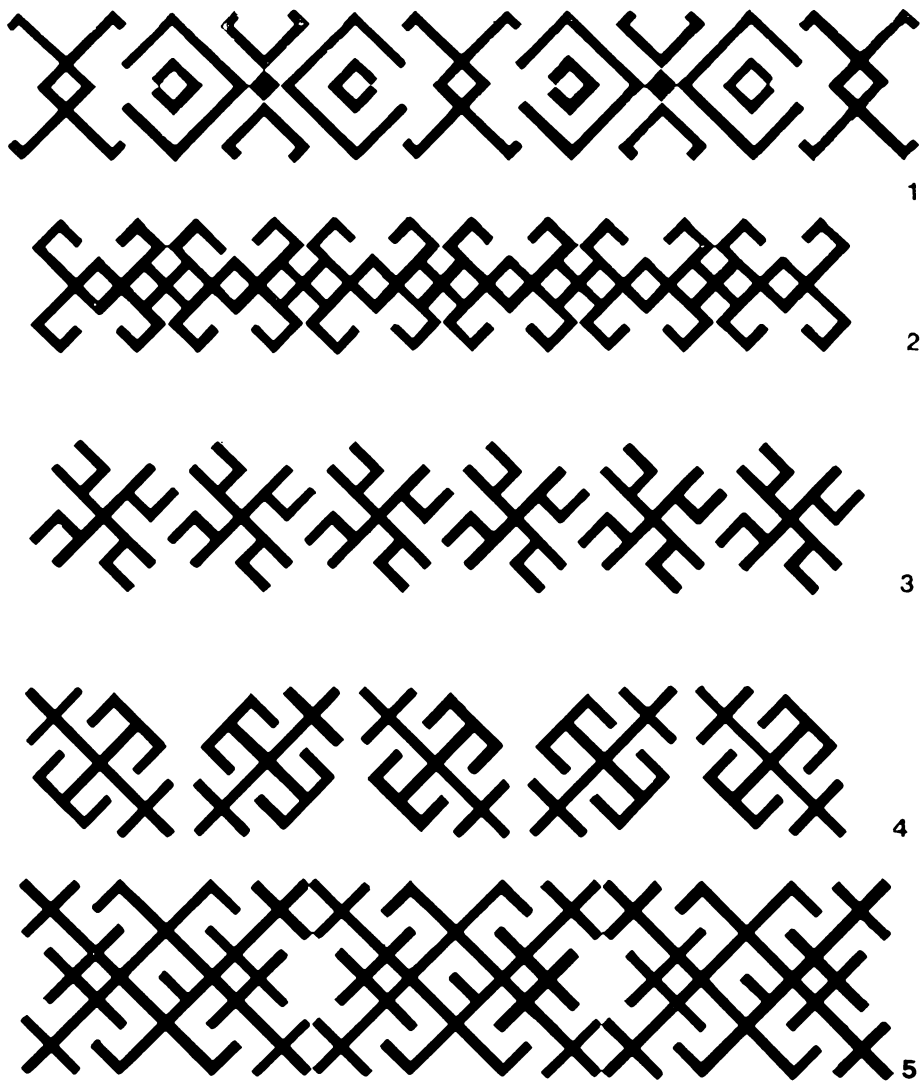

Рис. 23. Композиция и орнаментальные мотивы вышивок лобной части *бабань панга* мордвы-мокши. Составлен автором по различным источникам.

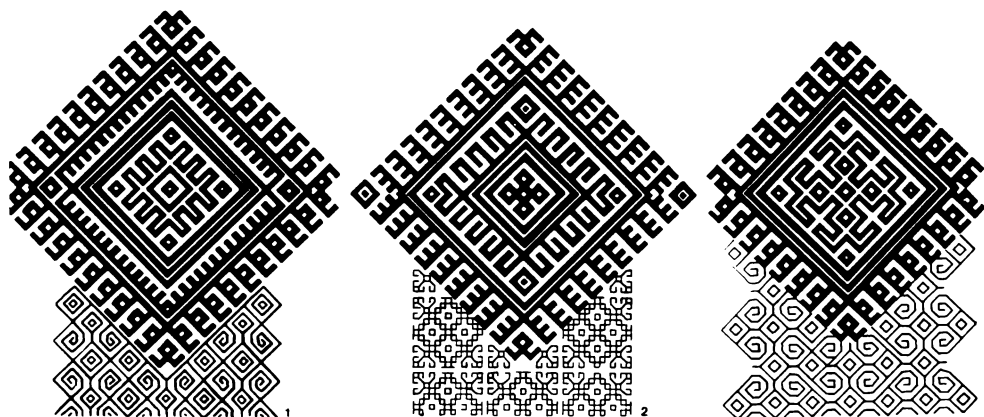

Рис. 24. Фрагменты головных уборов с декоративной отделкой из могильников мордвы-мокши VIII—XI вв.

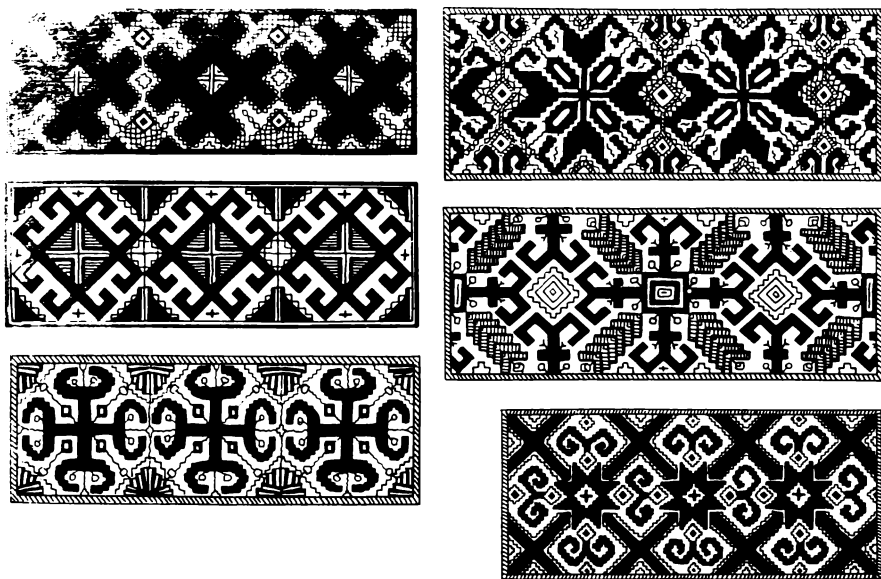

Рис. 25. Реконструкция головного убора мордвы-мокши VIII—XI вв.

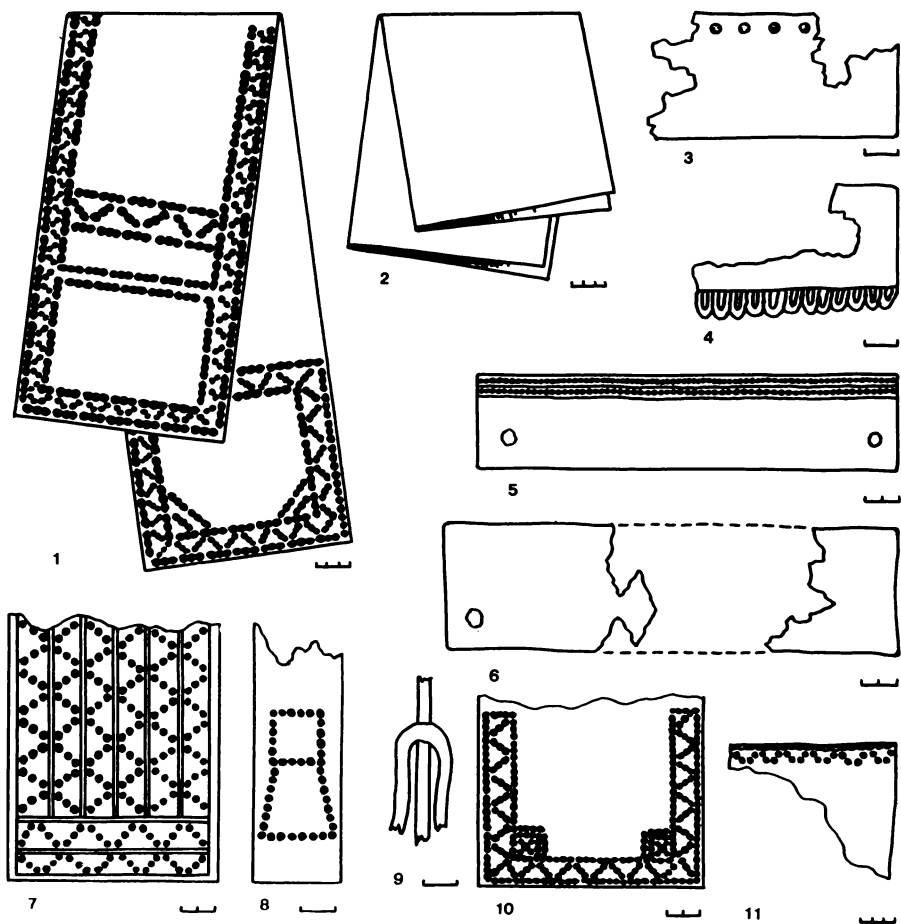

Рис. 26. Расположение вышивок и украшений на головных уборах мордвы-мокши и мордвы-эрзи. Составлен автором по различным источникам.

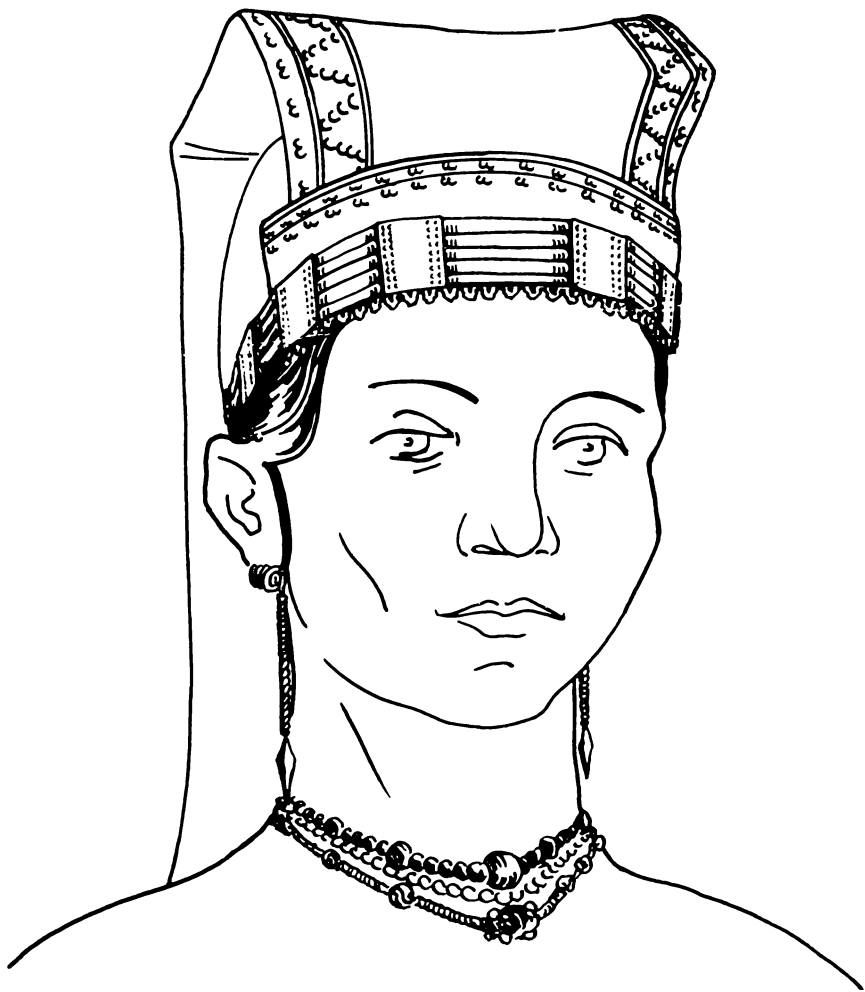

Рис. 27. Схема сюжетных вышивок на рогообразных и лопатообразных головных уборах мордвы-эрзи (рис. 1—9) и изображения деревьев на бляхах конца I тыс. н. э. и на предметах культа народов Саяно-Алтайского нагорья (рис. 10, 11).

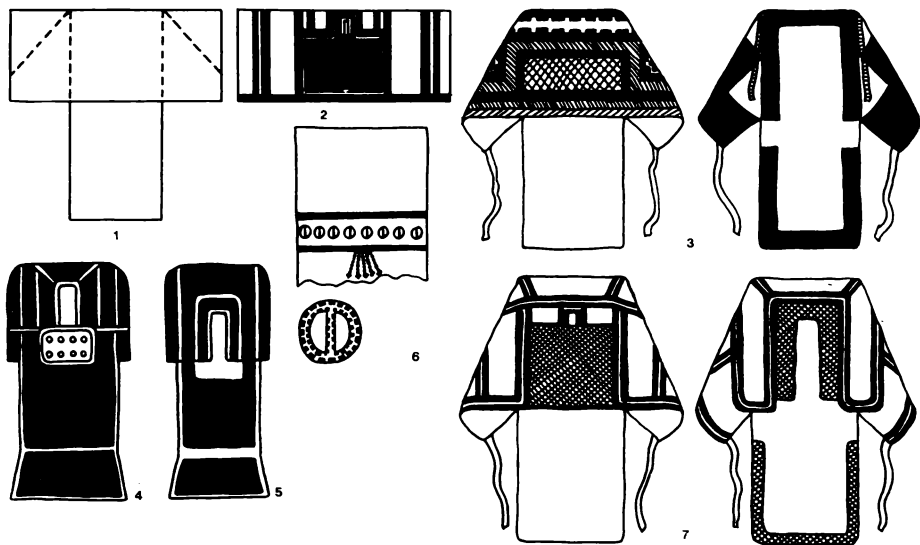

1

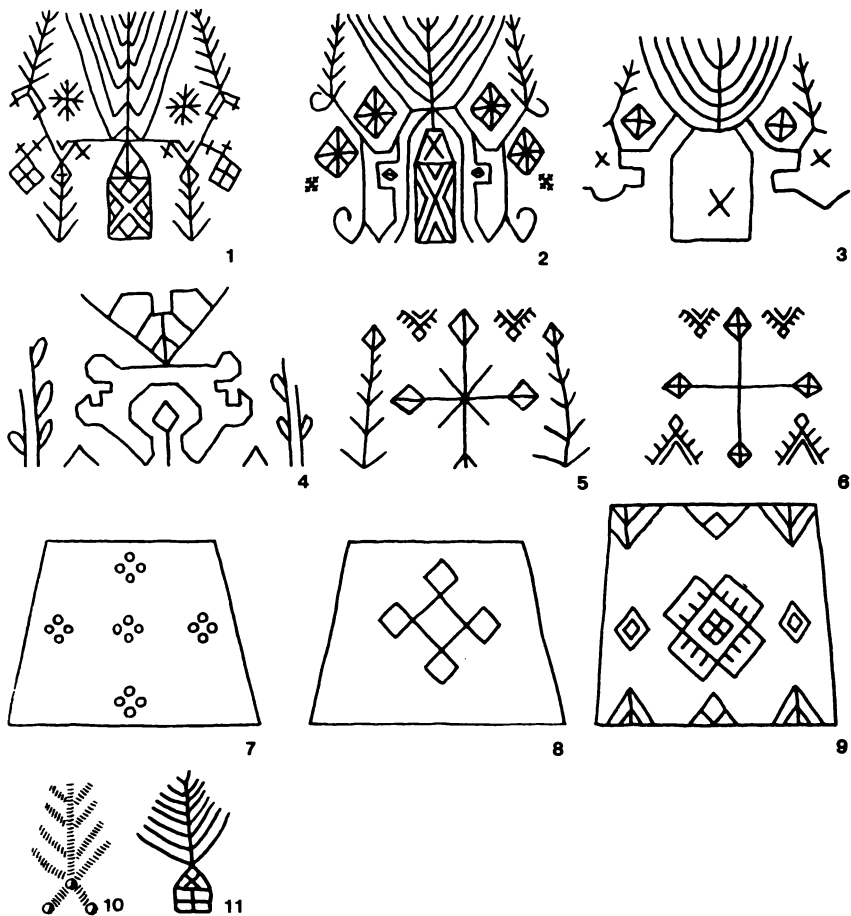
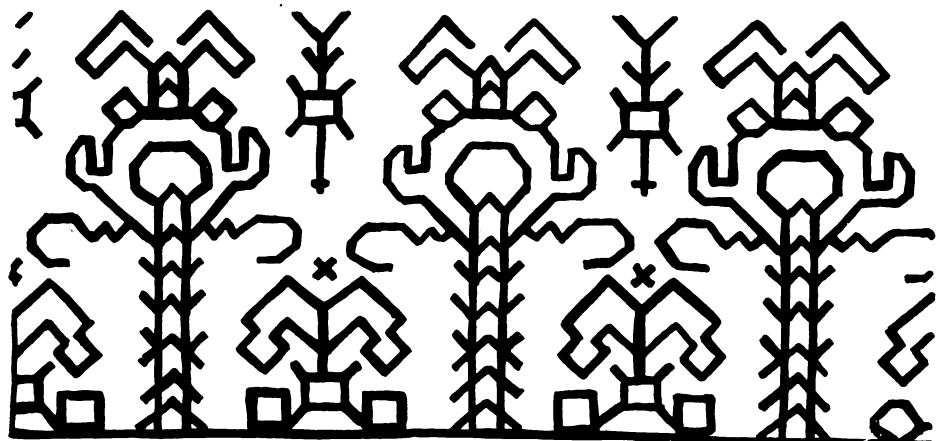
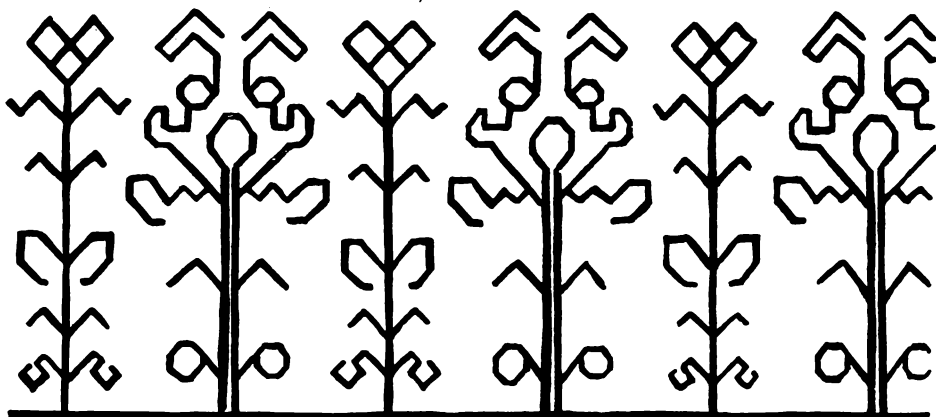

2

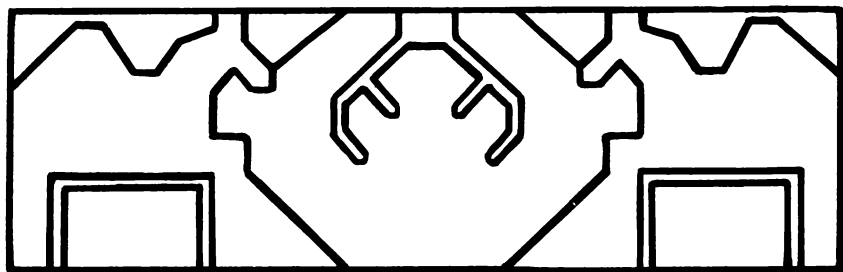

3

Рис. 28. Изображения деревьев в вышивке головных уборов мордвы-эрзи. 1 — колл. ГИАМЗ 584; 2 — колл. ПОКМ 15496 Э — 1—243; 3 — колл. ГИАМЗ 595.



Рис. 29. Композиция и орнаментальные мотивы вышивок лобной части головных уборов мордвы-мокши и мордвы-эрзи. Составлен автором по различным источникам.



Рис. 30. Конструкция головных уборов мордвы-мокши и размещение орнамента на них.
Составлен автором по различным источникам.

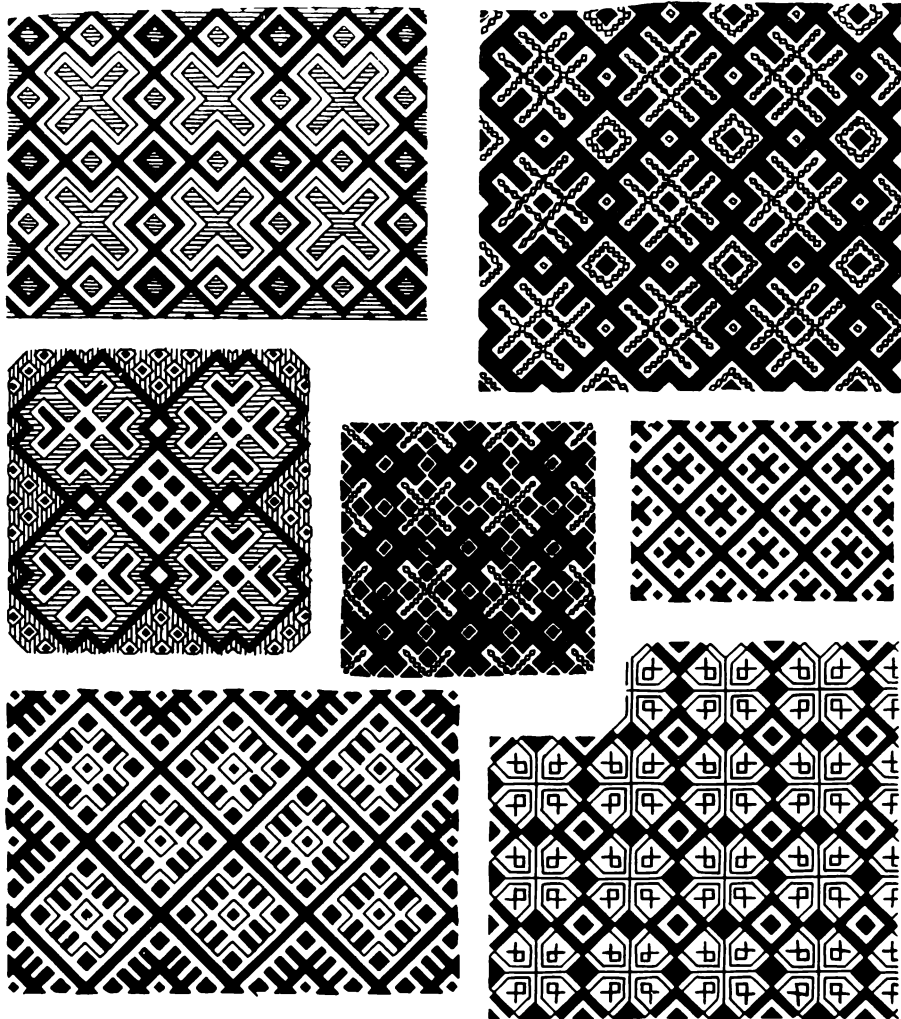

Рис. 31. Окаймляющие бордюры в вышивках лобной части *бабань панга*. Составлен автором по различным источникам.

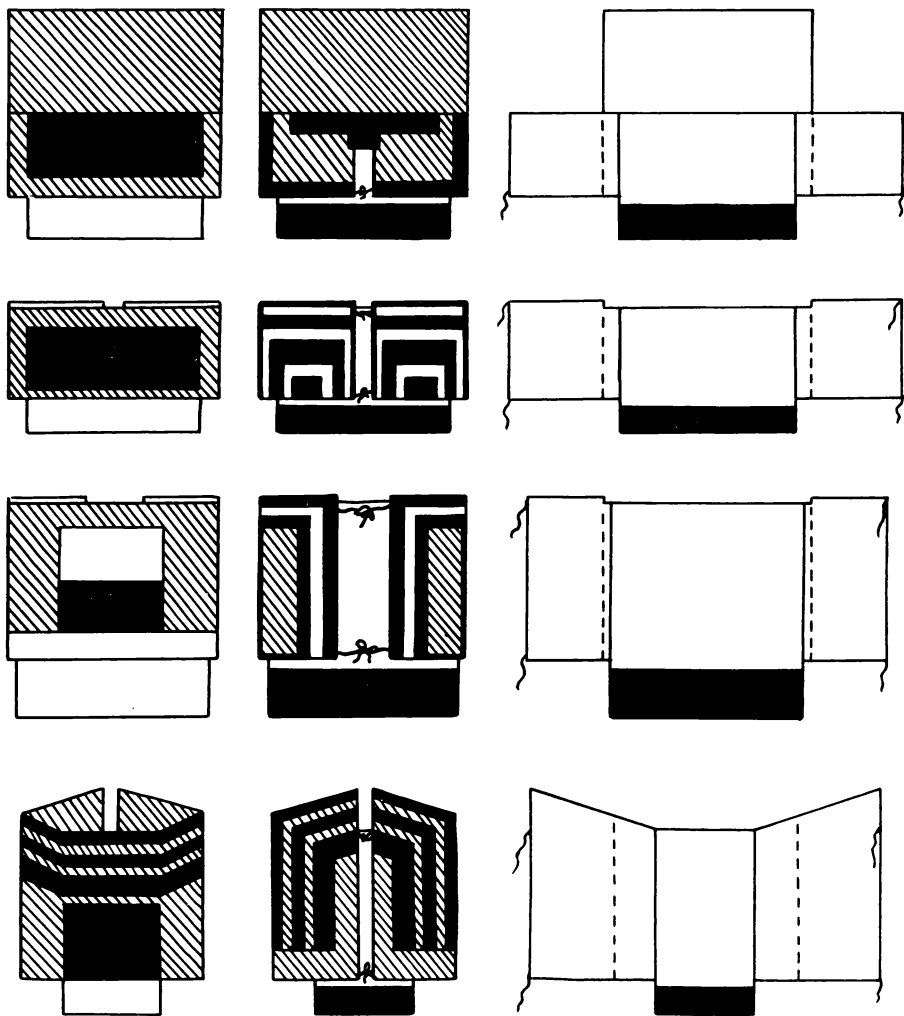

Рис. 32. Окаймляющие бордюры в вышивках лобной части (рис. 9—16) и орнаментальные мотивы вышивки лопасти *бабань панга*. Составлен автором по различным источникам.

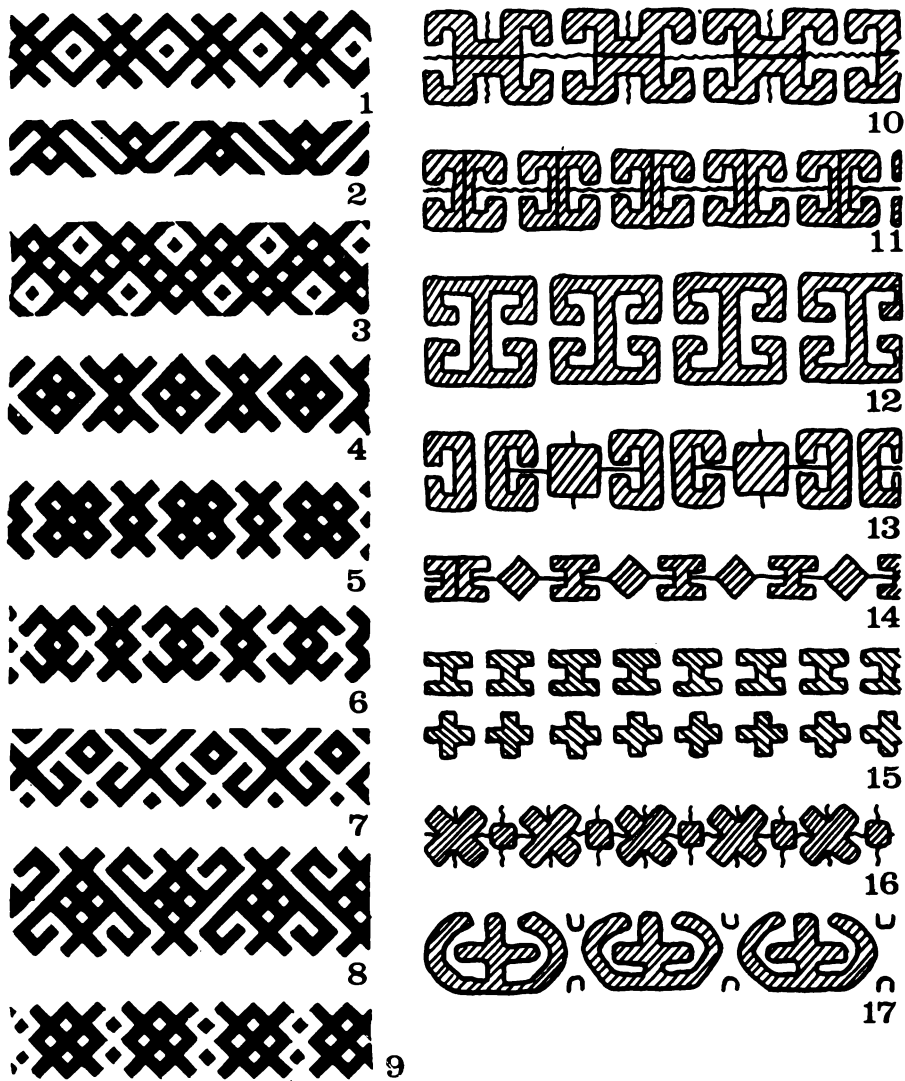

Рис. 33. Окаймляющие бордюры в вышивке лопасти *бабань панга*. Составлен автором по различным источникам.

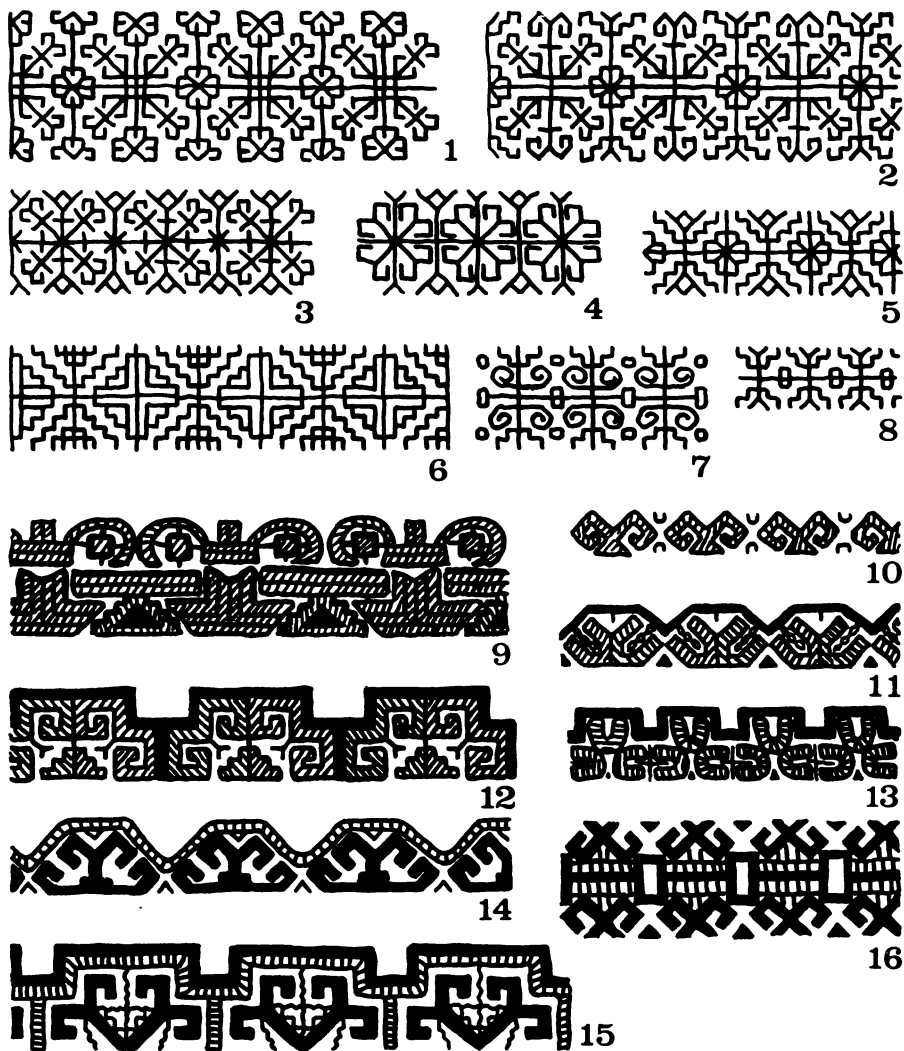

Рис. 34. Поясное (наспинное?) украшение мордвы-эрзи *ожа нушка* и наспинное украшение муромы конца 1 — начала II тыс. н. э. 1 — колл. МРКМ ОФ; 2 — реконструкция автора.

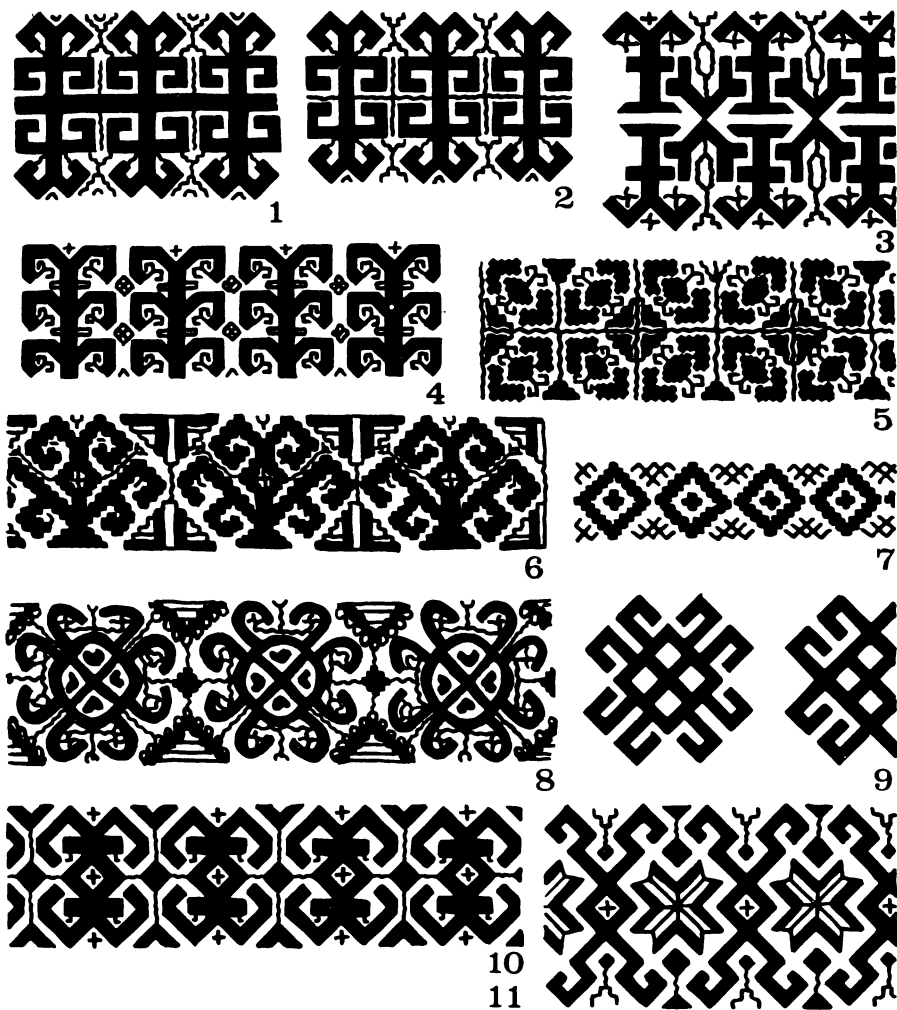

Рис. 35. Схемы поясных украшений мордвы-эрзи. Штриховкой отмечены зоны вышивки.

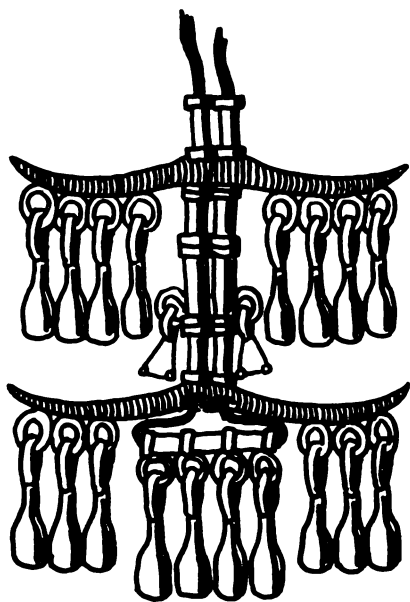
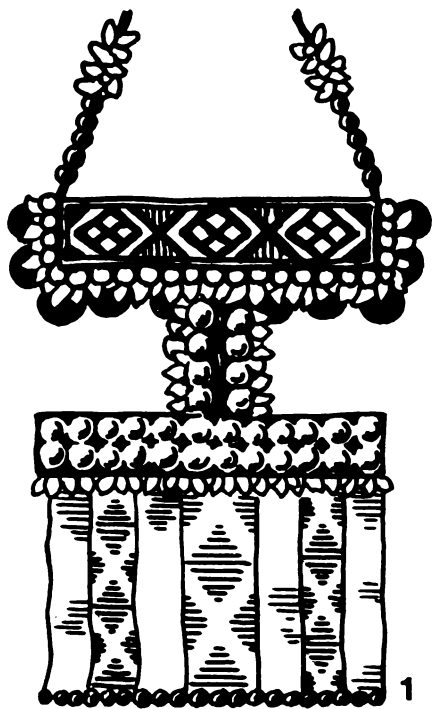

Рис. 36. Схемы поясных украшений мордвы-эрзи. 1— колл. ГМТР 10004—3; 2— колл. ГМЭ 1065—52 и 3439—13.

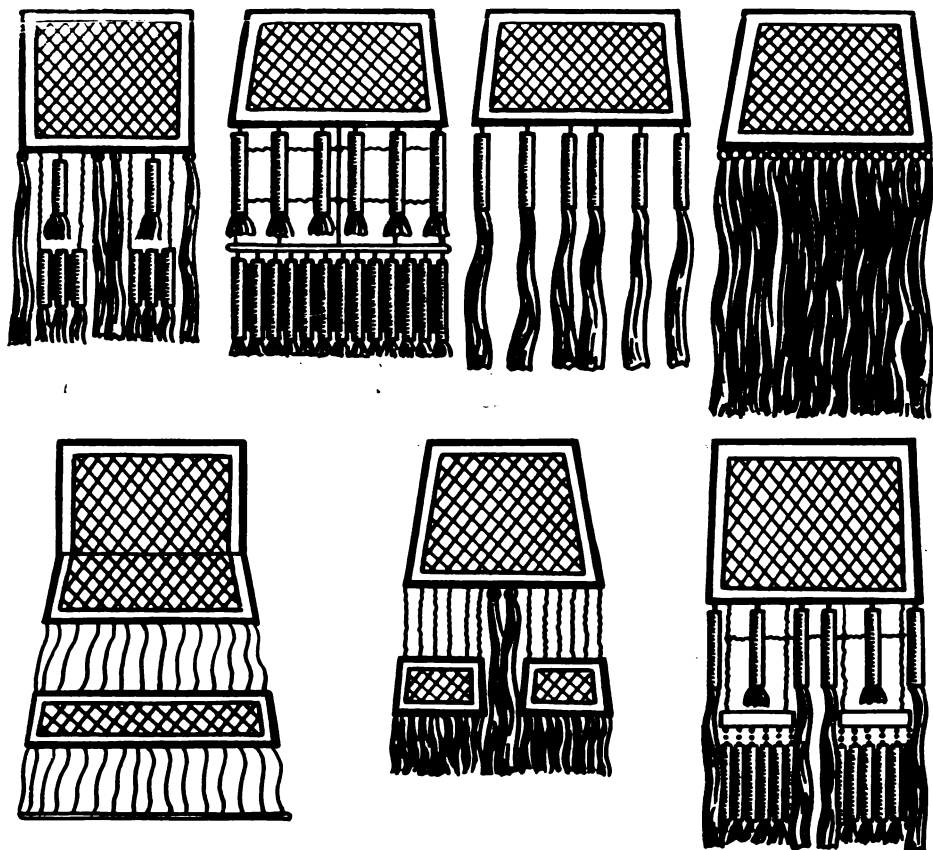

1

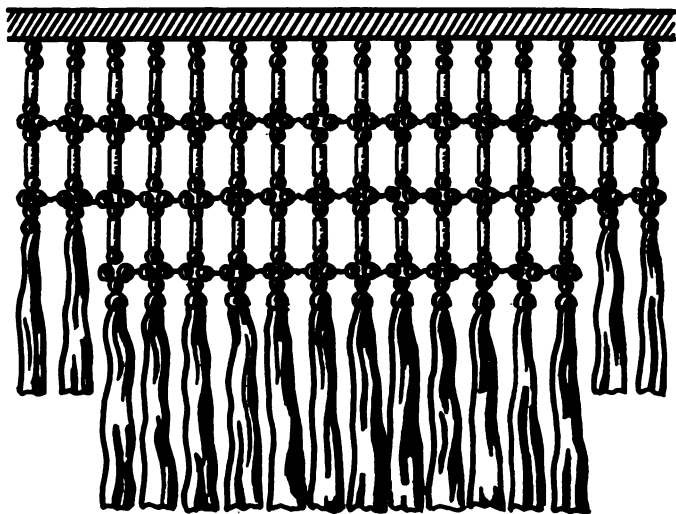
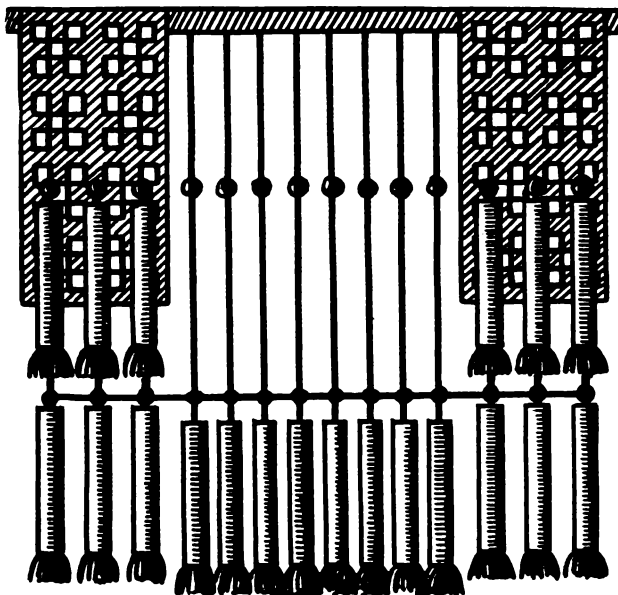
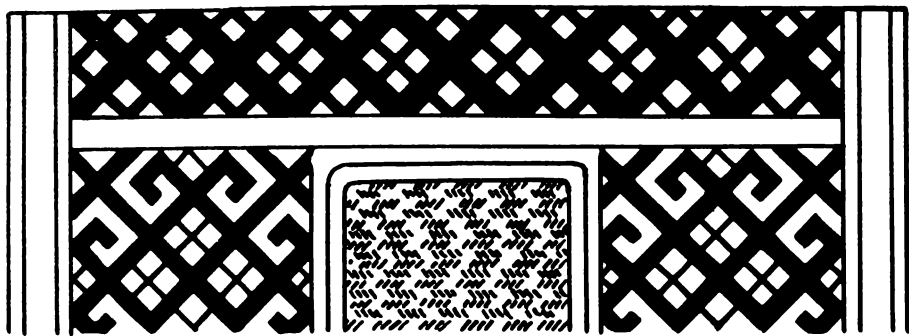
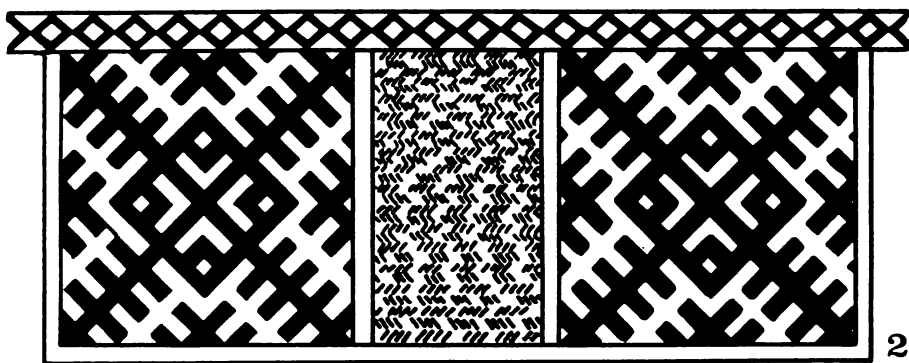

2

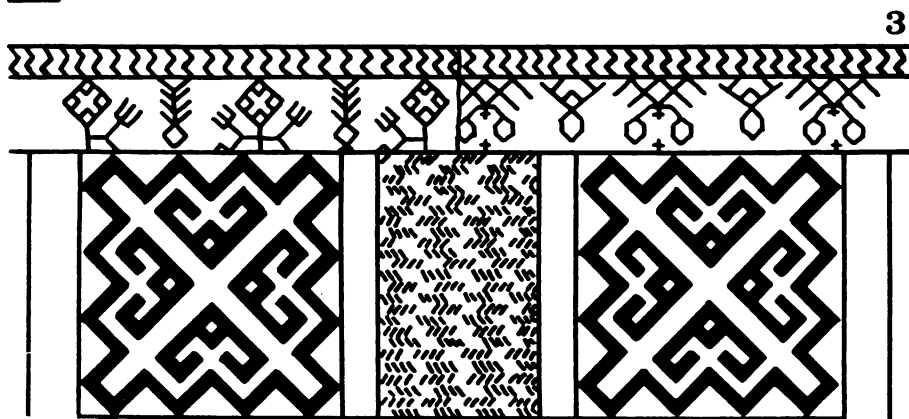

3

Рис. 37. Композиция и состав орнаментальных мотивов вышивки поясных украшений мордвы-эрзи. 1 — колл. ГМЭ 27778; 2 — колл. ПОКМ 15498 Э — 1 — 258; 3 — колл. ГМЭ 27813.



Рис. 38. Орнаментальные мотивы вышивок поясных украшений мордвы-эрзи. Составлен автором по различным источникам.



Рис. 39. Изображения деревьев в вышивке мордвы. 1— Heikel A. O., табл. СI XVIII, рис. 1; 2— там же, рис. 5; 3— полевые материалы автора.

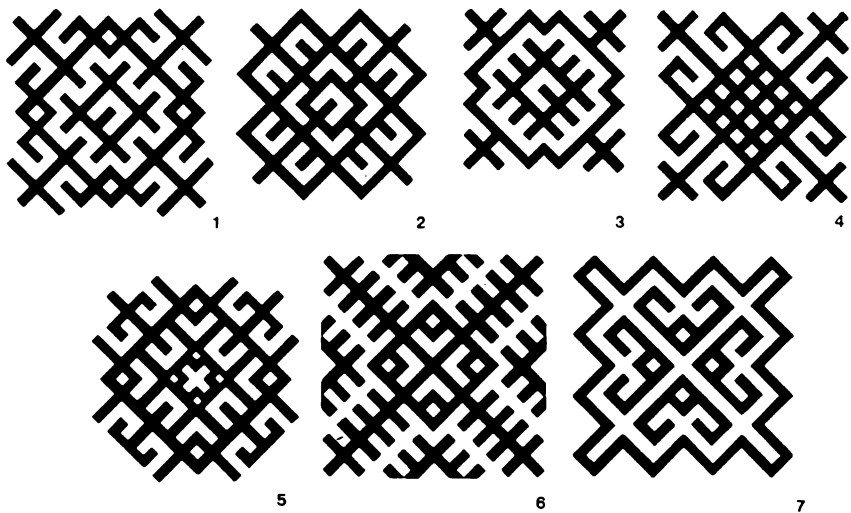

Рис. 40. Орнаментальные мотивы вышивок поясных украшений мордвы-эрзи. Составлен автором по различным источникам.

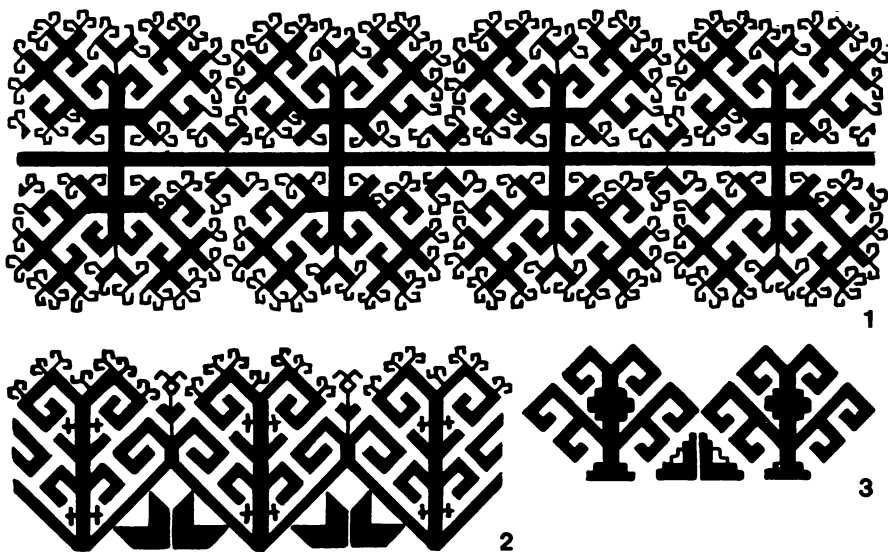

Рис. 41. Изображение птицы на бляхах из могильников мордвы VIII—XI вв.

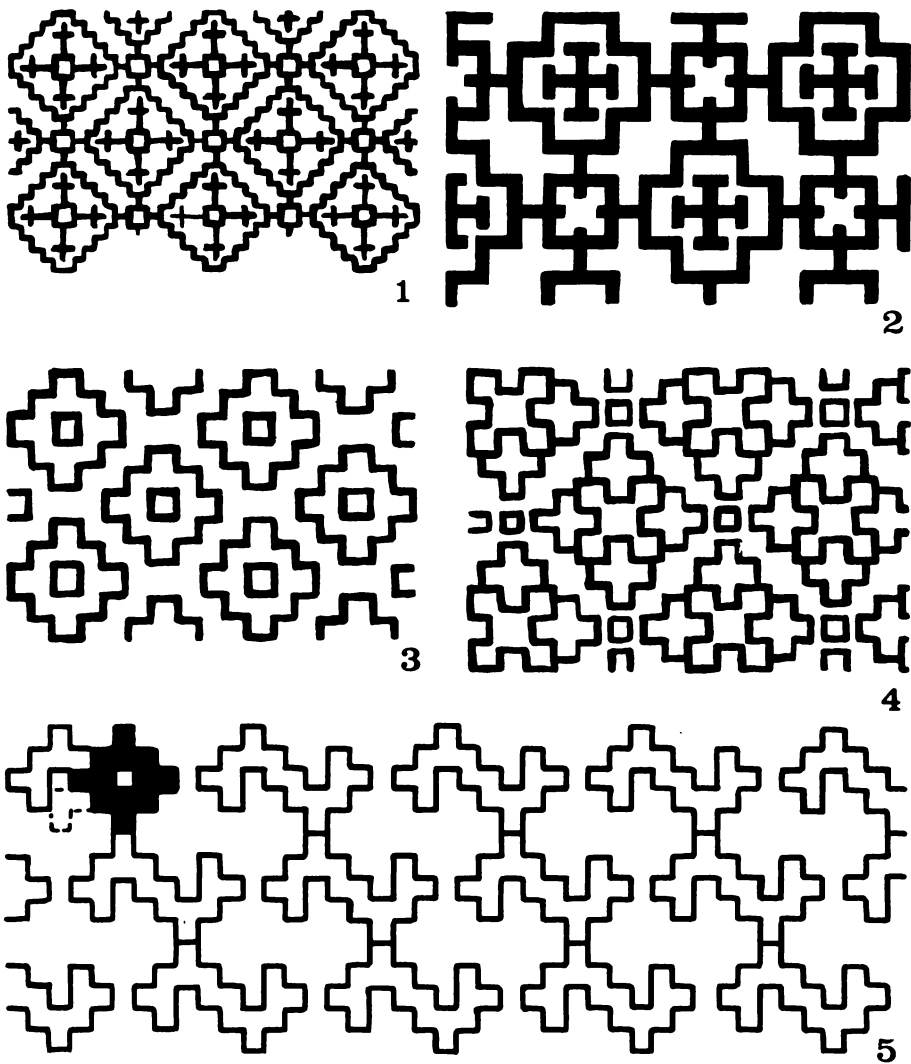

Рис. 42. Украшения в виде уток и лапок водоплавающих птиц из могильников мордвы. 1 — Степанов П. Д., 1980, табл. 34, рис. 8, 9, 17, 18. 2 — Петербургский И. М., 1977, с. 173; 3 — Петербургский И. М., 1979, рис. 11—8; 4 — Иванов П. П., 1952, рис. 11—3.

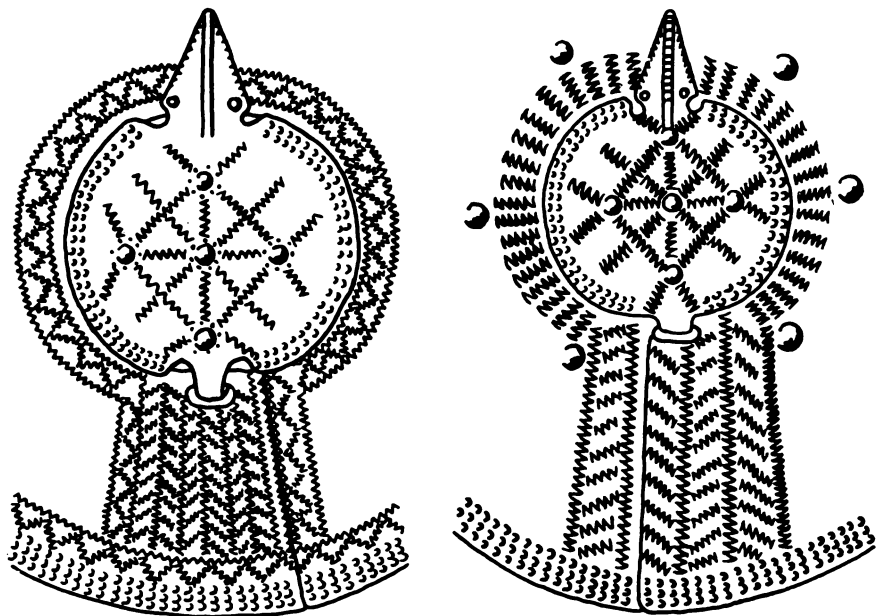

Рис. 43. Изображения птиц в вышивке мордвы. 1 — Heikel A. O., табл. CL XVII рис. 4; 2 — Heikel A. O., табл. CL XVIII рис. 3; 3 — Белицер В. Н., 1973, с. 48; 4—8 — составлены автором по коллекциям головных уборов *бабань панга* из МРКМ; 9 — Heikel A. O., табл. CL XXII, рис. 17.

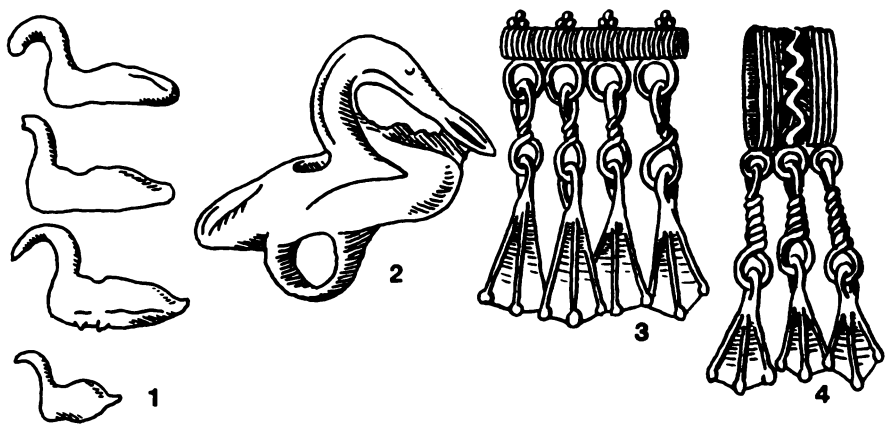

Рис. 44. Варианты простейших орнаментальных мотивов. Составлен автором по различным источникам.

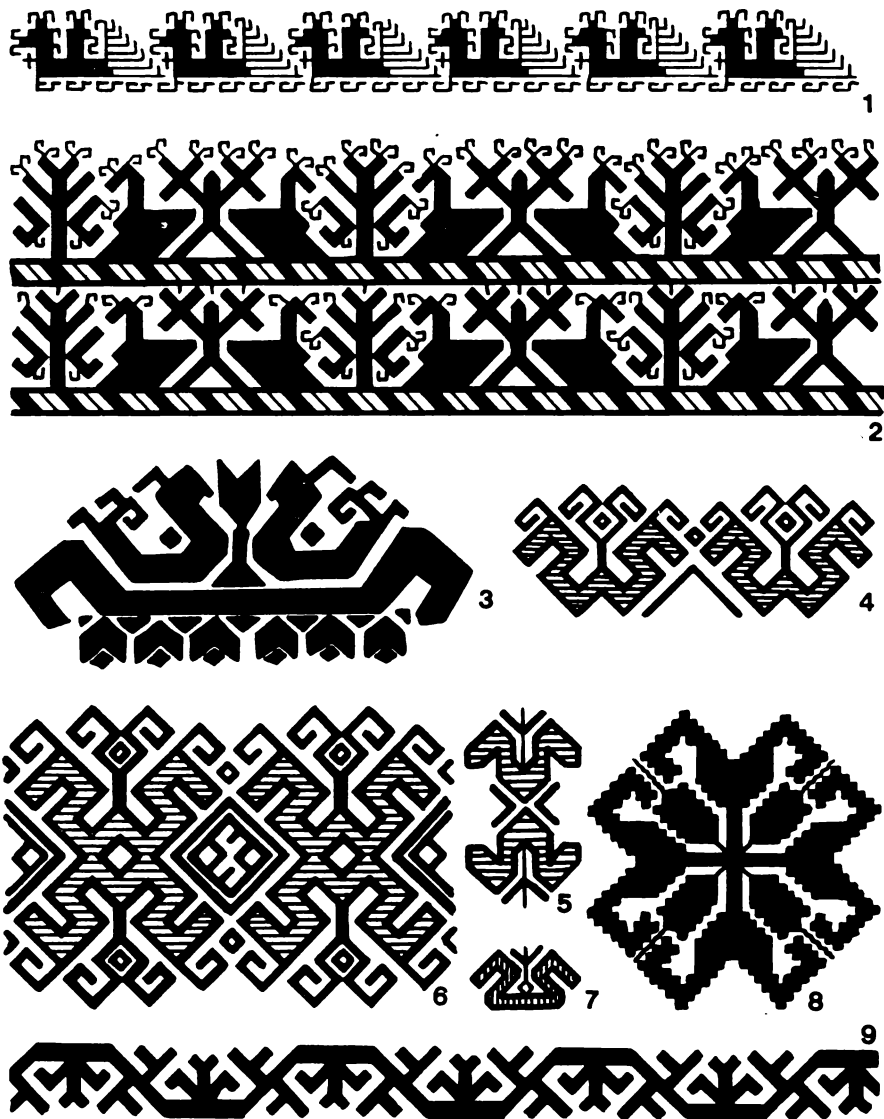

Рис. 45. Варианты простейших сетчатых орнаментов. Составлен автором по различным источникам.

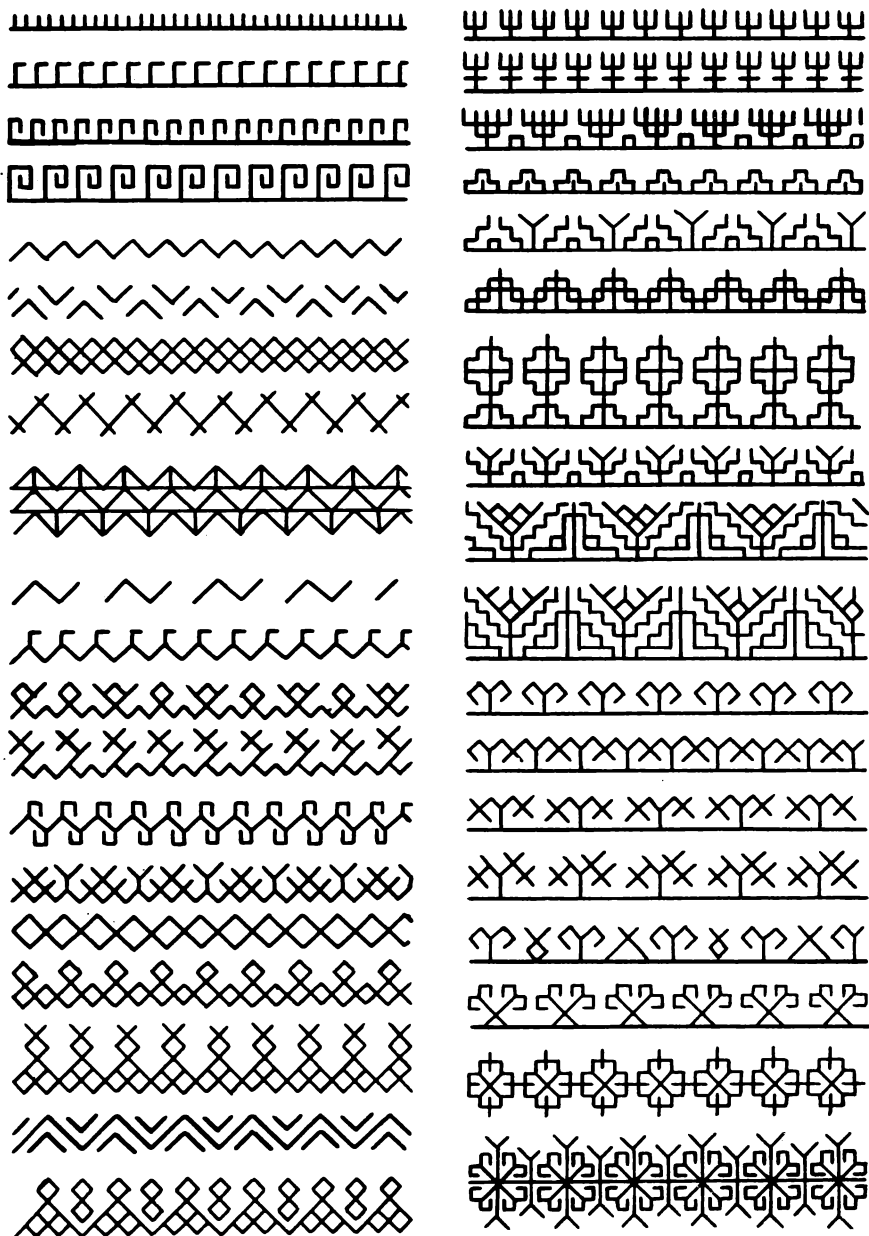

Рис. 46. Схемы построения сетчатых орнаментов в вышивках головных уборов и поясных украшений. Составлен автором по различным источникам.

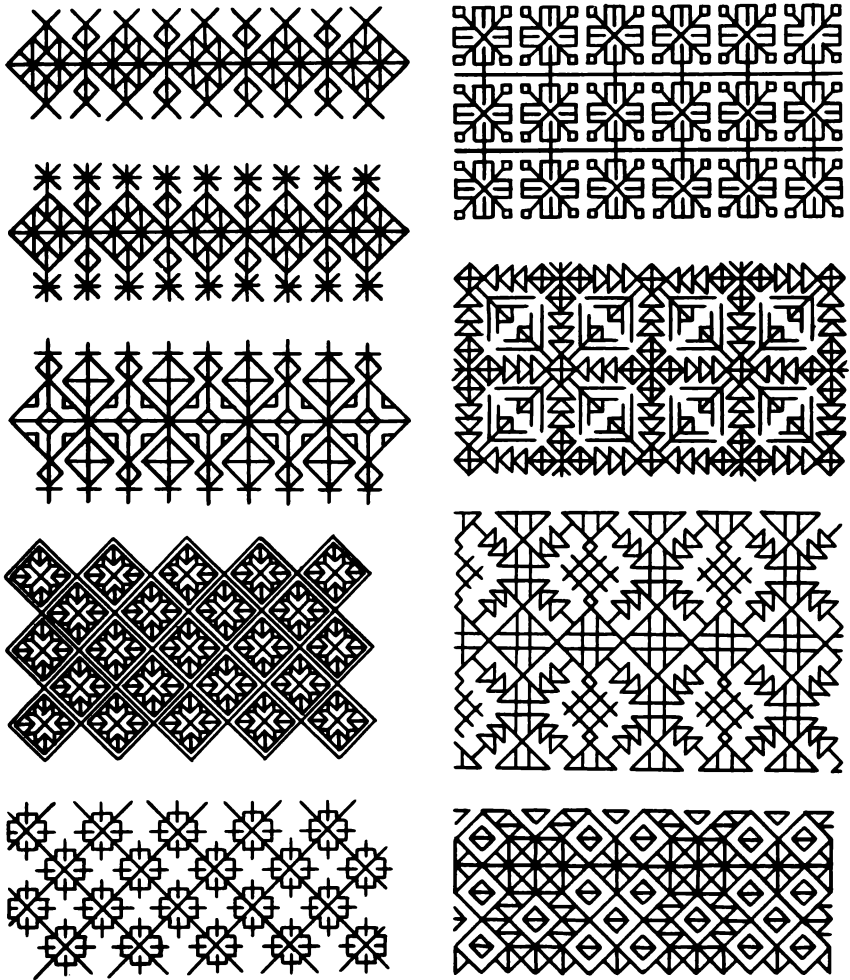

Рис. 47. Схема построения сеток и бордюров из ромбов с тремя отростками на каждой стороне и схемы получения вариантов позитивных и негативных узоров. Составлен автором.

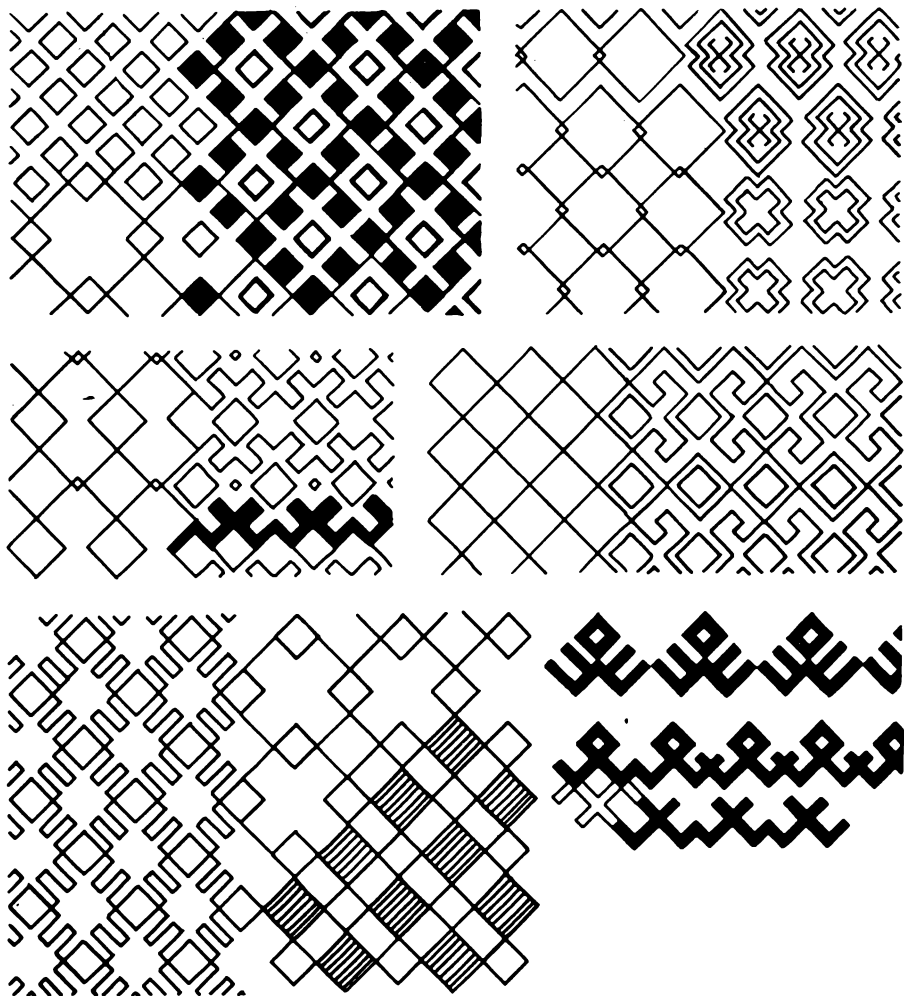

Рис. 48. Схемы построения сеток и бордюров из ромбов с продленными и загнутыми сторонами. Составлен автором.

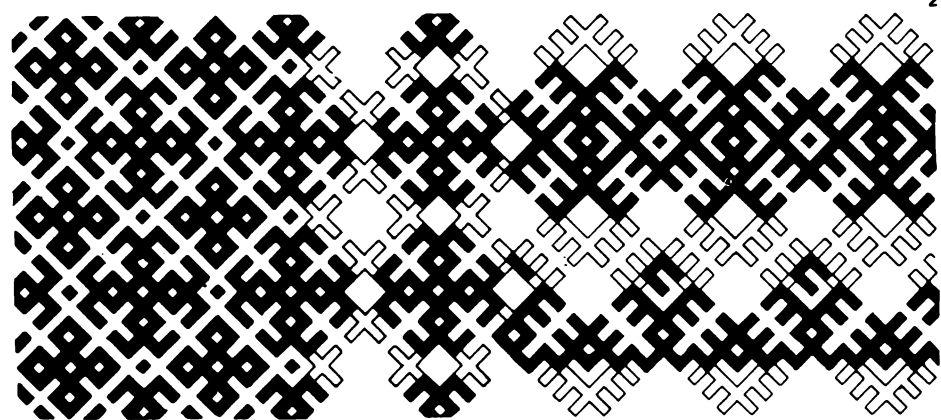
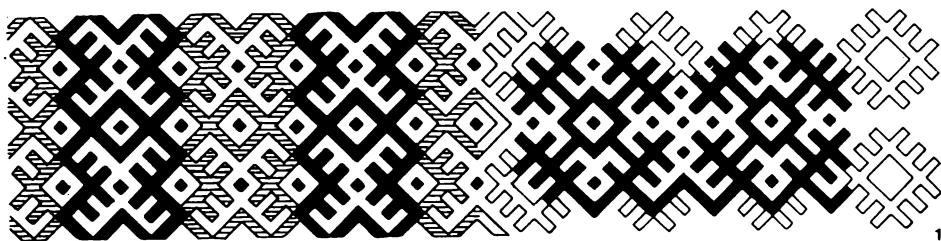

Рис. 49. Схемы образования различных композиций и орнаментальных мотивов из ромбов с продленными и загнутыми сторонами. Составлен автором.

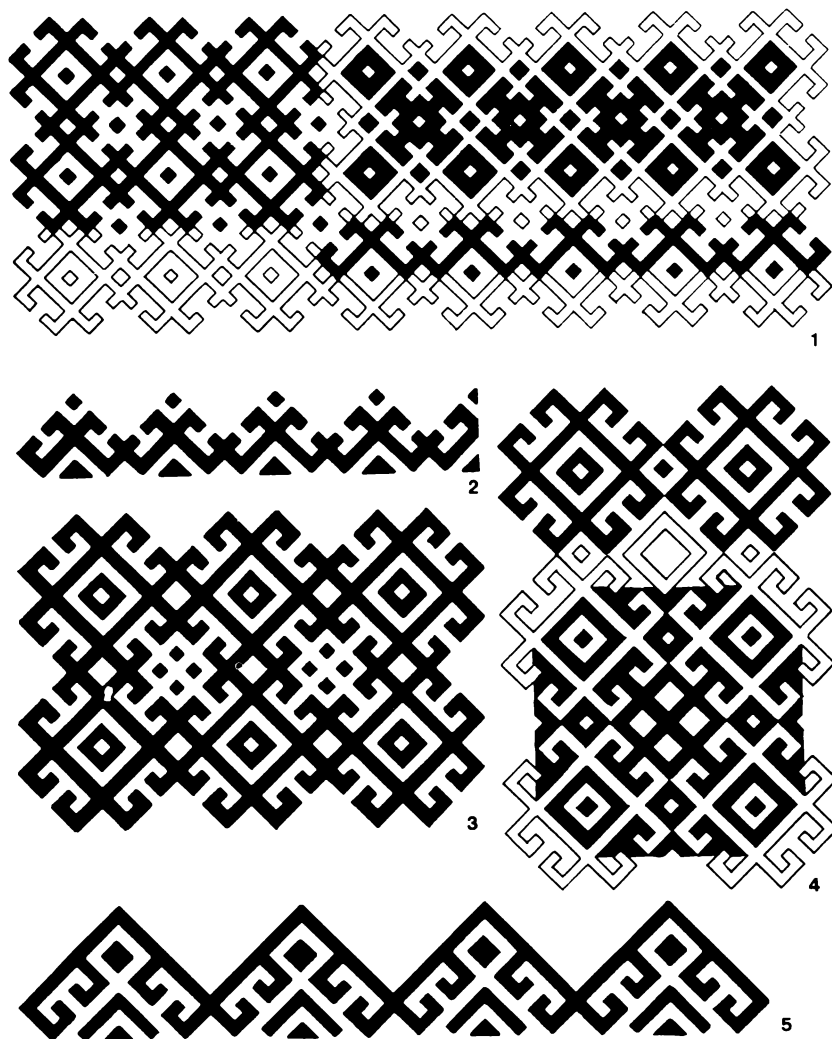

Рис. 50. Схема образования розеток из сетки. Составлен автором.

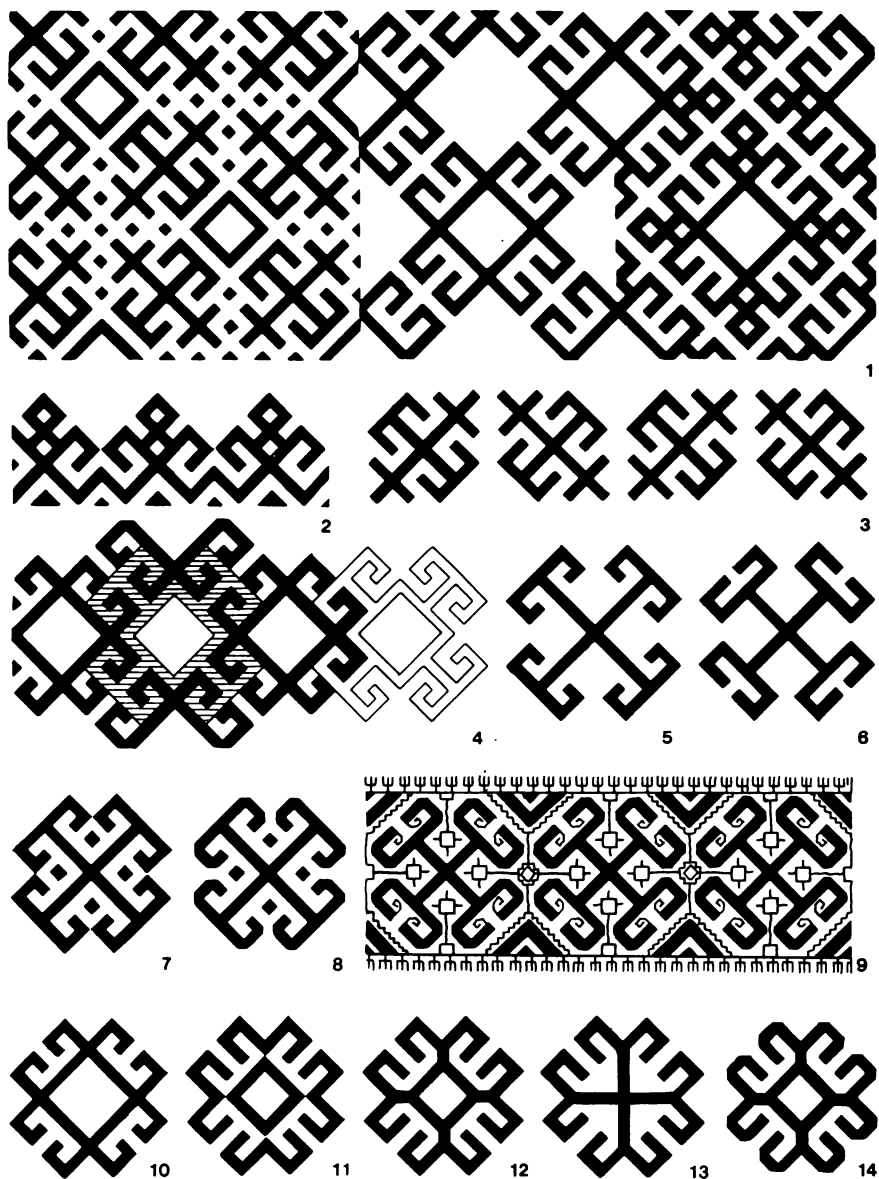

Рис. 51. Схемы образования орнаментальных мотивов из ромбов с тремя отрезками на каждой стороне. Составлен автором.

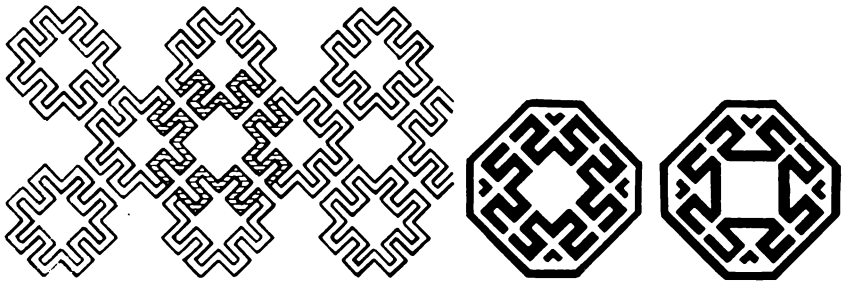

Рис. 52. Схема образования орнаментальных мотивов из ромбов с тремя отростками на каждой стороне и изменение характера узоров в связи с изменением техники вышивания. Составлен автором.

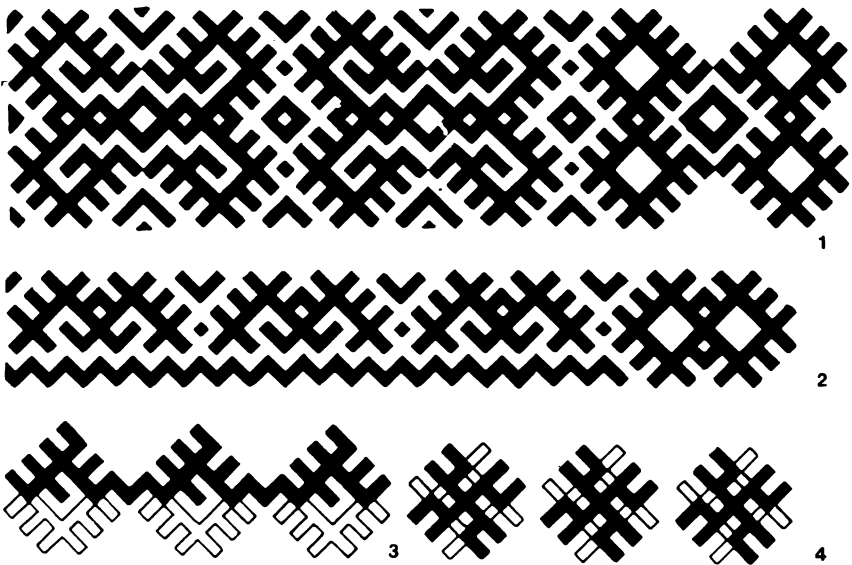

Рис. 53. Схемы образования орнаментальных мотивов из сеток и изменение характера узоров в связи с изменением техники вышивания. Составлен автором.

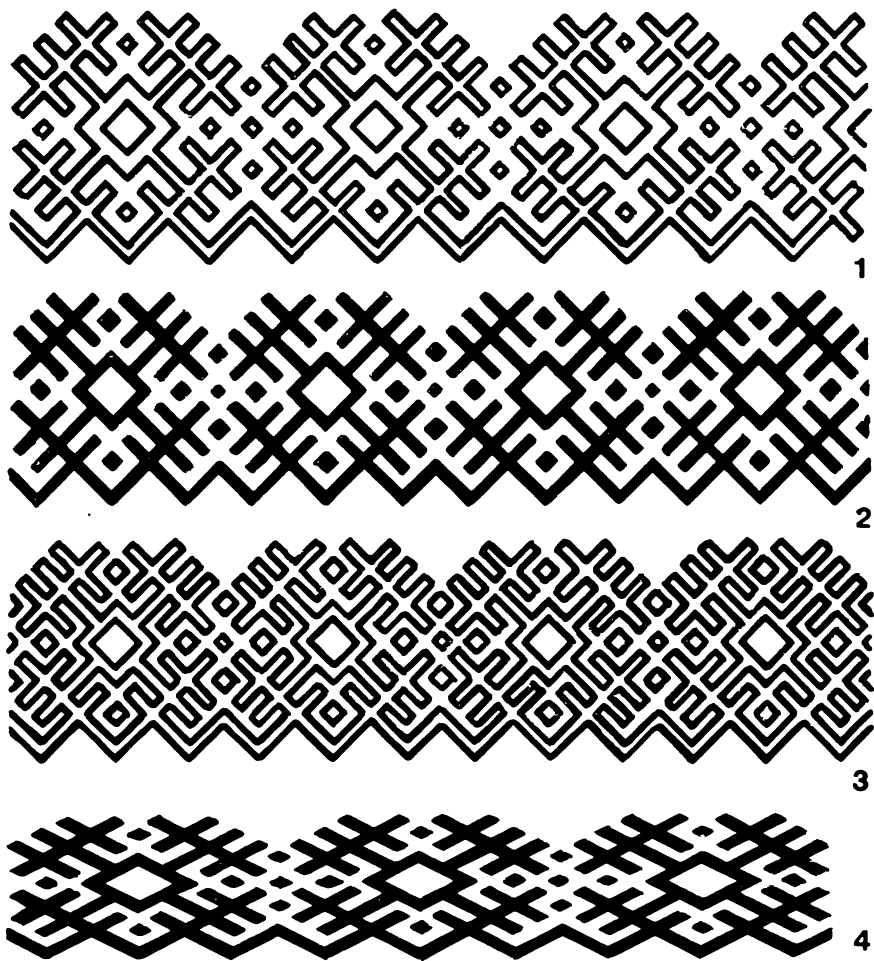

Рис. 54. Орнаментальные мотивы шитья бисером. Составлен автором по различным источникам.

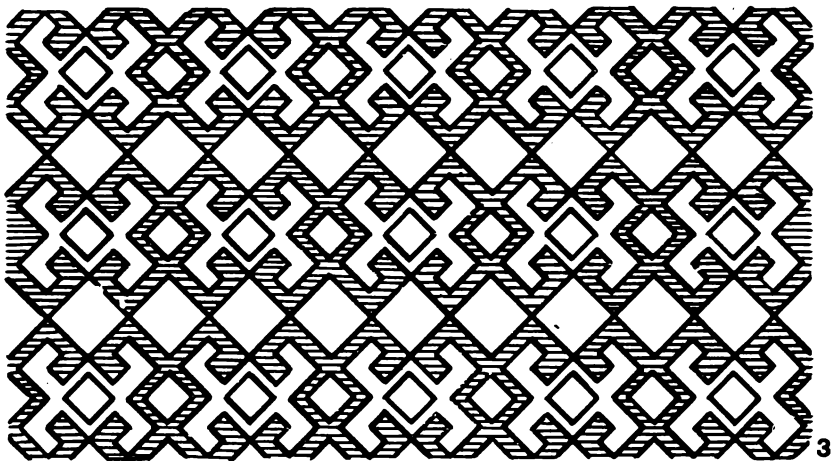
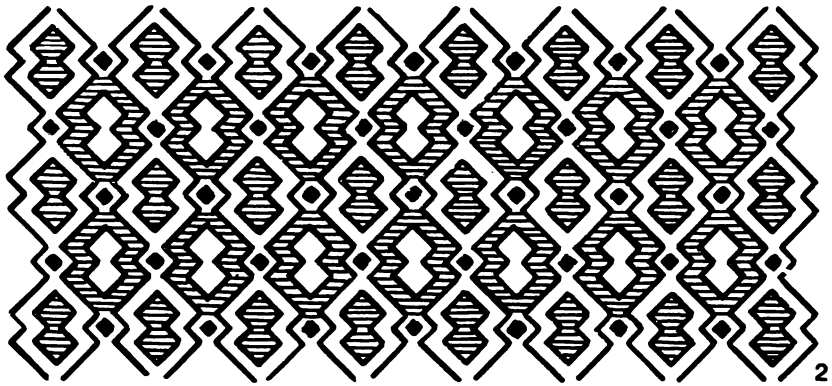
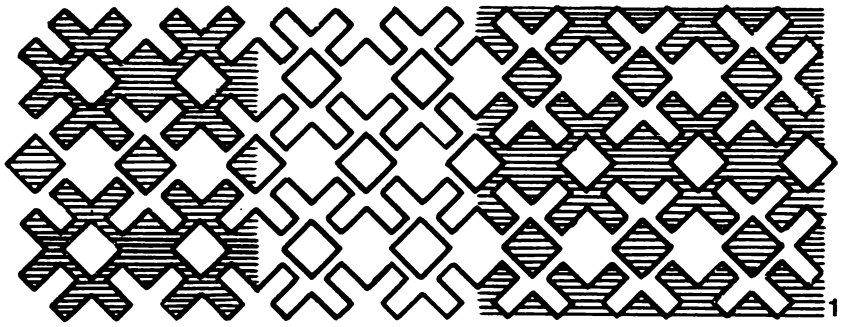

Табл. 1. Фрагменты вышивки подола спереди женской рубахи мордвы-мокши. Колл. ГМЭ 398 — 1. Собрана И. Н. Смирновым в 1902 г. Нижегородская и Пензенская губернии. Техника вышивки — косой стежок, счетная гладь, роспись, набор.

Табл. 2. Фрагмент вышивки подола спереди женской рубахи (см. табл. 1).

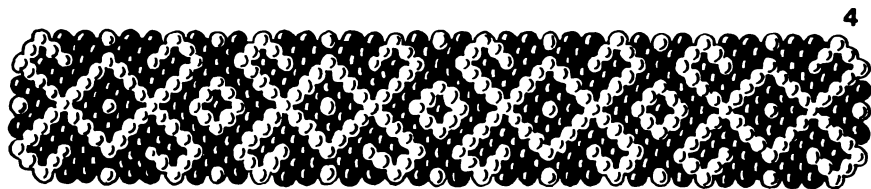
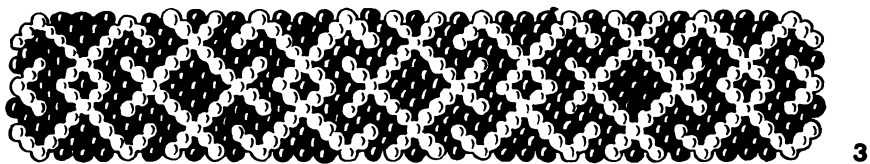
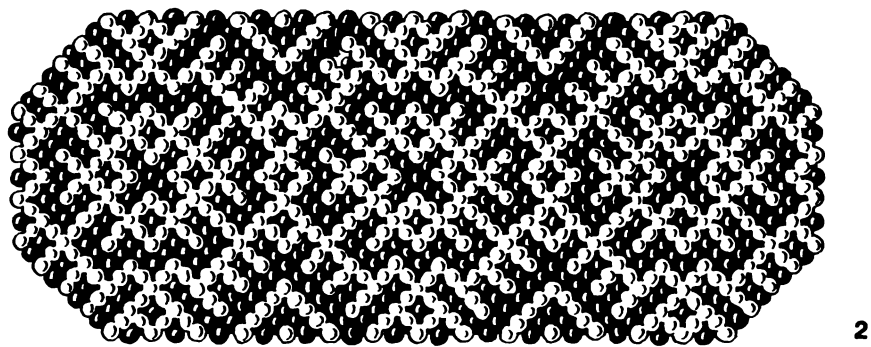
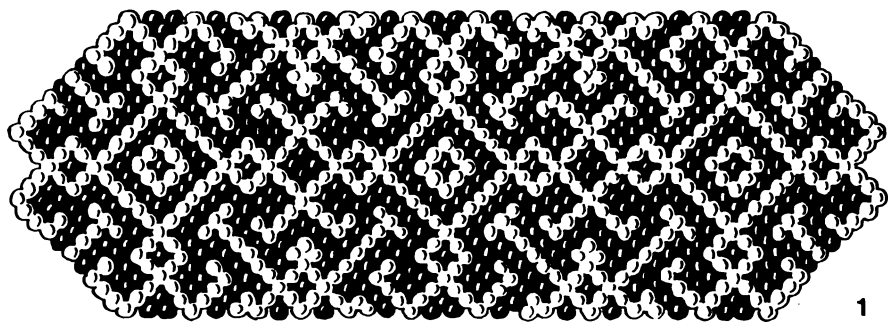

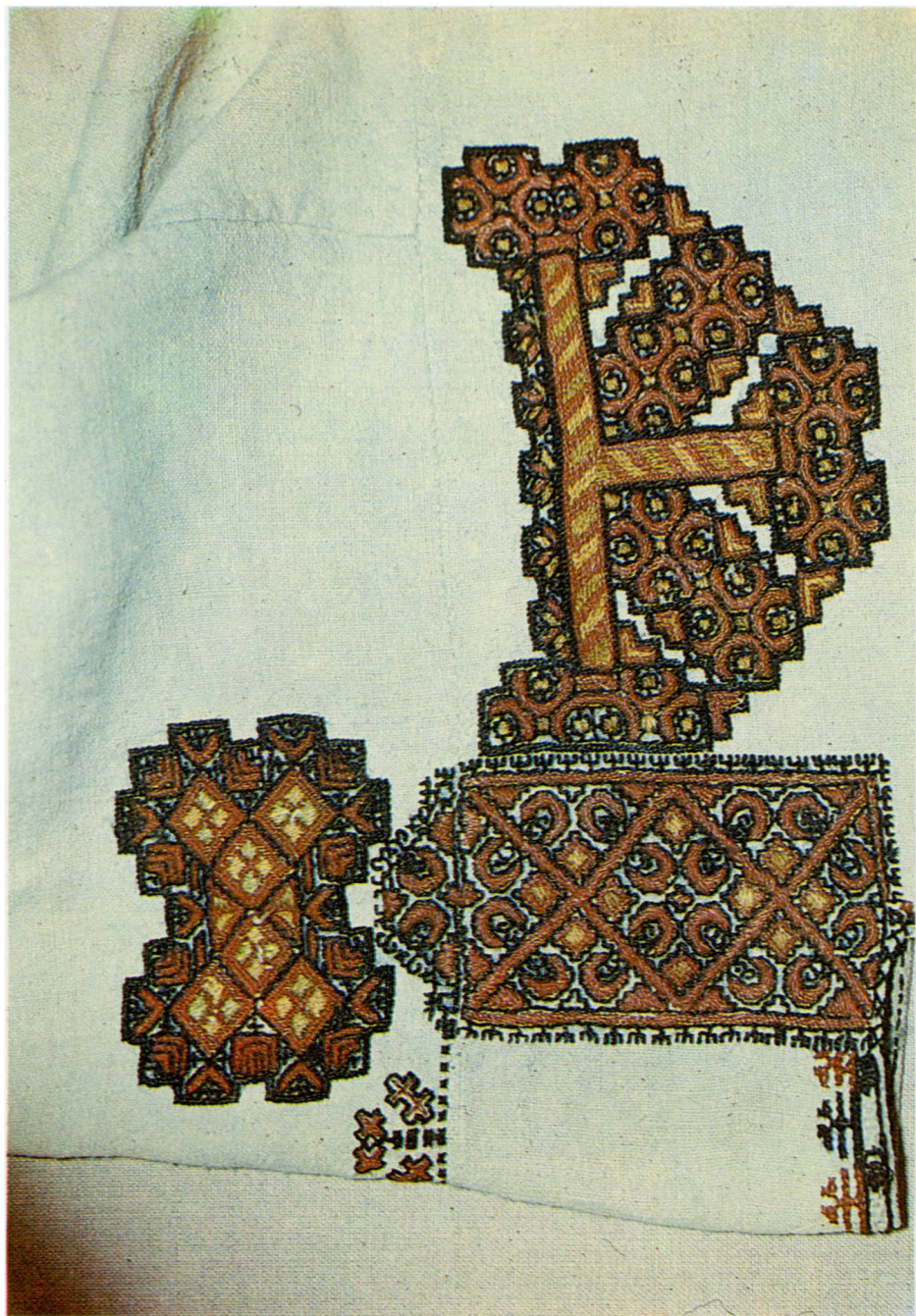

←
Табл. 3. Фрагменты вышивки плеча
женской рубахи (см. табл. 1).



Табл. 4. Фрагмент вышивки рукава
женской рубахи (см. табл. 1).

Табл. 5. Фрагмент вышивки плеча
женской рубахи мордвы-мокши.
Колл. ГМЭ 398—4/13. Собрана
И. Н. Смирновым в 1902 г. Ниже-
городская и Пензенская губернии.
Техника вышивки — косой стежок,
счетная гладь, роспись, набор, ков-
ровый шов.







Табл. 7. Фрагменты вышивки подола спереди женской рубахи мордвы-мокши. Колл. ГМЭ 5582—10. Из коллекции В. П. и Н. П. Шабельских, 1906 г. Техника вышивки — косой стежок, роспись.

←
Табл. 6. Фрагмент вышивки плеча женской рубахи мордвы-мокши. Колл. ГМЭ 398—4/15. Собрана И. Н. Смирновым в 1902 г. Нижегородская и Пензенская губернии. Техника вышивки — косой стежок, счетная гладь, роспись, набор, ковровый шов.



Табл. 8. Фрагменты вышивки рукава женской рубашки мордвы-мокши. Колл. ГМЭ 5582—10 (см. табл. 7).

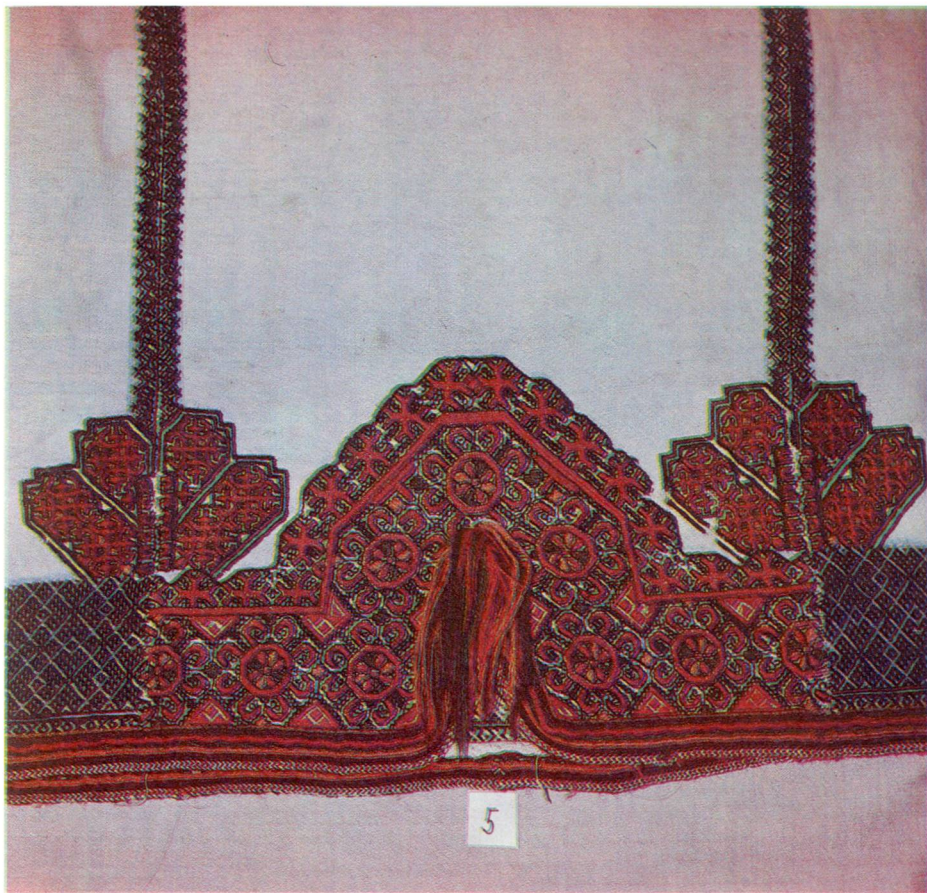

Табл. 9. Фрагмент вышивки подола спереди женской рубашки мордвы-мокши. Колл. ГМЗ 398—4/17. Собрана И. Н. Смирновым в 1902 г. Нижегородская и Пензенская губернии. Техника вышивки — косой стежок, счетная гладь, роспись, набор, ковровый шов.

Табл. 10. Фрагмент вышивки рукава женской рубахи мордвы-мокши (см. табл. 9).



Табл. 11. Фрагмент вышивки подола женской рубахи мордвы-мокши. Колл. ГМЭ 7330—3. Собрана Т.А. Крюковой в 1961 г. Мордовская ССР, Зубово-Полянский район, д. Каргал. Техника вышивки — косой стежок, гобеленовый шов, набор, роспись, крестик.

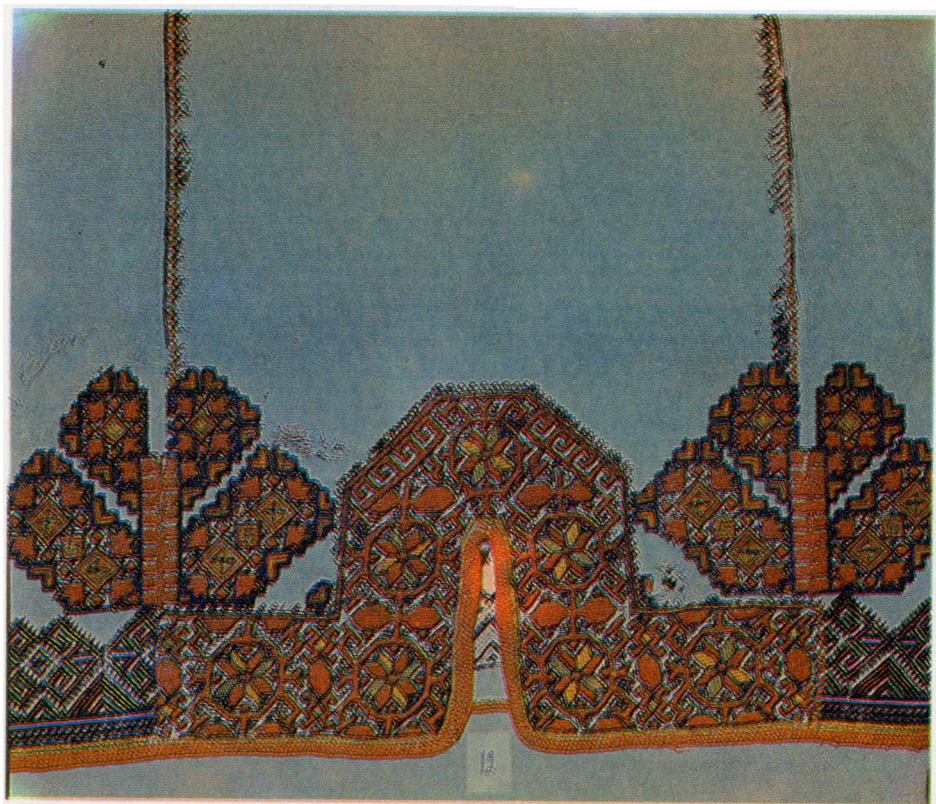



Табл. 12. Фрагмент вышивки рукава женской рубахи (см. табл. 11).

Табл. 13. Фрагмент вышивки подола спереди женской рубахи мордвы-мокши. Колл. ГМЭ 8585—4. Мордовская ССР. Техника вышивки — косой стежок, счетная гладь, роспись, набор.

→

Табл. 14. Фрагмент вышивки подола спереди женской рубахи мордвы-мокши (см. табл. 13).

→

Табл. 15. Фрагмент вышивки подола спереди женской рубахи мордвы-мокши. Колл. ГМЭ 398—4/6. Собрана И. Н. Смирновым в 1902 г. Нижегородская и Пензенская губ., Техника вышивки — косой стежок, счетная гладь, роспись, набор, ковровый шов.

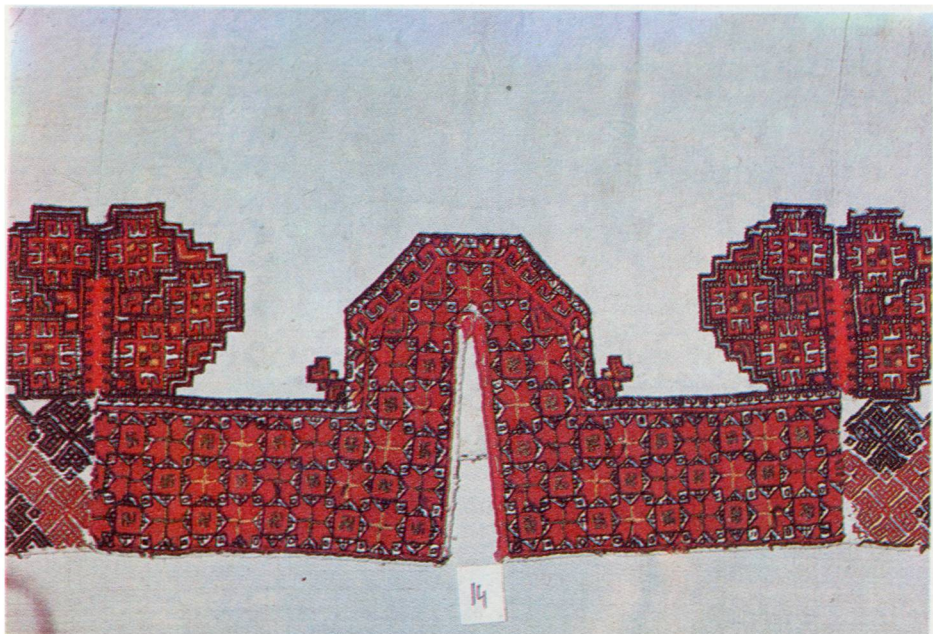

14

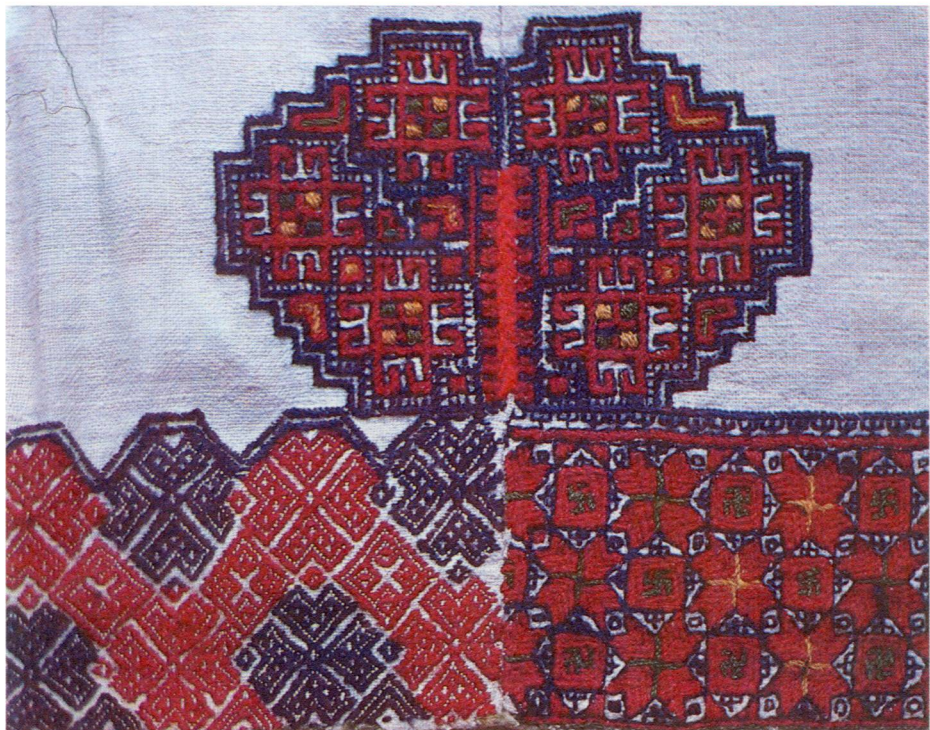



Табл. 16. Фрагмент вышивки подола женской рубахи (см. табл. 15).



Табл. 17. Фрагмент вышивки подола спереди женской рубахи мордвы-мокши. Колл. ГМЭ 398—6/5. Собрана И. Н. Смирновым в 1902 г. Нижегородская и Пензенская губернии. Техника вышивки — косой стежок, счетная гладь, роспись, набор, ковровый шов.

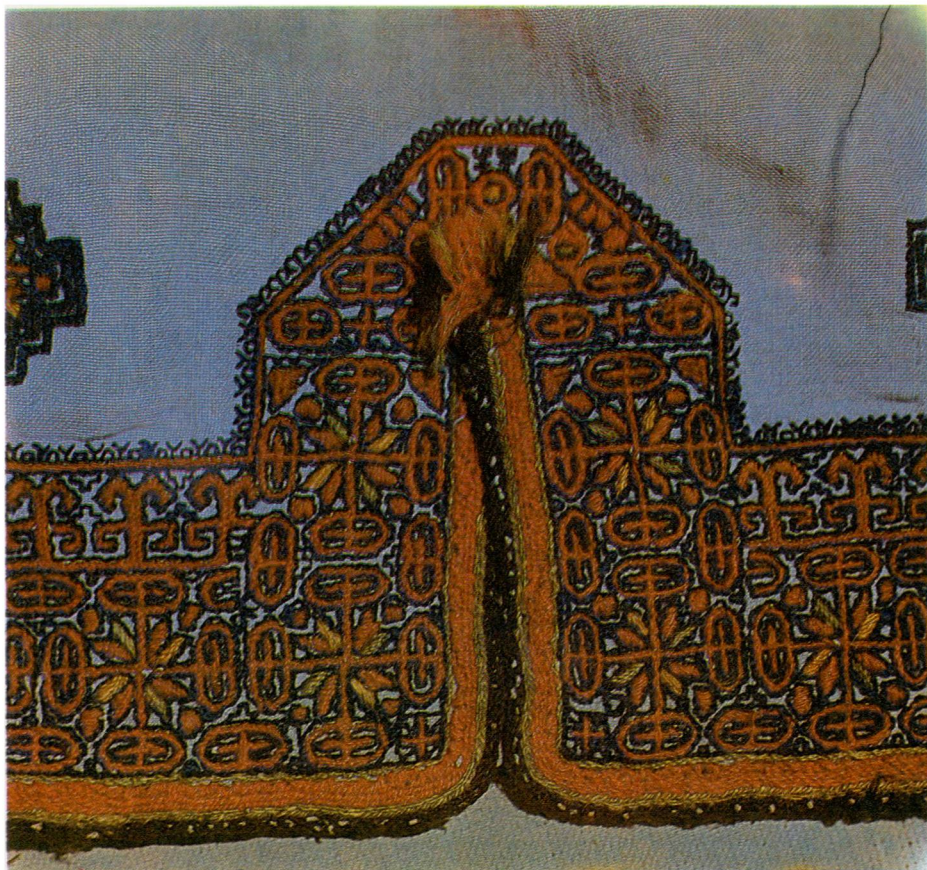

Табл. 18. Фрагменты вышивки рукава женской рубашки мордвы-мокши (см. табл. 17).

Табл. 19. Фрагмент вышивки подола спереди женской рубашки мордвы-мокши. Колл. ГМЭ 8762—27836. Получена из Музейного фонда в 1924 г. Техника вышивки — косой стежок, счетная гладь, роспись, набор, ковровый шов.

→
Табл. 20. Фрагмент вышивки подола спереди женской рубашки мордвы-мокши. Колл. ГМЭ 8762—27824. Техника вышивки — косой стежок, счетная гладь, роспись, набор, ковровый шов.

→
Табл. 21. Фрагмент вышивки подола спереди женской рубашки мордвы-мокши. Колл. ГМЭ 8762—27823. Техника вышивки — косой стежок, счетная гладь, роспись, набор, ковровый шов.







Табл. 22. Фрагмент вышивки подола спереди женской рубахи мордвы-мокши. Колл. ГМЭ 8762—27846. Техника вышивки — косой стежок, счетная гладь, роспись, набор, ковровый шов.

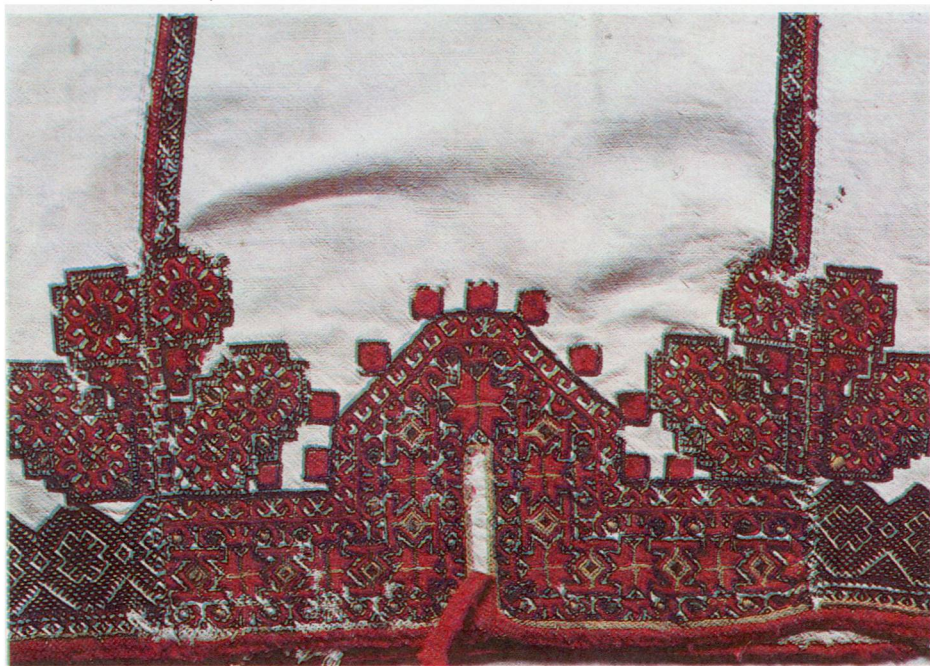

Табл. 23. Фрагмент вышивки плеча женской рубахи (см. табл. 22).



Табл. 24. Фрагмент вышивки на спине женской рубахи мордвы-мокши. Колл. МРКМ ОФ 2827/3. Пензенская губ., Беднодемьяновский уезд, с. Каргашино, конец XIX в. Техника вышивки — косой стежок, счетная гладь, набор, крест.

Табл. 25. Фрагмент вышивки плеча женской рубахи мордвы-мокши. Колл. МРКМ ОФ 752. Коллекция М. Е. Евсевьева, конец XIX в. Пензенская губ., Краснослободский уезд, с. Лесное Ардашево. Техника вышивки — косой стежок, счетная гладь, роспись, набор.



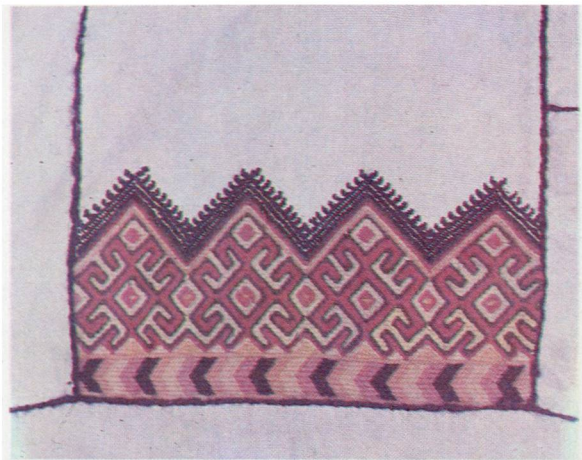

Табл. 26. Фрагмент вышивки подола спереди женской рубахи мордвы-мокши. Колл. МРКМ ОФ 649. Пензенская губ., Краснослободский уезд, конец XIX в. Техника вышивки — косой стежок, счетная гладь, роспись, набор.



Табл. 27. Фрагмент вышивки подола (спереди) женской рубахи *покай* мордвы-эрзи. Колл. ГМЭ 5582—35. Из коллекции В. П. и Н. П. Шабельских, 1906 г. Техника вышивки — косой стежок, роспись, набор, ковровый шов, «звездочка» («эрзянский» шов).

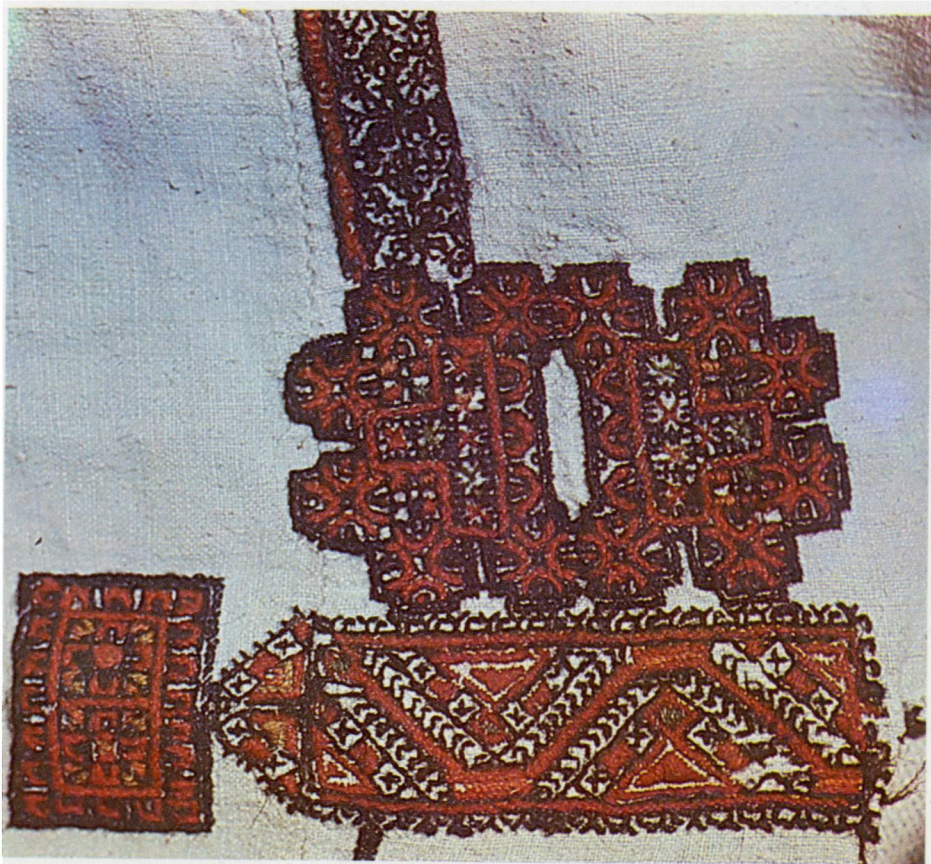

Табл. 28. Фрагмент вышивки рукава женской рубахи *покай* мордвы-эрзи (см. табл. 27).

Табл. 29. Фрагмент вышивки плеча женской рубахи *покай* мордвы-эрзи (см. табл. 27).

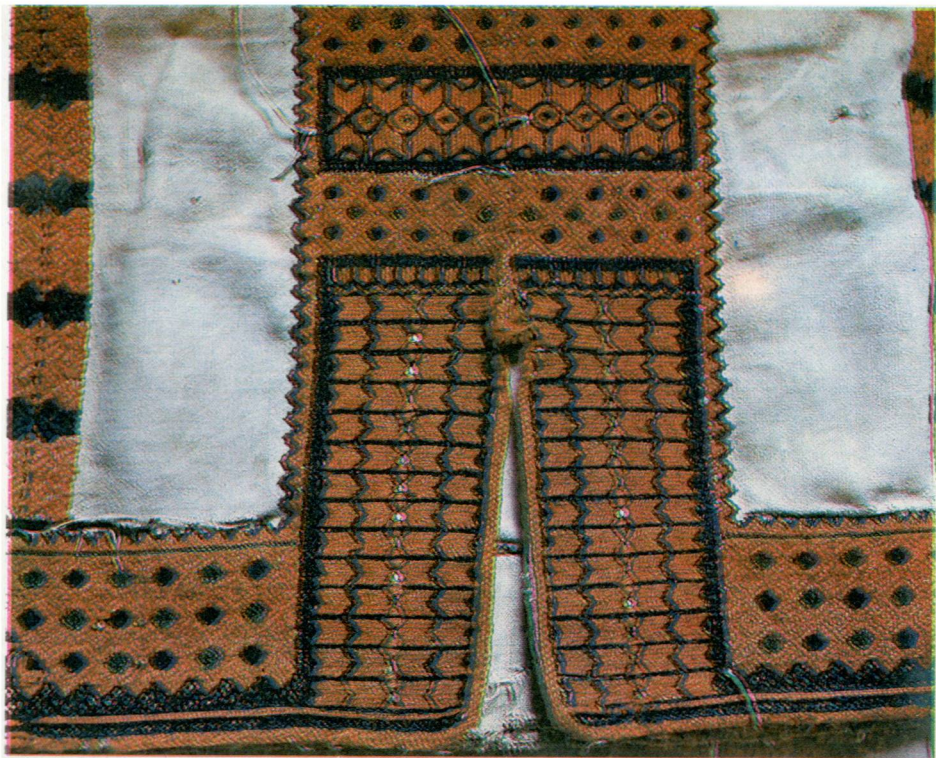

Табл. 30. Фрагмент вышивки подола спереди женской рубахи *покай* мордвы-эрзи. Колл. ГМЭ 5582—40. Из коллекции В. П. и Н. П. Шабельских, 1906 г. Техника вышивки — косой стежок, роспись, набор, «звездочка».

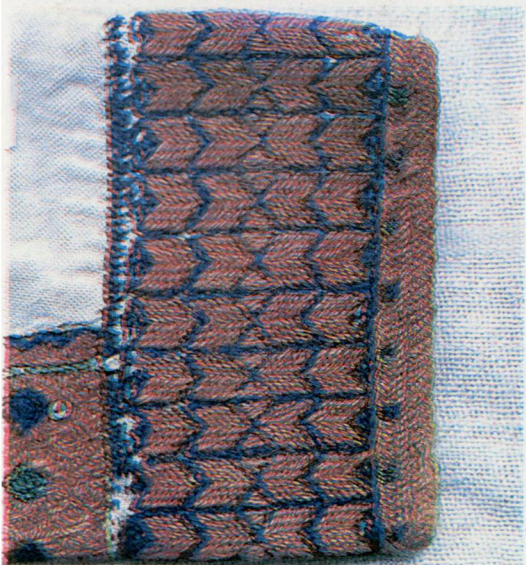



Табл. 31. Фрагмент вышивки подола спереди женской рубахи *покай* мордвы-эрзи. Колл. ГМЭ 3439—14. Собрана М. Е. Евсевьевым в 1910 г. Пензенская губ., Городищенский уезд, д. Верхний Мывал. Техника вышивания — косой стежок, роспись, набор, ковровый шов, «звездочка».

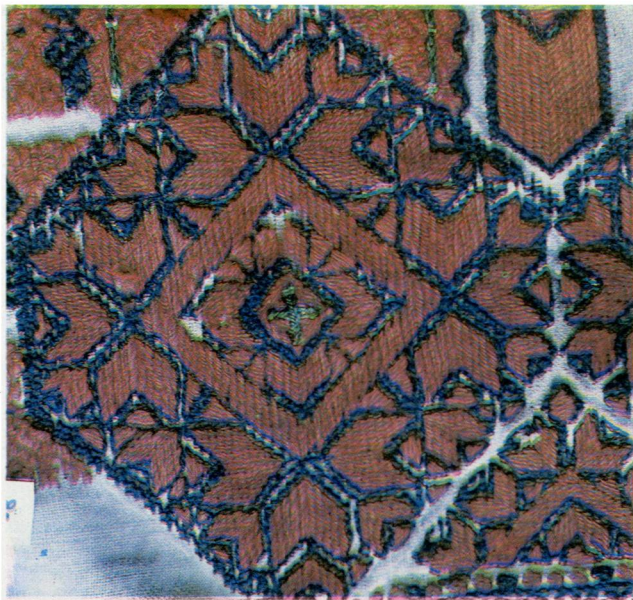

Табл. 32. Фрагмент вышивки подола спереди женской рубахи *покай* мордвы-эрзи (см. табл. 31).

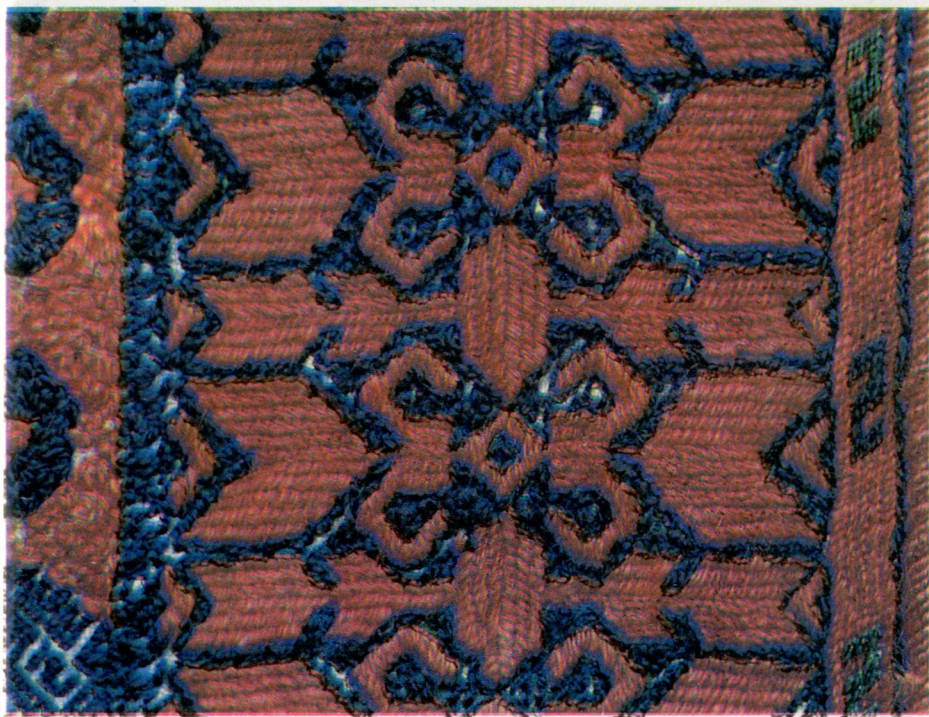
Табл. 33. Фрагмент вышивки плеча женской рубахи *покай* мордвы-эрзи (см. табл. 31).



Табл. 34. Фрагмент вышивки подола спереди женской рубахи *покай* мордвы-эрзи. Колл. ГМЭ 937—10. Собрана Вавилиным в 1910 г. Сибирская губ., Курмышский уезд, с. Тарханово. Техника вышивки — косой стежок, роспись, набор, «звездочка».





Табл. 35. Фрагмент вышивки рукава женской рубахи *покай* мордвы-эрзи (см. табл. 34).

Табл. 36. Фрагмент вышивки подола спереди женской рубахи *покай* мордвы-эрзи. Колл. ГМЭ 1065—121/1. Собрана В. П. Шнейдер в 1906 г. Пензенская губ., Городищенский уезд, с. Пазелки. Техника вышивки — косой стежок, роспись, набор, ковровый шов, «звездочка».





Табл. 37. Фрагмент вышивки подола спереди женской рубахи *покай* мордвы-эрзи. Колл. ГМЭ 8762—27643. Техника вышивки — косой стежок, счетная гладь, роспись, набор, ковровый шов, «звездочка».



Табл. 38. Фрагмент вышивки плеча женской рубахи *покай* мордвы-эрзы (см. табл. 37).



Табл. 39. Фрагмент вышивки рукава женской рубахи *покай* мордвы-эрзы (см. табл. 37).

Табл. 40. Фрагмент вышивки женской рубахи *покай* мордвы-эрзы. Колл. ГМЭ. 912—66. Собрана Вавилиным в 1906 г. Саратовская губ., Петровский уезд, с. Савкино. Техника вышивки — кошой стежок, роспись, набор, «звездочка».





Табл. 41. Фрагмент вышивки женской рубахи мордвы-эрзи. Колл. ГМЭ 5582—36. Из коллекции В. П. и Н. П. Шабельских, 1906 г. Техника вышивки — косой стежок, набор, роспись, ковровый шов, «звездочка».

Табл. 42. Фрагмент вышивки на лобника женского головного убора *сорока* мордвы-эрзи. Колл. ГМЭ 181—19. Собрана И. Н. Смирновым в 1902 г. Казанская губ., Чистопольский уезд, с. Мордовская Богана. Техника вышивки — ковровый шов.





Табл. 43. Фрагмент вышивки позатылья женского головного убора *сорока* мордвы-эрзи (см. табл. 42).



Табл. 44. Фрагмент вышивки налобника женского головного убора *сорока* мордвы-эрзи. Колл. ГМЭ 5582—60. Из коллекции В. П. и Н. П. Шабельских, 1906 г. Техника вышивки — ковровый шов, косой стежок, крестик, «звездочка».



Табл. 45. Фрагмент вышивки позатыльня женского головного убора *сорока* мордвы-эрзи (см. табл. 44).



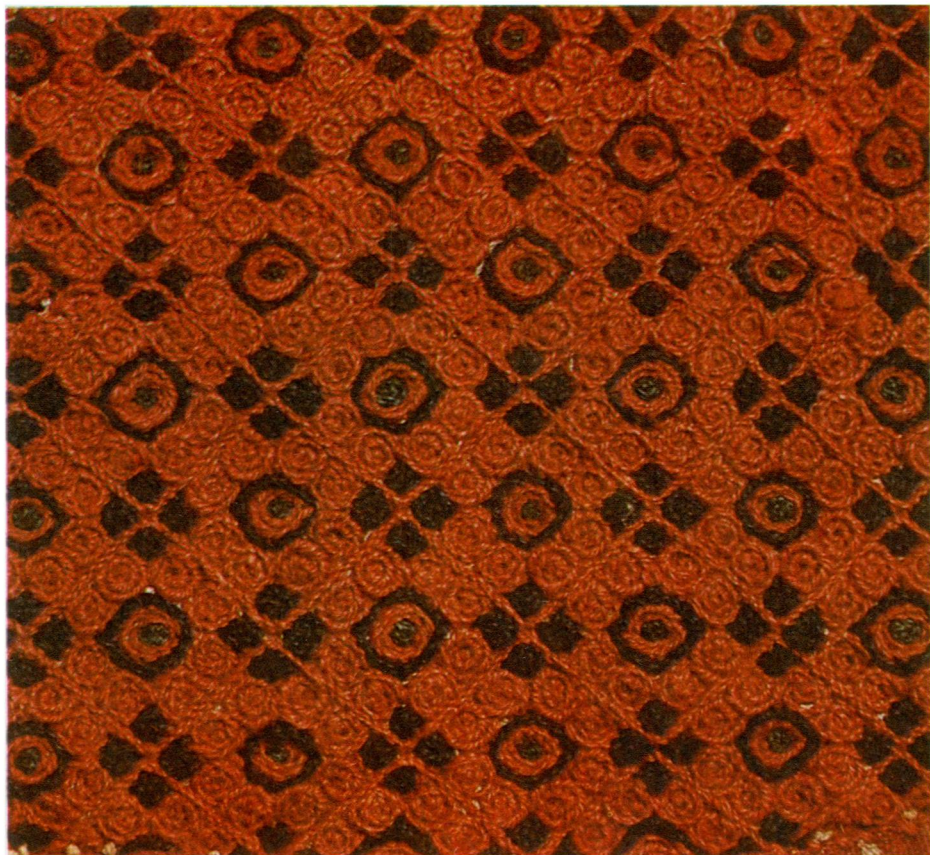

Табл. 48. Фрагмент вышивки тыльной стороны женского головного убора мордвы-эрзи
(см. табл. 47).

Табл. 46. Фрагмент вышивки налобника женского головного убора мордвы-эрзи. Колл.
ГМЭ 8762—28299. Техника вышивки — косой стежок, крестик, ковровый шов.

←
Табл. 47. Вышивка лобной части женского головного убора мордвы-эрзи. Колл.
ГМЭ 5582—65. Из коллекции В. П. и Н. П. Шабельских, 1906 г. Техника вышивки —
косой стежок, крестик, ковровый шов, «звездочка».



Табл. 49. Фрагмент вышивки позатылья женского головного убора мордвы-эрзи
(см. табл. 47)



Табл. 50. Вышивка лобной части женского головного убора *панго* мордвы-эрзи. Колл. ГМЭ 5582—30. Из коллекции В. П. и Н. П. Шабельских, 1906 г. Техника вышивки — косой стежок, крестик.



Табл. 51. Фрагмент вышивки тыльной стороны женского головного убора *авань сорока* мордвы-эрзи. Колл. МРКМ ОФ 593. Техника вышивки — косой стежок, счетная гладь, «звездочка».

Табл. 52. Фрагмент вышивки позатылья женского головного убора *авань сорока* мордвы-эрзи (см. табл. 51).



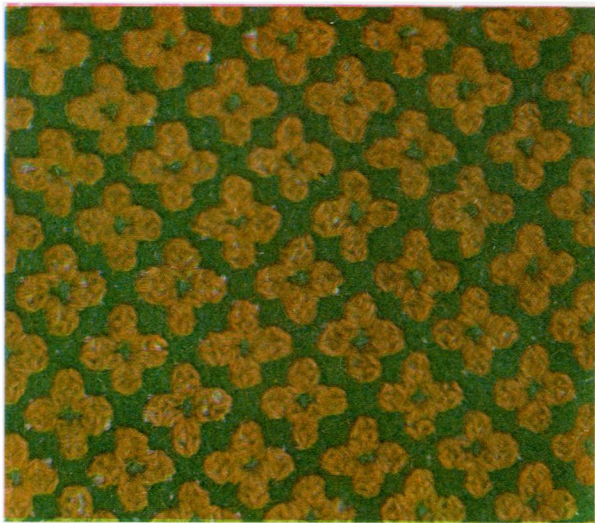

Табл. 53. Фрагмент вышивки лобной части женского головного убора *панго* мордвы-эрзи. Колл. МРКМ ОФ 3051. Саратовская губ., конец XIX в. Техника вышивки — косой стежок, «звездочка».



Табл. 54. Фрагмент вышивки тыльной стороны женского головного убора *панго* мордвы-эрзи (см. табл. 53).

Табл. 55. Фрагмент вышивки тыльной стороны женского головного убора мордвы-эрзи. Колл. ГИАМЗ 584. Нижегородская губ., д. Пикшень, XIX в. Техника вышивки — косой стежок, счетная гладь, набор, «звездочка».



Табл. 56. Фрагмент вышивки лобной части женского головного убора мордвы-мокши. Колл. ГМЭ 2316—2. Собрана М. П. Головановым в 1912 г. Пензенская губ., Наровчатский уезд, д. Старые Печуры. Техника вышивки — косой стежок, ковровый шов.

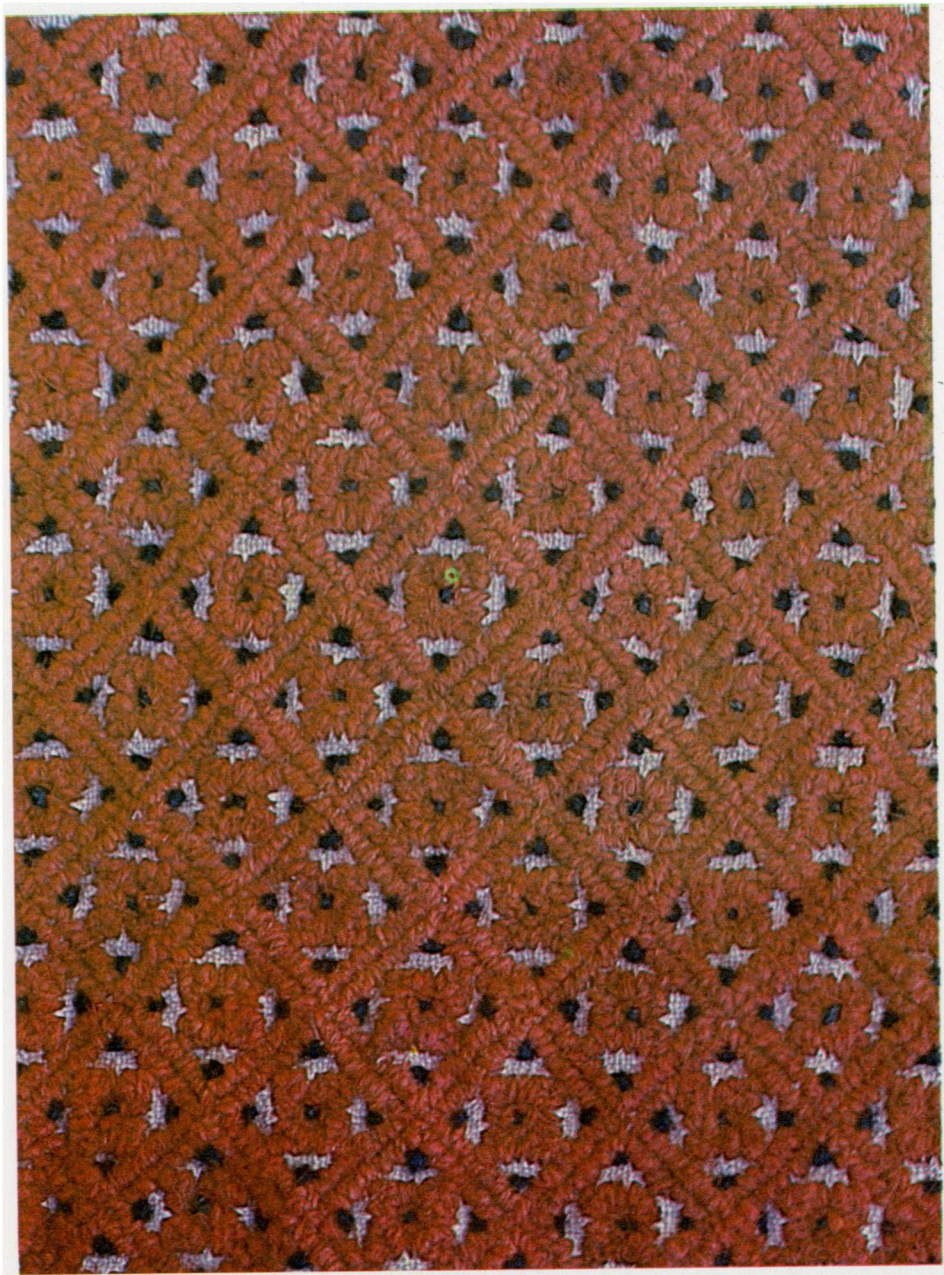



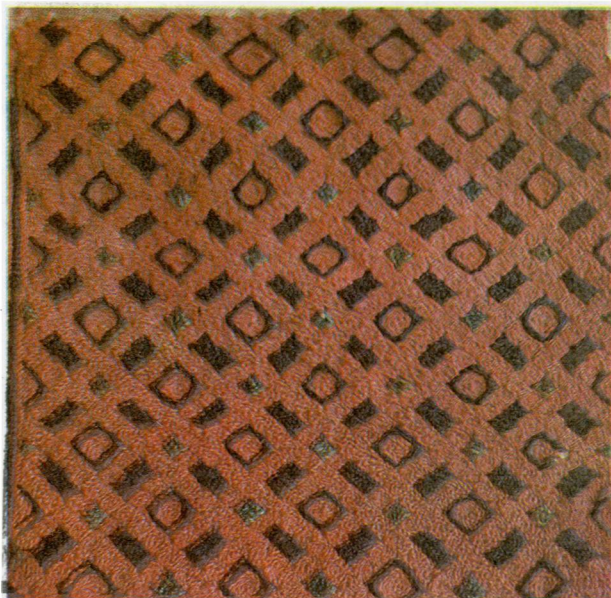

Табл. 58. Фрагмент вышивки лобной части женского головного убора мордвы-мокши. Колл. ГМЭ 5582—62. Из коллекции В. П. и Н. П. Шабельских, 1906 г. Техника вышивки — косой стежок, счетная гладь, крестик.

←
Табл. 57. Фрагмент вышивки позатылья женского головного убора мордвы-мокши (см. табл. 56).



Табл. 59. Фрагмент вышивки лобной части женского головного убора мордвы-мокши. Колл. МРКМ ОФ 521. Пензенская губ., Краснослободский уезд. Техника вышивания — косой стежок, счетная гладь, роспись.

Табл. 60. Фрагмент вышивки лобной части женского головного убора мордвы-мокши. Колл.

МРКМ ОФ 405. Коллекция М. Е. Евсевьева, конец XIX в. Техника вышивки — косая стежка, счетная гладь.



Табл. 61. Фрагмент вышивки позатылья женского головного убора мордвы-мокши (см. табл. 60).





Табл. 62. Фрагмент вышивки лобной части женского головного убора мордвы-мокши. Колл. МРКМ ОФ 397. Пензенская губ., Краснослободский уезд, XIX в. Техника вышивки — косой стежок, счетная гладь, роспись.

Табл. 63. Фрагмент вышивки лобной части женского головного убора *панга* мордвы-мокши. Колл. МРКМ ОФ 407. Техника вышивки — косой стежок, счетная гладь.



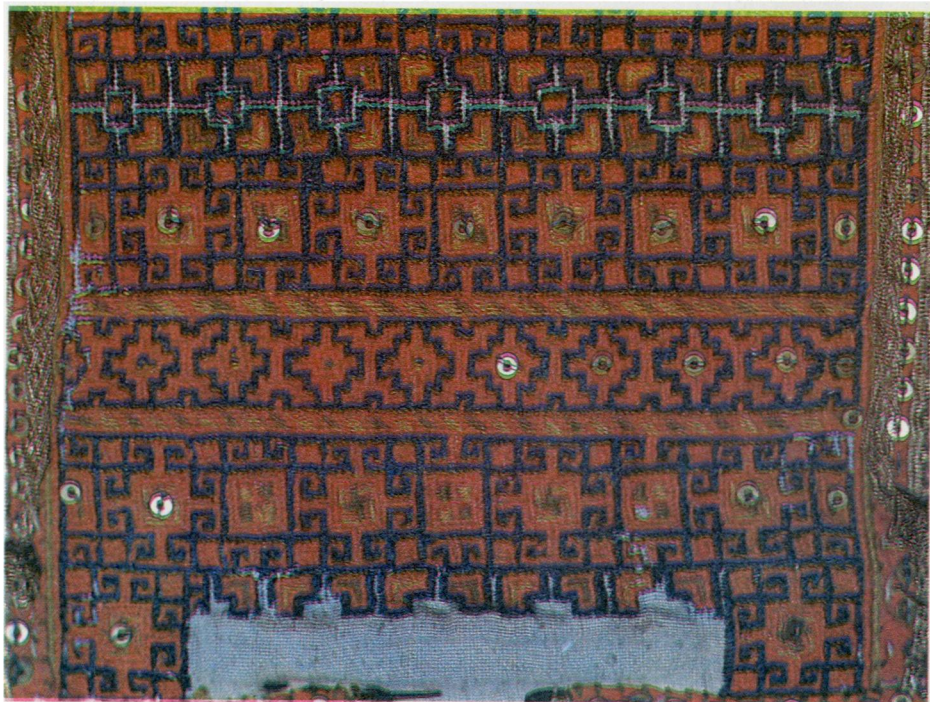



Табл. 65. Фрагмент вышивки лобной части женского головного убора *бабань панга* мордвы-мокши. Колл. МРКМ ОФ 409. Пензенская губ., конец XIX в. Техника вышивки — крестик, счетная гладь, роспись, набор.

←

Табл. 64. Фрагмент вышивки позатыльня женского головного убора *панга* мордвы-мокши (см. табл. 63).



Табл. 66. Фрагмент вышивки лобной части женского головного убора *бабань панга* мордвы-мокши. Колл. МРКМ ОФ 371. Пензенская губ., XIX в. Техника вышивки — косой стежок, счетная гладь.



Табл. 67. Фрагмент вышивки лобной части женского головного убора *бабань панга* мордвы-мокши. Колл. МРКМ ОФ 586. Пензенская губ., Краснослободский уезд, конец XIX в. Техника вышивки — косой стежок, счетная гладь, набор, роспись.



Табл. 68. Фрагмент вышивки лобной части женского головного убора *бабаны панга* мордвы-мокши. Колл. МРКМ ОФ 385. Пензенская губ., Краснослободский уезд, 1 пол. XIX в. Техника вышивки — косой стежок, счетная гладь, роспись, набор.



Табл. 69. Вышивка на поясном украшении мордвы-эрзи. Колл. ГМЭ 397—36. Собрана И. Н. Смирновым в 1902 г. Нижегородская губ., Лукояновский уезд. Техника вышивки — счетная гладь, ковровый шов.

Табл. 70. Вышивка на поясном украшении мордвы-эрзи. Колл. ГМЭ 8762—27786. Техника вышивки — счетная гладь, «звездочка» («эрзянский» шов).





Табл. 71. Вышивка на поясном украшении мордвы-эрзи. Колл. ГМЭ 8762—27788.
Дар С. И. Селивановой. Техника вышивки — ковровый шов, «звездочка».



Табл. 72. Вышивка на пояском украшении мордвы-эрзи. Колл. ГМЭ 8762—27792.
Нижегородская губерния. Техника вышивки — счетная гладь, ковровый шов.



Табл. 73. Вышивка на поясном украшении *икельга паця* мордвы-эрзи. Колл. ГМЭ 6594—23. Получено из института пролетарского искусства в 1925 г. Мордовская АССР. Техника вышивки — ковровый шов.

Табл. 74. Вышивка на заготовке для поясного украшения мордвы-эрзи. Колл. ГМЭ 1215—4. Собрана С. И. Руденко в 1907 г. Самарская губ., Бугульминский уезд, д. Васильевка. Техника вышивки — косой стежок, крестик.





Табл. 75. Вышивка на заготовке для поясного украшения мордвы-эрзи. Колл. ГМЭ 1215—7. Собрана С. И. Руденко в 1907 г. Самарская губ., Бугульминский уезд, д. Васильевка. Техника вышивки — ковровый шов.



Табл. 76. Вышивка на заготовке для поясного украшения мордвы-эрзи. Колл. ГМЭ 1065—111. Собрана В. П. Шнейдер в 1906 г. Пензенская губ., Саранский уезд, д. Семилей. Техника вышивки — косой стежок, крестик.

Табл. 77. Фрагмент вышивки на поясном украшении мордвы-эрзи. Колл. МРКМ ОФ 3125/1. Нижегородская губ., Лукояновский уезд, с. Кельдюшево. Техника вышивки — косой стежок, счетная гладь, набор.



Табл. 78. Вышивка на рукаве верхней женской одежды *шушпан* мордвы-терюхан.
Колл. ГМЭ 8762—28245/1. Техника вышивки — косой стежок и гобеленовый шов.

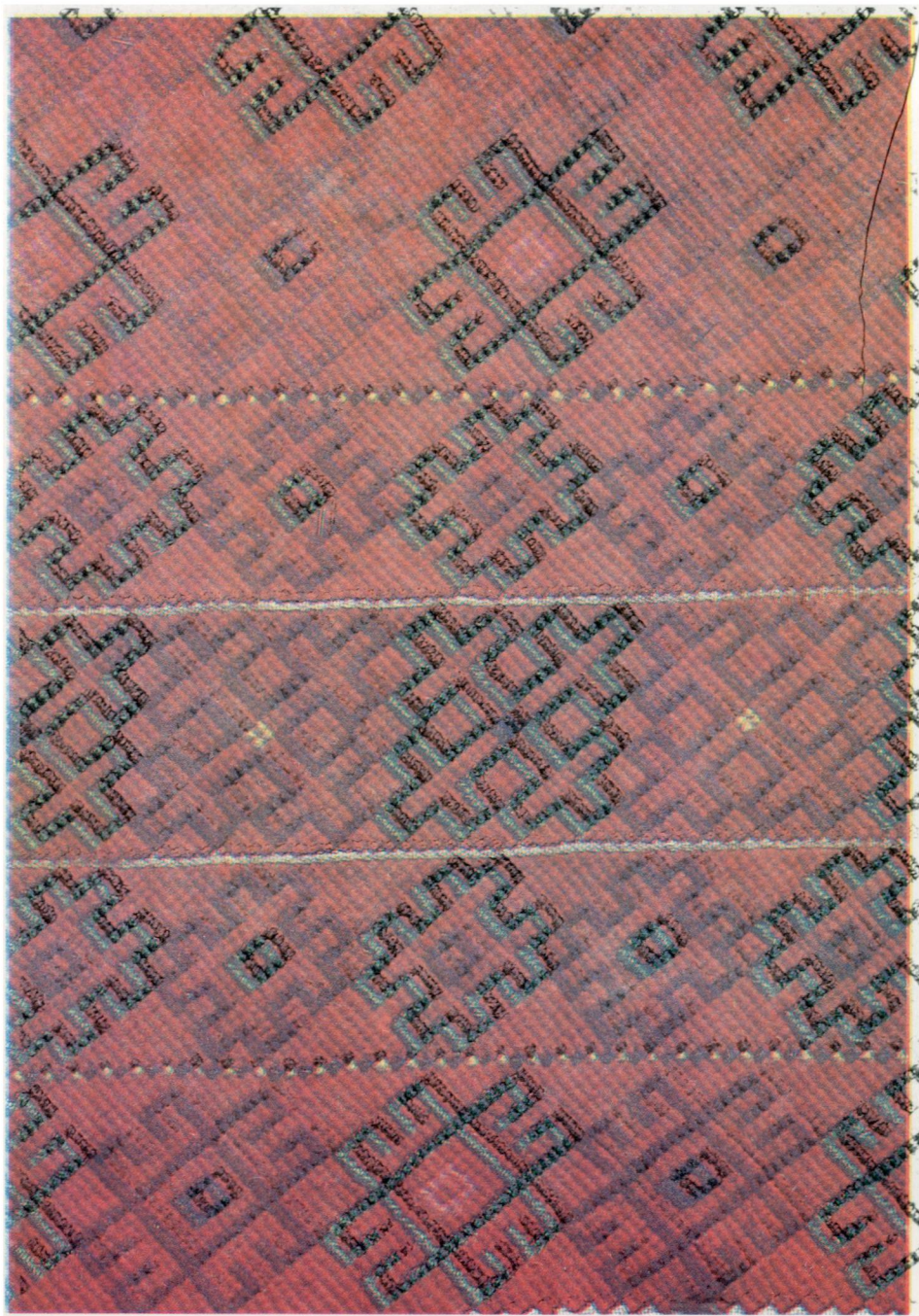



Табл. 80. Вышивка на рукаве верхней женской одежды *шушпан* мордвы-терюхан.
Колл. ГМЭ 8762—28242. Техника вышивки — гобеленовый шов.

←
Табл. 79. Вышивка на рукаве верхней женской одежды *шушпан* мордвы-терюхан.
Колл. ГМЭ 8762—28247. Техника вышивки — гобеленовый шов.



Табл. 81. Вышивка на рукаве верхней женской одежды *шушпан* мордвы-терюхан.
Колл. ГМЭ 8762—28244. Техника вышивки — гобеленовый шов.

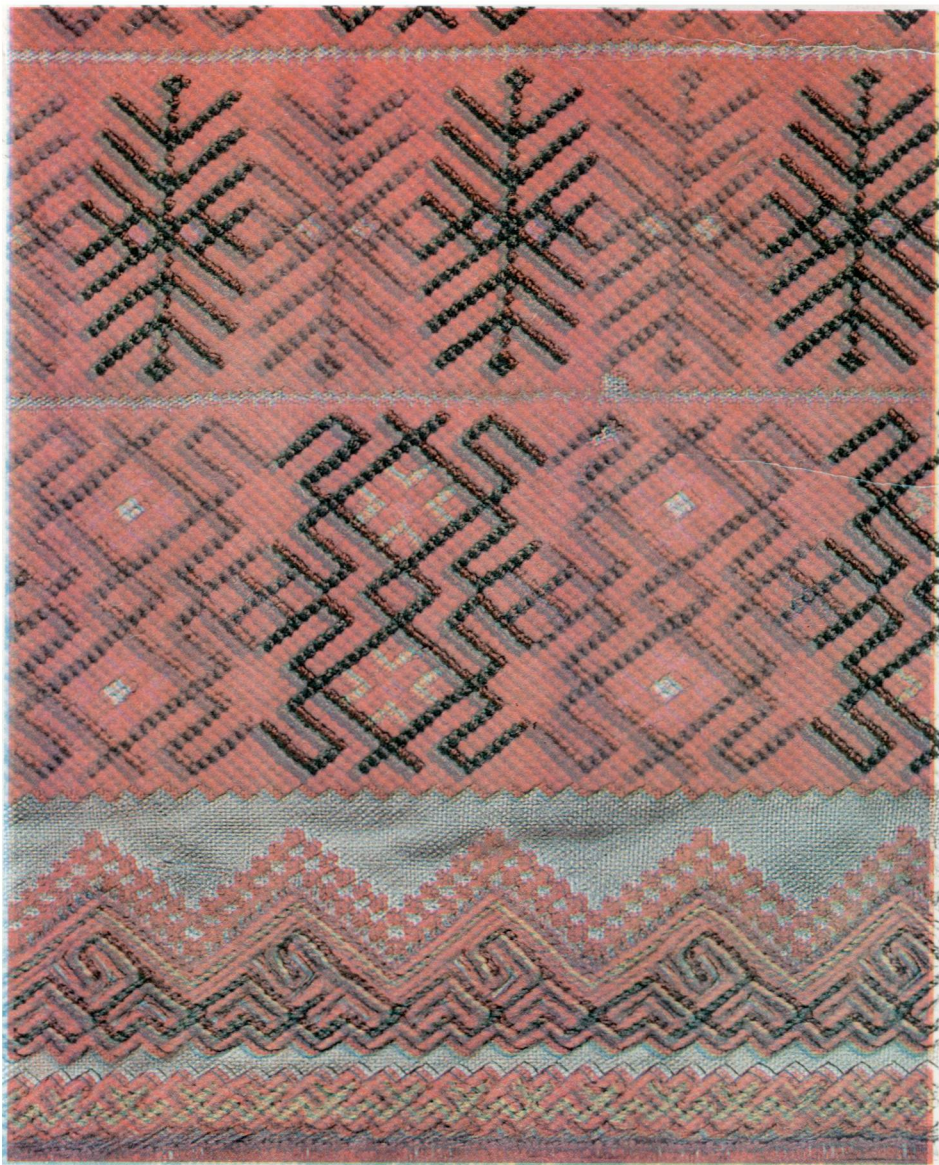

Табл. 82. Вышивка на рукаве верхней женской одежды *шушпан* мордвы-терюхан.
Колл. ГМЭ 8762—28249. Техника вышивки — гобеленовый шов.





Табл. 84. Вышивка на рукаве верхней женской одежды *шушпан* мордвы-терюхан.
Колл. ГИАМЗ 536—2. Техника вышивки — гобеленовый шов.

Табл. 83. Вышивка на рукаве верхней женской одежды *шушпан* мордвы-терюхан.
Колл. ГИАМЗ 536—1. Техника вышивки — гобеленовый шов.

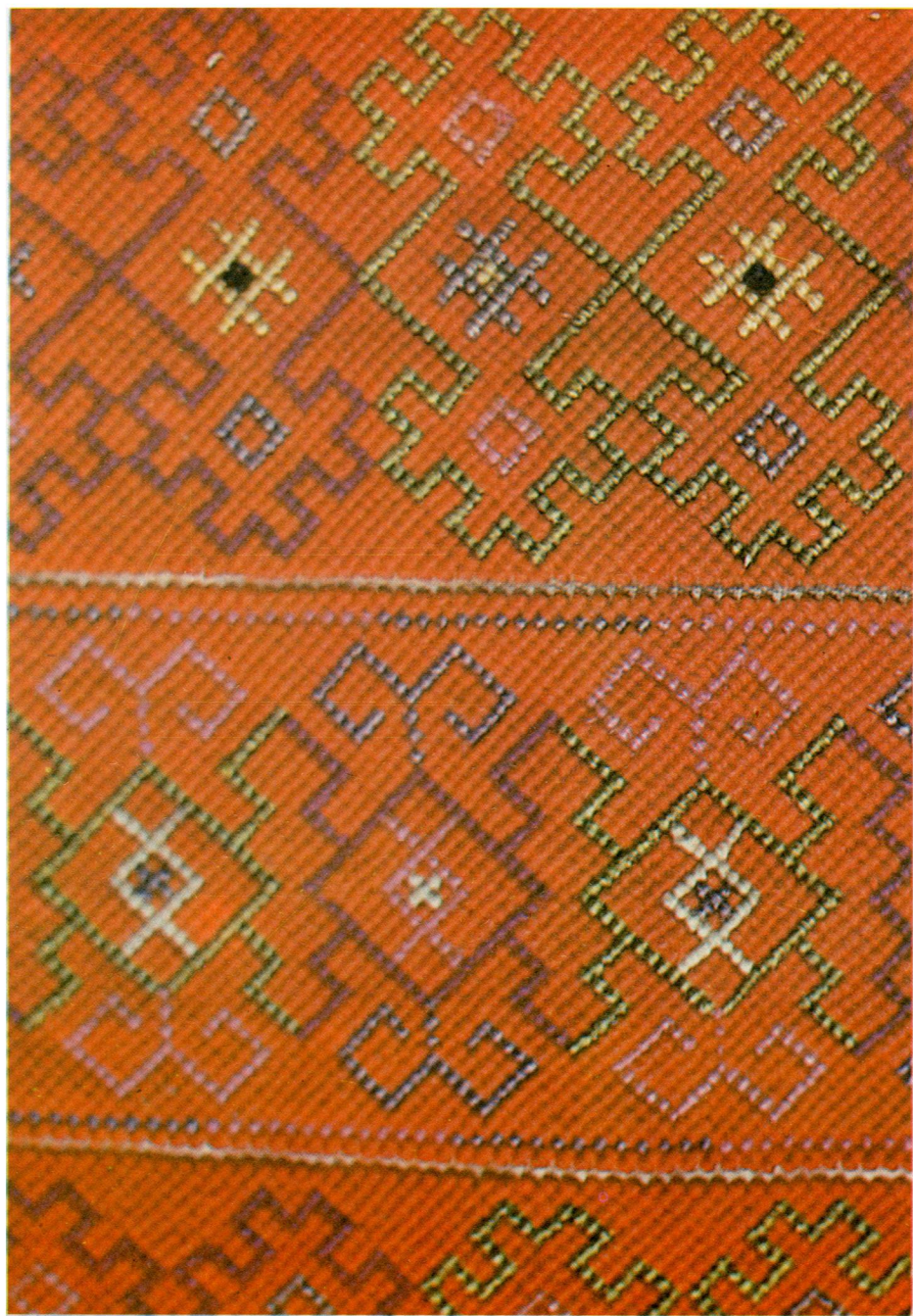

Табл. 85. Вышивка на рукаве верхней женской одежды *шушпан* мордвы-терюхан.
Колл. ГИАМЗ 537—17. Техника вышивки — гобеленовый шов.

Табл. 86. Вышивка на рукаве верхней женской одежды *шушпан* мордвы-терюхан.
Колл. ГИАМЗ 535—4. Техника вышивки — гобеленовый шов.





Табл. 87. Вышивка на рукаве верхней женской одежды *шушпан* мордвы-терюхан.
Колл. ГИАМЗ 535—21. Техника вышивки — гобеленовый шов.

Источники

Научно-рукописный фонд библиотеки ордена Знак Почета Научно-исследовательского института языка, литературы, истории и экономики при Совете Министров Мордовской ССР.

Научные фонды музеев: Государственного музея этнографии народов СССР, Нижегородского историко-архитектурного музея-заповедника, Мордовского республиканского краеведческого музея, Пензенского областного краеведческого музея, Татарского республиканского краеведческого музея, Арзамасского исторического музея, Лукояновского народного краеведческого музея.

Литература

- Авижанская С. А., Бикбулатов Н. В., Кузеев Р. Г.* Декоративно-прикладное искусство башкир. Уфа, 1964.
- Акимова Т. М.* Эволюция женского костюма у саратовских чувашей.— Труды НВОК. 35, 5. Саратов, 1928.
- Акимова Т. М.* Вышивка саратовских чувашей. Саратов, 1936.
- Алихова А. Е.* Научная обработка и введение.— В кн.: Материальная культура средне-цининской мордвы VIII—XI вв. Саранск, 1969.
- Атлас русских говоров центральных областей к востоку от Москвы. М., 1973.
- Белицер В. Н.* Народная одежда мордвы.— ТИЭ, новая серия, т. 101. М., 1973.
- Бибикова В. И.* О происхождении мезинского палеолитического орнамента.— СА, 1965, № 1.
- Богуславская И. Я.* О двух произведениях средневекового русского шитья.— В кн.: Русское народное искусство Севера. Л., 1968.
- Бубрих Д. В.* Лингвистические данные к вопросу о древности связей между мордвой и восточным славянством.— Записки МНИИЯЛИЭ, т. 7. Саранск, 1947.
- Вопросы этнической истории мордовского народа.— ТИЭ, новая серия, т. LXIII. М., 1960.
- Воронина Р. Ф.* Женский головной убор средне-цининской мордвы VIII — XI вв.— КСИА, № 136. М., 1973.
- Газен-Торн Н. И.* Женская одежда народов Поволжья. Чебоксары, 1960.
- Горюнова Е. И.* Сарлейский могильник.— В кн.: Археологический сборник, т. 1. Саранск, 1948; она же. Коринский могильник, там же.
- Грибова Л. С.* Декоративно-прикладное искусство народов коми. М., 1980.
- Евсеев М. Е.* Братчины и другие религиозные обряды мордвы Пензенской губернии. Пт., 1914 г.
- Евсеев М. Е.* Мордовская свадьба. Саранск, 1959.
- Ефимова Л. В.* Ткани из финно-угорских могильников I тыс. н. э.— КСИА, № 107. М., 1966.
- Жиганов М. Ф.* К истории мордовских племен в конце I тысячелетия н. э.— СА, 1961, № 4.

- Жиганов М. Ф.* Память веков. Саранск, 1976.
- Зеленин Д. К.* Тотемический культ деревьев у русских и белорусов.— Известия Академии Наук, № 8. М., 1933.
- Иванов С. В.* К вопросу о значении изображений на старинных предметах культа у народов Саяно-Алтайского нагорья.— МАЭ, т. XVI. М.— Л., 1955.
- Иванов С. В.* Орнамент народов Сибири как исторический источник.— ТИЭ, новая серия, т. 81. М.— Л., 1963.
- Карпова Е. С.* Старинный мордовский костюм как источник по этногенезу мордовского народа.— В кн.: Из культурного наследия народов России. МАЭ, т. 28. Л., 1972.
- Козлова К. И.* Этнография народов Поволжья. Изд. МГУ, 1964.
- Крюкова Т. А.* Коллекция П. С. Палласа по народам Поволжья.— МАЭ, т. XII, Л., 1949.
- Крюкова Т. А.* Марийская вышивка. Л., 1952.
- Крюкова Т. А.* Женская рубаша «покай» и ее связь с праздником «пивань кудо» у мордвы.— Записки МНИИЯЛИЭ № 19. Саранск, 1958.
- Крюкова Т. А.* Мордовское народное изобразительное искусство. Саранск, 1968.
- Куфтин Б. А.* Материальная культура русской шешеры, ч. I. М., 1926.
- Крюкова Т. А., Никитин Г. А.* Чувашское народное изобразительное искусство. Чебоксары, 1960.
- Латынин Б. А.* Мировое дерево — древо жизни в орнаменте и фольклоре Восточной Европы.— ИГАИМК, в. 69. Л., 1933.
- Лебедева Н. И., Маслова Г. С.* Русская крестьянская одежда XIX — начала XX в.— В кн.: Русские. Историко-этнографический атлас. М., 1967.
- Мартьянов В. Н.* Памятники прикладного искусства мордвы. Саранск, 1971.
- Мартьянов В. Н.* Изображение дерева в вышивке головных уборов мордвы.— В кн.: Материалы по археологии и этнографии Мордовии. Труды МНИИЯЛИЭ, вып. 45. Саранск, 1974.
- Мартьянов В. Н.* Некоторые особенности орнамента вышивки мордвы-мокши юго-западных районов Мордовской ССР.— В кн.: Материальная и духовная культура мордвы в XVIII—XX вв. Труды МНИИЯЛИЭ, вып. 62. Саранск, 1978.
- Мартьянов В. Н.* Декоративный комплекс женского костюма мордвы-мокши VIII—XI вв.— В кн.: Материалы по археологии Мордовии. Труды МНИИЯЛИЭ, вып. 52. Саранск, 1976.
- Мартьянов В. Н.* Традиционное декоративно-прикладное искусство.— В кн.: Мордва. Саранск, 1981.
- Мартьянов В. Н.* Орнамент и украшения женской одежды мордвы как исторический источник.— В кн.: Шестой международный конгресс финно-угроведов. Тезисы. Сыктывкар, 1985.
- Мартьянов В. Н., Надькин Д. Т.* Об этнической принадлежности населения рязанского и муромского Поочья в I тыс. н. э.— В кн.: Археологические памятники мордвы первого тысячелетия нашей эры. Труды МНИИЯЛИЭ, вып. 63. Саранск, 1979.
- Маслова Г. С.* Народный орнамент верхневолжских карел.— ТИЭ, новая серия, т. XI. М., 1951.
- Маслова Г. С.* Орнамент русской народной вышивки как историко-этнографический источник. М., 1978.
- Материальная культура мордовского народа.— ТИЭ, новая серия, т. 86. М., 1963.
- Материалы по истории мордвы VIII—XI вв. Дневник археологических раскопок П. П. Иванова. Моршанск, 1952.
- Монгайт А. Л.* Рязанская земля. М., 1961.
- Народы Поволжья и Приуралья. Историко-этнографические очерки. М., 1985.
- Петербургский И. М.* Второй Журавкинский могильник.— В кн.: Археологические памятники мордвы первого тысячелетия нашей эры. Труды МНИИЯЛИЭ, вып. 63. Саранск, 1979.
- Петербургский И. М.* Раскопки в Мордовской ССР.— Археологические открытия 1976 года. М., 1977.

- Полесских М. Р.* Тезиковский могильник IV—V вв.— В кн.: Исследования по истории, этнографии и археологии Мордовской ССР. Труды МНИИЯЛИЭ, вып. XXX. Саранск, 1966.
- Работнова И. П.* Тамбовская вышивка. М., 1963.
- Ручьева А. П.* Анализ орнамента вышивок мордовского головного убора.— НВОК, 35,5. Саратов, 1928.
- Рыков П. С.* Культура древних финнов в районе р. Узы. Саратов, 1930.
- Смирнов И. Н.* Мордва. Казань, 1895.
- Соловьева Г. И.* Орнамент марийской вышивки. Йошкар-Ола, 1982.
- Спрыгина Н. И.* Одежда мордвы-мокши Краснослободского и Беднодемьяновского уездов Пензенской губернии. Пенза, 1928.
- Степанов П. Д.* Головные уборы мордовских замужних женщин в Саратовской губернии.— НВОК, 35,5. Саратов, 1928.
- Степанов П. Д.* Андреевский курган. Саранск, 1980.
- Толстов С. П.* Итоги и перспективы этнографического изучения национальных групп Нижегородской губернии.— В кн.: Культура и быт населения Центральной промышленной области. М., 1929.
- Феоктистов А. П.* Мордовские языки и их диалекты.— В кн.: Вопросы этнической истории мордовского народа. ТИЭ, новая серия, т. LXIII, М., 1960.
- Шитов В. Н.* Раскопки Шокшинского могильника.— В кн.: Археологические открытия 1983 года. М., 1985.
- Ястребов В. Н.* Лядинский и Томниковский могильники Тамбовской губернии.— МАР. № 10. СПб., 1893.
- Heikel A. O.* Trachten und Muster der Mordvinen. Helsingfors, 1899.

СПИСОК СОКРАЩЕНИЙ

ГИАМЗ — Нижегородский историко-архитектурный музей-заповедник.

ГМЭ — Государственный музей этнографии народов СССР

ИГАИМК — Известия Государственной Академии истории материальной культуры.

КСИА — Краткие сообщения Института археологии Академии наук СССР

МАР — Материалы по археологии России

МАЭ — Музей антропологии и этнографии Академии наук СССР

МГУ — Московский государственный университет

МНИИЯЛИЭ — Ордена Знак Почета Научно-исследовательский институт языка, литературы, истории и экономики при Совете Министров Мордовской ССР

МРКМ — Мордовский республиканский краеведческий музей

НВОК — Нижне-Волжское научное общество краеведения

НИИХП — Научно-исследовательский институт художественной промышленности

НРФ МНИИЯЛИЭ — научно-рукописный фонд МНИИЯЛИЭ

ПОКМ — Пензенский областной краеведческий музей

СА — Советская археология

ТИЭ — Труды Института этнографии

ТРКМ — Татарский республиканский краеведческий музей

ОГЛАВЛЕНИЕ

| | |
|--|------|
| Введение | 3 |
| <i>Глава 1. Вышивка плечевой одежды .</i> | 7 |
| Покрой плечевой одежды | 7 |
| Вышивка нательных рубах и верхней распашной одежды . | 12 |
| <i>Глава 2. Вышивка головных уборов. .</i> | 28 |
| <i>Глава 3. Вышивка поясных украшений .</i> | 44 |
| <i>Глава 4. Орнаментальные мотивы и композиция .</i> | 52 |
| Заключение | 61 |
| Приложение | 65 |
| Литература и источники . | .113 |
| Список сокращений | .116 |

Научно-популярное издание

**МОРДОВСКАЯ
НАРОДНАЯ ВЫШИВКА**

Составитель
и автор текста и черно-белых таблиц
МАРТЬЯНОВ Владимир Николаевич

Цветные фото Ю. П. КАЮРОВА

Редактор
Г. Т. Полибина

Оформление обложки
В. А. Лычева,
макет вклеек *В. И. Федюнина*

Художественный редактор
Ю. В. Смирнов

Технический редактор
Л. М. Лихонос

Корректор
С. В. Дувалкина

ИБ № 2181

Сдано в набор 28.05.90. Подписано к печати 01.08.91. Формат 60x84¹/₁₆. Бумага офсетная. Гарнитура литературная. Печать офсетная, Усл. печ. л. 6,97+3,72 вкл. Усл. кр.-отт. 22,82. Уч.-изд. л. 7,26+4,14 вкл. Тираж 5000 экз. Заказ № 1492. Цена 5 руб.

Мордовское книжное издательство Государственного комитета Мордовской ССР по делам издательств, полиграфии и книжной торговли. 430000, г. Саранск, Советская, 55.

Республиканская типография «Красный Октябрь» Государственного комитета Мордовской ССР по делам издательств, полиграфии и книжной торговли. 430000, г. Саранск, Советская, 55 а.

Мордовская народная вышивка

М 79 Сост. и авт. текста и черно-белых таблиц В.Н. Мартьянов; Цвет. фото Ю. П. Каюрова; Редкол.: В. В. Шименов (отв. ред.), М. Ф. Жиганов, И. М. Петербургский.— Саранск: Мордов. кн. изд-во, 1991—120 с.

ISBN 5—7595—0425—8

Автор рассматривает мордовскую народную вышивку как вид декоративно-прикладного искусства, который имеет свои отличительные особенности в искусстве народов нашей Родины.

Рассматриваются вопросы происхождения орнамента мордовской вышивки. Содержатся иллюстрации одежды, наиболее характерные и показательные, рисунки орнамента.

Большой интерес представляет для специалистов, а также для тех, кто интересуется культурой родного края.

