

Д. Колганов

КАК ЛОВИТЬ РЫБУ УДОЧКОЙ

Издание второе, дополненное

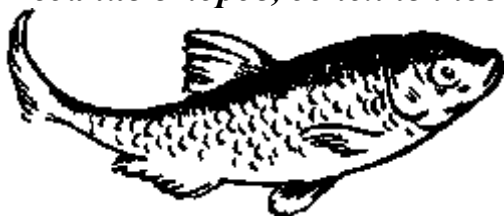

МОСКОВСКИЙ РАБОЧИЙ 1956

Цель настоящей книги — познакомить начинающего рыболова с правилами и способами летней и зимней рыбкой ловли на удочку, жерлицы, дорожку, кружки и др.

Книга не является законченным руководством. В ней даны лишь начальные сведения о рыбной ловле, которые помогут читателю овладеть основами этого вида спорта.

В книге описываются способы ловли лишь наиболее распространенных пород рыб.

Издательство просит читателей направлять отзывы о книге по адресу. Москва, ул. Герцена, 24, издательство «Московский рабочий».



Ловля рыбы на удочку доступна всем. Заниматься этим видом спорта можно в любое время года. Он развивает наблюдательность, находчивость и быстроту ориентировки.

Рыболов-спортсмен применяет активные способы лова. Он не использует сетей, переметов, вершей и т. п. Большую роль играют приобретенный рыболовом опыт, звание жизни и повадок рыб, умение правильно построить снасть и хорошо ее использовать.

Любая снасть рыболова-спортсмена доведена до изящества и предельной тонкости. Тем не менее, она дает возможность поймать на лесу-жилку диаметром 0,15 мм рыбу весом до 1 кг, а иногда и больше. Этому способствует не только знание приемов ловли, но и умение владеть собой, не допускать ошибок.

Рыболов-спортсмен в поисках рыбы забирается в самые глухие уголки. Он должен знать, какие рыбы водятся в данном водоеме, силу течения реки, строение берегов и т. п.

Рыболовам-любителям предоставляется право беспрепятственно ловить рыбу в любой реке или озере, кроме водоемов специального назначения. — некоторых рек, служащих местом нереста рыб лососевых пород, и т. п.

Рыболов должен помнить, что в результате бесконтрольного лова рыбы недозволенными орудиями постепенно уменьшаются ее запасы.

Охранять и увеличивать рыбные запасы — почетная задача каждого рыболова-любителя. Выполнить это

бывает совсем нетрудно. Например, после спада поймы воды много мелкой рыбешки остается в ямках и овражках.

Летом они высыхают, и оставшаяся в них рыба погибает. Но достаточно во-время прорыть к основному водоему не-большую канаву, как рыба уйдет в реку.

Для регулирования рыбной ловли, как промысловой, так и любительской, установлены соответствующие правила, которые должен знать каждый рыболлов-любитель.

* * *

Ловлю рыбы разделяют на весеннюю, летнюю, осеннюю и зимнюю. Это необходимо потому, что место нахождения рыбы, способы ловли, насадки для каждого времени года различны.

Знание пород рыб и их повадок достигается практическим путем, но личного опыта, хотя бы и долговременного, все же недостаточно для того, чтобы быть хорошим рыболловом. Свои практические знания нужно дополнять изучением специальной литературы. Необходимо знать время нереста рыб, часы кормежки, уметь определять пути, которыми приходит рыба в поисках корма.

Неудачи ловли чаще всего зависят не от того, что в водоеме нет рыбы, а от того, что рыболлов неправильно приступил к ловле. Например, если некрупную рыбу (плотву, густеру, ерша) ловить в проводку тяжелым и длинным удилищем, лесой в шесть — восемь волос и на крючок № 8 1/2 — 10, то вряд ли рыболлов дождет успеха. От тяжелого удилища скоро устанут руки, большой крючок будет мешать рыбе взять насадку, а крупный поплавок не отметит момента «осторожной» поклевки. Так же безуспешны будут усилия рыболлова, поставившего жерлицу среди густой водяной растительности, в которой живец немедленно запутается.

Отправляясь в середине июля на реку ловить плотву в проводку, не надо брать червей. В это время на червя многие породы рыб берут плохо. Лучше ловить на зернышки пареной пшеницы, овса, перловой крупы и т. п. Но в закрытых водоемах (прудах, озерах, водохранилищах) лучшей насадкой будет хлеб — пшеничный, ржаной, мучное тесто, пшенная каша, опарыш, мотыль и т. п. Если любую насадку «закинуть» на илистое дно, она уйдет в ил, и рыба ее не заметит.

Для успешной ловли большое значение имеет знание водоема. Замечая, в каком месте реки или озера есть ямы, подмоины или затонувшие коряги, большие камни и т. д., рыболлов может точно установить, где находится та или другая порода рыб

Необходимо знать не только обычные стоянки рыбы в водоеме, но и те места, куда она подходит в поисках корма. Известно, например, что почти вся нехищная рыба после дождей подходит к берегам, так как в это время в реку втекают мутные ручейки дождевой воды, несущие с собой разнообразный корм

В каждом водоеме рыба ведет себя по-разному. Особенно важно изучить, чем и в какое время года питается рыба. Надо знать, при какой температуре воды нерестится та или другая порода. Это даст возможность легко установить начало наилучшего клева этой рыбы после нереста.

Полезно знать строение и форму рыбы, так как с этим связано ее местонахождение. Например, брусковатый голавль свободно держится на быстром течении, а широкий # сжатый с боков лещ к этому совсем не приспособлен. Поэтому он обычно водится в стоячей воде или в реках со спокойным течением.

В любительском рыболловстве применяются самые разнообразные снасти, но наиболее распространенной из них является удочка

Удочки подразделяются на летние и зимние, причем те и другие имеют несколько видов, отличаясь своим устройством. Различны также и способы ловли. Например, ловят нахлыстом на искусственную и естественную мушку, спиннингом — главным образом на металлические блесны, в проводку — с плывущим по течению поплавком, поплавочной удочкой — с поплавком, стоящим на одном месте, донной удочкой — с насадкой, обязательно лежащей на дне. Зимняя удочка предназначена для ловли с «морышкой», с поплавком и для блеснения окуня, щуки, судака. Многие рыболловы ловят на жерлицы, дорожку, кружки и др.

В любительской ловле есть способы, пригодные для каждого водоема и любой снасти. Но всегда надо помнить одно правило: чем прозрачнее вода, тем труднее ловить, тем тоньше должна быть снасть. Достигается это применением соответствующих крючков, лес, поплавков, грузов и т. п. Оснастка удочек, жерлиц, дорожек, кружков из года в год становится проще и практичнее. Тонкая снасть приучает рыболлова осторожно делать подсечку.

Хорошая техника ловли и усовершенствованные снасти дают рыболлову возможность немедленно заметить самую слабую поклевку. Это позволяет применять крючки небольших размеров, с коротким цевьем.

Немаловажное значение для успеха ловли имеет поведение рыболлова на рыбалке. Рыба хорошо воспринимает доносящиеся до нее колебания воды. Поэтому подходить к месту ловли нужно осторожно, не допускать никакого шума и особенно избегать ударов по воде удилищем, а при ловле на мелких местах не следует им сильно размахивать. Замечено, что при тихом разговоре на рыбалке даже стоящая у поверхности воды рыба не пугается. Но при резком ударе о землю или дно лодки она немедленно скрывается в глубину.

Тень рыболлова, падающая на воду, отпугивает рыбу. Поэтому не следует делать резких движений. Выбирать место ловли нужно там, где тень не будет падать на воду вблизи от поплавков. Нельзя при ловле на дорожку

сильно ударять веслами по воде — этим распугаешь рыбу, стоящую между зарослей, — или бесцельно разезжать на лодке между плавающих кружков.

Свободно можно передвигаться в таких местах, где рыба привыкла к постоянному шуму, например у плотин с падающей водой, вблизи от железнодорожных мостов и линий, у плывучих мостов, переходов вброд, в местах, где часто ездят на лодках, где проходят пароходы, и т. п.

Рыба, обитающая в тихих водоемах, привыкла искать корм на дне. Она подбирает мотылей, случайно попавших в воду земляных червей, крошки хлеба, зерна, насекомых и т. д.

В прудах и озерах рыба в поисках корма плавает по всему водоему, заходя во все заливчики, бухточки, в травянистые заросли, ручейки и т. д. Эти переходы, совершаемые целой стайей большей частью регулярно, облегчают приваживание рыбы к месту ловли.

При спаде воды в реках рыба уходит вниз, а в озерах и прудах — в ямы или более глубокие места. Когда вода в реках прибывает рыба поднимается вверх по течению и подходит к берегам.

Некоторые рыболовы считают, что чем больше раскинуто удочек или распущено кружков, тем значительнее будет улов рыбы. Они берут иногда на рыбную ловлю два-три десятка поплавочных или доимых удочек, да еще и проводку. Но на самом деле это не увеличивает, а значительно уменьшает улов.

Большое число удочек до крайности затрудняет наблюдение за поклевками и не дает возможности своевременно сделать подсечку.

Положение не улучшится, если десяток удочек расставить «под рукой» на расстоянии 3 — 4 м. В этом случае часто происходит досадная путаница.

При забросах насадка нередко падает на лесу другой удочки или зацепляется за стоящий в воде поплавок. Когда попадает рыба на одну удочку, она может перепутать остальные. На распутывание лес уходит много времени. Поэтому при поплавочной или донной ловле рекомендуется пользоваться не более чем тремя-четырьмя удочками или восемью — десятью кружками.

Собираясь на рыбалку, нужно тщательно проверить снасть. Особое внимание надо обратить на прочность узлов лесы и качество крючков.

Крючок всегда должен соответствовать насадке и величине рыбы. Нельзя летом ловить рыбу весом 1 — 2 кг на крючок № 2 1/2 с насадкой куска выползка, рыбу весом 200 г — на крючок № 10 — 12 с насадкой зерен пшеницы, овса, или на крючок № 7 с длинным цевьем с насадкой комнатной мухи ловить уклейку. Обычно при ловле язя весом до 1 кг на горох достаточен крючок № 4 — 6. Для ловли язя на кусок выползка в проводку требуется крючок № 6 — 8 1/2 с коротким цевьем. При ловле донной удочкой на целого выползка необходимо применять крючки № 8 1/2 — 10. При ловле плотвы на пшеницу ставят крючок № 3 1/2 — 4, а при ловле на зелень лучшим будет № 2 1/2 — 3. Для жерлиц и кружков применяются крючки двойные и тройные № 5 — 8 1/2.

Большое значение для ловли на удочку имеет правильный выбор насадки и прикормки. Насадка, как правило, должна быть хорошо знакома рыбе как корм данного водоема. Кроме того, при применении той или другой на-

Бадки следует учесть время года, месяц, температуру воды и другие обстоятельства.

Обычно рыболовы, пользуясь для ловли одним и тем же водоемом, обзаводятся лодкой. При проводочной и донной ловле она значительно повышает улов. С нее легко изучить дно водоема, расставить жерлицы, «обловить» любое место и т. п. Но в некоторых случаях удобнее ловить с берега, особенно на поплавочные удочки. Ловля с берега менее утомительна, чем ловля с лодки.

Первые неудачи начинающих рыболовов объясняются тем, что они не там и не так ловят. Очень важна знать, когда, где и на какую приманку ловится рыба. Например, на правом берегу реки Пахры в нижнем ее течении сажали капусту. Здесь ближе к осени хорошо брал голавль на гусеницу капустной бабочки. На эту же насадку в верхнем течении голавль брал значительно хуже, потому что в этом месте по берегу капусту не сажали, и гусеница редко попадала в реку. Не рекомендуется ловить голавля в мае на какую-либо яркую бабочку. Успех будет обеспечен, если для насадки взять майского жука. Но уже в июле нужно ловить на кузнечика.

В одном из прудов около кирпичного завода, начиная с середины июня, карась хорошо брал на черный хлеб и хуже — на червя. А в соседнем пруду, наоборот, на хлеб брал плохо, а на червя хорошо. Объясняется это тем, что на берегу первого пруда стояла рабочая кухня, и в пруд часто попадали крошки и куски хлеба.

При зимнем блеснении окуня лучшие результаты будут в том случае, если на крючок блесны подсадить мотыля или кусочек червя, а при ловле на малька зацеплять его не за спинку, а за губки.

УСТРОЙСТВО УДОЧКИ

УДИЛИЩЕ

Удилище любого типа должно быть легким, прочным, эластичным. Этими качествами обладает бамбук. Кроме бамбука, для поплавочных и проволочных удилищ употребляют черемуху, орех, ясень, березу,

можжевельник. Из этих же материалов можно изготовить удилище для зимних удочек. Удилища для зимней ловли делаются очень короткими (20 — 30 см), для зимнего блеснения окуней — несколько длиннее, а для щук и судаков — до 1 м. Поплавочные и проволочные удилища изготавливаются цельными или стычными, т. е. соединенными из нескольких частей (колен).

Универсальных удилищ, пригодных для ловли рыбы различного веса и любым способом, нет.

Ошибочными также следует считать распространенные среди рыболовов названия обычных поплавоочных удочек: окуневая, шютвичная, лещевая и т. п. Устройство этих удочек таково, что они незначительно отличаются одна от другой, поэтому их можно применять для ловли разной рыбы.

- Удилище должно соответствовать месту ловли, величине предполагаемой добычи и способу ловли.

Удилища для поплавоочной снасти могут быть разной Длины и могут выдерживать разную нагрузку. Обычная Длинна их колеблется от 2,5 до 5 м, выдерживают они груз от 200 до 800 г. Это означает, что груз такого веса можно приподнять с пола, не сломав удилище.

Поплавоочные удилища разделяются на четыре группы: легкие предназначаются для ловли небольших рыб. — уклейки, пескаря, ерша, мелкого окуня, плотвы, ельца, густеры; средние — для ловли язя, голавля, окуня, подуста весом 1,5 — 2 кг; тяжелые — для крупных рыб: леща, щуки и др., и особо тяжелые — для ловли крупного сазана, больших щук и др.

Случается, что длина удилища при ловле у болотистых или заросших травой берегов бывает недостаточной. При ловле у крутых и обрывистых берегов или с лодки будут хороши удилища в 4 м.

Проводочные удилища бывают разной длины. Разделяются они на легкие, выдерживающие нагрузку до 100 г, средние — до 200 г, тяжелые — до 300 г и особо тяжелые — до 400 г.

Длина и нагрузка проволочного удилища не постоянны. Их изменяют в зависимости от насадки, величины рыбы, силы течения, глубины водоема, объема поплавок, «глухой» или «бегучей» снасти. Все проводочные удилища должны иметь на комле пробковую или деревянную рукоятку.

Выбирая любое бамбуковое удилище, необходимо следить за тем, чтобы в местах среза листьев или сучков не было глубоких надразов, которые обычно вызывают поломку.

Трубки стычного удилища должны быть цилиндрическими или с маленьким конусом и плотно соединяться.

Очень гибкие и очень жесткие удилища не вполне пригодны для ловли, так как не дают правильных подсечек: крючок в первом случае не проколет насадку и слабо подцепит рыбу, во втором случае может разорвать губу, а иногда возможен обрыв лесеы.

ЛЕСА

Леса должна быть тонкой, прочной и малозаметной в воде. Прекрасной лесой для летних и зимних удочек и других снастей может служить капрон (жилка).

Влажную лесу нельзя туго наматывать на мотовиль-цы: высыхая, она сильно сжимается и искривляет удилище, портит катушки. Эти особенности капрона необходимо учитывать.

В продаже имеются лесеы плетеные и крученые, изго-товленные из тончайших нитей капрона. Эти лесеы обладают также большой прочностью.

Крученый капрон имеет недостаток: намокая, он закручивается. Чтобы избежать этого, лесу пропитывают составом из четырех частей натуральной олифы и одной части касторки или рыбьего жира, затем протирают тряпкой и, туго натянув, высушивают.

Лесеы изготавливаются также из конского волоса, шелка, из льняных и хлопчатобумажных ниток. Волосная лесеа, сплетенная из трех-четырёх волос, способна выдержать нагрузку до 1 кг и даже больше.

Капроновыми, шелковыми шнурами № 0 и 1 осна-щают проводочные и донные удочки, жерлицы, дорожку, кружки. Волосные лесеы применяются лишь при ловле на поплавоочные и проводочные летние и зимние удочки. Капрон (жилка) в сухом виде очень упруг. Перед тем как привязать крючок, капрон необходимо размочить в теплой воде; узлы должны быть тщательно завязаны, так как они часто распускаются. Лучшими считаются лесеы, окрашенные в черный, коричневый и зеленый цвета.

Начинающие рыболовы считают, что чем крепче лесеа, тем лучше. Поэтому для ловли, например, плотвы весом 200 г они оснащают удилище волосной лесой в шесть — восемь волос, шелковой или капроновой с поперечным се-чением 0,5 мм. Несоответствие прочности лесеы весу ры-бы совершенно очевидно. Рыбу такого веса можно ловить на лесу в два волоса или на капроновую в 0,1 мм.

При ловле с берега тонкие жилковые лесеы часто запутываются в растениях и рвутся. Поэтому лучше ставить более толстую основную лесу, а к ней — тонкий поводок длиной не менее 0,5 м. Если крючок зацепится в воде за какой-нибудь предмет и его невозможно освободить, при-ходится обрывать лесу. Так как поводок менее прочен, чем основная лесеа, то обрывается почти всегда поводок, а лесеа и поплавок сохраняются. Поэтому необходимо иметь несколько запасных поводков одинаковой длины с привязанными к ним крючками.

Поводок можно сделать из одного конского волоса. Хороший волос должен вытягиваться (в сухом виде) на 10-15% своей длины и выдерживать нагрузку до 500 г, иногда и больше.

При ловле рыбы со дна ставят поводок темного зеленый, похожий на водяные растения. При ловле проводку

его подкрашивают анилиновой краской в гол бой или зеленоватый цвет.

При ловле щуки нужен металлический поводок.

КРЮЧОК

Крючок должен быть соразмерным величине предполагаемой добычи, прочным, закаленным и острым.

Изготавливаются четыре типа одинарных крючков. Первые два — с одним изгибом: один — с лопаточкой с № 2 1/2 по № 50, другой — с колечком с № 2 1/2 по № 22. У крючков этого типа жало идет параллельно цевью. Вторые два типа — с двумя изгибами: один — с лопаточкой с № 31/2 по № 35, другой — с колечком с № 3 по № 16. Жало крючков у них отогнуто в сторону (рис. 1).

Двойные и тройные крючки изготавливаются лишь нескольких номеров — с № 5 по № 18.

Номер крючка определяется его размером: если ширина и высота изгиба, например, 7 мм, значит крючок будет № 7.

Для ловли удочками применяются крючки всех типов: от № 2 1/2 до № 14, а иногда и крупнее; в промысловой ловле — с № 16 по № 50; иногда рыболовы-любители ставят и такие крючки при ловле щук. Выбор крючка по величине и форме зависит от способов ловли, породы рыб, их веса, а также от насадки.

Двойные и тройные крючки применяются при ловле на жерлицы, дорожку, кружку.

Кроме названных, встречаются крючки других форм и качеств. Особенно велико разнообразие изгибов крючка: имеются угловатые, закругленные, угловато-закругленные, округлые и т. п. С формой изгиба связаны названия крючков.

Крючки различаются также по профилю жала и бородки. Это обстоятельство, на первый взгляд, очень незначительное, на которое редко обращают внимание при выборе крючка, играет немаловажную роль.

Практически установлено, что лучшие крючки — с одним округлым изгибом, прямым жалом, с цевьем, длина которого превышает ширину крючка в полтора-два раза.



Рис. 1. Форма крючков:

А. Наименование частей крючка: а - цевье; б - изгиб; в - жало; г - бородка; д - колечко (или лопаточка); е - лоб; ж - затылок. Основные измерения крючка: и - ширина крючка, р - длина цевья с - высота изгиба; т - диаметр проволоки. Б. 1 - головка с колечком, 2 - колечко, отогнутое в сторону; 3 - лопаточки. В. Профиль бородки и жала. У одних крючков бородка - Г - имеет выгиб, а жало прямое. Такое жало входит в тело рыбы легче, чем жало другой формы. К. Крючок с одним изгибом. Л. Крючок с двумя изгибами. М. Двойной крючок. Н. Тройной (тройник, якорек). С. Угол вхождения крючка в тело рыбы с цевьем разной длины.

ПОПЛАВОК

Поплавок держит крючок с насадкой на нужной глубине. По его движению рыболов может достаточно верно определить момент клева и подсечки рыбы.

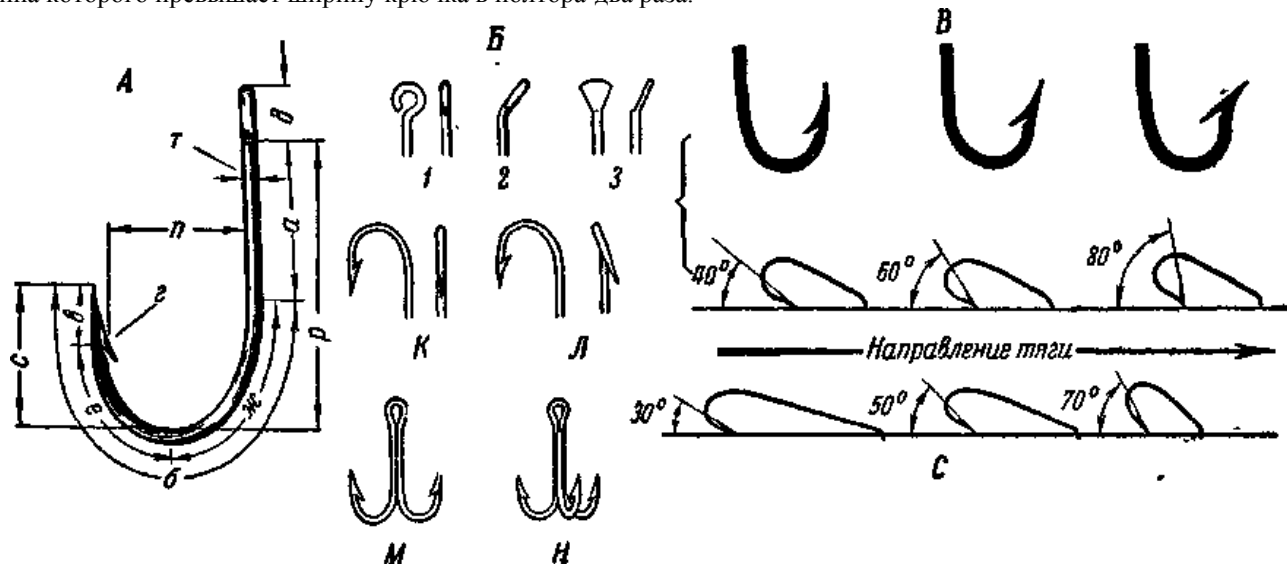
Форма, величина поплавков разнообразны. Поплавки бывают конические, цилиндрические, яйцевидные и др. Изготавливаются они из разных материалов.

Большие поплавки пригодны только для ловли хищных рыб на живца, маленькие употребляются для ловли мелкой рыбы на реке с тихим течением, в пруду, озере, водохранилище. При зимней ловле применяются совсем маленькие поплавки.

Поплавок удлиненно-каплеобразной формы со вставленной в него спичкой длиной 1 см более заметен при

поклёвке, чем поплавок с тупым верхом, хотя объём у них одинаковый. Первый с предельной нагрузкой будет выступать из воды на 10 мм; второй — на 3 — 5 мм. Рыбе легче погрузить в воду первый поплавок, чем второй.

Для зимней ловли, когда поплавок скрыт под водой, верх его делается широким и окрашивается в хорошо видимые цвета — белый с черным или оранжевым. При таком поплавке легче заметить поклёвку рыбы.

Поплавок должен быть чувствительным к малейшей поклёвке, обладать хорошей пловучестью и не впитывать в себя влаги. Его сопротивление во время поклёвки не должно препятствовать рыбе заглатывать насадку (рис. 2).

Чтобы соединить поплавок с лесой, ее складывают вдвое (петелькой) и пропускают в нижнее колечко восьмерки; затем петельку лесы надевают на поплавок, доводят до середины восьмерки и здесь затягивают (рис. 2А). Это наиболее простой и надёжный способ соединения. Чтобы передвинуть поплавок по лесу, ее надо предварительно ослабить. Если же передвигать поплавок, не ослабляя лесы, зна будет закручиваться.

Описанным способом соединения можно пользоваться лишь при ловле с волосяными, шелковыми и другими мягкими лесами. Тонкую капроновую лесу закрепляют так: в колечко поплавка вводят колечко металлической шпильки, а на лесу — кусочек трубочки от телефонного провода длиной 1 см. Шпилька, туго вставленная в отверстие трубочки, прочно закрепляет лесу.

Лучшими считаются поплавки, изготовленные из пенопластмассы, пробки, гусяного пера с заделанной в один конец проволочной петелькой с восьмеркой.

Чтобы поплавок был предельно чувствителен, он должен погружаться в воду примерно на четыре пятых своей длины или несколько больше. Чтобы проверить поплавок, к нему привязывают небольшую ниточку, к которой прикрепляют несколько дробинок или кусочков свинца, и опускают в воду. По мере надобности добавляют или убавляют груз, пока поплавок не погрузится до необходимого положения.



Рис. 2 Формы поплавков

А — из пробки; Б — из пенопласта, В — из пера, Г — скользящие; Д — яйцообразный, Е — зимние, Ж — закрепление поплавок на лесу.

Все поплавки (кроме специального назначения и особой формы) должны принимать в воде вертикальное положение. Только в крайнем случае допустим очень незначительный наклон, например при ловле леща, который при поклёвке обычно кладет поплавок набок.

При ловле на «бегущую» снасть на большой глубине и при необходимости забрасывать насадку далеко от берега или лодки приходится пользоваться поплавком особого устройства, который называют «скользящим». С поплавком, наглухо прикрепленным к лесу в 2 — 3 метрах от крючка, почти невозможно далеко забросить насадку. Чтобы насадка держалась на нужной глубине, на лесу закрепляют кусочек резины, который удержит поплавок в заданном положении.

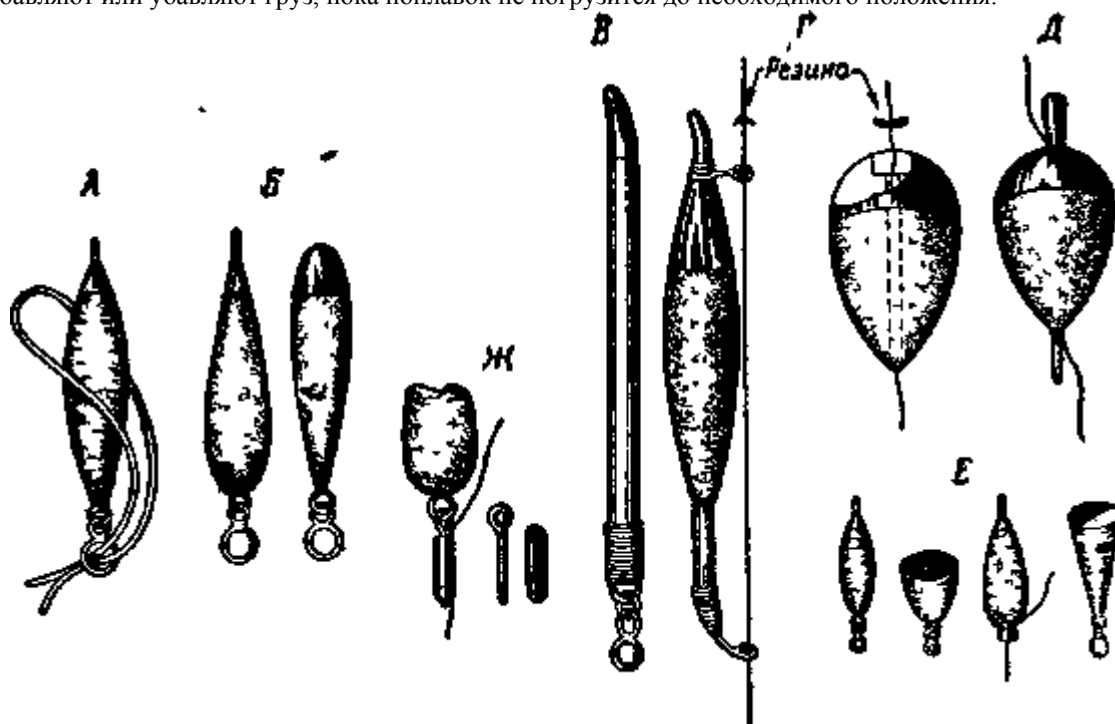
Упругость резины и ее величина не должны препятствовать проходу лесы сквозь кольца удилица как при забросе, так и при подмотке ее на катушку.

Обычно верхнюю часть поплавков окрашивают красной либо оранжевой масляной краской или нитролаком,

а также черной краской, как более заметными в пасмурные дни, в затемненных местах — под деревьями, мостами и т. д. Иногда поплавки красят в два цвета, делая одну полосу белой, а другую — черной.



Рис. 3 Грузила (огрузки):

А — резаная дробь, Б — круглая. В — оливка. Г — плоская, Д — свинцовая полоска, Е — карабин с петелькой, Ж — способы отгрузки донной удочки; 3 — эксцентричный.

Кусочек свинца или дробинка способствуют забросу, погружают насадку на дно, удерживают ее на месте и придают поплавку вертикальное положение.

Груз в каждом типе удочек размещается по-разному. Самое простое его расположение в поплавочной удочке. Маленькие дробинки укрепляются: первая — на поводке, в 10 — 15 см от крючка, остальные — выше (рис. 3).

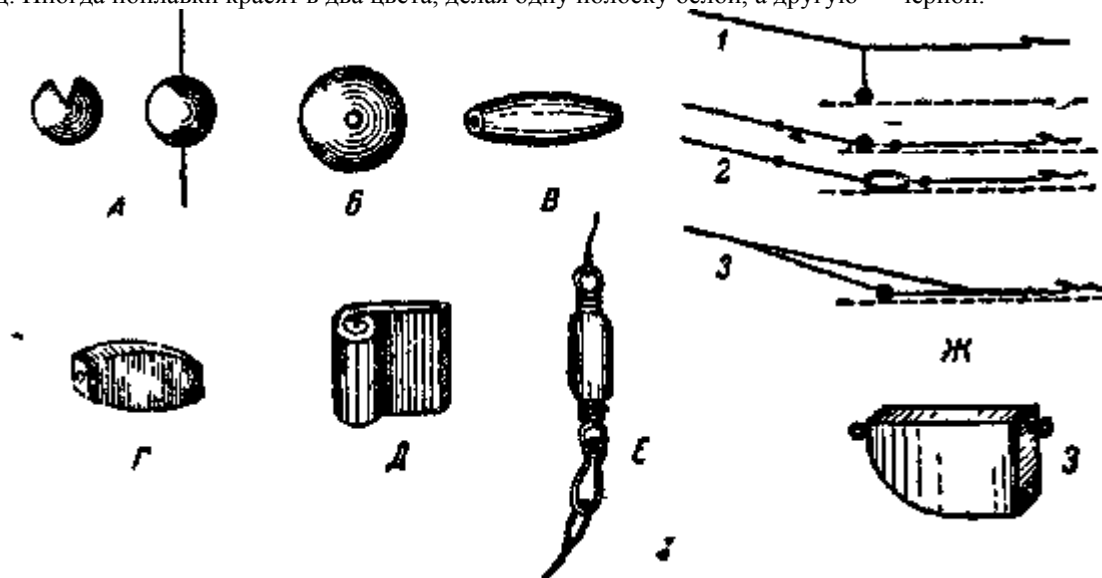
Более тщательно располагают дробинки в проводочной удочке. Первую, самую маленькую дробинку — бекасинник, ставят в 5 — 7 см от крючка, вторую — несколько большую — в 10 — 15 см от первой. Затем постепенно увеличивают размер дробинки, пока поплавок не погрузится до нужного уровня.

При ловле на быстром и глубоком месте удобнее ставить на лесу два груза: один — маленький, отступя от крючка на 10 см, другой — большой — в 15 — 20 см от первого.

Защемлять груз на лесу надо осторожно, так как сильным нажимом можно повредить лесу, и при ловле она порвется.



Рис. 4. Проводочные катушки.

Чем меньше груз, тем незаметнее он для рыбы, поэтому при ловле на донную удочку в местах с тихим течением достаточно одной крупной дробинки. На более быстром течении приходится ставить более тяжелые грузы разнообразной формы: круглые или плоские, со сквозным отверстием или без него.

На кружки и жерлицы ставят грузы круглые со сквозным отверстием, на дорожку нужен груз эксцентричный.

КАТУШКА

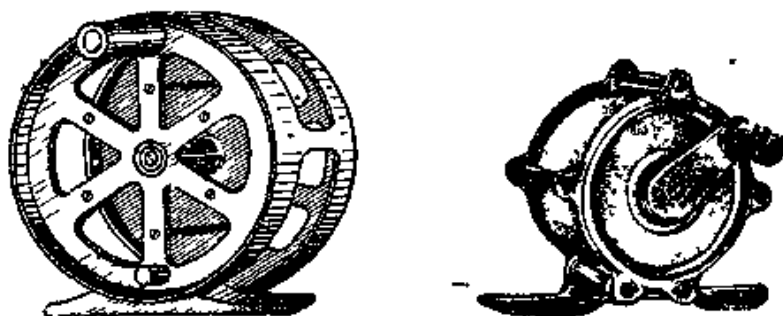
В оснастке удилища катушка играет важную роль. При ловле в проводку она дает рыболову возможность отпускать поплавок на большое расстояние (рис. 4). Поэтому и снасть называется «бегучей».

На поплавочную или проводочную удочку ставят катушку небольшого размера, простую по конструкции, но обязательно с тормозом. Иначе при неожиданной и резкой поклевке или при рывке рыбы леса запутается, и снасть из «бегучей» превратится в «глухую» [У «глухой» снасти леса на вершинке удилища закрепляется наглухо, у «бегучей» — удилище оснащено пропускными кольцами и катушкой. Это дает возможность удлинить или укоротить лесу во время ловли.].

Катушки типа «проводочных» рассчитаны на 30 — 50 м капроновой лесы (жилки) диаметром 0,35 мм или шелковой лесы № 0. Они вполне пригодны для ловли рыбы любыми летними удочками, а также при зимнем блеснении щуки.

Катушка для ловли дорожкой должна вмещать 80 — 100 м жилки диаметром 0,4 — 0,5 мм или плетеной шелковой, или плетеной капроновой № 1.

УЗЛЫ

Во время ловли часто приходится завязывать прочные узлы для ремонта порванной лесы, присоединения к ней поводка, прикрепления крючка и т. д. Наиболее удобны и надежны следующие узлы.

Двойной рыбацкий узел применяется при изготовлении новой волосяной лесы. Делается он так. Концы двух коленцев лесы складывают вместе в противоположных направлениях, делают простую петлю, пропускают через нее два раза коленце лесы, после чего узел туго затягивают. Получающиеся от завязки узла кончики обрезают.

Скользкий узел применяется для связывания любой лесы (кроме волосяной). Оба конца соединяют в противоположных направлениях и завязывают каждый из них простым (лучше двойным), но тугим узлом, прихватывая им другой конец лесы. После этого, взявшись за лесу, надо подтянуть узелки один к другому.

Привязка крючка к лесе производится следующим образом. Поводок пропускают в колечко крючка, если жало отогнуто в сторону, а при крючке с прямым колечком или с лопаточкой прикладывают к цевью. Кончик поводка складывают в петельку в направлении от колечка. Затем этот кончик обвертывают два-три раза вокруг петельки, захватывая вместе с нею и цевье крючка. После этого кончик пропускают в петельку. Сжимая одной рукой оставшийся кончик и крючок, другой рукой тянут за поводок и таким образом затягивают узел. Излишний конец поводка обрезают так, чтобы остаток был не короче 1 — 2 мм (рис. 5).

Можно привязывать крючок с лопаточкой и другим способом. Делают двойную петлю и слегка стягивают ее, отчего образуется как бы двойная петля (похожая на восьмерку). В нее продевают цевье крючка; затем петлю крепко затягивают, прочно удерживая крючок.



Рис. 5 Узлы:

А — рыбацкий; Б — скользкий, В — накидной для привязки стеаринки, «фунтика»; Г — петля; Д, Е Ж, З — узлы для привязывания крючков.

Для соединения лесы с поводком применяются простые петельки.

ПОДСОБНЫЕ ПРИНАДЛЕЖНОСТИ ДЛЯ РЫБНОЙ ЛОВЛИ

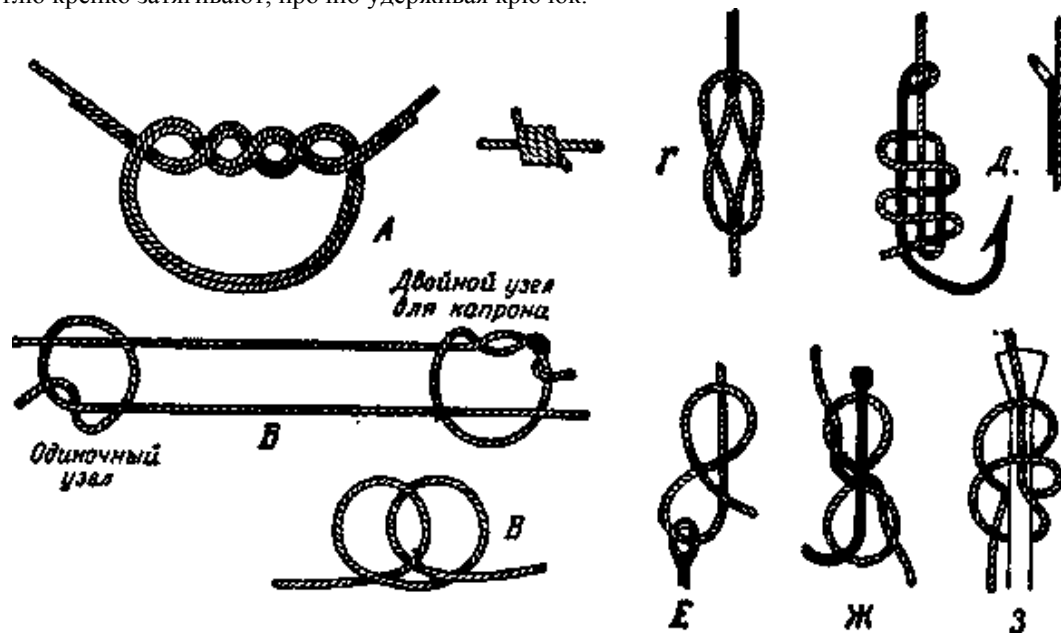
Глубомер (отмер, лот). Это небольшой конусообразный кусочек свинца, употребляемый для измерения глубины. В вершине конуса укрепляют проволочное колечко, в основании — кусочек пробки, в которую втыкают крючок. Пробка должна быть такой толщины, чтобы жало крючка не проходило через нее насквозь и не упиралось в свинец. Способ прикрепления глубомера показан на рисунке 6.

Отцеп. Отцеп весом 100 — 200 г состоит из куска свинца с впаянным в него большим проволочным кольцом, к которому привязывают шнур. В кольцо должен свободно проходить поплавок. Когда крючок зацепится за какой-нибудь лежащий на дне предмет, натянутую лесу продевают в прорезь кольца и пускают отцеп. Он своей тяжестью и отцепляет крючок.



Рис. 6 А — глубомер, Б — отцеп, В — отцеп с пружиной скобкой; Г — вилочка, Д — пинцет

Садок. Пойманную рыбу лучше всего хранить в садке, опущенном в воду. Для этого хороши камышовые или ивовые корзинки с откидными крышками. Иногда садки делают из нитяной или проволочной сетки, но они менее удобны. При посадке рыбы в садок его не следует вынимать из воды, опускать в него рыбу надо через приделанный к нему рукав из сетки.



Рис. 7. А — садок Б — мотыльница В — кормушка, Г — «фунтик» из бумаги (н — закрыт, м — открыт)

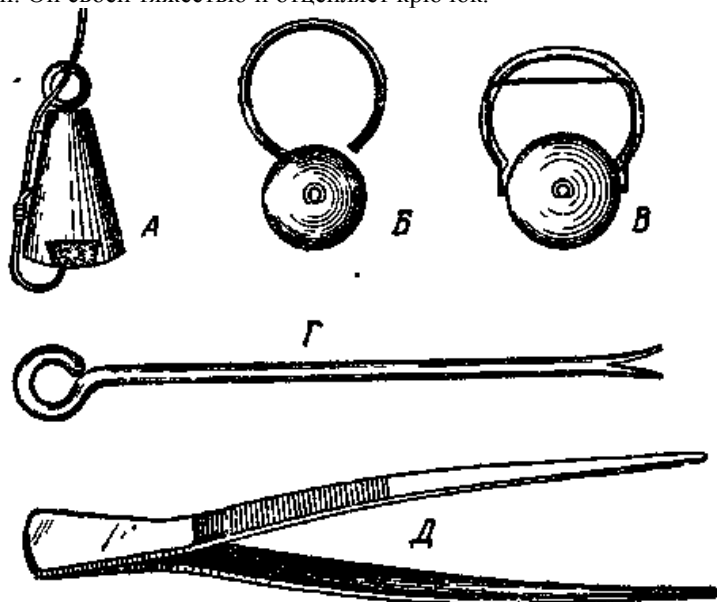

Рис. 8 А — подсачек с сеткой, Б — каркас разборного подсачка; В — багорик

Вилочка (экстрактор). Вилочкой извлекают из пойманной рыбы крючок, когда он глубоко воткнулся в пасть. Изготавливается вилочка из куска проволоки диаметром 2 — 3 мм. Крючки можно вынимать также пинцетом.

Мотыльница и кормушка. Мотыльница бывает конусной или цилиндрической формы. Ее изготавливают из листового цинка или другого материала. По окружности мотыльницы делают много небольших отверстий (4 — 6 мм), через которые вымывается положенный в нее корм. Дно делается откидным на петельке и запирается специальным крючком, залитым в свинец. Зацепив крючок (запор) за петлю доньшка, мотыльницу на шнуре опускают на дно. Как только она достигнет дна, шнур ослабевает, крючок выпадает из петельки. При подъеме мотыльницы доньшко ее открывается, и содержимое высыпается на дно (рис. 7).

Кормушки делают чаще всего квадратными из железной сетки. Для зерновых прикормок (овес, пшеница и др.) применяют нитяную сетку (кошель) с ячейкой в 5 мм, сплетенную из швейной нитки № 10. Длина сетки — 40 — 45 см.

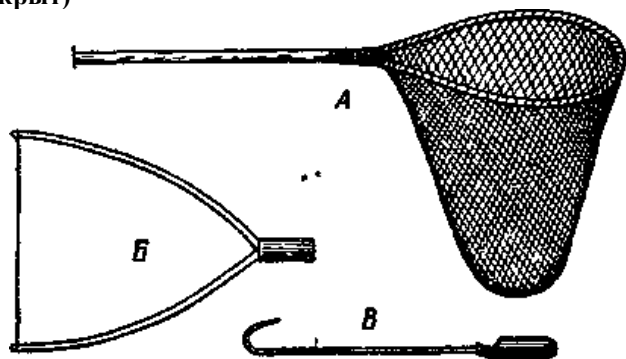
Подсачек — необходимая принадлежность для рыбной ловли. Без него почти невозможно вытащить крупную рыбу на тонкой снасти. Подсачки делают разной формы: круглые, овальные, треугольные (рис. 8).

Багорик применяется при вытаскивании крупной рыбы: щуки, судака и др.

СПОСОБЫ ЛОВЛИ ПОПЛАВОЧНАЯ УДОЧКА

Название «поплавочная» укрепилось за этим видом удочки потому, что она оснащена поплавком. Поплавок при ловле на такую удочку имеет очень важное значение. По его положению на воде во время ловли рыбак точно узнает о действии рыбы. Если поплавок стоит на воде не шевелясь, то и рыбак может спокойно сидеть на берегу или в лодке. Если поплавок стал двигаться, значит рыба взяла насадку в рот. Резкое погружение поплавка в воду показывает, что настал момент подсечки.

Устройство поплавочной удочки очень простое. К удищу прикрепляют лесу, к ней — поводок, к поводку привязывают крючок, а на 10 — 15 см выше крючка закрепляют одну или несколько дробинок, затем поплавок.

Обычно поплавочная удочка используется при ловле в озерах и прудах. На реке выбирают места, где нет течения (например, в заводях, заливах, ниже вдающегося в реку берегового мыса и т. д.) или где оно очень незначительное. Иногда ловят на умеренном течении и редко — на более быстром.

Ловля с поплавочной удочкой на быстром течении затруднительна. При легкой снасти насадка будет подниматься к поверхности воды, а при тяжелой начнет затягивать поплавок. В этих случаях поклевки не последуют или ее не заметишь.

Необходимо, чтобы насадка, забрасываемая в воду, погружалась на нужную глубину и находилась на достаточном расстоянии от берега.

Обычно на поплавочную удочку ловят на глубине 1 — 3 м. На очень глубоких и на мелких местах ловят редко. Для ловли выбирают места, где берег круто сходит в воду. Хорошо, если около выбранного места в водоеме втекает ручеек.

Берег водоема на месте ловли нужно очистить. Здесь не должно быть разбросанных веток, сучьев и пр. Высокую траву необходимо примять, а другую растительность (лопухи, конячник и т. п.) вырвать. Деревья и кусты обычно способствуют ловле, так как они маскируют сидящего на берегу рыбака. Однако они не должны мешать при забрасывании насадки. Около берега не должно быть водной растительности, которая затрудняет подводку рыбы к берегу и ее подсачивание. Необходимо, чтобы дно на выбранном месте было ровным и достаточно чистым. Дно очень илистое или заросшее водяными растениями для ловли мало пригодно, так как прикормка и насадка будут теряться в зарослях и иле.

Перед началом ловли нужно обследовать дно не только на месте рыбалки, но и на некотором расстоянии от нее. Хорошо, если дно водоема будет ровным на площадке не менее 5X5 м (или больше). Еще лучше, если эта площадка несколько возвышается над окружающим ее дном. Дно с несколькими глубокими ямками, расположенными близко одна от другой, непригодно.

На выбранном месте определяют глубину. Закрепленный на крючке глубомер забрасывают на то место, куда предполагают кидать насадку. Если длина лесы (от крючка до поплавка) больше глубины, поплавок ляжет набок, если меньше — он уйдет в воду. Правильно установленный поплавок должен выступать из воды на 5 — 10 мм, а насадка находится в 3 — 5 см от дна или же прикасаться к нему. Поплавок передвигают в ту или другую сторону до тех пор, пока он не примет указанного положения. Если клева нет, отмер нужно изменить, увеличивая или уменьшая его на 3 — 5 см, пока не начнутся поклевки. Необходимо учитывать, что ловля на поплавочные удочки не всегда производится со дна. Величина отмера изменяется в зависимости от места ловли, времени, насадки, породы рыб и т. п. Такие рыбы, как ерш, пескарь, подуст, линь, лещ, кормятся у дна; голавль, язь, плотва, чехонь могут брать как со дна, так и в полводы или у поверхности.

При начале ловли на несколько удочек, особенно в незнакомом водоеме, желательно делать отмеры разной длины, т. е. один больше другого на 5 — 10 см. Если окажется, что на одну из удочек рыба берет чаще, чем на

другие, то по отмеру этой удочки устанавливают отмеры остальных. Этот прием иногда полезно применить и на хорошо известных местах, так как рыба хотя и держится чаще всего около дна, но иногда поднимается на 10 — 20 см и выше или стоит в полводы.

Полезно также начинать ловлю с разными насадками: например, одну удочку поставить с мотылем, другую — с ручейником, третью — с пшенной кашей, хлебом и т. п. Некоторые рыболовы на один крючок удочки нацепляют две разные насадки — два-три мотыля и одного опарыша или хлеб. Определив лучшую насадку, следует ловить только на нее.

Забрасывать насадку нужно осторожно, чтобы она не сбивалась с крючка во время полета и тихо падала на воду. Один из лучших способов заброса следующий. В одной руке держат удилище за комель, а другой рукой берутся за поводок около крючка или за самый крючок. Опуская верхний конец удилища книзу, отводят его в сторону, затем выпускают насадку и одновременно плавным, но достаточно сильным движением закидывают на воду. При забросе следует быть осторожным, чтобы крючок не воткнулся в пальцы.

Не следует забрасывать насадку через голову: при этом крючок может зацепиться за окружающие деревья или кусты, и насадка сорвется с крючка.

Забросив насадку, ее подтягивают, чтобы леса от поплавка до удилища была в натянутом положении, затем кладут удилище на брег так, чтобы при поклевке можно было быстро и свободно взять его и сделать подсечку.

Расставив удочки, рыболов должен внимательно следить за поплавками. Малейшее движение вниз, вверх или в сторону может происходить лишь оттого, что насадку «трогает» рыба. В подходящий момент нужно сделать подсечку.

Поклевка на поплавочной удочке хорошо заметна, так как она в большинстве случаев довольно продолжительна. Это объясняется тем, что насадкой чаще всего служат целые земляные черви, ручейник и др. Некрупная рыба не может забрать в рот сразу всего червяка, она втягивает его постепенно. Кроме того, «управляясь» с червем, рыба почти не чувствует поводка и крючка, так как поводок мягкий, не натянут и не находится в движении, а крючок чаще всего скрыт в насадке. При первом же движении поплавка необходимо взять удилище в руку, чтобы в любой момент сделать подсечку.

Указать точно момент подсечки при ловле на поплавочную удочку почти невозможно. Приходится руководствоваться собственным «чутьем». Обычно подсекают в тот момент, когда поплавок после незначительных колебаний начнет резко окунаться или же совсем идет на дно.

При ловле на хлеб, кашу и пр. подсечку надо делать тотчас, как поплавок придет в движение, потому что рыба обычно втягивает маленькую насадку сразу, а не постепенно, как червяка.

Замечено, что рыба берет корм со дна водоема так: становится почти вертикально, на короткий момент останавливается над кормом, потом рывком подвигается к нему и быстро хватает. В этот момент она несколько приподнимается, принимая горизонтальное положение. Опробовав взятый корм, рыба или глотает его, или резко выбрасывает. При этом поплавок немного окунается, приподнимается или наклоняется, в зависимости от положения груза.

При ловле на поплавочную удочку необходимо, чтобы леса сильно не провисала. Это мешает обычно своевременно заметить поклевку и сделать правильную подсечку.

При ловле с берега не следует после заброса насадки класть удилище так, чтобы часть его лежала на воде. Во-первых, это мешает своевременной подсечке, во-вторых, портит удилище. Плохо, когда удилище глубоко воткнуто в землю. Быстро вытаскивая его для подсечки, невольно дергаешь лесу, а вытаскивая медленно, тратишь много времени и можешь пропустить поклевку. Удилище удобно класть на специальное приспособление, состоящее из рогульки и крючка. Их можно сделать самому из сучьев или из толстой проволоки. Рогульку и крючок втыкают в землю. Удилище кладут на рогульку, а крючком удерживают его комель, не давая удилищу перевеситься в одну сторону (рис. 9).



Рис. 9. Рогулька и крючок.

Удобнее всего ловить на три-четыре удочки, расставляя их так, чтобы при поклевке удобно было взять удилище и не запутать рядом стоящие удочки. Случается, что рыба схватывает насадку только что поставленной удочки при ее погружении на дно и утаскивает поплавок в воду. В этом случае нужно немедленно сделать подсечку.

ПРОВОЛОЧНАЯ УДОЧКА

Эта удочка по виду почти не отличается от поплавочной. Но ловят на нее иначе. Она применяется лишь в тех местах, где есть течение.

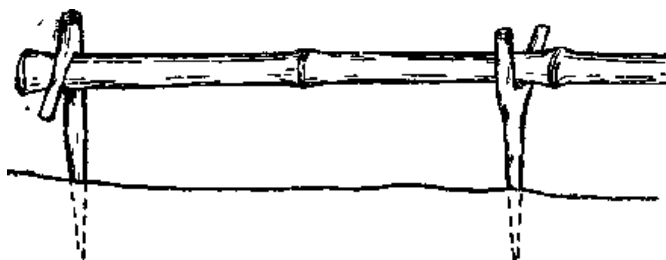
Обычно в проводку ловят в реке, имеющей ровное, спокойное течение. Это дает возможность поплавку принять вертикальное положение вблизи лодки.

Река не везде течет с одинаковой скоростью: у берегов медленнее, на середине быстрее. Скорость течения зависит от глубины русла и его формы. На глубоких и широких местах течение медленное, на узких и мелких местах или перекатах — быстрое. В равнинных реках, например, в Москве-реке, Оке, средняя скорость течения — 0,5 — 0,6 м в секунду.

В проводку ловят на глубине от 1 до 2,5 м. С «глухой» снастью на более быстрых и более глубоких местах ловят сравнительно редко. Если, например, ловить на быстром течении при глубине в 2 м, то потребуется более тяжелая снасть и придется удлинять лесу, так как поплавок будет принимать нормальное положение лишь сравнительно далеко от лодки. При глубине в 3 — 4 м на тихом течении также необходимо удлинять лесу. На глубоких местах: с быстрым течением целесообразно ловить лишь на «бегучую» снасть.

Лучшие лесы для ловли в проводку — капрон (жилка) диаметром 0,2 — 0,3 мм, шелковые, капроновые плетеные № 0. Для «глухой» снасти применяются и волосяные лесы в три-четыре волоса. Длина лесы «глухой» снасти при ловле на глубине до 2 м не должна превышать длину удилища более чем в полтора-два раза. Перед ловлей лесу полезно смазать гусиным или утиным жиром: это придает ей пловучесть.

Важным условием для проводочной ловли является чистое и достаточно ровное (без бугров и ямок) дно реки.

Без прикормки проводочная ловля не будет успешной. При этом необходимо, чтобы поплавок плыл в тех местах, где из кормушки вымывается прикормка. Это выполнимо лишь при ловле с лодки. Можно ловить также с пловуче-го моста, плота и т. п. Ловят и с берега, но результат такой ловли почти всегда бывает незначителен.

Обычно ловят около крутых берегов и редко — на песчаных отмелях. Хорошо, если удастся определить в реке промытую канавку (проток) или основное русло, тянущееся на достаточное для ловли расстояние и имеющее ровное дно. Став над таким местом, можно рассчитывать на успешную ловлю.

Подсечку при проводочной ловле надо делать сразу, как только обнаружится малейшее движение поплавка (он или чуть заметно потонет, или поднимется вверх). Любое из этих движений происходит потому, что рыба втянула насадку (рис. 10).

Ловля в проводку требует довольно большой выносливости. Удилище приходится все время держать в руке и сосредоточивать внимание на поплавке. Поэтому в проводку чаще всего ловят на легкую и «глухую» снасть, как менее утомляющую рыбака. Надо отметить, что ловля на такую снасть возможна не на каждой реке. Например, на реках глубиной 5 — 6 м и больше или на реках с бы-

стрым течением приходится ловить лишь на тяжелую снасть с длинным удилищем или же на «бегучую» снасть (рис. 11).



Рис. 10. Положение поплавка при поклевке рыбы: а — нажим; б — подъем; в — погружение.

Рука устает меньше, если на комле удилища имеется пробковая рукоять и оно сбалансировано с таким расчетом, чтобы центр тяжести переместился на комель удилища ниже охватывающей его руки. При «бегучей» снасти это достигается путем подбора веса катушки, при «глухой» — кусочком свинца, прикрепленным к

рукоятке удилища.

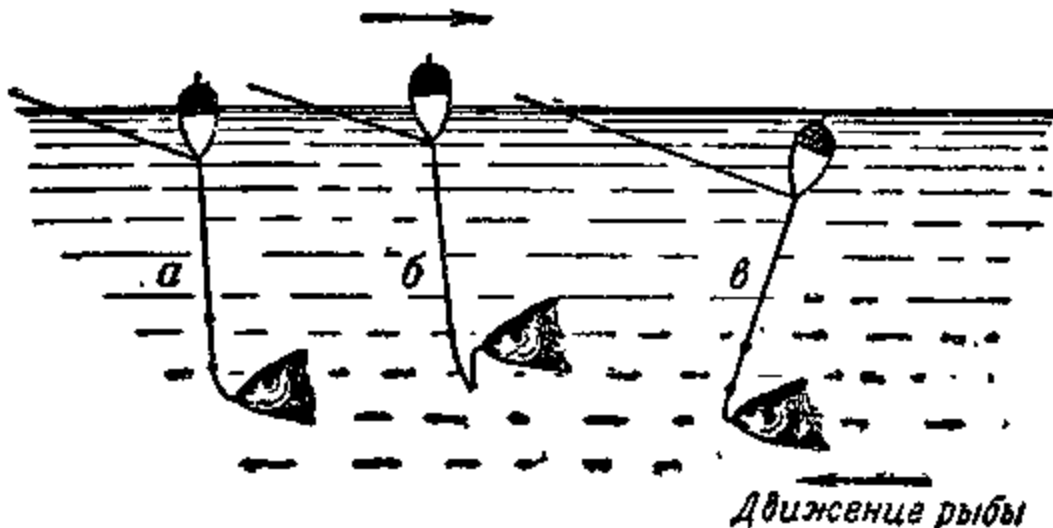

Рис. 11. Примотка колец на удилище для «бегучей» снасти.

ДОННАЯ УДОЧКА

Донная удочка имеет короткое удилище. Вместо поплавка у нее бубенчик или маленький колокольчик, прикрепленный к лесе в 20 — 30 см от удилища. Своим звоном или покачиванием бубенчик сигнализирует в момент поклевки.

Московские рыболовы вместо колокольчика прикрепляют к леске кусочек стеариновой свечи длиной 1,5 — 2 см или другой предмет, подходящий по весу и цвету. Стеарин хорошо виден ночью, что значительно облегчает наблюдение за поклевкой.

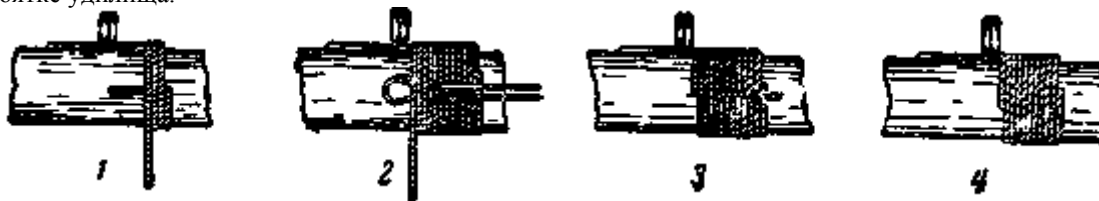
При ловле на донную удочку насадку опускают на дно. На донную удочку ловля ночью более успешна, чем днем. Правильная ловля на донную удочку возможна только при условии спокойного и ровного течения реки. Обычно ловят с лодки, плота, пловучего моста и т. п. После заброса течение выпрямляет лесу почти в одну линию от насадки до бубенчика, который своим весом оттянет лесу вниз, придавая ей небольшой изгиб. При таком положении даже самая слабая поклевка заметно передается на бубенчик, который будет тихо приподниматься и опускаться, указывая этим, что рыба «трогает» насадку.

На донную удочку ловят на разной глубине, от одного до нескольких метров. Перед ловлей не мешает проверить состояние дна. Лучшими для ловли будут места на реке перед ямами, за перекатами, около крутых берегов и т. д.

Для ловли на донную удочку редко употребляют более трех-четырёх удочек. При интенсивном клеве удобнее ловить на одну-две удочки. Лучшие лесы для донной удочки — капрон (жилка) в 0,3 — 0,35 мм, капроновые или шелковые плетеные № 0. Такие лесы почти не путаются при забросах, на них меньше осажается плывущий ил.

Длина лесы донной удочки редко превышает 15 м. Если ловят на две удочки (или на большее число их), то лесы делают разной длины, например в 15, 14, 13 м и т. д. Этим избегают перепутывания лес после заброса. Указанная длина в зависимости от глубины, силы течения и т. д. может изменяться в ту или другую сторону.

При ловле на донную удочку довольно легко заметить даже «осторожную» поклевку, заставляющую бубенчик лишь плавно приподниматься и опускаться, не говоря о такой, от которой бубенчик резко подпрыгивает и звонит. Иногда при поклевке он не подпрыгивает, а постепенно, но быстро поднимается кверху от натягивания лесы рыбой (чаще так берет язь).

Донная ловля, как и всякая другая, имеет свои постоянные правила. Одно из них требует при первом же колебании бубенчика взять удилище и отвести от борта лодки, осторожно приподняв на несколько сантиметров кверху. Делается это для того, чтобы во время резкой поклевки удилище не стучалось о лодку и чтобы можно было в любой момент сделать подсечку.

Другое правило: нельзя подсекать тотчас же после первых признаков поклевки. Дело в том, что при ловле на донную удочку насадкой чаще всего служат целые выползки; угри и т. п.; рыба, как известно, не может сразу взять насадку такой величины, а заглатывает ее постепенно. Поэтому подсекать следует после небольшой выдержки.

Указать точно момент подсечки при ловле на донную удочку трудно. Обычно подсекают тогда, когда рука почувствует довольно сильную потяжку или резкие и частые рывки. После «пустой» подсечки необходимо осмотреть насадку и, если нужно, сменить ее или поправить. При отсутствии клева или при слабом клеве рекомендуется время от времени, например раз в 20 — 30 минут, осматривать насадку, как говорят, делать «перезакидку», так как иногда насадку затягивает плывущий ил, слизь или мусор.

Очищать насадку значительно легче при свете фонаря. Его устанавливают или подвешивают к лодке так, чтобы свет падал на удочку, а рыболов оставался в тени.

Сильное раскачивание лодки при переходе с места на место обычно вредит ловле, так как качка смещает насадку. Вообще ночная ловля на донную удочку с лодки требует большей осторожности, чем обычная ловля с берега.

Полудонка отличается от типичной донной удочки длинным удилищем (3 — 4 м). У нее вместо бубенчика поплавок, прикрепляемый к леске в 50 — 70 см от вершины удилища. Иногда он стоит в воде вертикально, иногда плавает на боку. Такой способ ловли применяется обычно с берега.

«ЗАКИДУШКА»

На востоке и юге страны широко распространена ловля рыбы «закидушками». Это шнур длиной 45 — 50 м, выдерживающий нагрузку в 5 — 6 кг. К одному его концу привязывают кусок (в полметра) более слабого шнура, а к нему — груз весом 20 — 200 г. К основному шнуру прикрепляют три — пять жилковых поводочков длиной 30 — 50 см, к ним — одиночные крючки с коротким цевьем. Поводки привязывают на таком расстоянии один от другого, чтобы при ловле они не могли перепутаться между собой. Шнур наматывают на фанерку с вырезами или короткое удилище с мотовильцами. На рыбалке груз со шнуром забрасывают поперек реки. Этим способом ловят многие породы рыбы в реках и в море.

ЖЕРЛИЦА (летняя)

Жерлицей обычно ловится щука, изредка на нее попадают и другие рыбы.

Жерлицу легко сделать самому. Рогоулька вырезается из разветвленного сука. Его очищают от коры и хорошо высушивают. Чтобы шнур легко сходил с рогоульки, концы ее длиной 10 — 12 см должны быть гладкими, края — закругленными. На одном конце делается расщеп, а у основания рогоульки — надрез, за который она прикрепляется к шесту во время ловли.

Для рогоульки пригоден любой шнур темного цвета, длиной 12 — 15 м, выдерживающий нагрузку в 4 — 6 кг. К шнуру прикрепляется металлический поводок длиной 20 — 30 см, с карабином на одном конце и тройным или двойным крючком № 7 — 8 1/2 — на другом. Можно поставить и одиночный крючок № 10 — 14 с коротким цевьем.

Шнур должен быть намотан на рогоульку плотно, но так, чтобы он свободно сходил с нее во время поклевки и не сползал произвольно ни в ту, ни в другую сторону. Лучший способ намотки шнура — восьмеркой (рис. 12).

При расстановке жерлиц их привязывают к шестам, ветвям деревьев или кустам. Шесты ставят наклонно, чтобы они пружинили при натяжке шнура попавшейся рыбой.

Шесты должны быть достаточной длины и прочности. Хрупкий и тонкий конец шеста при рывке крупной рыбы может сломаться. Шест очищают от коры не рекомендуется. Обычно берется свежесрубленный орешник, имеющий в комле 4 — 5 см, а в вершине — 2 — 2,5 см. Комель заостряется, тогда его легче закрепить на берегу или дне водоема.

Жерлицу привязывают к шесту так, чтобы она могла свободно колебаться из стороны в сторону.

На реках жерлицы ставят в местах, где нет течения или оно очень слабо, — около тростников, водяных зарослей, у нависших с берега кустов и деревьев, у свай, обрывистых берегов, заваленных глыбами глины или камней, вблизи коряжистых мест.



Рис. 12 А — жерлицы, Б — мотовило для дорожки

При расстановке с жерлицы сматывают часть шнура, зацепляют живца за спинку и опускают в воду, а шнур неплотно вставляют в расщеп. Живец, плавая в воде, не должен доставать до дна 30 — 50 см. Нужно следить, чтобы он не забился под какое-нибудь укрытие.

Жерлицы обычно расставляют на ночь, а утром осматривают. Шнур каждой размотанной жерлицы выбирают очень осторожно и, если почувствуют хотя бы незначительное натяжение, тотчас же делают резкую подсечку, так как бывает, что рыба перед приходом рыболова схватила живца.

ДОРОЖКА

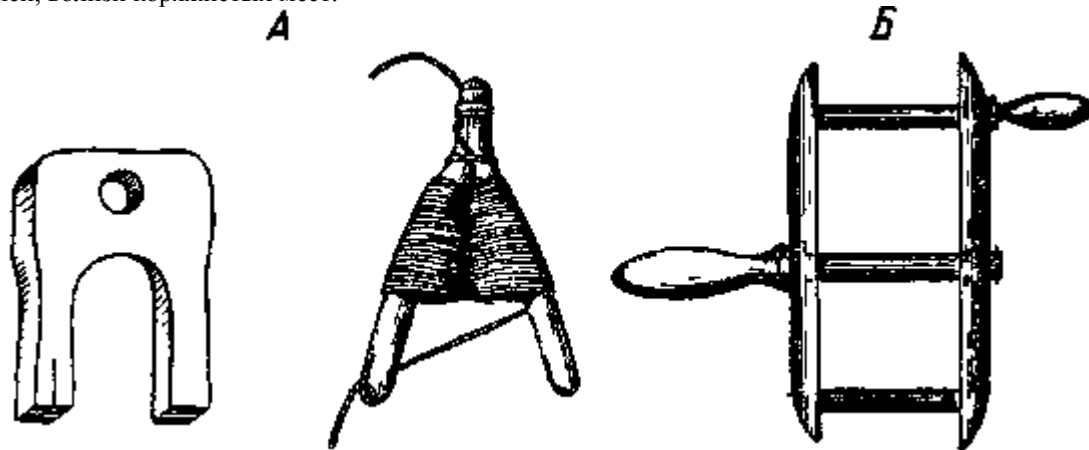
Самый простой способ ловли рыбы дорожкой — это когда распущенный шнур держат в руке [Зажимать шнур в зубах, закладывая его за ухо нельзя при рывке коупной рыбы это может привести к неприятности — повредить зубы, прорезать ухо и т. п.]. Некоторые рыболовы прижимают шнур к веслу или применяют для ловли специальное мотовило. Более удобно ловить на дорожку с удилищем и катушкой (при этом можно пользоваться тонким шнуром).

Для дорожки пригодно любое удилище с пропускными кольцами, в том числе и спиннинговое. Можно ловить с удилищем из бамбука, орешины (лещины), березы. Длина удилища — до 3 ж.

Иногда применяются более длинные удилища, например при ловле среди водяных зарослей или кустов, растущих в воде.

Катушка пригодна любой системы. Она должна вмещать до 100 м шнура, который может выдерживать нагрузку в 5 — 6 кг. При ловле щуки необходим металлический поводок длиной до 1 м; для судака, окуня, голавля лучше ставить жилковый поводок диаметром 0,4 — 0,5 мм.

Чтобы шнур не закручивался от вращения блесны, нужно ставить карабин и эксцентричный груз весом 10 — 20 г. Если ловят на тяжелую блесну, вместо груза ставят противозакручиватель.

При ловле на дорожку применяются блесны, сделанные из тонкого металла, или живцы, посаженные на снасточку.

Ловят дорожкой на реках, озерах, водохранилищах. Выбор места ловли зависит от рельефа дна, наличия всевозможных завалов, коряг, зарослей осоки и др.

Без лодки ловля дорожкой невозможна. Ловить дорожкой лучше вдвоем: один сидит на веслах, другой следит за блесной. Ловлю начинают с мелкого песчаного места, где опускают блесну или рыбку на дно. Укрепив удилище, например зажав его между колен, рыболов свободно отпускает шнур и тихо отъезжает. Отъехав на достаточное расстояние, нужно взять удилище в руку, небольшим резким движением поднять блесну со дна и плыть вверх по течению. Грести следует осторожно, без шума и всплесков. Движение лодки должно быть равномерным. При ловле щук или судаков на глубине 1,5 — 2 м шнур распускается на 40 — 50 м, голавля, язя на более мелком месте — на 60 — 70 м, а для жереха — еще больше (рис. 13),

При ловле щуки, судака, окуня блесна или рыбка должны идти близко от дна, а иногда и в пол воды. При ловле голавля и язя блесну проводят в разных слоях воды, при ловле жереха насадка должна быть на поверхности воды или близко от нее.

Если грести медленно, то блесна пойдет ниже, при быстрой гребле она поднимется выше. Нужная скорость движения определяется на месте ловли. Например, если блесна дошла до глубокого омуты, гробут медленно, но как только она приблизится к более мелкому месту, начинают грести быстрее.

Около мест, заросших осокой или кувшинками, игра блесны или рыбки часто нарушается зацепившимися за крючок растениями, или же приманка, опускаясь очень низко, достает дно.



Рис. 13 Блесны
а — Байкал; б — Оттер, в — ложка; г — уральская

Во время ловли необходимо проверять правильность хода блесны. Если взять шнур в руку, то правильно вращающаяся блесна передаст равномерное дрожание, ясно ощущаемое рукой. Если же блесна *забита* чем-либо, то этого ощущения нет.

Если в водоеме имеются заросли, рекомендуется вести лодку рядом с ними. У перекатов лучше всего проезжать поперек реки, распустив дорожку так, чтобы блесна шла около переката, выше или ниже его. На реке облавливают места около берегов, пересекают реку по диагонали. В вью-доемах без течения — озерах, водохранилищах — ловят около водяных зарослей, над ямами, корягами и т. п.

Некоторые рыболовы ловят на дорожку, применяя для этого специальное мотовило. Ловля с ним менее удобна, чем ловля с удилищем.

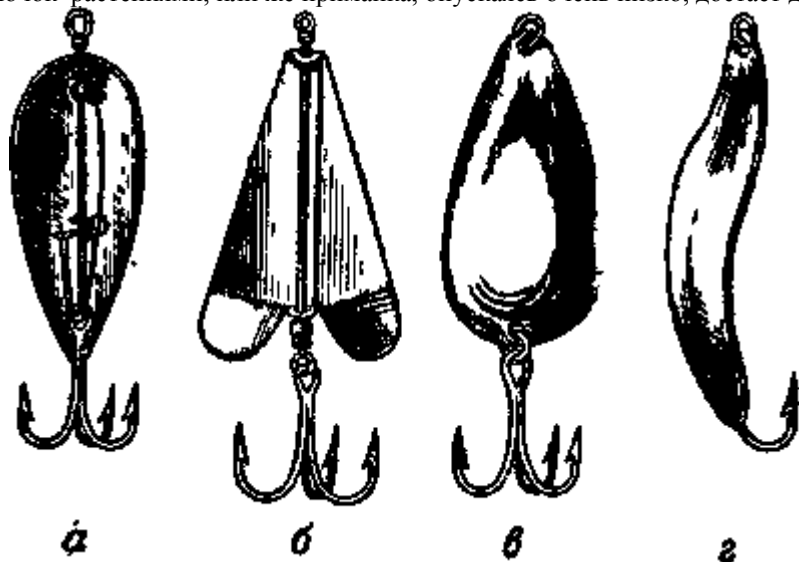
Если ловят с руки, то остаток шнура (запас) держат намотанным на дощечку или смотанным в клубок. Чтобы шнур не путался от быстрой сдачи при потяжке крупной рыбы, некоторое количество его укладывают на дно лодки кругами.

На дорожку ловятся щука, судак, окунь, голавль, язь, жерех, сом и другая рыба. При ловле щуки, судака после хватки нужно делать резкую подсечку. При ловле другой рыбы подсечка не нужна. При сильной потяжке крупной рыбы лодку направляют в сторону хода рыбы.

Случается, что приманка зацепляется крючком за коряги, камни и т. п. Чтобы отцепить ее, достаточно проехать на лодке в обратном направлении. Если это не помогает, применяют отцеп. При спуске отцепа шнур дорожки натягивают, а при ударе отцепом по приманке — ослабляют.

КРУЖКИ

Ловля рыбы на кружки справедливо считается интересной и добычливой. Ловят на кружки с лодки, преимущественно в закрытых водоемах: прудах, озерах, водохранилищах, больших заливах рек. Рыболов обычно ставит восемь — десять кружков. Этим способом вылавливаются крупные щуки, судаки, окуни и др. Применение кружков на реках возможно лишь на очень тихом течении.

Лучшие кружки изготавливаются из пробковой коры, пенопласта, древесины. Их можно сделать самому из сухой липы, осины, ольхи. Кружок состоит из двух частей: диска и стержня (палочки) с бобышкой. Диск выгачивают диаметром 140 — 150 мм, толщиной 25 — 30 мм. В центре высверливают отверстие диаметром 25 — 30 мм и в него туго вклеивают пробку. В пробке также делают отверстие диаметром 14 мм. По ребру диска вынимают желобок шириной и глубиной не более 10 мм. Края его округляют и гладко шлифуют.

Диски пропитывают горячей олифой. После этого их хорошо просушивают, шпаклюют, затем зачищают шкуркой и окрашивают масляной, эмалевой или нитрокраской: с одной стороны — красной или оранжевой, с другой — белой. На красной стороне диска по краям делают два небольших выреза, один против другого, глубиной 5 мм. Одна сторона выреза пологая, другая — крутая (рис. 14).

Длина стержня — 140 — 150 мм. На одном конце его — шарообразная бобышка диаметром 35 — 40 мм, на другом — неглубокая гладкая прорезь, в которую закладывается шнур. Толщина стержня около бобышки — 14 мм.

При изготовлении кружка без пробки диаметр стержня должен быть на 1 мм меньше диаметра отверстия диска. Чтобы палочка не выскакивала во время ловли, ее укрепляют плотно надетым резиновым колечком.

Стержень окрашивают в белый цвет, тонкий конец его — в черный. На бобышке делают черную полосу шириной в четверть окружности.

При изготовлении кружков из пробковой коры или пенопласта диаметр их уменьшают до 130 мм. Из прессованной пробки делать кружки не рекомендуется.



Рис. 14. Кружок со стержнем.

Для кружков пригоден любой шнур темного цвета длиной 12 — 15 м. Он должен выдерживать нагрузку в 6

— 8 кг. При ловле окуня можно применять менее прочный шнур. Для ловли окуня нужны одиночные крючки № 8 1/2 — 10, для судака — двойные или тройные № 5 — 7, для щуки — № 7 — 8 1/2. Крючок, независимо от его формы, должен быть предельно острым.

При ловле щуки крючок прикрепляют (не наглухо) к металлическому поводку длиной 30 — 50 см; для окуня и судака применяют жилковый поводок в 0,3 — 0,5 мм.

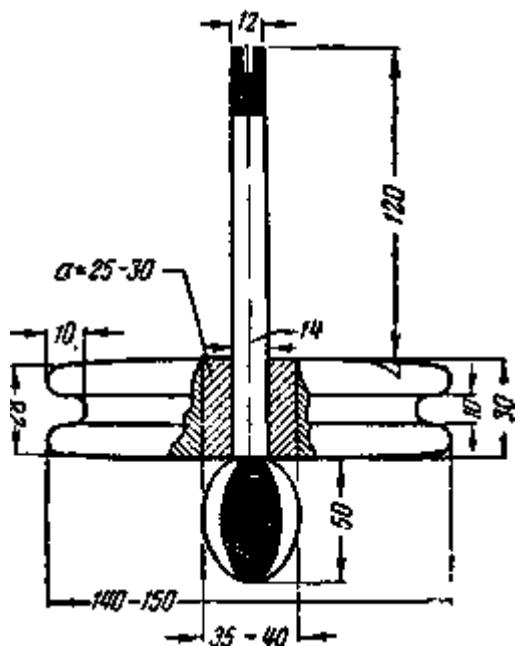
Оснащается кружок следующим образом. Один конец шнура прочно закрепляют в желобке диска и наматывают, на другой конец шнура надевают маленькую пробочку с зажимной шпилькой и груз в 10 — 20 г, чтобы он удерживал плавающего живца на нужной глубине. Затем к шнуру привязывают карабин с петелькой, в которую продевают поводок с крючком. Подсобными принадлежностями для ловли на кружки служат буйки. Для них пригодны куски сухой древесины, связки сухого тростника, надутые футбольные камеры. Буйки с подвешенным грузом ставят на места, откуда пускаются кружки и где оканчивается «тоня». Нужны также два специальных садка: в один помещают запасных живцов, в другой опускают насаженных живцов при перемене места ловли. Заменить такой садок может деревянная бадья с небольшими прорезями, в которые вставляются поводки с живцами. Чтобы доставать живцов из запасного садка, нужен маленький подсачок (рис. 15).



Рис. 15. Садки для живцов и подсачек.

Техника ловли на кружки требует некоторого опыта. Начинающим рыболовам рекомендуется ловить не более чем на пять — семь кружков. На десять кружков можно ловить на большом водоеме в тихие дни; в ветреную погоду наблюдение за кружками осложняется.

Перед ловлей нужно тщательно промерить глубину, где будут плавать кружки. Не плохо, если будут небольшие ямы, коряги, промоины.

Буйки ставят в 100 — 200 м один от другого. Подъехав к буйку, от которого начнется ловля, опускают якорь и готовят кружки. Можно оставить один буй и от него начинать или оканчивать «тоню».

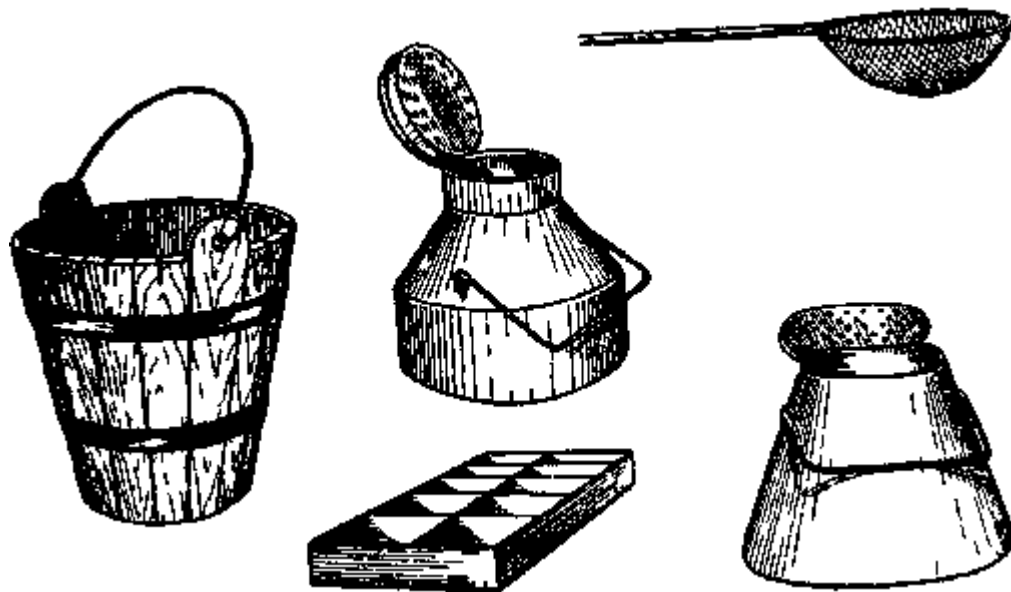
Смотав лесу согласно вымеренной глубине, на ней закрепляют пробочный поплавок, затем вводят лесу в прорез палочки. После этого, намотав шнур поперек кружка, насаживают живца и опускают его в одно из отделений садка. «Зарядив» все кружки, снимаются с якоря и пускают их на воду так, чтобы один кружок от другого был в 3 — 5 м, а живец — в 30 — 50 см от дна. Иногда полезно пускать живцов на разной глубине. Часто щука ловится в полводы.

Иногда кружки пускают на воду один за другим. Порядок расстановки кружков зависит от места и условий ловли их можно пускать в один, два ряда, в шахматном порядке и т. д. Распустив все кружки, надо отъехать в сторону, не теряя их из виду.

Лучшая насадка — небольшие рыбки из пород, населяющих данный водоем. Но нужно знать, какую рыбку насадить на крючок. Широкий подлещик или густера менее пригодны для насадки, чем плотва, голавлик, язь, карась, пескарь, ерш, окунь и др. В некоторых водоемах щука лучше берет на окуня, чем на других рыб.

Живца насаживают на крючок около спинного плавника, но так, чтобы не перевешивала ни голова, ни хвост. При насадке на крючок надо стараться не повредить позвоночник рыбки и не замять ее руками. Живец при ловле щуки не должен быть длиннее 10 — 12 см, судака — 6 — 8 см, окуня лучше ловить на малька длиной 4 — 5 см.

Как правило, живец на крючке должен «ходить» бойко и своими движениями привлекать рыбу. Если живцы

разные, следует запомнить, какой из них сидит на том или ином кружке. Это поможет узнать, какого живца рыба берет чаще. Если рыба схватила плотву, карася, пескаря и т. д., подсечку нужно сделать немедленно; если на крючке ерш, окунь, с подсечкой следует повременить.

Помятых и вялых живцов насаживать не рекомендуется, но при сильном жоре и они пригодны, а при большой волне применимы и мертвые рыбки.

Не рекомендуется в одной садке держать живцов разной породы, например плотву и ершей. Плотва быстро засыпает от слизи, выделяемой ершами. Если в садке одни ерши, необходимо несколько раз сменить воду.

В жаркое время в садке нужно держать не более 15 — 20 живцов. Летом, когда вода в садке быстро нагревается, следует достать со дна и положить в садок некоторое количество водорослей (элодеи) с корнями. В ветреную погоду живца необходимо пускать ниже ко дну. При поклевке рыбы кружок, плавающий на поверхности воды, вдруг перевертывается белой стороной. Подъезжать к нему нужно против ветра, не производя лишнего шума веслами. Взяв кружок и перехватив за шнур, следует сделать резкую подсечку.

Подсеченная рыба тотчас же даст знать о себе. При поимке крупной рыбы нужно пустить кружок на воду и стараться прежде всего утомить рыбу, а затем уже подвести ее к лодке.

Когда кружки подойдут ко второму буйку, их собирают. Вынув шнур из воды, его наматывают поперек кружка, а живца опускают в садок. Собрав все кружки, подъезжают к первому буйку и вновь пускают кружки в том же направлении.

Успех ловли зависит от многих причин, в том числе и от живцов. При отсутствии поклевок их нужно менять — вместо плотвы поставить карася, ерша, окуня и т. д.

Крупный и бойкий живец может перевертывать кружок. Чтобы избежать этого, нужно вставлять палочку, не доводя бобышку до диска кружка. Так же поступают при сильном ветре, когда кружки быстро плывут. Бобышка, отстоящая дальше от диска, будет тормозить его ход.

ОТВЕСНОЕ БЛЕСНЕНИЕ ЛЕТОМ

Отвесное блеснение летом применяется в таких местах, где нельзя использовать другие способы ловли, например в окнах водяных зарослей, в завалах коряг и т. п. Для этой ловли нужны бамбуковое удилище, катушка и леса. Можно ловить и без катушки. Длина удилища может быть разной. При ловле с лодки на глубине 8 — 10 м пригодно удилище длиной 1,5 — 2 м, а при ловле среди зарослей нужно удилище длиной до 5 м. Для приманки применяются блесны, рыбки, посаженные на снасточку, и живцы. Наиболее распространенные блесны «щучья», «власовская» и др. На глубоких местах со средним или быстрым течением пользуются тяжелыми блеснами типа «пулька-зеркальце», «свирская».

Летняя ловля блеснением несложна. На реке с глубокими ямами и тихим течением ловят с лодки, опуская приманку к самому дну. Постепенно плывя по течению (в этом случае не следует грести), небольшими резкими движениями удилища поддергивают приманку кверху и сейчас же ослабляют лесу, давая приманке свободно упасть ко дну.

Ловят не только спускаясь вниз, но и поднимаясь вверх по течению, а также пересекая реку в любом направлении. В этих случаях нужно тихо грести кормовым веслом. В местах, где много коряг или крупных камней, так ловить нельзя. Здесь применяют длинное удилище, установив лодку на якорь.

Среди водяных зарослей (в окнах) ловят так: выбирают место, опускают приманку на глубину 0,5 — 1 м, затем поддергивают ее кверху и дают свободно опуститься обратно. Полезно иногда потрясти приманку кончиком удилища. Если клева не последовало, приманку опускают глубже, пока она не достигнет дна или начнет цепляться за растения.

С берега ловят на глубине не менее 1,5 — 2 м, с наличием водяной растительности или завалов коряг, затонувших деревьев и т. д. При ловле в таких местах попавшуюся рыбу следует быстро вытащить, чтобы она не запуталась в растениях.

Способом отвесного блеснения ловятся щуки, судаки, окуни, сомы и др.

ЛОВЛЯ ПЛАВОМ

Снасть для ловли плавом не сложна. Здесь пригодно любое удилище с простой катушкой. Но можно ловить и без катушки. Леса должна быть не толстая, длиной 80 — 100 м, но способная выдержать нагрузку в 3 — 4 кг. Обязателен жилковый поводок в 0,3 — 0,4 мм, длиной до 1 м. Ловят плавом на насекомых. Чтобы насадка устойчивее держалась на поверхности воды, в 2 — 3 м от нее ставится маленький пробковый поплавочек.

Места те же, что и для ловли дорожкой. Обычно с деревьев и кустарников, нависших над водой, падают всевозможные личинки и насекомые. В сильный ветер много насекомых сдувается в реку с крутых луговых берегов. Рыба находит здесь обильный корм.

Удобно ловить с лодки, плотин, мостов и т. д., распуская лесу вниз по течению на 50 м и больше. При ловле приманку нужно слегка подтаскивать и вновь отпускать или самому передвигаться по мосту, плотине и т. д. При ловле с плотин с падающей водой приманку нужно опускать на струю, образующуюся от падения воды. В

этом месте можно ловить и на искусственных насекомых. Плавом ловятся голавли, язи, жерехи и др.

ЛОВЛЯ СПИНИНГОМ

Спиннинги бывают двух типов: одноручные и двуручные. Первыми заброс производится одной рукой, вторыми — двумя руками.

Спиннинг — это усовершенствованная удочка, состоящая из удилища, катушки, лесы, груза и блесны.

Спиннингом ловят исключительно хищных рыб — шук, судаков, жерехов, окуней, лососей, сомов и др. — на искусственные приманки (блесны). Приманка вертится или колеблется, когда рыболов подтягивает ее к себе, наматывая лесу на катушку, прикрепленную к удилищу.

Техника ловли спиннингом несложна и осваивается после небольшой практики. Ловля щуки, судака, окуня допускает близкие забросы, относительную точность, медленную подмотку и сравнительно грубую снасть, при ловле голавля или язя требуется более тонкая и малозаметная снасть, а при ловле жереха необходимы еще дальние и точные забросы.

При сборке удилища следят за тем, чтобы соединение колен было плотным. Если трубки входят одна в другую очень туго, полезно смазать концевую трубку сухим мылом. Пропускные кольца удилища должны находиться на одной прямой линии. Катушку прикрепляют к рукоятке удилища посредством имеющихся на ней двух скользящих колец или крепления иного типа.

Лесу пропускают сквозь все кольца и к ней привязки вают эксцентричный груз, к грузу пристегивают поводки к нему — блесну.

Для освоения техники забросов блесны спиннингом необходима некоторая тренировка. Обычно тренируются на мелких песчаных местах водоема.

Нужно научиться забрасывать так, чтобы блесна летела в желаемом для рыболова направлении и без шума падала в воду.

Заброс делится на три приема: размах — отвод удилища назад до определенного положения, собственно заброс, т. е. сообщение блесне толчка, который заставляет ее лететь вперед, и свободный полет блесны.

Забросы делаются с разных положений: слева направо, справа налево и через голову. Предположим, что нужно произвести заброс блесны слева направо. При забросе (двуручным спиннингом) левая рука держит удилище выше, правая — ниже катушки. В этом случае катушка прикрепляется в 15 — 18 см от комля удилища (рис. 16 А).

Перед началом заброса груз с блесной необходимо спустить на 6 — 10 см от вершины удилища. После этого надо встать лицом по направлению цели, куда предполагаешь забросить блесну, и туда же направить удилище; вершина его должна быть выше головы. Встав таким образом, нужно пальцем правой руки затормозить наглухо барабан и сделать плавный полуоборот всем корпусом влево.

Во время поворота удилище плавно отводится влево (вершина его опускается) и затем ускоренным движением возвращается к исходному положению. Скорость обратного движения удилища должна быть возрастающей, в конце приобретающей вид толчка; в этот момент палец с барабана снимается, и блесна должна пологой дугой лететь в цель.

Когда барабан освободится от тормоза, он начинает вращаться быстрее и может выбросить лесы больше, чем это нужно для движения блесны. Излишняя скорость вращения барабана повлечет за собой так называемую «перебежку», т. е. излишне выброшенная часть лесы, которую блесна не успевает утянуть за собой, наматывается на барабан в обратную сторону; от этого леса сильно перепутывается, и на распутывание обычно приходится тратить много времени.

Перебежки у начинающего рыболова неизбежны, и рмушаться этим не следует.

Для того чтобы барабан вращался с нужной скоростью, его необходимо слегка подтормаживать. Когда блесна, почти окончательно потеряв силу полета, находится над самой поверхностью воды; барабан следует затормозить наглухо, а вершину удилища слегка приподнять и выпрямить лесу. Это ослабит силу удара блесны о поверхность воды.

После падения блесны в воду рыболов начинает подмотку, т. е. наматывает выброшенную лесу и укладывает ее на барабан более или менее равномерно.

При забросе блесны справа налево катушку переставляют на верх рукоятки. Правой рукой держат удилище около катушки и пальцем тормозят барабан (рис. 16 Б).



Рис. 16 А — положение рук на удиле при забросе слева направо, **Б** — при забросе справа налево

При забросе одноручным спиннингом рука охватывает удиле ниже катушки. При размахе рука немного сгибается в локте, а при забросе вытягивается. Положение руки может изменяться в зависимости от места ловли. Когда блесна летит, рука обязательно вытягивается в одну линию с удиле, при этом кисть ее должна быть на линии головы, а вершина удиле — выше, в соответствии с дугой лесе.

Отвод удиле, размах и подтормаживание производятся так же, как и при забросе двуручным удиле.

При изучении забросов одноручным или двуручным удиле необходимо твердо усвоить следующее.

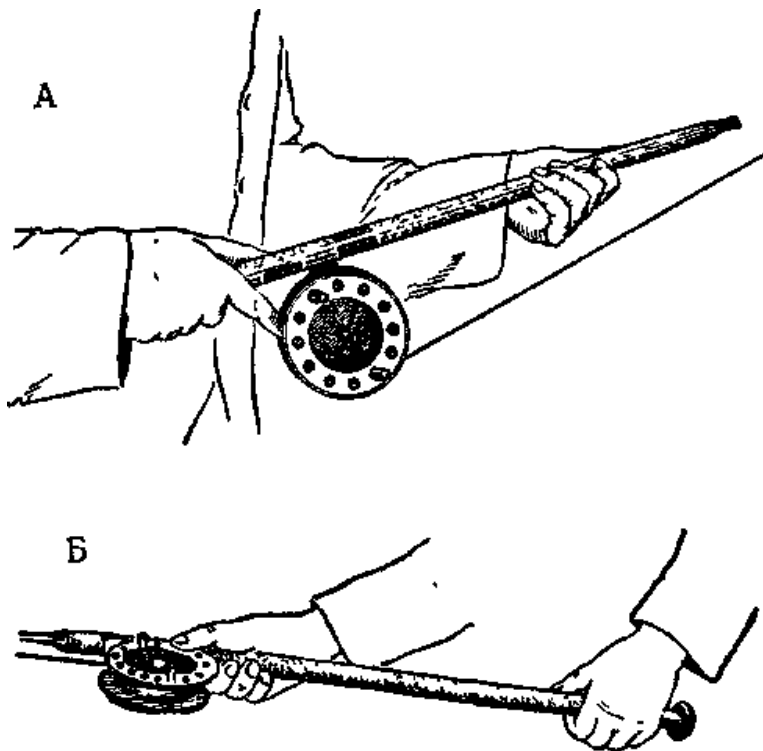
Не следует делать сильных и излишне резких движений при забросе, так как при этом получается большое количество перебежек. Резкие забросы очень быстро разрушают удиле.

Необходимо научиться свободно производить забросы с любого положения, добиваясь, чтобы блесна во всех случаях падала в воду ранее груза и не производила своим падением сильного шума.

Трудность изучения техники забросов — только кажущаяся. В действительности техника довольно проста и быстро осваивается. Учиться забросам следует на реке, выбрав для этого мелкое песчаное место с отлогим и свободным от растительности берегом. При тренировках крючок с блесны лучше снять.

При подмотке лесе удиле следует держать на одной линии с лесой. Наличие угла между удиле и лесой ускорит ее износ, вызовет искривление верхнего конца удиле.

Добившись правильных забросов на 20 — 25 м, можно приступить к ловле рыбы — щуки, судака и окуня.

Неудачные забросы часто бывают и у рыболовов, имеющих некоторый навык ловли. Например, блесна перелетает линию, мысленно проведенную по прямой от рыболова к цели. Причиной таких перелетов служит недостаточный вес блесны и груза, т. е. либо удиле по своей мощности недогружено, либо тяжел барабан катушки. Блесна не долетает до указанной линии. Причина — большой вес блесны и груза, т. е. либо удиле перегружено, либо легок барабан катушки. Как в первом, так и во втором случае необходимо сменить груз, но не блесну, так как разница в весе блесен обычных типов очень незначительна.

Для каждого удиле необходимо определить правильную нагрузку (вес груза и блесны), при этом чем более гибкое удиле, тем меньше оно должно быть нагружено.

Нельзя соединять тяжелое удиле, толстую лесу, груз и блесну весом 60 — 70 г с катушкой, у которой барабан с намотанной лесой весит 40 — 60 г, и, наоборот, легкое удиле, лесу, груз и блесну с тяжелым барабаном. В этих случаях правильных забросов достигнуть трудно. Блесна во время полета цепляется за лесу, летит сзади груза или груз падает в воду ранее блесны. Причина — блесна очень легка или же очень мала и изготовлена из тонкого материала.

Мокрая лесе также мешает делать правильные забросы. От лесе влажными становятся рука и щеки барабана. Это мешает подтормаживанию. Поэтому полезно (особенно осенью) время от времени вытирать барабан и руки сухой тряпкой.

При ловле необходимо учитывать направление ветра. Встречный ветер, делающий большую волну,

затруднит ловлю и уменьшит дальность заброса; попутный, наоборот, увеличит дальность заброса. При наличии волн обычно лучше ловится жерех, голавль, язь и окунь.

Большое влияние на успех ловли оказывает темп проводки блесны. Так, например, при ловле щуки и судака со дна быстрая проводка блесны значительно понижает улов, при ловле жереха в верхних слоях воды быстрота движения повышает улов.

Обычно неплохими местами для ловли считаются небольшие реки с тихим, спокойным течением и с крутыми берегами, в которые во время паводка с силой ударяется вода, образуя подмоины и гряды (у таких берегов всегда глубоко).

Хороши места для ловли спиннингом в старицах рек и в больших, глубоких заливах. Удачно можно половить в глубокой яме с тихим течением, если она вдается в берег около суженного места реки; еще лучше, если дно ямы завалено корягами.

Места ниже и выше речных перекатов с большими камнями или с каменными грядами, где струя воды, суживаясь от естественной преграды, с шумом пронесется через перекат и вливается в глубокое, спокойное русло, считаются наилучшими для ловли.

Не следует пренебрегать местами около мостов у свай, у затонувших барж, деревьев, плотин и т. д. Не надо забывать места около кустов, у осоки или другой травы, выступающей из воды.

Заветные места для спиннингиста — у плотины. Здесь ловят как ниже, так и выше водослива. Щука держится тут в заводях и затишьях, голавль и язь — на среднем течении, жерех — в струях.

Наиболее широко распространена ловля спиннингом щуки. После заброса блесну нужно вести ближе ко дну и медленно. Если не последовало хватки, не мешает при следующих забросах провести блесну и в средних слоях воды. Ловля среди водяных зарослей, во избежание зацепов, требует несколько ускоренного, но не быстрого темпа проводки блесны, притом на некотором расстоянии от дна. Замечено, что при быстрой проводке блесны щука и окунь ловятся значительно хуже. Ловля со дна в незнакомых водоемах часто влечет за собой потерю блесны, но риск всегда остается риском: или потеря блесны, или пойманная рыба.

В тихих и неглубоких водоемах блесна опускается ко дну довольно быстро. Достаточно после заброса подождать несколько секунд, и она «сядет» на дно.

Когда блесна дойдет до дна, необходимо резким движением удилица кверху поднять ее и только после этого вести в нужном темпе и на нужной глубине. При проводке рекомендуется играть блесной, т. е. придавать ей движения, сходные с движением плывущей рыбки или рыбки, бросающейся скачками вперед, останавливающейся на момент, опускающейся на дно и вновь поднимающейся наверх.

Подсечка щуки должна быть быстрой и энергичной, так как костистая, усеянная зубами щучья пасть с трудом поддается проколу тройником.

Иногда при ловле с лодки рыба, «сидящая» на крючке, уходит под лодку. В этом случае необходимо конец удилица опустить в воду настолько, чтобы леса не могла зацепиться за лодку.

Следует помнить, что при вертикальном положении удилица во время подмотки блесна выходит на поверхность воды. Это бывает полезно, когда необходимо провести блесну, во избежание зацепа, по поверхности воды. Этот прием применяется при ловле жереха на блесну «Девон». Подмотка в таких случаях должна быть очень быстрой. Опущенный близко к воде конец удилица дает возможность вести блесну более глубоко.

При ловле и вываживании любой рыбы необходимо соблюдать следующие правила: не допускать резких рывков; леса во время вываживания рыбы должна быть напряжена, но не чрезмерно; не забывать, что удилице играет важную роль в момент вываживания рыбы; на все действия рыбы отвечать правильными маневрами; не вытаскивать рыбу удилицем на берег и не выкидывать «через голову».

ЛОВЛЯ НАХЛЫСТОМ

Ловля рыбы нахлыстом на естественных и искусственных насекомых отличается особым устройством снасти и техникой заброса насадки и способом ловли.

Лучшие удилица изготавливаются из бамбука, клеенного из шести гранок (секторов) длиной от 2,5 до 3,5 м.

Катушка пригодна любого типа, но небольшого раз-мера, способная вместить лесу длиной 40 — 50 м.

Особенность нахлыстовой леси в том, что она должна быть конусной, т. е. один конец ее толще, другой тоньше. Длина леси — 15 — 20 м. Конусную лесу можно изготовить самому, сращивая несколько лес разной толщины. К лесе приращивается запасный шнур длиной 20 — 30 м.

Легкие леси не дают правильных забросов, поэтому их пропитывают специальным составом, увеличивая в весе. В 200 г теплой воды растворяют 50 г хорошего мыла и отдельно 20 г квасцов в 200 граммах воды. Лесу капроновую или шелковую (плетеную и крученую) слабо наматывают кольцами и сначала кладут в раствор мыла и хорошо пропитывают, затем, слегка ополоснув в чистой воде, погружают в раствор квасцов, где держат 5 — 10 минут. После этого леси тщательно промываются водой. Так делают 2 — 3 раза,

После просушки лесу хорошо протирают тряпкой, затем пропитывают расплавленным воском. Вынув из воска, протирают тряпкой с олифой и сушат. Перед ловлей лесу полезно натереть гусиным салом, это придаст ей лучшую пловучесть.

К обработанной таким способом лесе привязывают поводок из жилки длиной 1 — 1,5 м.

Тренироваться нахлыстом нужно на площадке, свободной от кустов и деревьев. В начале тренировок выпускают лесу не более чем на 1 1/2 — 2 длины удилища и привязывают на конец поводка вместо искусственной мушки кусочек тряпочки. Длина лесе по мере освоения забросов постепенно увеличивается.

При забросе большое значение имеет правильный обхват удилища. При обхвате большой палец держат вдоль рукояти, указательным и средним прижимают лесу. Такое положение кисти облегчает работу и способствует правильному забросу.

Заброс нахлыстом производится лишь кистью руки с небольшим участием локтя. Перед забросом берут левой рукой за поводок, а когда правой откидывают удилище назад, его в это же время выпускают из руки. Леса выпрямится на всю длину, и ее закидывают на воду.

Как только мушка коснется воды, постепенно приподнимают вершину удилища, затем быстрым движением «снимают» мушку с воды и плавно откидывают ее назад, при этом мушка в конце полета должна описать дугу. Достигается это путем незначительного отклонения вершины удилища в сторону.

Нужно добиваться, чтобы леса не хлопала сзади, как кнут. Если будут слышны хлопки, забросы следует делать медленнее. Леса, выброшенная на воду, должна лечь прямой линией. Как правило, нужно добиваться такого положения, чтобы мушка плавно падала на воду ранее лесе. Этому помогает незначительное поддергивание кончика удилища сверху перед самым падением мушки на воду.

Если во время ловли лесу нужно удлинить, ее следует пальцами левой руки стянуть с катушки и, как только леса начнет уходить назад, ее отпускают.

В тренировочных занятиях нужно производить забросы не только по прямой линии, но и отклонять лесу вправо или влево. Чем тщательней и серьезней проводится тренировка, тем скорее рыболов добьется правильных забросов. Лишь после этого можно начинать ловлю.

Нахлыстом ловятся многие рыбы: уклейка, елец, язь, голавль, жерех, форель, хариус и др. Лучшие места ловли — на реках со средним или быстрым течением. Особенно хороши места около перекаатов, ниже пловучих мостов, у плотин в струях падающей воды, в которых обычно держится голавль и жерех. Удачно можно половить с берега в сильный ветер, так как ветер сдувает в реку массу насекомых. Держится рыба и около нависших над водой кустов и деревьев.

При ловле нахлыстом полезно маскироваться среди кустов, зарослей и т. п. Если позволяют условия, можно зайти в воду выше колен — это хорошо маскирует рыболова.

В зависимости от времени года необходимо подбирать мушку по цвету и размеру летающих в это время насекомых. Для ловли пригодны: мухи, жуки, стрекозы, бабочки, кузнечики, личинки разных насекомых и т. п.

КАК ДОБИТЬСЯ УСПЕХА В ЛОВЛЕ

МЕСТО И СРОКИ ЛОВА

Собираясь на рыбную ловлю, следует прежде всего решить, где ловить, каким способом, какую рыбу, на какую насадку, и в соответствии с этим правильно подготовиться к рыбалке. Нельзя применять одновременно несколько способов, например, ловить на три-четыре поплавочные удочки и спиннинг или на донные и в проводку. В таких случаях неизбежно будешь «зевать» поклевку.

В зависимости от ряда причин: времени года, погоды, уровня воды, ее температуры и состава, рыба находится в разных слоях воды и в разных местах водоема.

Для определения лучших и постоянных мест ловли рыбу следует искать, а не рассчитывать, что случайно обнаружишь хорошую стоянку. При этом необходимо учитывать, что места стоянок обуславливаются достаточным наличием корма, составом воды, благоприятным рельефом дна, по которому передвигается рыба в поисках корма. Основное местонахождение рыбы в реке — это русло и прибрежная зона, скос берега (рис. 17), в озерах — прибрежная кромка около водяной растительности.

Весной и осенью почти вся рыба держится ближе ко дну. Среди лета некоторые породы поднимаются в средние и верхние слои воды. Например, жерех держится почти исключительно у поверхности и только при устойчивой ненастной погоде уходит ниже, иногда к самому дну. Голавль находится в разных слоях воды, пескарь и ерш всегда остаются у дна. Зимой рыбу нужно искать около дна, но она может перемещаться по всей толще воды.

Ранняя весенняя ловля начинается, как только станет спадать и проясняться полая вода. В это время лучшие места для ловли — около берегов рек с умеренным или даже тихим течением и в устьях маленьких речек и ручьев. Известно, что мутная полая вода мешает рыбе разыскивать корм, и в поисках чистой воды она заходит в маленькие речки.

В озерах и прудах весенняя ловля начинается после полного таяния льда, а иногда даже при наличии некоторого его количества.



Рис. 17. Зоны ловли: а — лучшая зона для ловли.

Наилучшие места для ловли на удочку, дорожку, пла-бом _ у плотин, где падающая вода создает несколько струй; быстрое течение постепенно переходит в умеренное и затем в большинстве случаев в тихое. Хорошо ловить у мостов (особенно за городом), с .которых обычно падает в воду всевозможный корм, начиная от конского навоза и кончая разным зерном.

Рыба держится также около забитых в воде сваи, покрывшихся водорослями; возле затонувших суковатых деревьев, всевозможных коряг, крупных камней или глыб глины, свалившихся с крутого берега. Береговой мыс, далеко вдающийся в реку, если он имеет крутой берег, около которого достаточная и равномерная глубина, считается хорошим местом для ловли рыбы. Обычно около мыса скорость течения реки, суженной естественной преградой увеличивается, причем позади мыса образуется обратное течение. Для ловли с лодки (лучше проводкой или донной удочкой) выбирают место на ровном течении, около границы быстрого и обратного течения.

Еще лучше места для ловли ниже перекатов, если дно ровное, а глубина не более 2 м. Особенно хорошо, если невдалеке, вниз по течению, есть глубокая яма.

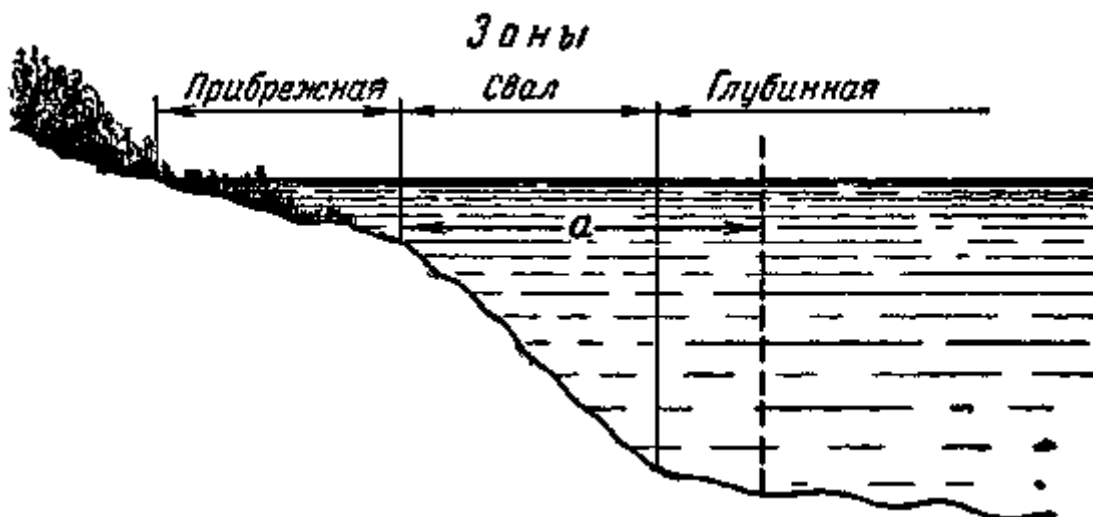
Успешна бывает ловля и около искусственных, вливающих в реку потоков воды, например у электростанций, заводов и т. д. В таких струях можно выловить порядочное количество разнообразной рыбы. Не следует пренебрегать маленькими речками и ручьями, впадающими в большую реку. Рыба чаще всего плавает вдоль берега и, встретив на своем пути течение другой реки, входит в него и направляется вверх по нему.

Можно ловить около устьев маленьких речек, обычно быстро мутнеющих после обильного дождя. Впадающие в речку небольшие ручьи приносят с собой всевозможный корм: насекомых, червей, зерна. В таких естественных местах прикормки рыбы следует при ловле с лодки становиться на границе чистой и мутной воды, а при ловле с берега — там, где начинается прояснение воды.

Подходит рыба к берегам и при подъеме воды, так как это дает ей возможность подобрать затопленный корм. Обычно рыба, особенно крупная, держится в ямах или на глубоких местах и только во время кормежки появляется во всех доступных ей участках водоема, заходя на мели в заливчики и т. д. Необходимо знать, что с повышением температуры воды на дне глубоких ям начинается гниение органических отложений. Этот процесс поглощает много кислорода, недостаток которого остро ощущается рыбой. Поэтому, если она и находится в яме, то стоит значительно выше дна или совсем уходит.

Признаком места стоянки рыбы служит ее «игра» на поверхности воды, особенно заметная у язя, леща и др. Около этих мест и следует вести ловлю.

Место кормежки хищной рыбы (например, окуня или жереха) легко определяется тем, что здесь мелкая рыба, преследуемая хищниками, веером выскакивает из воды. Довольно часто видны и броски хищника.

В некоторых местах реки (чаще всего — с очень тихим течением) дно на глубине иногда до 2 ж покрыто водяными растениями; ловля здесь редко бывает успешной. Но на границе зарослей и чистых мест или в окнах между ними ловля чаще всего бывает удачной, потому что заросли, выделяя кислород, насыщают им воду, привлекают к себе разнообразных водяных насекомых, дают им пищу и убежище. Насекомые и обилие кислорода, в свою очередь, привлекают к зарослям рыбу. Многие рыбы здесь нерестятся; подрастают мальки, до которых некоторые рыбы, в частности окунь, большие охотники.

Рекомендуется выбирать для ловли места достаточно глубокие (1,5 — 3 м), у крутых берегов, заросших кустами или деревьями (если последние не помешают ловле), так как падающие с деревьев насекомые привлекают сюда много разнообразной рыбы. Мелкие и тихие места у песчаных берегов почти непригодны для

ловли, — разве только ранней весной в не очистившейся еще полой воде можно поймать некрупную рыбу, или, если есть течение, здесь иногда ловятся лещари. Не следует выбирать место ловли там, где ветер дует на берег: это будет мешать забросам, подгонять поплавки к берегу и затруднять определение поклевки.

Как известно, рыба в поисках корма перемещается по водоему. В озерах, водохранилищах и т. д. некрупная рыба обычно идет вдоль берега, крупная рыба держится оседло. Стоянки ее и пути передвижения в поисках пищи установить трудно. Достигается это лишь практическим путем.

В реках рыба держится на избранном участке или же перемещается против течения. Встречающийся на ее пути корм она берет более смело и решительно, чем в закрытых водоемах. Для того чтобы ловить с большим успехом, следует стараться определить эти перемещения рыбы.

Будучи распугана, например ловлей сетями, или при недостаточности корма, или по другим местным причинам рыба может уходить со своих излюбленных стоянок на новые места, но обычно она останавливается недалеко от старых. Могут также изменяться и пути передвижения рыбы. Случается, что в силу каких-то причин начинается общее передвижение по всему водоему. Если оно не вызывается спадом или прибылью воды, то покинутые стоянки рыбы через два-три дня вновь занимают подошедшими стаями, и прекратившиеся поклевки возобновляются.

Такие неожиданные передвижения рыбы нельзя смешивать с регулярными сезонными передвижениями. Например, осенью, когда сентябрьское похолодание снижает температуру воды, рыба собирается в громадные стаи и передвигается к зимним стоянкам. После таких передвижений клев рыбы на обычных местах ловли прекращается до весны.

Очень важно определить, какой породы и возможной величины будет добыча, чтобы соответственно приспособить снасть и выбрать насадку. Только при этих условиях ловля может быть успешной. Трудно, например, предположить, что ловля леща среди лета по верху воды на горох и голавля — со дна на муху даст положительные результаты. Точно так же трудно рассчитывать на хороший улов рядовой плотвы на зелень, употребляя крючки № 7, или же в жаркую погоду — на навозного червя.

Правильный выбор насадки — самое важное условие успеха в ловле. Обычно весной начинают ловить на земляного червя или мотыля; в начале лета переходят на хлеб и зерновые насадки (пшеница, овес, ячмень, горох и т. п.), пшеничное тесто, пшеничную кашу; не менее успешно ловят в разгаре лета на водоросли и насекомых. Ближе к осени переходят опять на мотыля и червя. Зимой основная насадка — мотыль, реже — черви. Необходимо отметить, что зимой в некоторых водоемах плотва ловится на пшеничный или ржаной хлеб, пшеничное тесто.

Этот порядок применения насадок имеет достаточное обоснование. Весной в реку попадает много земляных червей, которых сносят потоки талой снеговой воды, протекающей по оттаявшей, рыхлой земле. Земляные черви в это время — лакомый корм для рыбы. Затем, с потеплением воды, рыба кормится больше мотылем, который все чаще и чаще начинает выбираться из ила. С дальнейшим потеплением появляются разные водяные личинки и насекомые; появляются и воздушные насекомые: жуки, мухи, бабочки и т. п. В воде на камнях, сваях и у берегов вырастают водоросли. Созревает зерно и разными путями попадает в водоемы.

Когда наступает осеннее похолодание, насекомые пропадают, водоросли отмирают, рыба все хуже и хуже берет растительные насадки. Рыболовы переходят опять на мотыля и червя, как наиболее привлекательный в это время и питательный для рыбы корм. Рыба за лето и осень стремится откормиться для полуголодной жизни зимой. Осенью она становится упитаннее и при вытаскивании оказывает большее сопротивление. Зимой главное питание рыбы из семейства карповых — мотыль. Хищную рыбу — щуку, судака — в течение всего года ловят на живца и блесну. Окунь ловится на мотыля, червя, малька.

Рыба не всегда «подчиняется» порядку перехода от одного корма к другому. Например, по правому берегу реки Москвы весной, когда рыба еще обычно плохо ловится на зерно, она хорошо брала при ловле в проводку на пшеницу и овес. По левому берегу (там же) рыба лучше ловилась на кусок выползка. Объясняется это тем, что по правому берегу в реку втекала отработанная вода с дрожжевого завода, принося с собой разбухшие зерна овса, ячменя и др. Здесь к этому корму рыба и привыкла ранее обычного срока.

Известно, что утренняя и вечерняя зори — лучшее время для ловли, но, например, плотва при ловле на зелень часто берет лучше среди дня. В жаркий летний день клев многих рыб почти полностью прекращается, подуст же в это время очень хорошо ловится на опарыша. Налим — исключительно ночная рыба, но случалось вылавливать его и днем. Язь лучше берет на донную удочку, ночью, а при ловле в проводку — на утренних зорях. В тихие, теплые, пасмурные дни с небольшим туманом всякая рыба берет почти весь день с равной интенсивностью, но жерех ловится хуже, чем в солнечные дни.

Успех в ловле зависит не только от времени года, насадки и т. д., но и от метеорологических условий. Повышение или понижение температуры воды может изменить интенсивность питания рыбы, — следовательно, ухудшится или улучшится и ее клев. Подъем или убыль воды в реках ускорит или уменьшит течение, которое, в свою очередь, может изменить места стоянок рыбы. Случается, что установившиеся способы ловли на одном водоеме приходится несколько изменить на другом, приравнявшись к его особенностям. Часто успех ловли определяется местными условиями, собственными «вкусам» и привычками рыбы. Иногда простая перемена способа насадки червя на крючок оказывает положительное влияние на успех ловли. В некоторых случаях одна

лишь перемена насадки (например, вместо червя — опарыш) дает резкое увеличение поклевки, а следовательно, и улова. Поэтому при отсутствии клева необходимо пробовать все известные способы ловли и применять разнообразные насадки, пока не будут достигнуты желаемые результаты.

Немаловажную помощь может оказать рыболову наблюдение над окружающей природой и ее периодическими изменениями: замерзанием водоемов, весенним таянием снегов, разливом рек, цветением деревьев, созреванием хлебов и т. д. Так, например, язь хорошо берет во время цветения черемухи. Объясняется это тем, что он к этому времени успеет отдохнуть после изнурительного нереста, в большинстве случаев начинающегося у него во время набухания почек на березе.

Нужно отметить, что нерест любой рыбы не может начинаться из года в год в одни и те же календарные числа. Начало его зависит от температуры воздуха, а следовательно, и воды. Рыба нерестится лишь при такой температуре, которая достаточна для успешного развития икры. Ранняя, дружная и теплая весна ускорит нерест. Холодная весна значительно задержит его. Иногда разница выражается в 10 — 20 дней.

Знание времени нереста той или иной породы рыб важно потому, что вся без исключения рыба наиболее жадно берет вскоре после него. Нерест рыбы происходит почти до середины лета. Начинают его ранней весной, во время полой воды, щуки. Затем, спустя некоторое время, нерестятся окуни, ерши, голавли и др. После них — язь, плотва, подуст и т. д. Наконец, уклейка заканчивает нерест в конце июня или начале июля. Только один налим нерестится в декабре — январе, а рыбы лососевых пород — осенью.

Приведенные выше сведения являются исходными для начала ловли. Познать же все тонкости и специфические особенности ловли и приноровиться к ним надо самому рыболову путем их изучения и длительной практики.

ПОДСЕЧКА

При тонкой и правильно устроенной снасти нетрудно определить момент поклевки и сделать подсечку. Но это зависит, прежде всего, от внимания самого рыболова. Подсечка в одних случаях производится достаточно резким, очень коротким движением удилица (этим способом подсекают при ловле уклеи на мушку, голавля, язя, ельца — на кузнечика), в других — резким, но нешироким взмахом (так подсекают при ловле на упругую и громоздкую насадку с крючком среднего номера, например на кусок куриной кишки или на целого земляного червя). Резким и довольно широким взмахом подсекают, например, при ловле с длинными лесами, с тяжелыми поплавками и грузами. Наконец, очень успешно подсекают плавно-ускоренным и нешироким движением вверх под-ловле в проводку плотвы, ельца, пескаря на легкою снасть с небольшим поплавком, с легкой насадкой (мотыль, пшеница, зелень и т. п.). Успешность подсечки зависит и от других причин, например от того, спрятано ли жало крючка в насадке или оно выходит наружу, какова насадка, какой формы и величины поплавок и т. п. В том случае, когда жало крючка при ловле на кусок выползка спрятано в насадке, подсечку приходится делать сильнее. При этой же насадке, но с крючком, жало которого выходит наружу, подсечка должна быть несколько мягче. При большом и тяжелом поплавке, глубоко сидящем в воде, приходится подсекать более сильно. При маленьком и легком поплавке подсечка облегчается. Если ловят на легкую и тонкую снасть, необходимо исключить резкие и широкие подсечки, так как иначе возможен обрыв поводка.

В некоторых случаях, например при ловле леща со дна на целого выползка или кучку червей, подсекают только после того, когда рыба хорошо заглота насадку, что продолжается иногда в течение нескольких минут и почти при непрерывных колебаниях поплавка. При ловле ельца в проводку на опарыша подсечка должна последовать немедленно, как только шевельнется поплавок.

Немедленная подсечка необходима потому, что при ловле в проводку плотвы, подуста, пескаря и др. на мелкую насадку эти рыбы сразу втягивают ее в рот.

Встречающиеся указания о том, что подсечку необходимо делать вправо или влево и с круглообразными движениями, выполнять не следует. Надо подсекать, поднимая удилицу снизу вверх.

Необходимость немедленной подсечки подтверждается наблюдением за тем, как рыба берет корм в аквариуме. Она подплывает к мотылю, несколько вытягивает губы, и мотыль втянут в рот. Если он почему-либо пришелся ей не по вкусу, «на немедленно выбрасывает его обратно. Процесс этот протекает иногда менее одной секунды. Любое движение поплавка, как правило, служит показателем поклевки.

Указать все многочисленные обстоятельства, изменяющие форму подсечки, очень трудно. Наблюдательность и опыт помогут успешно овладеть всеми тонкостями подсечки. Основное правило: подсечка будет правильной и успешной только в том случае, если она последует своевременно и с достаточной силой.

После подсечки рыболов может установить по силе сопротивления рыбы ее величину и соответственно этому действовать. Обычно в первый момент подсечки у рыболова создается впечатление, что им поймана крупная рыба. Происходит это потому, что вес рыбы передается рыболову через длинное удилице, которое он держит за низ комля. Необходимо учесть, что активная сила сопротивления рыбы, попавшейся на крючок, невелика и вряд ли превосходит ее вес. Только у некоторых рыб, например сазана, сопротивление будет превышать его вес.

Сопротивление рыбы зимой, ранней весной и вскоре после нереста очень слабое, но оно увеличивается

летом и к осени, когда рыба, отъевшись и прибавив в весе, становится сильнее.

Чтобы вытащить крупную рыбу, недостаточно обладать одной физической силой и иметь прочную снасть, — надо еще правильно маневрировать снастью. Например, рыба тянет на воду — следует несколько отпустить лесу; рыба остановилась — необходимо немедленно подтянуть ее к берегу.

Излишне прочная снасть приучает рыболова быть заранее уверенным в успехе, что, прежде всего, значительно снижает спортивный интерес. Часто случается, что рыболов, надеясь на прочность снасти, смело тянет рыбу к берегу. Но дело кончается тем, что добыча срывается с крючка.

Как бы ни была прочна снасть, нельзя сейчас же после подсечки тащить крупную рыбу. Только после того, как она несколько успокоится, ее можно медленно подтягивать к берегу.

Во всех случаях, независимо от величины рыбы, не следует применять излишнюю физическую силу и проявлять поспешность. Овладение крупной добычей при тонкой снасти возможно лишь при правильных действиях рыболова, т. е. при плавных и соразмерных движениях и маневрах.

Наиболее опасен момент, когда сила и быстрота движений попавшейся на крючок рыбы заставят рыболова придать удилищу такое положение, при котором оно вытянется в одну прямую линию с лесой. Разгон рыбы, заставляющий рыболова наклонить удилище, в конечном итоге создает удар такой силы, которого не выдерживает даже достаточно крепкая снасть: рвется леса, ломается крючок и т. д. В таких случаях необходимо стараться сохранить нормальное положение удилища, т. е. держать его под небольшим углом по отношению к лесе. Конечно, нельзя в данном случае просто упираться и «держать», — необходимо учитывать и прочность снасти. Если не удастся добиться нормального положения удилища, следует быстро направиться вслед за рыбой, если она идет вдоль берега, или же (как крайняя мера) выпустить удилище из рук (при ловле с лодки) и потом, после того как рыба устанет, поймать его и овладеть добычей.

При ловле на кружки рыболов, противодействуя рыбе, подтормаживает шнур пальцами. Но в этом случае надо поступать осторожно, чтобы не порезать пальцы лесой. Если этим способом остановить рыбу не удастся, шнур выпускают из рук и дают кружку плавать свободно. «Погуляв» с кружком и обессилев, рыба вскоре останавливается, и кружок всплывает на поверхность.

Так же поступают и при ловле на дорожку (без удилища и катушки). При сильном сопротивлении рыбы нужно направить лодку в ее сторону.

Если рыба прекратит защиту и остановится, в это время нельзя полностью ослаблять лесу или усиленно тянуть к себе рыбу, которая может неожиданно броситься в противоположную сторону сделать сильный рывок и «сойти».

Часто случается, что при подтаскивании рыба уходит под лодку. В таком случае нужно опустить конец удилища в воду; при ловле на кружки — выпустить шнур из руки, чтобы леса не зацепилась за дно лодки.

Рыбе, подведенной к берегу или лодке, необходимо дать окончательно «успокоиться». Замечено, что около берега или лодки рыба на короткий момент как бы цепенеет и становится неподвижной, чем и следует воспользоваться, плавно приподняв (если позволяет леса) добычу в лодку или вытащив ее на берег.

Вытаскивание рыбы значительно облегчает подсачек, без которого очень редко удастся взять крупную добычу на тонкой снасти. Правда, подведенную к берегу рыбу можно взять руками, но этот способ не всегда пригоден. Подсачек необходимо опускать в воду тогда, когда рыба находится далеко от берега или лодки, а не в момент ее приближения. Видя быстро надвигающуюся на нее сетку, рыба пугается и, собрав последние силы, стремительно бросается в сторону. Снасть часто не выдерживает этого последнего рывка, и рыба уходит.

Рыбу следует навести на заранее опущенный в воду подсачек. Как только она окажется над ним, надо резко приподнять его и вытащить на берег волоком.

ПРИВАДА И ПРИКОРМКА

Приваду применяют с целью привлечь рыбу к выбранному месту и приучить ее подходить сюда в определенные часы. Разбрасывание того или иного корма начинают за несколько дней до начала ловли. В некоторых случаях приваду поддерживают в течение всего рыболовного сезона, подбрасывая ежедневно новую порцию корма.

Приваживать рыбу следует в местах с чистым дном, где нет ила или крупной гальки, стараясь разбрасывать корм около водяных зарослей, завалов, коряг и т. п. Привада в реках может быть успешной в местах с тихим течением или в спокойных заливах. На быстром течении она не принесет пользы.

Рыба быстрее привыкает к тому корму, который чаще попадает в водоемы. В реки, протекающие вблизи лугов или с лесистыми берегами, попадают главным образом различные насекомые, поблизости от сел и городов в реках можно встретить хлеб, хлебные зерна, овес, разные пищевые отходы. Это необходимо учитывать при выборе насадки и привады.

Время разбрасывания привады устанавливается в зависимости от часов предполагаемой ловли. Обычно рыбу приваживают к утренней и вечерней зорям, как ко времени, наиболее выгодному для ловли.

Указать определенные места для привады — дело довольно трудное, так как каждый водоем в летних и зимних условиях имеет свои особенности, которые познаются только путем опыта и наблюдения.

Приваживают чаще всего тем же кормом, на который собираются ловить рыбу, но это не всегда обязательно. Так, например, приваживают овсом, а ловят на горох; приваживают червем, а ловят на мотыля; приваживают картофелем, смешанным с творогом, зерном, а ловят на пшеничную кашу. Обычно для приваживания, в зависимости от времени года, породы рыб, употребляют земляных червей, мотыля, горох, овес, овсяную крупу, рожь, пшеницу, моченый хлеб, картофель, жмыхи, отруби, муравьиные яйца, пшеничную и гречневую кашу, творог и многое другое, применяемое для ловли в том или ином водоеме. У этого корма держатся почти все рыбы карповой породы, но все же леща лучше приваживать горохом, плотву — пареной пшеницей и т. д. Рекомендуются приваживать рыбу к двум местам и в разное время, чтобы, отловив на утренней заре в одном месте, можно было перейти на другое.

Прикормка не преследует цели длительного приваживания рыбы к определенному месту и часу. Ее применяют обычно только во время самой ловли, чтобы «подтянуть» рыбу с нижнего плеса. Встретив плывущий корм, рыба устремляется к его источнику.

Прикормка — верная гарантия успеха. Это подмечено и метко выражено московскими рыболовами, которые говорят: «Не покормишь — не поешь».

Прикормку обычно применяют при ловле в проводку. Существует несколько способов прикормки. Зависят они от времени года, силы течения, глубины водоема, разновидностей самого корма и т. п.

Весной для прикормки берут мелко нарубленных червей, смешанных с глиной. В начале ловли прикормку бросают в изобилии. Первые порции прикормки, самые мелкие шарики в количестве трех-четырех штук, бросают не ближе 10 — 15 м от лодки, захватывая пространство шириной 4 — 5 м. Следующие, несколько большие порции бросают ближе к лодке, на пространстве шириной 2 — 3 м. Увеличивая порции и уменьшая площадь их разбрасывания, кончают тем, что один-два больших (диаметром 10 — 15 см) шара опускают в 2 — 3 м от лодки или около нее.

Некоторые рыболовы считают, что обильная прикормка рыбы во время ловли в проводку вредна, так как можно закормить стоящую здесь рыбу, и что не следует применять для этого муравьиные яйца, отруби, жмых и другие легкие корма, которые привлекают к месту ловли массу мелкой рыбы. Мелкая рыба будто бы не даст возможности подойти к прикормке крупной рыбе; кроме того, мелочь быстро растащит корм. Это не оправдывается действительностью. При ловле язя в проводку неоднократно приходилось прикармливать его муравьиными яйцами. Нужно отметить, что в начале прикормки применялись мелкие яйца и очень обильно. Опускались они на дно в кормушке, перемешанные с сырым речным песком.

Для прикармливания рыбы на тихом течении в середине лета употребляют пареную пшеницу, овес, пшеничную, овсяную, гречневую кашу и т. п., причем в чистом виде, не смешивая с глиной.

Установив лодку на месте, бросают в 10 — 15 м от нее одну-две небольшие горстки прикормки, рассыпая ее веером. Следующие две, несколько большие горсти бросают немного ближе, сужая веер. Наконец, бросают прикормку вблизи от лодки. Необходимо учесть, что прикормка, не удерживаемая на месте глиной, силой течения перемещается по дну. Силу течения установить довольно просто: около лодки бросают несколько зерен и наблюдают, с каким отклонением они погружаются на дно. Учтя глубину, Дальнейшие порции прикормки бросают так, чтобы они ложились в нужном месте. Внося в этот прием соответствующие поправки, его можно применять почти при любой прикормке.

Третий способ прикармливания отличается от первых двух тем, что при нем применяют металлическую мотыльницу в форме конуса, с небольшими отверстиями в стенках. Обычно мотыльница употребляется для прикормки мотылем. Прикармливать из мотыльницы можно двумя приемами: 1) порцию мотыля кладут в мотыльницу и опускают ее на шнуре на дно, где мотыль будет вымываться через дырочки течением; 2) у опущенной на дно мотыль-ницы открывают замочек и сразу выбрасывают всю порцию прикормки.

Мотыля можно положить в бумажный «фунтик», закрыв его и, прикрепив на лесу около крючка, опустить на дно. Дернув один-два раза за лесу, раскрывают размокший «фунтик», и мотыль вываливается на дно. Можно приготовить из глины «пирожок» с мотылевой начинкой. На дне он быстро размоет и сразу освободит всю порцию мотыля.

Успешно можно прикормить разную рыбу, положив прикормку (пареное зерно, куски хлеба, размятый жмых, мелко нарубленных червей и т. п.) в нитяную сетку — кошель и опустив его на тонком, прочном и ровном (без узлов) шнуре на дно в 3 — 5 м от лодки.

Во время ловли кошель необходимо слегка подергивать за шнур (но не стаскивать его с места), чтобы прикормка лучше вымывалась течением.

Рыба стоит на прикормке до тех пор, пока не будет в состоянии проглотить еще хотя бы один кусочек корма. Приходилось вылавливать язей, у которых при снятии с крючка из горла выпирали только что проглоченные куски выползков. При ловле с прикормкой из овса пойманные рыбы напоминают торбочку, так как овес при ощупывании их брюшка шуршит и перекачивается под рукой.

Количество прикормки, требующееся для одной ловли, определяется условиями водоема, например наличием в нем большого количества мелкой рыбы, которая растаскивает прикормку до тех пор, пока не уступит места более крупным рыбам.

При ловле рыбы с привадой или прикормкой необходимо ловить со дна, т. е. так, чтобы насадка лежала или

«проходила» у прикормки и, в крайнем случае, была на незначительном расстоянии от нее. Состав привады и прикормки может изменяться не только в разных, но даже в одном и том же водоеме.

Как правило, перед уходом с ловли нельзя бросать в водоем оставшийся корм: рыба привыкнет к месту и, главное, ко времени кормежки только после того, как рыболов уйдет с ловли.

НАСАДКА

Насадка имеет важнейшее значение в рыбной ловле. Если она не соответствует времени года, породе рыб и т. п., то, как бы ни была хороша снасть и как бы ни было много рыбы в водоеме, улов не будет богатым, и, наоборот, правильно выбранная насадка — залог успеха даже при некоторых недостатках снасти.

Для ловли нехищной рыбы на удочку — поплавочную, проводочную, донную — применяются исключительно естественные насадки: черви, мотыль, хлеб, водоросли, а также каша пшенная и др. На зимней ловле поплавочными удочками и с «мормышкой» главнейшие насадки — мотыль, черви, иногда хлеб, пшеничное тесто. Как правило, для насадки нужно выбирать из всего корма наилучший (рис. 18).

Большое влияние на успех ловли удочками оказывает положение насадки на крючке. Иногда жало крючка рекомендуется прятать в насадку, иногда — выводить наружу. При ловле в проводку последнее нужно делать обязательно. Это не ведет к уменьшению улова, как предполагают некоторые рыболовы, объясняющие плохой клев тем, что «рыба видит жало крючка и поэтому не берет».

Следует иметь в виду, что рыба хорошо видит и цевет крючка, особенно заметное при ловле на зерно или мотыля, но все же это не мешает ей брать насадку.

При ловле на хлеб, пшеничную кашу и т. п. лучше прятать жало крючка, так как от этого прочнее держится насадка.

Лучшей насадкой считаются: земляные черви, мотыль, мелкие рыбки, насекомые и их личинки; из растительных — разные хлебные зерна, например пшеница, перловая крупа, горох, овес и др., а также каша, тесто, хлеб. Кроме того, используется большое количество насадок, иногда, казалось бы, довольно странных, например кетовая икра, куриные кишки, сырое мясо и т. п.

Из искусственных насадок применяются разнообразные блесны — летние и зимние, «рыбки», изготовленные из древесины, материи, искусственные насекомые — кузнечики, гусеницы и др.

На кружки, летние и зимние жерлицы ловят только с насадкой живой рыбки. На дорожку можно ловить и с блесной, и с рыбкой, посаженной на специальную сна-сточку. При зимнем блеснении окуня, щуки, судака применяют в основном блесны, реже — рыбки.

Большинство насадок добывается и заготавливается самими рыболовами, только некоторые приобретаются в магазинах. Такие насадки, как земляные, навозные черви и выползки, добываются очень легко и просто.

Черви земляные. Беловато-розового, жесткого и малоподвижного железняка добывают на огородах или пустырях, но чаще всего в глинистом грунте, шустро навозного червя — в местах, где старый, перегнивший навоз смешан с землей, красного, похожего на навозного, — под опавшей листвой, под камнями, старыми рогожами, досками, долго лежавшими на одном месте. Выползков, больших, темнокрасных, упругих и очень подвижных, собирают ночью при свете фонаря на огородах или в садах, в низкорослой траве, на обочинах садовых дорожек и в других местах с незатвердевшим и достаточно влажным грунтом. Признаком присутствия выползков служат маленькие рыхлае кучки земли с дырочкой посредине (своим строением они напоминают кучки, которые насыпает крот), отсюда выползки выходят на поверхность земли. Брать выползка следует около головки, вытаскивать из норки осторожно, стараясь не разорвать.

Хранить выползков надо в прохладном месте, в ящике или в мешковине с обрывками старой сырой рогожи, с небольшим количеством земли, смешанной с песком. Время от времени выползков просматривают, дохлых выбрасывают. В продолжительную засушливую погоду выползки почти не выходят на поверхность, а лишь еле выставляют голову из норки, но если перед вечером землю обильно полить водой, то они выйдут.

Перед насадкой на крючок следует очистить червей от земли, слегка протаскивая между пальцами. На очищенного червя рыба берет лучше. Многие рыбы (в том числе ельцы, окуни, пескари, караси) хорошо берут на кусочек червя.

Мотыль — личинка комара дергуна — маленький, красный, с нежной кожей червячок. На него рыба хорошо ловится весной, осенью и зимой. Мотыля продают в зоомагазинах, но его можно добыть и самому.

В пруд или озеро с илистым дном опускают ведро с привязанной к нему веревкой в 3 — 4 м. Дают ведру затонуть, затем тащат его к берегу, стараясь, чтобы оно на своем пути захватило со дна ил или грязь. Вытащив ведро, ил выбрасывают в решето и промывают. Решето, наполовину погруженное в воду, слегка встряхивают, приподнимают и несколько минут держат на воздухе. Мотыль, оставшийся на поверхности мусора, быстро обсохнет, а когда решето снова осторожно погрузят в воду, всплывет. Его выбирают маленьким совочком и укладывают тонким слоем в мешковину. В прохладном месте, при наличии пищи, мотыль сохраняется значительно дольше, поэтому его следует хранить вместе с илом, взятым со дна водоема.

При хранении часть мотыля погибает. Мертвого мотыля нужно отделить от живого. Делать это надо так: раструсить мотыля на мелкую (5X5 мм) металлическую сетку и слегка пошевеливать его пальцами — от этого

он начнет передвигаться шустрее. Передвигаясь, мотыль попадает головкой или хвостиком в отверстие сетки и падает на подставленную тарелку или бумагу.



Рис. 18 Насадки
 1 — червь (жало наружу), 2 — червь (жало спрятано в насадке), 3 — кусочек червя, 4 — кусок выползка, 5 — опарыш, 6 и 7 — мотыль. 8 и 9 — пшеница овес муравьиное яйцо и т и 10 — горох, 11 — каши хлеб, 12 — жмых, 13 — чехольчики ручейницы, 14 — ручейница (так же насаживаются угорь сальник гусеница капустницы), 15 — «бабка», 16 — зелень 17 — личинка стрекозы, 18 — живец, 19 — лягушка.

Мотыля можно насадить только на тонкий крючок, протыкая его во второй сустав, под черненькую голову; жало крючка вывести наружу. Насаживать мотыля нужно очень осторожно. Иногда одна насадка состоит из трех — пяти штук («пучком» или «кисточкой»); порой одного мотыля целиком надвигают на крючок. Сохранить мотыля во время ловли в жаркую погоду довольно трудно. Обычно его держат в коробочке, завернутой в мокрую тряпку, оставляя отверстие для до-сгупа воздуха. Деревянные коробочки для хранения мотыля лучше, особенно при зимней ловле. Чтобы мотыль не замерз, на рыбалке его кладут за пазуху или в карман.

Зерновая насадка: пшеница, овес, ячмень (перловка), горох и т. п. — употребляется только в пареном, вареном или моченом виде, иначе зерно не наденешь на крючок. Пшеницу, овес, перловку приготавливают для насадки так же, как обыкновенную кашу. Зерно варят до готовности, т. е. чтобы оно стало мягким, разбухло, но не разваливалось. В крайнем случае зерно размачивают в воде.

Горох сначала мочат в холодной воде. Когда он разбухнет, его варят на слабом огне до тех пор, пока горошины не станут мягкими и будут легко разминаться пальцами. После этого, сняв с огня и не сливая воду, дают гороху остыть. Хранят его в прохладном месте, в мокрой тряпке или в банке с водой. Для насадки выбирают цельные горошины; остальное идет на прикормку.

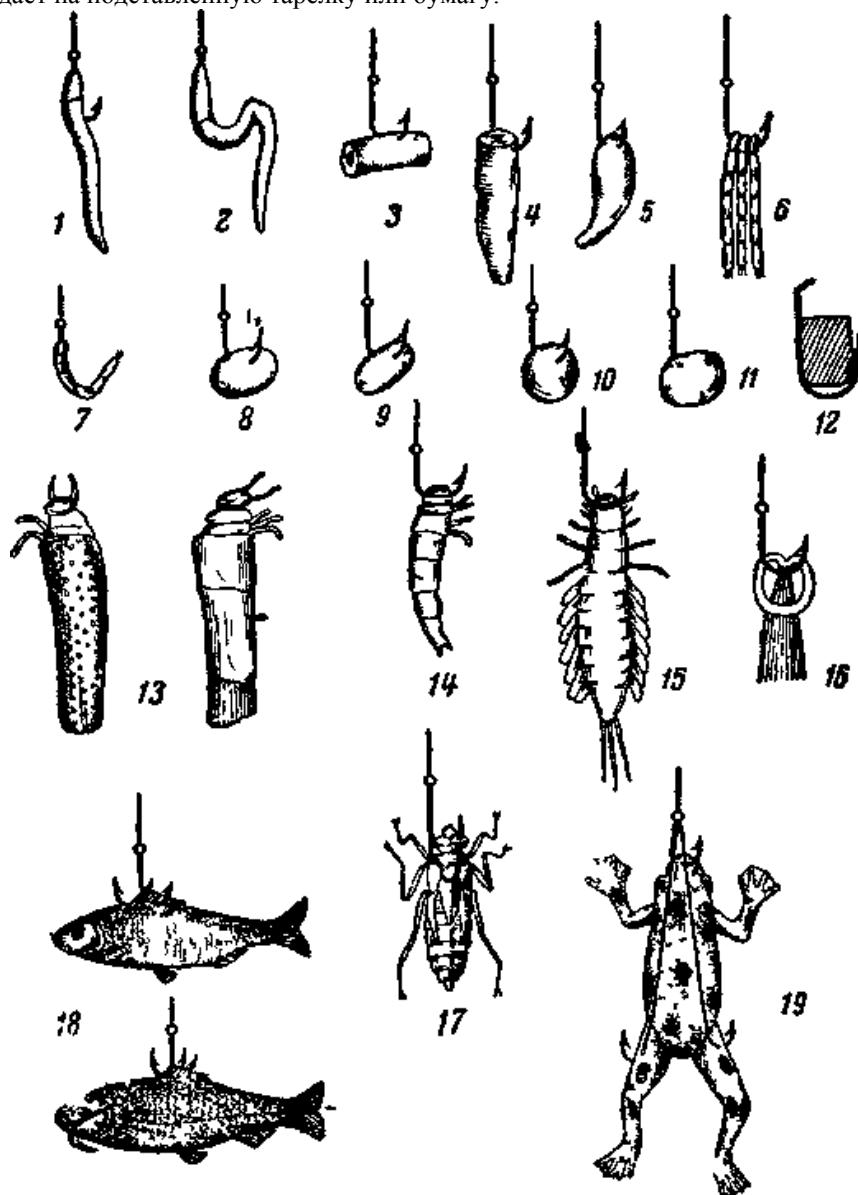
Можно применять для насадки и размоченный горох. Залив горох горячей водой, его накрывают и дают воде остыть; слив воду, заливают еще раз горячей водой и оставляют горох до разбухания. Горох удобно

насаживать на крючок, прокалывая под росток горошины.

Пшениная каша. Приготовление насадки из каши — самая капризная-работа; иногда она даже оканчивается неудачей. Небольшой мешочек более чем наполовину наполняют хорошо промытым пшеном, завязывают в самом верху, кладут в кастрюлю, заливают водой и кипятят 5 — 8 минут. Вынув мешочек из воды, пшено высыпают в металлическую посуду и тщательно разминают зернышки, пока они еще горячие. Затем эту массу вновь кладут в мешочек, туго завязывают и вторично кипятят 8 — 10 минут.

Хорошо приготовленная каша несколько похожа на резину: если нажать на кашу пальцем, на ней не останется глубокой ямки. Для насадки отрезают или отламывают кусочки сообразно величине предполагаемой добычи. Чтобы каша прочнее держалась на крючке, жало наружу не выводят. На ловле кашу хранят в слегка влажной тряпке.

Гречневая каша (ядрица). Взять стакан крупы, промыть и высыпать на сковородку, добавив половину чайной ложки питьевой соды. Поставить на слабый огонь и жарить, помешивая. Как только крупа покраснеет, снять с огня, сыпать в кастрюлю, добавить полтора стакана горячей воды и варить до готовности. Остуженная каша будет рассыпчатой.

Если приготовленная зерновая насадка из пшеницы, овса, гороха, пшенной или гречневой каши от долгого хранения прокиснет, употреблять ее для насадки не следует. Любое зерно насаживают на крючок так, чтобы его жало выходило наружу. С овса снимают кожицу.

Хлеб пшеничный или ржаной хорошо разминают, а иногда перед насадкой скатывают его с несколькими ватными концами, чтобы он не соскакивал с крючка. При ловле в проводку жало крючка прячут в хлеб: так он лучше и дольше держится на крючке.

Тесто пшеничное. Несколько столовых ложек пшеничной муки разбавить холодной водой, хорошо разболтать и замесить крутое тесто. Затем, постепенно добавляя муку, раскатывать тесто до тех пор, пока оно не перестанет прилипать к рукам.

Жмых конопляный, особенно свежий, считается хорошей насадкой при ловле леща, язя, голавля, сазана и др. Единственный недостаток этой насадки — неудобство насаживания на крючок. Известен лишь один удовлетворительный способ: квадратик жмыха туго защемляется между цевьем и жалом крючка. Забрасывать следует осторожно, иначе он выскочит.

Картофель для насадки обычно немного недоваривают. Варят его в кожуре. Для насадки берут кусочки не более 1 см; хорошо, если удастся обработать их под шарик. Хорошо размятый картофель можно смешать с небольшим количеством пшеничной или ржаной муки и еще раз размять до густоты крутого теста.

Зелень (шелковник). Нитчатая водоросль считается рыболовами хорошей насадкой при ловле в проводку. Она растет на мелких и быстрых местах реки: на камнях, сваях и т. д. У нее длинные тонкие шелковистые нити. Молодая водоросль светлозеленая, старая — темнозеленая. Для насадки берут молодую.

Дорвав зелень, ее необходимо хорошо прополоскать в воде, чтобы смыть грязь. Иногда на зелени сидят целые колонии водяных насекомых; сбрасывать их не нужно. Среди лета это, пожалуй, одна из лучших насадок, на которую берут многие рыбы, главным образом плотва — большая любительница зелени. Насаживать зелень нужно прядочкой чуть тоньше спички или со спичку. Прядочку складывают двойной петлей длиной 2 — 3 см, надевают на изгиб крючка № 2 1/2 — 4 и затягивают. Концы зелени подравнивают.

Зелень плохо поддается хранению. Для каждой ловли приходится добывать новую порцию. Иногда удается сохранить ее два-три дня, привязав к куску лесы и опустив в воду на течении.

Опарыш (личинки синих и серых мясных мух) Занимает последнее место среди насадок. Добыча его сравнительно проста. Берут кусок сырой печенки (лучше порченной), легкого и т.п., делают в нем несколько глубоких надрезов и кладут на 30 — 40 минут в таком месте, где бывает много синих блестящих мясных мух, например около дворового мусорного ящика. После того как мухи отложат в надрезах печенки свои белые яички, ее необходимо поместить в подходящую посуду (горшок, кастрюлю, ящик) с насыпанным на дно влажным речным песком слоем в 8 — 10 см. Печенку следует положить на какое-либо возвышение, чтобы она не прикасалась к песку. Затем посуду ставят в теплое, достаточно влажное место.

Через два-три дня из отложенных мухами яичек выведутся личинки — опарыши, а спустя еще два-три дня они подрастут настолько, что станут пригодными для ловли. Передвигаясь, опарыши будут падать на песок и проникать на дно посуды. Проползая сквозь влажный песок, опарыши несколько очищаются. Чем большее число раз пройдет опарыш сквозь песок, тем чище будет; при этом он почти совсем потеряет свой неприятный запах.

Выведенных опарышей надо подкормить в течение двух-трех дней, положив в посуду немного свежей рыбы. Подкармливание увеличивает рост опарышей. Хранят их во влажном мху. При хранении посуду покрывают тряпкой и туго обвязывают; если этого не сделать, то опарыши могут распоздиться. Долгое хранение опарышей в тепле не удается: через 10 — 12 дней некоторые личинки начинают окукливаться. Кожица опарыша очень крепкая, поэтому на крючке он держится хорошо. На крючок насаживают одного — трех опарышей, выставляя жало крючка наружу. Вместо печенки можно взять рыбу или только рыбы головы и внутренности.

Бабка — личинка поденки — заслуженно считается идеальной насадкой для ловли рыбы. Ловля на нее

почти всегда успешна. Единственный недостаток этой насадки, заставляющий иногда отказаться от нее, — трудность ее добывания.

Бабка водится в глинистом или суглинистом дне, большей частью в синих глинах рек и реже — озер. Эти места легко определить: на берегу будет большое количество маленьких круглых отверстий — норки бабки. Против этого места железной лопатой или специально сделанным совком достают со дна куски глины, если в первых кусках бабки нет, глину следует брать несколько раз подряд, так как бабка может зарываться довольно глубоко. Иногда она добывается далеко от берега, с глубины двух и больше метров. Достают глину, ее осторожно разламывают, выбирают личинки и кладут их в банку. Банку нужно накрыть, иначе личинки могут уползти.

Нужно знать, что бабка держится большими колониями, и если найдена хотя бы одна личинка, нужно продолжать поиски в этом же месте. В некоторых местах личинки можно найти под корнями, лежащими на дне.

Хранят личинки в прохладном месте, лучше в глиняной посуде с насыпанным на дно чистым речным песком или сухими древесными опилками.

Посуду покрывают марлей. Сохранить бабку более четырех-пяти дней удастся редко.

Лучший крючок для ловли — № 5 — 7. Насаживают бабку с середины, прокалывая грудку и выводя жало крючка наружу сквозь голову.

Ручейник — личинка. Рыболовы называют ее «шитик» или «шиворотка». В большинстве водоемов рыба берет на нее очень хорошо. Личинки — маленькие червячки беловато-грязного цвета — живут в трубочках-чехольчиках разнообразной формы. Чехольчики эти делает очень искусно сама личинка из мелких кусочков хвои, дерева, песка, мельчайших ракушек и т. д.

Трубочки передвигаются по дну. Много личинок сидит обычно на затопленных бревнах, стволах деревьев, давно лежащих в воде, на старых сваях и т. д.

Добывают ручейников марлевым сачком около берегов, в заводях небольших речек и ручьев.

Перед насадкой личинку вынимают из трубочки, затем прокалывают ее крючком под головку и выводят жало наружу. Иногда ее надвигают на крючок целиком.

Весной личинки ручейников превращаются в куколки, иногда покидают свои трубочки и становятся легкой добычей рыбы, которая в это время берет на них особенно хорошо. В некоторых водоемах это превращение происходит летом.

Хранить личинку надо в прохладном месте, в просторной посуде с водой.

Личинка стрекозы — очень хорошая насадка для рыб карповой породы, но на нее ловятся и небольшие щуки и окуни. Личинка выползает из воды по стеблям водяных растений, главным образом тростника. Обычно выход ее совпадает с началом роста тростника. Личинки встречаются в стоячих водоемах, озерах, прудах, болотцах, заливах рек и реже в текущих водах. Собирать их лучше всего на рассвете. Сохранить личинку длительное время очень трудно. Для насадки пригодны только те личинки, которые еще не начали превращаться в стрекозу.

Сальник — личинка майского жука (хруща) — большой беловато-желтоватый червь с тремя парами ножек и черной или рыжеватой головкой, со вздутым задним концом. Обычно личинка изогнута серпом. Водится в земле, смешанной с перегнившим навозом или мусором, и в сырых древесных опилках. Сохранять нужно в этой же земле, в глиняной или деревянной посуде.

Перед насадкой надо прорвать задок сальника и выдавить его содержимое (черноту), а затем насадить на крючок около головки. Ловят на сальника донной удочкой.

Капустник — гусеница бабочки капустницы, небольшой зеленоватый с черными крапинками червячок, появляющийся на капусте ближе к осени. Насаживать его надо под головку. Капустник — насадка для поплавочной или донной удочки при ловле голавля и язя.

Мухи — домашние и другие — очень хорошая насадка для уклеи, ельца и др.

Кузнечики — превосходная насадка для ловли рыбы по верху воды. Кузнечиков проще всего собирать рано утром по росе. В это время они не могут далеко и быстро прыгать. При ловле необходимо отламывать жесткие боковые лапки, не умертвляя кузнечика. Хранить кузнечиков удобно в пузырьке с широким горлышком. На них хорошо ловятся елец, язь, голавль, жерех и др.

Короед — личинка жука короеда, небольшой беловатый червячок без ножек, с черной или коричневой головкой. Водится под древесной корой и в сгнивших пнях сосны, ели, ветлы. Его можно найти на упавших или срубленных и долго лежавших еловых и сосновых деревьях. Короеда долго хранить не удается.

Майские жуки (хрущи). Их добывают в начале лета, как только распустятся листья на березе. Больше всего их на опушке леса, на одиноко стоящих молодых березках, дубках, осинах, ивах и др. Иногда они поселяются на деревьях около построек. Если среди дня потрясти дерево, майские жуки начнут падать на землю. Но лучше собирать их рано утром. В сумерках жуки начинают летать.

Перед насадкой необходимо оторвать у жука жесткие надкрылья (которые могут помешать подсечке), стараясь не умертвить его. Ловятся на майского жука язь, голавль, жерех и др.

Речные ракушки — беззубка и перловица, имеющие двустворчатые раковины, водятся почти повсеместно в реках и озерах. Тело ракушки — мягкое, слизистое, желтоватого цвета, с двойными тонкими пленками (их

называют мантией) — прикреплено к створкам раковины.

Раковина ракушки раскрывается с большим трудом. Ее осторожно разбивают, положив на камень, или раскрывают ножом, предварительно срезав мягкую кромку (присоску).

Для насадки берут тело ракушки вместе с пленками, без хрящеватых (жестких) его частей. Насаживают на крючок всю массу или часть ее. На эту насадку ловят среди лета на донную удочку язя или голавля. На поплавочные удочки ловля менее успешна.

Раковая шейка — прекрасная насадка при ловле многих крупных рыб из семейства карповых, в частности язя голавля, сазана и др. Ловятся на нее также щука, судак, сом, окунь и др. Раки сбрасывают с себя свой твердый панцырь (линяют). Молодые раки линяют несколько раз в лето, старые — обычно один раз в год. Перед сбрасыванием панцыря раки выходят из укромных уголков на чистое место; после линьки с трудом забираются обратно и сидят там, пока вновь не обрастут панцырем.

Когда панцырь спадет, рак делается мягким и беспомощным. Добывают его со дна сачком или руками, вытаскивая из укрытий и нор. При ловле рыбы, учитывая ее величину, на крючок насаживают целого рака или только его шейку.

Можно ловить на шейку и нелиняющего рака, предварительно освободив его от панцыря. Добыча раков не сложна. Днем они сидят в затемненных местах: в норах, под камнями, в корягах и т. д., ночью выходят на поиски корма. Для ловли раков берут небольшую сетку с металлическим обручем и на прочном шнуре опускают ее на дно, предварительно положив в сетку приманку. Особенно любят раки испорченное мясо или рыбу, на запах которой приползают издалека. Через некоторое время сетку с добычей поднимают.

Муравьиные яйца (муравьиные коконы). Их покупают в зоомагазинах или добывают в муравейниках. Нужно знать, что муравьиные яйца, пригодные для ловли, находятся только в муравейниках крупных, чаще всего рыжеватых муравьев. Яички маленьких черных муравьев очень мелкие, их используют только для прикормки.

Все эти насадки пригодны для ловли рыбы не только тех пород, о которых шла речь, но и большинства рыб, распространенных в реках, озерах и частично в морях. Например, в восточной части СССР на червя ловятся ленок, таймень, верхогляд, толстолоб, в южной — ставрида, камбала, в западной — вимба, угорь, в северной — кумжа, лосось и т. д.

ЗИМНЯЯ ЛОВЛЯ

Обычно рыболовы-любители ловят рыбу в течение всего года, за исключением весеннего половодья и начала осеннего ледостава, но некоторые предпочитают ловить только зимой.

Зимняя ловля увлекательна и добычлива. Она закаляет рыболова, укрепляет его здоровье. За последние годы этот вид ловли привлек к себе тысячи любителей.

Зимой ловят удочкой с поплавком и естественной насадкой (мотылем, червем), иногда с хлебом, тестом и т. д. В Московской области широко распространена ловля на «мормышку», на металлическую блесну, на маленькую мертвую или живую рыбку.

Для каждого из этих способов необходимо особое устройство снасти. Удилища для зимней ловли разделяются на поплавочные, для ловли с «мормышкой», для блеснения окуня и для блеснения щуки и судака.

Устройство зимних удилищ доведено до большого совершенства. Они изготавливаются местной промышленностью и всегда имеются в продаже. Самые лучшие из них — разборные.



Рис. 19. Зимнее удилище
а — поплавочное; б — для «мормышки», в — можжевеловое, г — блеснения

Не менее успешно можно ловить рыбу любым зимним способом, применяя более простые (неразборные)

удилища, сделанные из можжевельника, молодой засохшей елочки и т. д.

Зимнее удилище должно быть оснащено мотовильца-ми, расположенными как можно дальше друг от друга. Полезно поставить на удилище третье мотовильце, в 8–10 см от верхнего: это даст возможность более точно гулировать длину лесы при ловле (рис. 19).

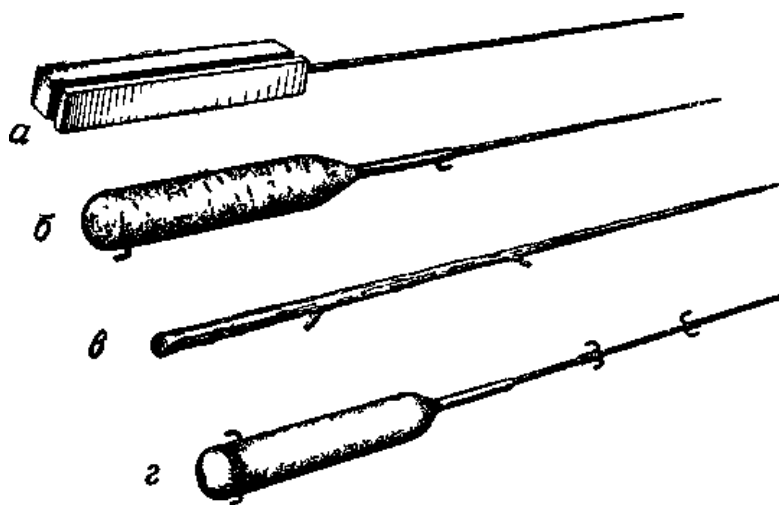
Зимой рыба собирается на глубоких местах водоема, где температура воды для нее наиболее благоприятна. Она выбирает для своих стоянок ямы, завалы долго лежащих коряг, камней, глиняных глыб. Держится под крутыми берегами, на руслах рек, в местах с тихим течением. И т. д., в закрытых водоемах, искусственных водохранилищах — на руслах затопленных рек, прудов, озер, оврагов и т. д. Эти места нужно установить еще летом.

Необходимо учитывать, что в глубоких ямах закрытых водоемов к середине зимы и особенно к весне кислорода для рыбы обычно недостает, и тогда она вынуждена или уходить на неглубокие места к втекающим ручьям, речкам, родникам, зеленым зарослям, или стоять значительно выше.

Выбирая место ловли на незнакомом водоеме, рыболов должен знать, что у речных обрывистых берегов глубже, чем у отлогих или заросших осокой. Ловлю нужно начать недалеко от берега, а при отсутствии поклевок перейти на другое место.

Некоторые рыболовы считают, что ловля бывает успешной при частой смене лунок. Другие, наоборот, говорят, что рыба не стоит на месте, а очень медленно передвигается по водоему. Поэтому, сидя у одной лунки, можно скорее дожидаться клева.

В рассуждениях тех и других есть доля истины. Случается, уйдешь на поиски рыбы в другое место, пробьешь с десяток лунок — и ничего не поймашь, вернешься на прежнее место — глядишь, у товарища хороший улов.

Если рыболову известны пути передвижения рыбы в водоеме, то, следуя за стаями (опережая ее), он может поймать больше. Если рыба держится в определенном месте и передвигается в одном небольшом районе, но в разных направлениях (это бывает в закрытых водоемах), то выгоднее сидеть у одной лунки.

В водоемах, где нет течения, нужно замечать, в какую сторону отклоняется лесьа или поплавок «при поклевке»: это указывает, что стая рыбы идет в этом направлении. После прекращения поклевок нужно перейти на новое место.

Зимняя ловля происходит так. На выбранном месте прорубают во льду лунку (прорубь); диаметр ее зависит от быстроты течения и размера рыбы. Так, например, при ловле леща на тихом течении нужна лунка диаметром 20 — 30 см, а при ловле плотвы — 12 — 15 см; если течение среднее или быстрое, диаметр лунки увеличивают.

Очищая лунку, нужно сгрести льдинки в одну кучу, чтобы они не мешали ловле. Сбирать осколки льда в кучу необходимо еще и для того, чтобы проходящие рыболовы не оступились в лунку. Не каждый раз, придя на лед, нужно прорубать новые лунки, — можно пользоваться и ранее прорубленными. Нередко из таких лунок вылавливается много рыбы, особенно при блеснении окуней.

Некоторые рыболовы считают полезным во время ловли с «мормышкой» или блеснения окуней затемнить лунку, т. е. запылить ее снегом. Что целесообразнее в данном случае, точно не установлено. Известно лишь, что окунь, плотва одинаково хорошо ловятся как из затемненных, так и из открытых лунок даже на глубине в 0,2 — 0,5 м. Лунки прорубаются по-разному. При лозле на три поплавочные удочки их располагают иногда в 10 — 20 см одна от другой или вырубают одну лунку длиной 40 — 50 см и шириной 15 — 20 см.

Лучшее время ловли почти всех рыб — по перволедью, в течение 15 — 20 дней. Затем клев затухает и в середине зимы становится плохим, после чего вновь начинает постепенно улучшаться.



Рис. 20 Воздушная прослойка: a — хорошее место для ловли.

В искусственных водоемах при спаде воды между нею и льдом образуются воздушные прослойки. Эти места считаются хорошими для ловли (рис. 20).

Ранней весной, с первыми оттепелями, как только ручьи талой снеговой воды станут вливаться в реки и озера, вся рыба после зимней малоподвижной и полуголодной жизни начинает передвигаться по водоему в поисках пищи и постепенно подходит к берегам. Клев ее при любом способе ловли заметно улучшается и достигает своего предела в реках к началу весеннего паводка, в закрытых водоемах — к началу таяния льда. В это время часто удается поймать крупную плотву, густеру, язя, голавля, леща, окуня и другую рыбу близко от берега, на глубине менее 1 м.

Крупная рыба, попавшаяся на маленький крючок зимней удочки с тонкой лесой, требует особо осторожного вываживания. Ошибка рыболова, допустившего ослабление лесы или резкие рывки, может окончиться потерей рыбы. Это обычно случается при блеснении окуня, когда

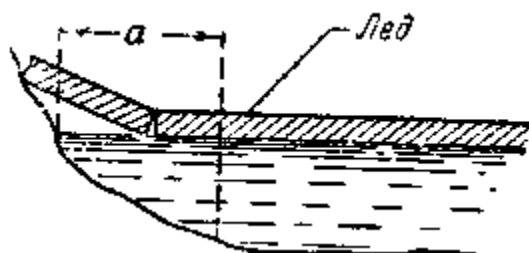
маленькую блесну хватает щука или судак. Мелкую рыбу нужно вытаскивать быстро.

Весенняя ловля со льда продолжается недолго: лед подтаивает, становится слабым и опасным для передвижения. Поэтому рыболовы должны своевременно заканчивать зимнюю ловлю и готовиться к переходу на ловлю летними удочками.

На рыбалке нужно всегда иметь в запасе крючки разных размеров с привязанными к ним поводочками одинаковой длины, поплавки и грузы разной величины. Неплохо иметь в запасе готовую удочку.



Рис. 21. Пешни: а — квадратная; б — долотом; в — совком; г — ящик; д — шумовка.

Для зимней рыбалки необходимы следующие принадлежности: острая пешня (ломик) для прорубки льда; металлический совочек (шумовка) или деревянная лопаточка для очистки лунки от намерзающей ледяной корочки; небольшой ящик или железное ведро, в которое укладывают принадлежности (оно же служит сиденьем во время ловли). Эти вещи должны быть легкими, прочными и удобными для переноски (рис. 21).

Удилища для зимней ловли с поплавком должны быть длиной 25 — 40 см. При ловле некрупной плотвы, густеры, окуня и др., весом 100 — 200 г, пригодны слабые и эластичные удилища. При ловле на глубине 10 — 12 м удилища нужно брать более прочные и несколько большей длины.

При ловле с поплавком удилище обычно кладут на лед, поэтому рукоять его должна быть прямоугольной или граненой, чтобы не катилась по льду при порывах ветра. Некоторые рыболовы оснащают удилища маленькой катушкой. Это вряд ли целесообразно, так как обычно ловля происходит на небольшой глубине, когда очень легко выбрать лесу. Влажная леса, собранная на катушку, смерзается, что затрудняет сматывание ее с катушки. Многие рыболовы применяют поплавочную удочку другого устройства — так называемую «кобылку». Эта удочка состоит из двух частей. Одна часть (вершинка) делается из материала, применяемого для зимних удочек, а подставка, заменяющая рукоять, — из древесины, пробки, пенопласта и др.

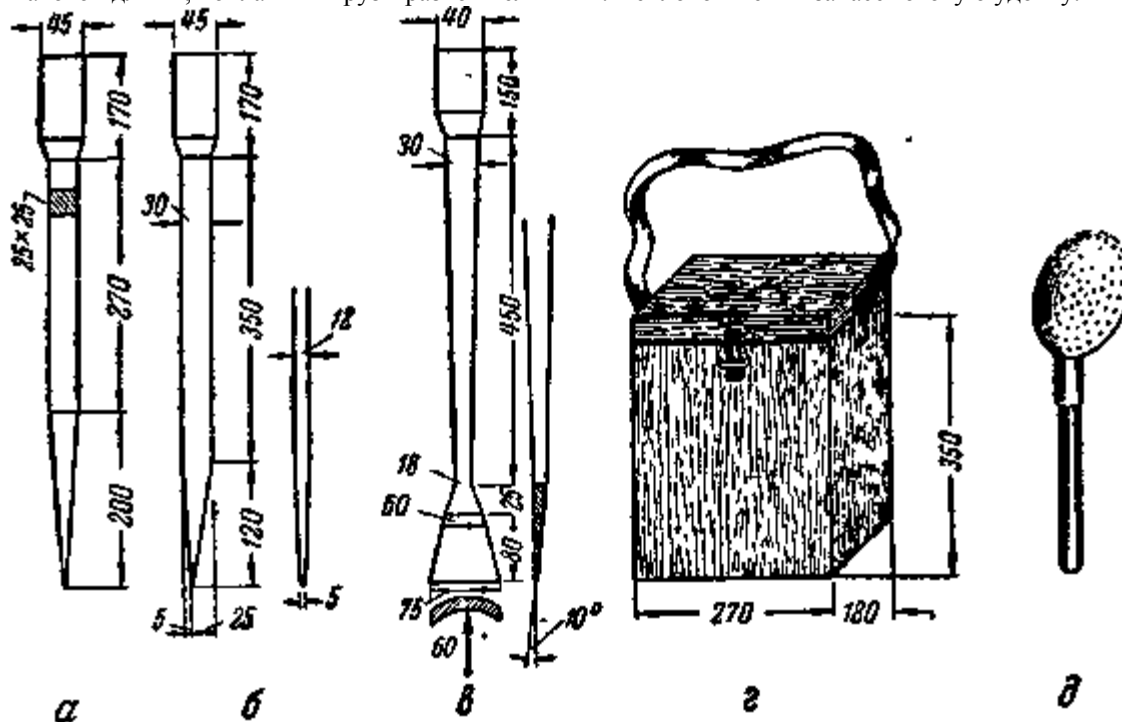
При зимней ловле, чтобы избежать обледенения и примерзания поплавка к образующейся корочке льда, его приходится погружать в воду на 1 — 2 см. Груз прикрепляется к концу лесы, а несколько выше — крючок на отдельной поводочке длиной 10 — 20 см. При ловле насадка лежит на дне или прикасается к нему.

Необходимо следить, чтобы леса сильно не натягивалась, иначе поплавок плохо отметит поклевку. Плохо отметит поклевку при ловле в закрытом водоеме и в том случае, если насадка и груз, наглухо прикрепленный к лесу в 20 — 30 см от крючка, лежат на дне (рис. 22).

В стоячих водоемах или на тихом течении, при благоприятной погоде, когда корочка льда не образуется, применяется способ ловли в отвес, при котором насадка не достигает дна на 3 — 5 см. В этом случае нужно добиваться такого положения, чтобы леса от поплавка до кончика удилища была несколько ослабленной и с небольшим изгибом. Тогда поплавок с острым верхом и воткнутой в него палочкой будет выступать из воды на 2 — 3 мм; так он лучше отметит поклевку рыбы.

При ловле в отвес на удочку иногда ставят два крючка, причем нижний прикреплен прямо к лесу, верхний

— на отдельной поводочке длиной 1 — 5 см. Некоторые рыболовы вместо нижнего крючка ставят «мормышку» и опускают ее до дна (рис. 23).

При зимней ловле от рыболова требуется особое внимание к поплавку. Клев рыбы зимой так слаб, что поплавок чаще всего еле заметно погружается или поднимается. При отсутствии клева полезно плавно подтянуть насадку на 10 — 15 см кверху и, подержав ее несколько секунд на весу, опустить обратно. Случаемся, что в это время рыба берет более оживленно.

Рис. 22 Положение поплавка в воде.



Рис. 23. Привязка второго крючка: а — правильно; б — неправильно.



При ловле на реке, чтобы насадка прижималась ко дну, ставят груз со сквозным отверстием, через которое свободно проходит леса. Движение груза по лесе ограничивается одной или двумя закрепленными на ней дробинками: первая — в 15 — 20 см от крючка, вторая — на таком же расстоянии от первой. В этом случае поводок темного цвета будет лучшим.

При другом способе груз прикрепляется к лесе в 15 — 20 см от крючка на отдельной поводочке длиной 5 — 10 см. Силой течения насадка будет приподниматься от дна на такое же расстояние. Это иногда значительно увеличивает число поклевок.

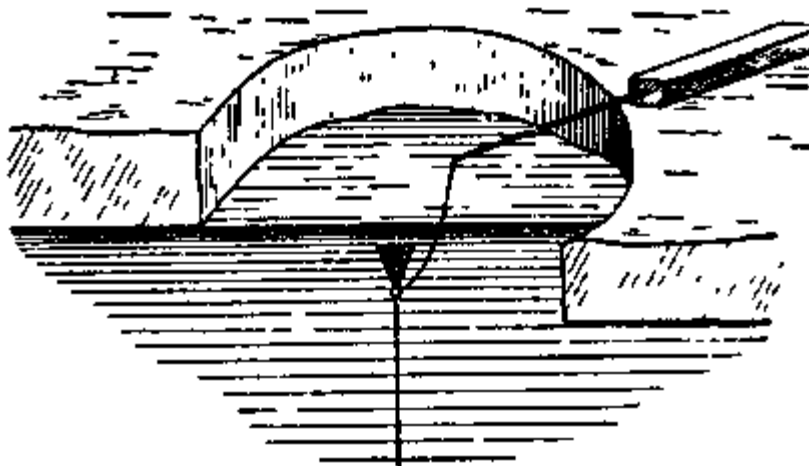
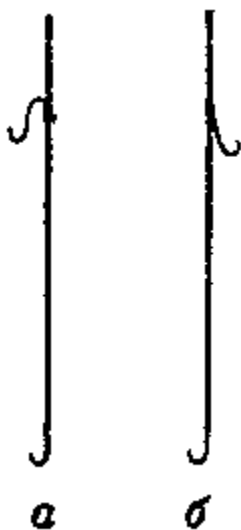
Величина поплавка, вес груза, способ оснастки подбираются с учетом глубины места ловли, скорости течения, объема насадки. При ловле в закрытом водоеме со дна с грузом, наглухо прикрепленным к лесе, полезно подкрашивать его под цвет дна и ставить в 5 — 10 см от крючка.

При любом виде ловли с поплавком нужно чаще проверять насадки. Иногда рыба берет очень вяло, обсасывая мотыля, или насадку хватают мальки, обдергивая ее кончики. В этом случае нужно изменить способ насаживания мотыля, например зацеплять его за головку и хвостик или надвигать на крючок полностью.

При зимней ловле для подкормки употребляют мелкого мотыля. В стоячих водоемах его опускают на дно в бумажных «фунтиках» или специальной баночке — мотыль-нице, из которой его можно сразу выбросить на дно. Подбрасывать мотыля щепотками в лунку при ловле на глубине в 1 м не рекомендуется: мотыль может отклониться в сторону и осесть на дно далеко от места ловли. Однако и подбрасывание мотыля щепотками может оказать пользу. При этом способе прикормки получится большой радиус рассеивания мотыля, и,

следовательно, к району ловли подойдет больше рыбы, но после одной-двух небольших щепоток следует опустить мотыля на дно еще и в «фунтике».

На реках прикормку опускают выше места ловли в мо-тыльнице или «фунтике», сообразуясь со скоростью течения и глубиной места.

Ловля производится на две — четыре удочки. Насадкой служат один — три крупных мотыля, насаженных кисточкой (пучком). Иногда одного мотыля полностью надвигают на крючок. Если поклевки частые, выгоднее насадить четыре-пять мотылей и ловить до тех пор, пока они не побелеют. Когда поклевки прекратятся, нужно насадить одного мотыля. Если при слабом клеве и ловле на одного мотыля была поклевка и поврежденный мотыль остался на крючке, полезнее сменить его.

Необходимо следить, чтобы леса не соприкасалась с краями льда. При ловле на течении нижняя кромка льда у лунки должна быть подрублена в сторону течения или же верхняя кромка — против течения. Корочку льда, образующуюся на поверхности воды, нужно удалять.

Интересна зимняя ловля рыбы на «мормышку». Так называли московские рыболовы маленький, обычно каплеобразный, груз из металла, с впаянным в него крючком. Жало крючка заточено до предельной остроты. При ловле на «мормышку» на крючок насаживают от одного до трех мотылей или кусочек червя.

Способ ловли на «мормышку» пока еще недостаточно широко известен среди рыболовов-любителей (кроме Московской области). После ознакомления с ним и пробной ловли он привлекает к себе многих любителей.

Удилища для ловли на «мормышку» по своему устройству одинаковы с поплавочными удилищами, поэтому и требования к ним те же самые. Лишь рукоять удилища должна быть цилиндрической, — ее во время ловли приходится держать в руке. При ловле на «мормышку» поклевки бывают так незначительны, что определить их можно лишь по малозаметной потяжке вниз, смещению в сторону или ослаблению лесе. Для более точного определения поклевки к удилищу приделывается добавочный «сторожок» (его называют также «кивок», «сигнализатор»). Большая эластичность сторожка помогает отмечать самые слабые поклевки. Рыболовы с острым зрением определяют поклевки по движению лесе; сторожок они не применяют (рис. 24).

Сторожок делается из различных материалов: небольшого кусочка толстого капрона длиной 4 — 5 см; нескольких конских волос; тонкой резиновой грубочки; стальной тонкой проволоочки или спиральной пружинки и т. д. Прикрепляют сторожок к удилищу так, чтобы длину его можно было изменить; это придаст ему большую упругость. Более удобен для наблюдения сторожок, стоящий на кончике удилища перпендикулярно, с левой стороны удилища.

Леса — хороший показатель поклевки. Нужно наблюдать за изгибом ее у кончика удилища. Если при поклевке рыба потянет вниз, изгиб лесе выпрямляется; он принимает более крутую форму, когда насадка будет приподнята вверх (рис. 25).

«Мормышки» делают различной формы и цвета, из разных материалов: свинца, олова, латуни, пластмассы и т. д. Вес их и размеры зависят от места ловли и величины предполагаемой добычи. На глубоких местах, на течении и при толстой лесе «мормышка» должна быть тяжелее, в тихих водоемах, на мелких местах и при тонкой лесе — легче; для мелкой рыбы — маленькая, для крупной — побольше.



Рис. 24 Сторожки: а, б, д — из капрона; в — из пружинки; г — из резины.

При изготовлении «мормышки» необходимо добиваться такого положения, чтобы она висела на лесе горизонтально или же крючок опускался чуть-чуть ниже.

Крючок должен выступать настолько, чтобы жало его не находило на тело «морьышки». Кроме того, жало крючка нужно слегка отогнуть, чтобы оно было направлено вверх под небольшим углом к цевью (рис. 26).

Привязывать «морьышку» к лесу надо надежно, так как капрон или конский волос, обычно применяемые для ловли, часто развязываются. Узел делается так: лесу пропускают в отверстие «морьышки» и закрепляют на цевье крючка или, пропустив лесу в отверстие, делают на конце ее небольшой узелок, введя в него ниточку шерсти. Дюбой узел полезно закрепить нитролаком.

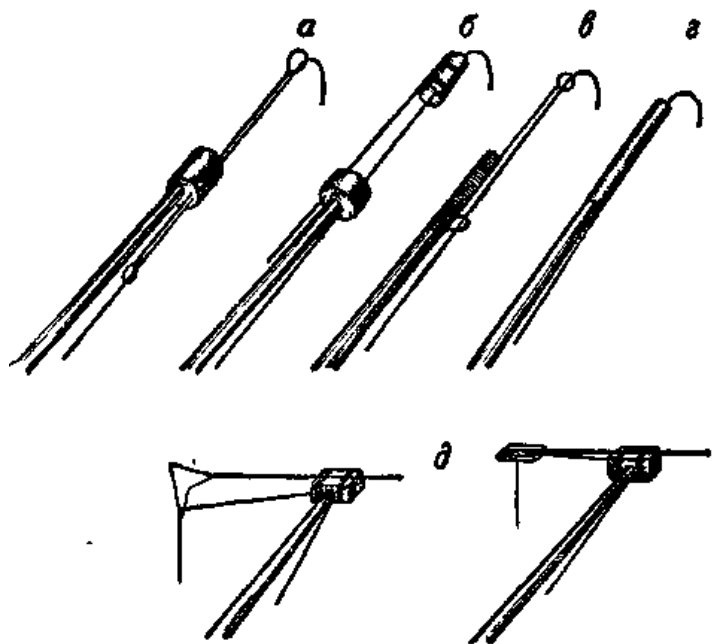
Вместо «морьышки» употребляется простая дробинка с отверстием по центру и с впаянным в нее крючком. Сделав сквозное отверстие в дробинке, можно просто надеть ее на лесу так, чтобы дробинка надвигалась на ушко крючка. Крючок примет горизонтальное положение, если его затянуть добавочной петелькой, захватив цевье около колечка или лопаточки. Такое положение крючка более удобно для ловли по сравнению с крючком, висящим вертикально.



Рис. 25. Как отмечается поклевка-а — без сторожка; б — со сторожком.

«Морьышку» с насаженным на крючок мотылем обычно медленно опускают на дно водоема. Случается, что рыба хорошо берет близко к поверхности воды или в полводы. Опустив «морьышку» на 40 — 50 см, надо поиграть ею, через одну-две минуты опустить глубже и опять поиграть. Опустив «морьышку» на дно, ее несколько секунд держат неподвижно, после чего медленно и плавно поднимают кверху на 3 — 5 см. Подержав в таком положении несколько секунд, вновь поднимают ее на 30 — 50 см и так же плавно и медленно опускают обратно. Иногда полезно два-три раза подряд резко опустить «морьышку» на дно, чтобы слегка взмутить ил, после чего остановить ее на 3 — 5 секунд вблизи дна. «Морьышку» можно приподнимать и опускать в пределах 10 — 12 см. На мелком месте ее поднимают к самому льду, около которого ча^{ст}о и бывают поклевки.

85

«Морьышку», долго висящую неподвижно в воде, рыба берет значительно реже. Поэтому игру «морьышки» необходимо разнообразить: поднимать на 3 — 5 см, слегка подергивать, покачивать удилищем и т. п. При этом нужно замечать, при каком движении происходит большее количество поклевков. Не мешает пробовать ловлю в полводы и ближе к поверхности.

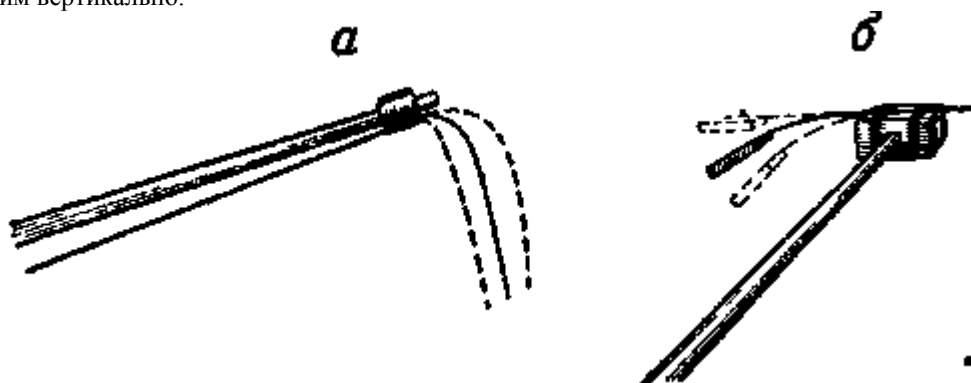

Рис. 26 Положение «морьышки» на лесу

а — правильно; б — допустимо; в — неправильно; г — привязка за крючок, д — узел с шерстинками

Во время ловли нужно неослабно следить за сторожком или лесой. При их движениях немедленно делать подсечку. Лучше лишний раз подсечь попусту, чем прозевать поклевку.

Подсечка должна быть не резкой, а плавно-ускоренной. Как правило, при ловле на «мормышку» применяется леса из капрона диаметром 0,1 — 0,2 мм или волосяная, в один-два конских волоса, без перегибов и изломов, иначе слабая поклевка не будет заметна.

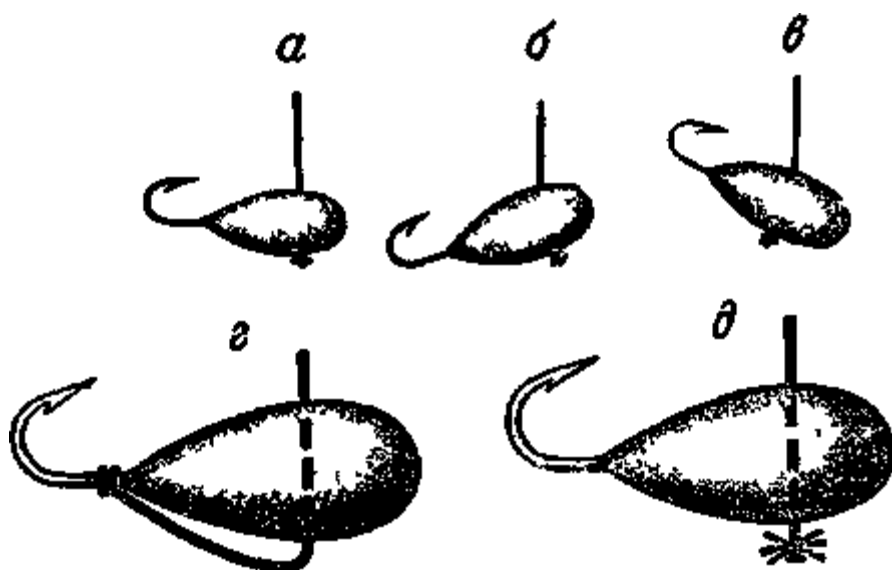
На ловле необходимо иметь при себе «мормышки» разного веса и разных расцветок: иногда рыба совсем не берет «мормышку» темного цвета, иногда, наоборот, избегает блестящей. При плохом клеве нужно насаживать одного мотыля, надвигая его полностью на крючок, или же зацеплять его за черную головку и хвостик. Лучшая ловля на «мормышку» — утром и вечером и, конечно, по первому льду. Случается, что и среди дня рыба ловится очень хорошо.

ЗИМНЕЕ БЛЕСНЕНИЕ

Зимнее блеснение окуня, щуки и судака привлекает большое количество любителей. Особенной популярностью среди рыболовов пользуется блеснение окуней. Редкая поездка за окунем остается без успеха.



Рис. 27. Закрепление лесы на зимнем удилище: а — проволочное незамкнутое кольцо; б — резина, в — расщеп.

Устройство удочки для блеснения окуня несложно. Лучшее удилище — разборное. Длина его — 30 — 50 см. Оно должно быть упруго-эластичным и способным выдерживать нагрузку до 1 — 2 кг.

Хорошее удилище можно сделать из бамбука, камыша, молодой елочки и др. В этом случае длина его может быть больше. На комле — обычная рукоять.

К удилищу нужно прикрепить две пары мотовилец. На одну пару наматывается леса, например, в 0,2 мм, на другую — в 0,3 мм, с разными по цвету и величине блеснами. Это дает возможность при необходимости быстро сменить блесну.

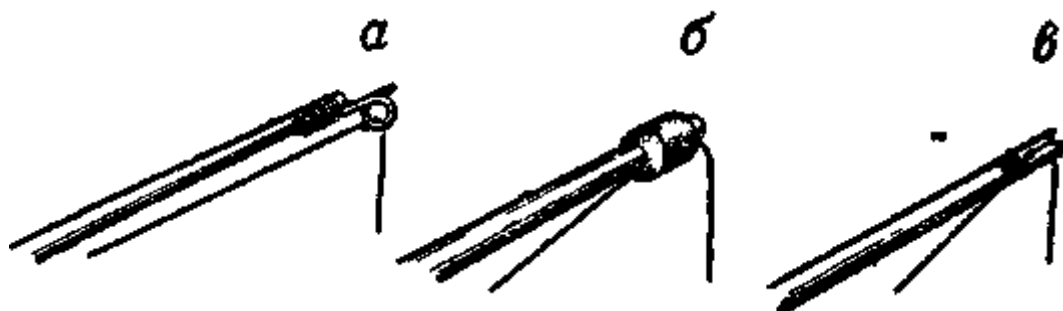
На вершине удилища делается расщеп длиной 1 — 2 см, в котором закрепляется леса при ловле. Чтобы расщеп не удлинялся, основание его плотно обматывают ниткой. Для закрепления лесы удобно незамкнутое колечко из упругой лагунной проволоки, прикрепленное к вершине удилища (рис. 27).

Лучшая леса для блеснения зимой — капрон в 0,15—0,2 мм или волосяная в два-три волоса. Лесы шелковые или хлопчатобумажные непригодны.

Форма блесны, ее величина, цвет и вес непостоянны и зависят от глубины в местах ловли, силы течения, толщины лесы, величины предполагаемой добычи. При глу. бине в 5 — 6 м, быстром течении, лесе в 0,5 мм нужна тяжелая блесна весом до 20 г, а на глубине в 1 — 3 м, без течения и при лесе в 0,2 мм хороша блесна весом 2 — 5 г.

Обычно при ловле окуня по первому льду применяют более крупные блесны — в 4 — 6 см; среди зимы ловят на маленькие, не превышающие 3 — 3,5 см.

Как правило, крючок зимней блесны должен быть отогнут под небольшим углом от тела блесны и не выходить своим изгибом за ее конец. К крючку рекомендуется примотать несколько красных шерстинок.

Процесс блеснения протекает так. Прорубив лунку, рыболов садится на ящик (спиной к ветру) и, опустив блесну на дно, закрепляет лесу на кончике удилища. Затем, приподнимая удилище, поддергивает блесну кверху на 20 — 30 см и затем, резко опуская его, дает блесне свободно падать на дно. Кончик удилища останавливают близ поверхности воды с таким расчетом, чтобы блесна была в 3 — 5 см от дна. Иногда блесну кладут на дно и слегка пошевеливают ею, чтобы замутить дно, а затем постепенно приподнимают.

Блеснением успешно ловится и щука. Для этой ловли нужно упругое удилище длиной до 1 м, способное выдержать сопротивление крупной щуки. К удилищу можно прикрепить два пропускных кольца и простенькую катушку. Ловля без катушки осложняется при поимке щуки в несколько килограммов.

Лучшая леса для блеснения щуки — капрон в 0,4-0,5 мм; блесны — с одним остро отточенным крючком гройником № 5 — 8 1/2, свободно подвешенным к блесне заводном колечке. Крючок полезно замаскировать нит ми красной шерсти.

При длинной блесне (70 — 80 мм) металлический водок не нужен, при маленькой блесне (30 — 40 мм)

необходим. Длина его — 10 — 12 см. Отсутствие металлического поводка часто влечет за собой потерю добычи из-за обрыва лесы. Техника блеснения щуки сходна с блеснением окуня.

Блеснение судака зимой не отличается от такой же охоты за щукой. Устройство удочки в обоих случаях одинаково. Блесны употребляются длинные и узкие, с тройным крючком, подвешенным к блесне на отдельном колечке и замаскированным красными шерстинками. Металлический поводок не нужен.

В начале зимы и ближе к весне применяются крупные блесны, в 70 — 80 мм; зимой размер их уменьшают до 40 — 60 мм. В стоячих водоемах и реках со слабым течением блесна должна быть легкой. При ловле на среднем или быстром течении с толстой лесой (капрон в 0,5 мм) легкая блесна течением и не достигает дна, поэтому необходимо ловить на тяжелую блесну или ставить к легкой блесне добавочный груз. В последнем случае удобен груз со сквозным отверстием.

ЗИМНЯЯ ЖЕРЛИЦА

Зимняя ловля рыбы жерлицами проста, добычлива и доступна каждому. Жерлицами ловятся щука, судак, окунь, налим и др. Зимняя жерлица отличается от летней только тем, что рогулька ее делается не из древесины, а из толстой проволоки или пластмассы. Это необходимо потому, что жерлицы во время ловли должны находиться в воде в 8 — 10 см от поверхности. Удобна жерлица из проволоки, изогнутая по форме, показанной на рисунке 28.

Для закрепления лесы на жерлице к ней прикрепляется добавочная пластинка из металла, пластмассы, древесины, плотной резины.

Успех ловли жерлицами зависит от правильного определения места стоянки рыбы и путей ее передвижения. Первую ловлю жерлицами в начале зимы рекомендуется производить на тех местах, где рыба ловилась осенью: у ям, завалов коряг, у крутояров и т. д.

Рыба лучше всего ловится с начала ледостава, в течение 15 — 20 дней. Менее богатая ловля продолжается до середины зимы, затем клев почти прекращается. В конце зимы клев начинает улучшаться.

С наступлением теплых, солнечных дней рыба перемещается ближе к берегам, к втекающим ручьям и ркам. Держится она и в устьях. В реках лучший клев начинается ко времени осеннего помутнения воды, в закрытых водоемах — с появлением первых закраин у берегов.



Рис. 28. Зимняя жерлица: а — закрепление лесы на жерлице.

Жерлицу ставят в прорубленную лунку диаметром 30 см. Поперек лунки кладут прочную перекладину, к которой привязывают на прочном шнуре жерлицу. Жерлицы ставят обычно на ночь, но можно ловить ими и днем. Для дневной ловли более удобны жерлицы, состоящие из палочки и стальной спиральной пружинки. Жерлицы этого типа широко применяются рыбаками. Делаются они из стальной, упругой проволоки диаметром 0,8 — 1 мм и длиной 40 — 60 см. Проволока одного конца пружины остается недовитой; длина ее — 30 — 40 см. На этом конце, отступя от края на 1 см, делается колечко, а в 4 см от него — другое. К ним прикрепляется кусочек красного или оранжевого материала размером 4 X 8 см (флажок), а к самому концу проволоки припаивается тонкая, мягкая проволочка.

Вторая часть жерлицы — палочка из любой плотной древесины, длиной 40 — 50 см. Один конец ее равен внутреннему диаметру пружинки, другой — несколько толще. К палочке нужно примотать два мотовильца.

Палочка в наклонном положении к лунке укрепляется в кучке снега, слегка смоченного водой. На морозе

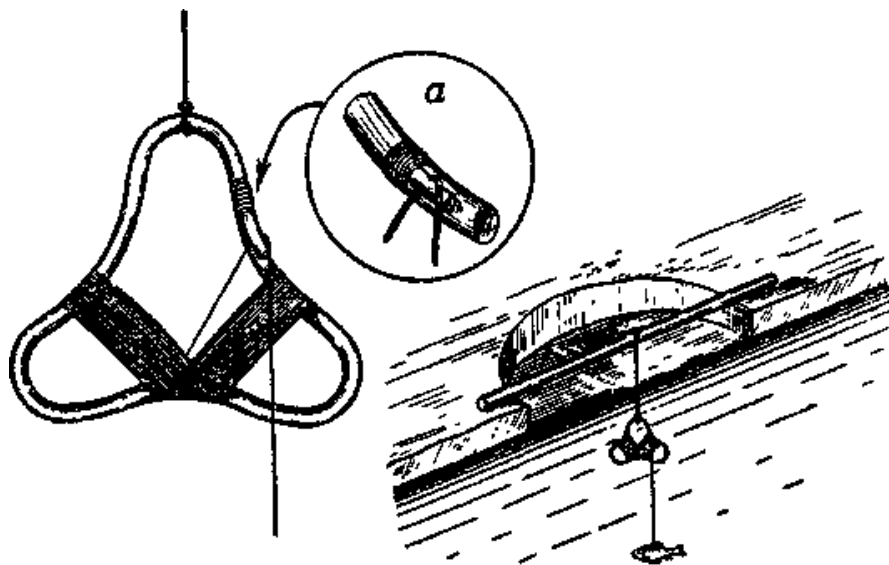
вода замерзнет и прочно укрепит палочку в снегу. На нее туго надевается пружинка.



Рис. 29. Зимняя жерлица с сигнальным флажком: а — до поклевки рыбы; б — после поклевки; в — свободная петля на крючке.

На крючок жерлицы №- 5 — 8 1/2 насаживают живца и пускают в воду на заданную глубину. На лесе делают свободную петельку и надевают ее на тоненькую проволоку в виде крючка. Петелька должна быть свободной, чтобы она распускалась. Весь запас лесе свободно укладывают кольцами на лед, конец лесе прочно прикрепляют к низу клочки (рис. 29).

Ловят одновременно на несколько жерлиц. Лесе выбирают обязательно темного цвета: их хорошо видно на снегу. Лучшей лесой будет жилковая диаметром 0,4 — 0,5 мм. Груз берут весом 10 — 15 г. Поверхность льда около лунки очищают от осколков льда.

Как только рыба схватит живца и потянет лесе, последняя, отогнув крючок, свалится с него, и пружинка, распрямляясь, поднимет флажок вверх, указывая рыболову поклевку. Лесе должна свободно сходить в воду; при небольшом ее сопротивлении рыба выбрасывает живца.

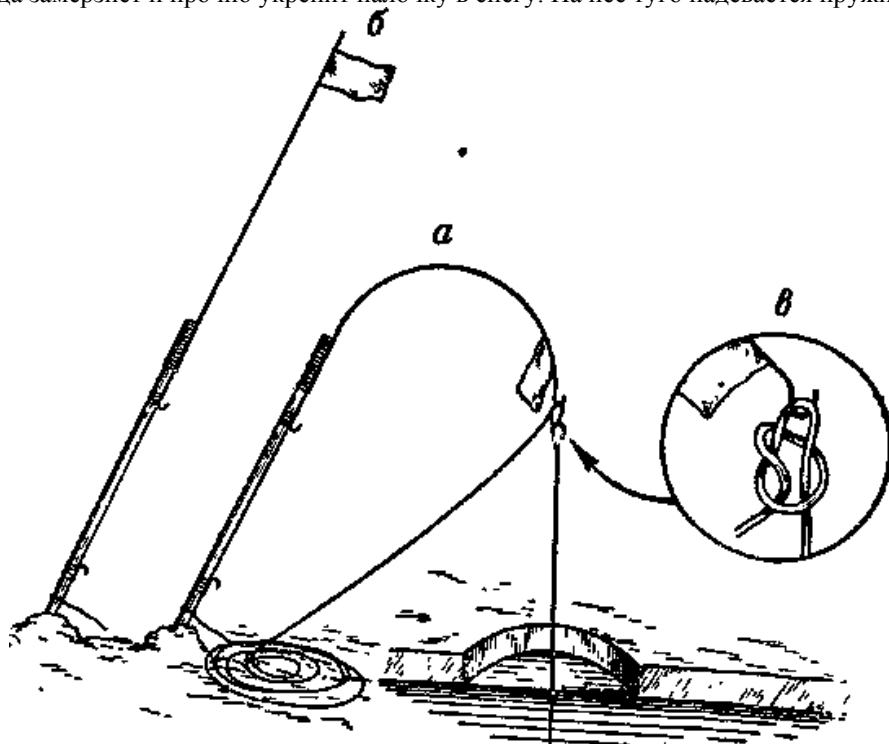
При ловле необходимо следить за лунками и не допускать образования корочки льда и примерзания к ней лесе. Жерлицы, стоящие без поклевки, необходимо проверить: живы ли на них рыбки, не запутались ли они за лесе и т. п. Живец должен находиться в 30 — 50 см от дна. В начале ловли можно две-три жерлицы ставить с разными отмерами, например на 1, 1,5 и 2 м от дна.

В водоемах с неровным дном рыба обычно стоит на одной глубине, чаще всего на уровне какого-либо бугра, и если при ловле на таком месте рыба берет лишь на жерлицу с меньшим отмером, необходимо изменить отмер на остальных жерлицах.

Глубины в местах ловли определяют отмером, который изготовляется из кусочка капрона длиной 30 — 50 см. На одном конце его закрепляют свинцовый груз, на другом — делают глухую петельку. Петельку протаскивают через кусочек плотной резины. При отмеривании петельку надевают на крючок жерлицы и затягивают резинкой (рис. 30).

Опустив отмер на дно, на лесе, в 3 — 5 см ниже выхода ее из воды, закрепляют маленькую пробочку или кусочек резины. Пробочка отметит длину выпущенной лесе, и при следующей зарядке жерлицы отмерять уже не потребуется.

Поклевка рыбы на зимние жерлицы очень слабая. Рыболов, заметив поклевку, должен немедленно направиться к жерлице. Если рыба, схватившая живца, продолжает плыть, нужно без подтормаживания отпустить 2 — 3 м лесе и только после этого сделать подсечку. Если после хватки рыба стоит на месте, нужно подождать несколько секунд и, если она не пойдет, тогда подсекать.

При ловле на плотву, карася, пескаря подсечку надо ускорить; если на крючке окунь, ерш — несколько повременить.

Вываживая крупную рыбу, нужно толкнуть ногой снег, запорошить лунку, и рыба пойдет спокойнее. В этот момент нельзя допускать, чтобы лесе касалась кромки льда.

Иногда большинство жерлиц стоит без поклевки и рыба ловится только на одну-две из них. В таком случае нужно подтянуть к ним остальные жерлицы, но не ближе 2 — 3 м.

Необходимо следить, чтобы мокрая леса не примерзла ко льду. Для сохранения запаса приманки нужно вырубить во льду корытце и, наполнив его водой, выпустить туда живцов.

БЕЗОПАСНОСТЬ ПРИ ЛОВЛЕ СО ЛЬДА

Зима в нашей стране не везде одинакова: в одних местах она длительная и суровая, в других — короткая и мягкая. Замерзание водоемов происходит постепенно и не всегда одновременно. Реки, текущие с юга на север, замерзают прежде в низовьях и затем уже в верхнем течении, а текущие с севера на юг, наоборот, вначале замерзают в верховьях, а затем в нижнем течении.

В такой же последовательности происходит и таяние льда. В первых реках лед тает вначале в верховьях, затем в низовьях, во вторых — наоборот.



Рис. 30. Глубомер на крючке.

В начале зимы лед нарастает у берегов, образуя так называемые «забереги». Они появляются раньше всего у мелких, песчаных берегов. Чем сильнее мороз и чем больше влажность воздуха и скорость ветра, тем быстрее протекает нарастание льда. Самый толстый лед бывает в местах мелких, без течения, не защищенных от ветра. Небольшие и неглубокие озера, пруды, заливы и заводи рек, старицы и т. д. замерзают раньше. На больших и глубоких закрытых водоемах, на реках — в местах, где есть течение, лед нарастает медленнее. В таких местах водоема над небольшой промоиной с открытой водой часто поднимается белесый парок. От таких промоин нужно держаться подальше.

Температура воды на глубоком месте водоема в зимних условиях (подо льдом) распределяется так: очень тонкий слой воды около самого льда имеет температуру в 0° с этим слоем соприкасается вода с температурой $3,4 - 0,6^{\circ}$ тепла; чем ближе ко дну, тем выше становится температура, достигая 4° тепла. Вода такой температур наиболее тяжела (рис. 31).

Лед при температуре в 0° имеет объем на 9% больше, чем вода при этой же температуре. Поэтому, плавающая в свободном состоянии, он будет выступать над водой на 1/10 общей толщины, т. е. если он выступает на 1 см, значит в воде — 9 см, а общая толщина — 10 см. Лед нарастает медленно там, где он покрыт снегом. Случается, что по всему водоему открытый лед имеет толщину 10 см, а под снегом — лишь 3 см. Происходит это потому что снег покрывает лед, как одеяло. Если на открытый лед действует температура в 20° ниже нуля, то под большим слоем снега она будет лишь на несколько градусов ниже нуля. Случается и так, что наружная температура равна: $6 - 10$ мороза, а под снегом на льду стоит вода. Это обстоятельство часто причиняет неприятности рыбакам -валенки их промокают.



Рис. 31. Температура воды подо льдом

Нарастание льда под снежным покровом идет медленно: лед и снег — плохие проводники тепла. Это необходимо учесть и, передвигаясь по водоему, покрытому снегом быть особенно осторожным.

Опасности и неприятности, подстерегающие рыболова на льду, — это самый существенный недостаток зимней ловли. Зимнюю ловлю можно начинать лишь при толщине льда не менее 5 — 6 см и при сухой, морозной погоде. Лед такой толщины при теплой или сырой погоде может быть очень непрочным. При выходе на первый лед необходима осторожность, особенно при переходах на больших и глубоких водоемах или реках даже со слабым течением. На рыбную ловлю по первому льду следует ходить совместно с другими рыболовами. С собой нужно взять 12 — 15 м прочного шнура, сделать на концах его глухие петли и к одной из них прикрепить груз в 400 — 500 г. Такой груз в случае необходимости легко забросить на всю длину шнура по направлению к провалившимся под лед. Нельзя сматывать шнур в клубок (его далеко не бросишь). Нужно собрать его в небольшие свободные петли. Передвигаясь по водоему группой, следует держать интервал в 3 — 5 м.

Лед имеет разную прочность: например, гладкий и прозрачный (на глубоких местах он кажется черным) прочнее льда беловатого, непрозрачного, образовавшегося при замерзании воды, смешанной со снегом. Черный лед опасен лишь в местах, где в него вкраплены многочисленные и большие воздушные пузыри. Такие места лучше обойти. Мест с небольшими торосами, образовавшимися от поломки льда при замерзании водоема, как правило, нужно избегать.

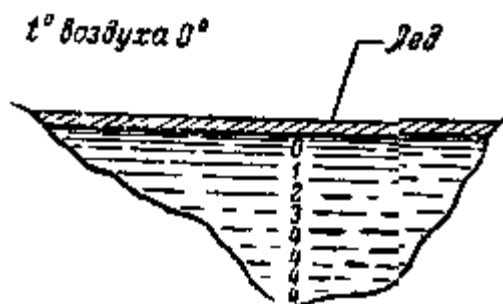
При передвижении по первому льду необходимо протупывать лед впереди себя (независимо от его дзета) ударами пещни. Если лед прочный, он пробивается лишь двумя-тремя сильными ударами. Если же после первого удара появится вода, нужно вернуться обратно, причем путь в несколько метров пройти, не отрывая ног от поверхности льда.

Не следует подходить близко к выступающим из льда кустам, траве, тростнику и т. д.: около них лед всегда тоньше. Опасны места вблизи вливающих в водоем ручьев, речушек, родников и т. п. Не нужно подходить к другому рыболову, прыгать на тонком льду, стараясь согреться.

Возвращаясь с хорошим уловом, лучше везти его на санках, чем нести на плечах. Пещню следует тащить на веревке.

Особенно осторожным нужно быть на водоемах, где много рыболовов, где происходит вырубка льда или промысловый лов рыбы. Для постановки сетей промысловика пробивают большие проруби (майны). Поставив сеть, они осматривают ее через один — три дня. За это время прорубь затягивается корочкой льда и очень часто покрывается снегом. Признаком ее служат небольшие бугорки снега, иногда с кусками льда, — их лучше обойти.

Особенно опасно передвигаться по первому льду на коньках. Разогнавшись, можно незаметно въехать на тонкий лед и провалиться. Такие случаи бывали. Коньки можно применять лишь после полного определения прочности льда по всему водоему.

Исключительную осторожность нужно соблюдать в начале весны, с наступлением теплых, солнечных дней, когда лед становится обманчивым. Рано утром, скрепленный ночным морозцем, он свободно выдерживает взрослого человека. Днем лед прогревается лучами солнца, талая вода просачивается с поверхности сквозь лед. От этого он становится пористым, тухлявым. Передвижение по такому льду, особенно около трещин, промоин, очень опасно. Весной лед быстрее начинает таять там, где на него действует талая снеговая вода, вливающаяся в водоем, и тепло грунта, который прогревается солнцем сильнее, чем вода. То и другое способствует образованию «закраин» (открытая вода между берегом и льдом). Лучше выбирать место, где солнечные лучи среди дня не будут падать на лед: под лесом, за строением и т. д., где бурные потоки талой снеговой воды не вливаются в водоем.

Зимняя ловля на реках должна оканчиваться с первыми признаками помутнения воды перед весенним паводком. Повышение температуры воды и увеличивающаяся скорость течения быстро «подъедают» лед, особенно в приустьевых пространствах рек, и ловля со льда становится исключительно опасной. В закрытых водоемах ловля продолжается несколько дольше.

РЫБЫ

Форма рыбы очень разнообразна: например, лещ как бы сжат с обеих сторон и кажется плоским, налим же почти круглый.

Передвигается рыба при помощи хвостового плавника. Грудные и брюшные плавники создают равновесие, а спинной и предхвостовой — служат килем.

Чешуя у одних рыб очень мелкая, как у щуки, у других — крупная, как у карпа. На крупной чешуйке можно заметить кольцеобразные полоски; одни из них широкие и светлые, другие узкие и темные. Первые появляются летом, вторые — зимой. По этим кольцам можно узнать, сколько рыбе лет, считая за один год два кольца — широкое и узкое.

Расцветка у рыб тоже разная; например, у окуня она желтовато-зеленоватых тонов с поперечными темными полосками под цвет тростника, среди которого окунь и держится, скрываясь от врагов и подкарауливая свою добычу. Серебристая окраска бывает только у рыб, обитающих в промежуточных слоях воды. У рыб, ведущих донный образ жизни, окраска напоминает цвет и рисунок дна, песка.

У щуки, судака, окуня и некоторых других рыб очень острые зубы.

Центральная нервная система рыбы и ее мозг развиты так слабо, что она не может производить какие-либо осмысленные действия. Встречающиеся же в литературе при описании действий и поведении рыбы определения, что щука «хитра», плотва «осторожна», лещ «умен», следует считать условными.

Температура тела рыбы почти одинакова с температурой окружающей воды. Рыба очень чувствительна к ее изменению. Она различает разницу в $0,1^{\circ}$.



Рис. 32 Преломление лучей света, г, ж — зрение рыбы, к — зрение человека.

Глаза у рыбы хорошо развиты, она видит на близком расстоянии превосходно. Как рыбы видят предметы, находящиеся вне воды, можно понять, принимая во внимание закон преломления световых лучей; это станет ясным, если посмотрим на рисунок 32. Если бы пруд был без воды, то со дна его можно было бы видеть только те предметы, которые находятся в пределах береговой кромки. Другое дело, если пруд наполнен водой; тогда рыба с этого же места, — вследствие того, что луч света преломится в воде и изменит свое направление, — может видеть предметы, находящиеся на некотором расстоянии от берега, так как край пруда уже не заслонит их от рыбы.

Пространство видимости для рыб гораздо шире, чем мы обыкновенно думаем. Если, например, к берегу приблизится человек, то рыба со дна пруда увидит его ранее, чем он успеет подойти к краю берега. Стоящего на берегу человека рыба видит во весь рост. Это нужно запомнить всем рыболовам.

Рыболовы часто ошибаются, когда на глаз определяют глубину водоема и положение предметов, лежащих на дне. Человеку кажется, что дно находится ближе к поверхности, чем это есть на самом деле, а предметы несколько смещены.

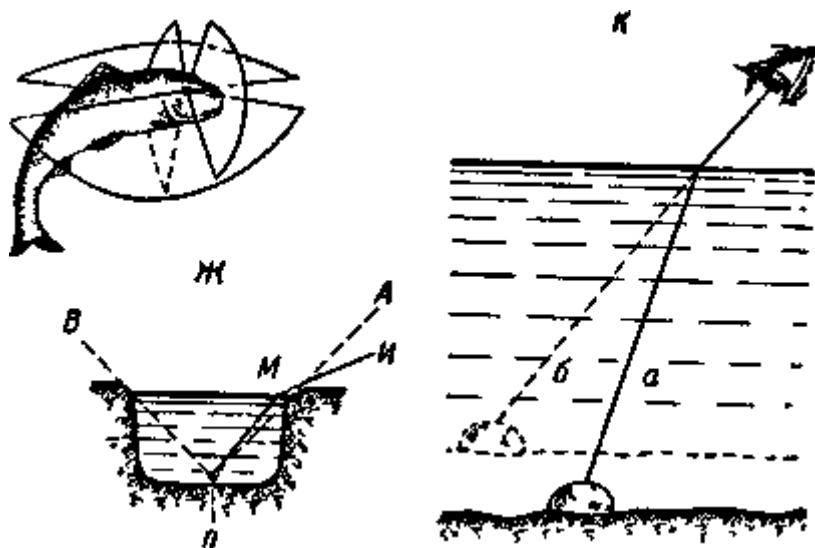
Угол зрения у рыб по горизонтали достигает 170° и по вертикали 150° , так что рыба способна видеть большую часть окружающей ее среды (см. рис. 32).

Рыба может воспринимать отдельные звуки, если они вызывают колебания водной среды. Разговор и даже пение не пугают рыбу, стоящую у поверхности воды, но резкий, короткий возглас, стук на берегу, выстрел распугают рыбу.

Обоняние у большинства рыб развито слабо, но все же оно помогает рыбам разыскивать себе пищу.

Относительно хорошо развиты вкусовые ощущения лишь у некоторых рыб карповой породы: линя, карася, карпа, сазана, голавля и др. Рыба различает сладкое, кислое, горькое, отдавая предпочтение сладкому.

Почти у всех рыб с боков есть черные точки — отверстия. Это очень важный орган, который чувствует течение воды, его силу, близость препятствий на пути: камни, коряги, движущиеся в воде предметы и т. п.

Нерест у большинства рыб происходит весной, когда вода достигает наилучшей для икрометания температуры; так, ерш нерестится при температуре воды около 10 — 12°, а лещ при температуре 17 — 20°. Поэтому верным показателем начала нереста следует считать не календарное время (месяц, число), часто приводящее к грубым ошибкам, а температуру воды, дающую правильные показатели. Продолжительность нереста у каждой породы рыбы разная. Так, например, окунь выбрасывает икру в один раз, заканчивая нерест в три — пять дней, а лещ, густера, уклейка — в несколько приемов, растягивая нерест на длительное время.

При недостаточности корма рыба питается почти в течение всех суток, с небольшими перерывами. В жаркую погоду она кормится меньше. Температура воды играет важную роль в питании рыбы. Наиболее интенсивное питание карася, плотвы, леща происходит при температуре воды 15 — 18°; при снижении ее до 5 — 7° и значительном повышении интенсивность питания падает.

УКЛЕЙКА

Шустрая, подвижная уклейка, маленькая красивая рыбка, редко превышает в длину 15 см и достигает веса 50 г. Ловля этой рыбки для начинающего рыболова является хорошей тренировкой.

Уклейка водится почти в каждой реке, в каждом озере, водохранилище. Держится она около берегов, на слабопроточных или тихих местах, у мостов, плотов, но особенно много собирается ее около впадения в реку ручьев и водостоков, у струй теплой, отработанной воды, втекающей в реку с производственных предприятий и электростанций. Много уклейки встречается и около речных плотин, выше и ниже их, и т. д.

Рис. 33 Уклейка



Эта рыбка стайная, добывающая корм на поверхности воды. В водоемах без течения она плавает вдоль берегов то в одном, то в другом направлении (рис. 33).

Разыскать уклейку в водоеме очень просто: она обычно держится у поверхности воды, и там, где она есть, ее легко заметить. Быстро передвигаясь, уклейка схватывает с поверхности воды корм и исчезает, оставляя за собой расходящиеся по воде круги. Часто ей удается полакомиться небольшим насекомым, в погоне за которым она выпрыгивает из воды.

Время ловли уклейки — с рассвета до темна. Ловится она с ранней весны и до глубокой осени на легонькую удочку с капроновой лесой в 0,15 — 0,2 мм или лесой в один-два конских волоса. Можно ловить и с катушечной ниткой, но такая леса, конечно, хуже других. Крючок нужен самый маленький — № 2 1/2 — 3. Вместо обычного поплавка на лесу ставят на расстоянии 20 — 30 см от крючка маленький кусочек пробки.

Лучшая насадка — комнатная муха и муравьиное яйцо; ловят и на маленький кусочек червя. Муху надевают на крючок, прокалывая головку и вводя жало крючка в брюшко. Муравьиное яйцо нужно зацепить за кожу, оставляя жало крючка снаружи; можно надевать и два яичка.

Забрасывать насадку нужно осторожно, чтобы муха тихо ложилась на воду. Заброс производится плавным и непрерывным от начала до конца движением удилища.

Поклевка уклейки своеобразна. Увидев упавшую на воду насадку (муху), уклейка быстро направляется к ней. Схватив насадку, она «тормозит» ее, чем заставляет поплавок (пробочку) «дробить» на поверхности воды. Затем уклейка с силой тащит поплавок в воду. В этот момент необходимо сделать слабую и эластичную подсечку, после которой легко подвести рыбку к берегу.

Ловля уклейки правильно считается «началом» для рыболова. Она доставляет много радости ребятам, с удочкой в руках проводящим свободное время на реке. Для ловли уклейки ребята делают себе простейшую удочку из любого подходящего прута, катушечной нитки и крючка. С такой удочкой они налавливают по нескольку десятков этой рыбки. Для опытных рыболовов уклейка представляет ценность как легко и просто добываемая насадка для ловли хищной рыбы — щуки, судака, налима и др.

Нерест уклейки происходит при температуре воды 17 — 20°. Он растягивается на месяц-полтора, так как большинство рыб откладывает икру в три-четыре срока, с промежутками между ними в 8 — 12 дней. Во время нереста уклейка собирается в громадные стаи.

Зимняя ловля не практикуется.

ПЕСКАРЬ

Пескарь по размерам такой же, как уклейка. Уклейка — рыбка верхнего слоя воды, пескарь — обитатель дна. Величина пескаря в 15 см считается чуть ли не пределом его роста. Лишь в исключительных случаях он вырастает до 20 см и достигает веса в 200 г. Пескарь встречается почти во всех реках Советского Союза.

Окраска его желтоватого оттенка, с черными крапинками. Он хорошо сливается с песчаным дном.

Пескарь — любитель свежей воды, довольно быстрого течения, песчаного или мелкогалечного дна; не избегает он и глинистого дна. Поэтому обычное местопребывание его — в реках, где он выбирает для своей стоянки мелкие места ниже перекатов. Стоит он и на самих перекатах, если течение там не очень быстрое. Много его около пло-вучих мостов. Но чаще всего пескарь собирается в тех местах реки, которые отличаются ровным, умеренным течением и небольшой глубиной. Среди лета он обычно держится на мелких перекатах, где глубина не превышает 1 м. Встречается пескарь и в закрытых водоемах, озерах, водохранилищах, где вода достаточно чиста и в водоем втекает речушка или ручейки (рис. 34).



Рис. 34. Пескарь

Ловля пескаря начинается ранней весной и продолжается до глубокой осени. Пескарь лучше всего берет на рассвете; к полудню клев постепенно затухает, а среди дня (летом) почти прекращается. С 4 — 5 часов дня клев возобновляется и продолжается до позднего вечера. Ближе к осени пескарь берет почти весь день с одинаковой интенсивностью. Искать его в это время нужно в более глубоких (но не глубже 2 м) и не очень быстрых местах реки.

Ловить пескаря лучше всего на легонькую проводочную удочку с капроновой, лесой в 0,15 — 0,2 мм или с лесой в два конских волоса и с поводком в один волос на крючок № 2 1/2 — 3. Для ловли выбирают место не глубже 1 — 1,5 м. Ловят пескаря с лодки и с берега; с лодки ловить, конечно, удобнее и добычливее. Ловля пескаря, как всякая ловля в проводку, будет успешнее с прикормкой. Прикармливать нужно только во время ловли, употребляя для этой цели мотыля, опущенного на дно в мотыльнице, или мелко нарубленных и замешанных в глину червей. Прикормку с глиной нужно укладывать в кормушку, преимущество которой заключается в том, что если ее подергивать за шнур, то нижний слой воды сильно замутился. На муть пескари идут очень охотно.

Пескарь довольно «храбр», на прикормку подходит издалека и очень близко к лодке. Для ловли пескаря насадка должна находиться не выше 5 см от дна.

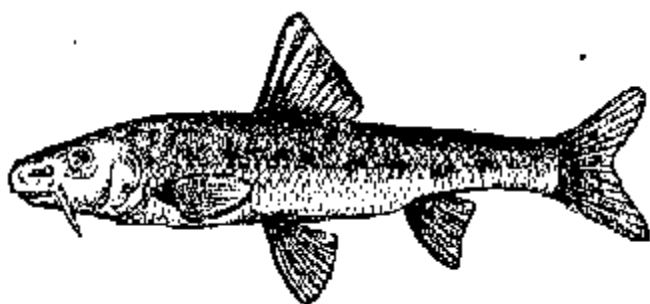
Лучшая насадка — мотыль или маленький кусочек червя. Мотыля насаживают две-три штуки, а иногда, при слабом клеве, одного, надвигая его целиком на крючок или цепляя за оба кончика. Интересно отметить, что пескарь лучше берет на кусочек обсосанного и замятого червя, т. е. на насадку, на которую уже была поймана рыбка. Иногда на такой кусочек удается поймать несколько пескарей. Поэтому, как бы плох ни был (на взгляд рыболова) кусочек червя, оставшийся на крючке после снятия пойманной рыбки, его нужно оставить и продолжать ловлю на него.

Поклевка пескаря решительная, чаще всего сразу же топящая поплавок в воду. В этот момент должна следовать осторожная и мягкая подсечка. Крупный пескарь, «севший» на крючок, оказывает очень упорное (особенно удивительное при его незначительной величине) сопротивление, но, конечно, оборвать хотя бы один конский волос ему не под силу.

Пескарь — рыба стайная. Вследствие этого ловля его почти всегда добычлива. При хорошо построенной снасти и при правильной ловле можно поймать сотни пескарей.

Ловля пескаря дает хорошую тренировку, являясь началом правильной ловли в проводку. Эта рыбка — лучшая насадка при ловле судака или щуки.

Нерест пескаря происходит при температуре воды 15 — 18°. Пескарь ловится и зимой, но вряд ли добыча

его может оправдываться, принимая во внимание незначительную величину рыбки и зимние условия ловли, разве только явится необходимость добыть пескаря для насадки при ловле хищников.

ЕРШ

Ерш — представитель малорослых рыбных пород. Обычно он редко вырастает более 15 см. В глухих уральских и сибирских озерах он достигает веса в 500 г.

Рыло у ерша тупое; окраска блеклых желтовато-зеленоватых тонов, с темными крапинками по телу, спинному и хвостовому плавникам, остальные плавники сероватые. В спинном плавнике ерша много острых лучей (косточек), глубокие уколы о которые очень болезненны, а ранки долго не заживают. На жаберных крышках — небольшие острые шипы. Ерш — донная рыба.

Рис. 35 Ерш.

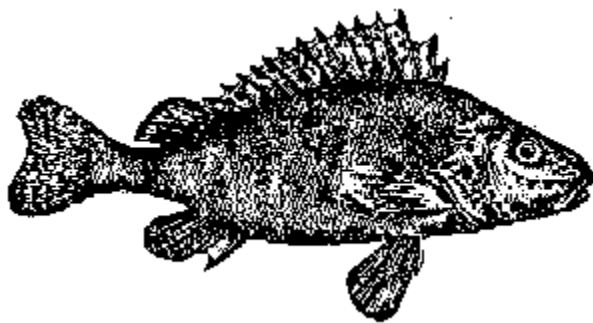

Среди опытных рыболовов мало охотников ловить ерша при наличии в водоеме другой, более крупной и «интересной» рыбы. Ерш — добыча начинающих рыболовов и детей. Для опытных рыболовов ерш — желанная рыба только в ухе; применяется он и как насадка при ловле хищной рыбы — щуки, судака, налима и др. Безотказность клева ерша, простота удочки и способа ловли доставляют начинающим рыболовам большое удовольствие (рис. 35).

Ерша нужно искать на тихом течении и в сравнительно глубоких местах с глинисто-иловатым дном, у крутых берегов, около подмоин, завалов коряг, камней, покрытых илом, между старыми сваями, у мостов и т. д. Особенно любит ерш ямы с нависшими с берегов деревьями, места с обратным (водоворотным) течением. Здесь он — постоянный обитатель. Летом в солнечную погоду ерш часто скрывается под разные надводные постройки: пловучие мосты, плоты, баржи и т. д., откуда его можно вызвать обильной подкормкой.

В озерах, прудах и водохранилищах ерш держится ближе к берегам. На мелкие места выходит редко. Иногда в поисках пищи ерш перекочевывает с места на место.

Успешная ловля ерша — весной и осенью, когда он начинает собираться в громадные стаи, главным образом в ямах. Лучше всего ерш берет в утренние и вечерние часы.

Ловят ерша со дна на легкую поплавочную удочку и реже — на проволочную. Леса — капроновая в 1,15 — 0,2 мм или леса в два конских волоса с поводком в один волос. Крючок нужно ставить № 3 1/2 — 4 с длинным цевьем. Насадка — небольшой кусочек червя или мотыль. Насадка должна лежать на дне или быть от него в 3 — 5 см. Прикармливают ерша рублеными червями, замешанными в рыхлую глину.

Если место выбрано удачно, клев ерша начинается сейчас же, как только заброшена удочка. При отсутствии поклевки изменяют отмер, уменьшив его на 5 — 10 см. Если клев улучшится, то же делают и с остальными удочками.

Поклевка ерша разнообразна. Чаще всего поплавок сразу же погружается в воду; иногда он колеблется так, что вводит в заблуждение даже опытных рыболовов, предполагающих, что берет крупная рыба.

Приятно ловить ерша размером 10 — 12 см, но привлекательность ловли пропадает, когда подойдет большая стая маленьких ершей. Ловля в таком случае становится испытанием терпения рыболова. Большой частью рыболов уходит с такого места, избегая ершиного нашествия.

Ерш, так же как и пескарь, любит уже обсосанные рыбами кусочки червя. Если при снятии рыбы с крючка на нем сохранился кусочек червя, его нужно оставить и продолжать ловлю.

Нерест ерша начинается при температуре воды 10 — 12°.

Ерш хорошо ловится и зимой. Стоянки его в закрытых водоемах почти повсеместны; в реках он придерживается глубоких ям с замедленным течением, заводей, завалов коряг, камней.

Лучшая ловля его — по первому льду; среди зимы клев ухудшается, постепенно улучшаясь со второй половины февраля, и в начале весны бывает очень хорошим. Особенно успешно ловится ерш перед вскрытием рек, в закрытых водоемах с появлением закраин у берегов.

Ловят ерша поплавочными удочками и на «мормышку». Насадка — мотыль, маленькие кусочки червя; не откажется ерш и от глаза рыбы, посаженного на крючок «мормышки». При ловле на поплавочную удочку ставят два крючка. Ерш лучше берет утром со дна, иногда днем и вечером. В морозную погоду берет слабее.

Снимая ерша с крючка, нужно осторожно взять его за головку и слегка сжать; в этом случае не мажутся слизью ерша руки и проще освобождается крючок.

НОСАРЬ

Эта небольшая красивая рыбка — близкий родственник ерша. Носарь, вылавливаемый рыболовами-любителями, редко превышает вес в 100 г и длину в 200 мм. Несмотря на небольшой вес, ловля его привлекает большое чясло любителей.

Строение тела носаря отличается от обычного тупорылого ерша. У него более плоское и не такое горбатое тело; удлиненное рыльце определило название этой рыбки — носарь. Бледножелтоватая окраска его с небольшими округлыми темными пятнышками, расположенными на спине и по бокам, очень сходна с цветом песчаного дна. У носаря спинной плавник с острыми колючками и такие же острые шипы на жаберных крышках (рис. 36).

Носарь водится лишь в реках и их притоках бассейна Черного моря, любит чистую речную воду со средним или быстрым течением. Много его, например, в Днепре. Держится носарь обычно на глубине 1 — 2 м, на песчаном или каменистом дне. В озерах, а также в заливах рек эта рыбка не живет.

Нерест носаря проходит при температуре воды 10 — 12°.

Носарь хорошо ловится на быстром течении в проводку, его надо ловить со дна. Результат ловли будет лучшим, если применить прикормку из рубленых червей, замешанных в глину, подбрасывая ее кусками в месте ловли, или мелкого мотыля, опустив его в специальной мо-тыльнице.

Удочка для ловли носаря нужна легкая, при ловле с берега — длиной 3 — 4 м. Леса берется жилковая в 0,15 — 0,2 мм или волосая в два-три волоса. Лучшая насадка — мотыль, две — четыре штуки на крючок № 3 1/2, или кусочек червя на крючок № 4.

При ловле с берега некоторые рыболовы, забросив насадку, идут по берегу вслед за плывущим поплавком. Такой прием рекомендовать нельзя. Удобнее ловить с одного места на берегу, еще лучше — с лодки.



Рис. 36. Носарь

Ловля носаря начинается в конце весеннего паводка и продолжается до осени. Иногда носарь в течение нескольких дней совсем не ловится, но в большинстве случаев ловля его бывает удачной. Поклевка носаря энергичная, он сразу же утаскивает поплавок в воду; в этот момент нужно подсекать.

В начале сентября рыба переключивается на глубокие ямы с замедленным течением, в которых держится всю зиму. Здесь же и ловится зимой.

ПЛОТВА

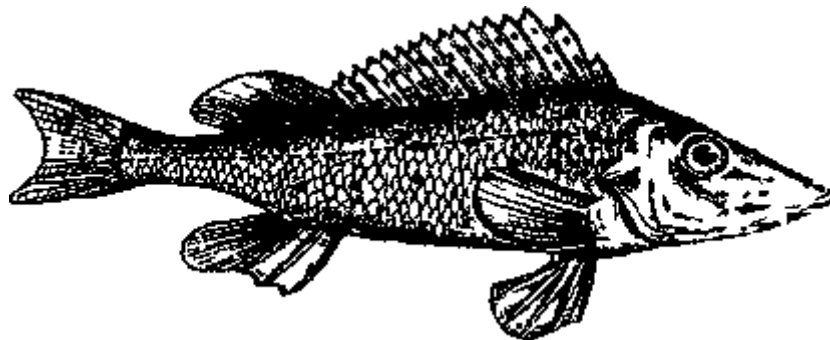
Плотва считается рыболовами-любителями самой «капризной» рыбой по клеву. Клев ее то решительный и частый, то неожиданно прекращается. Сегодня Она хорошо берет на одну насадку, завтра к этой же насадке не притрагивается. Но, несмотря на ее «капризы», плотву можно поймать, определив, где она находится, и подобрав ей насадку по вкусу.

В некоторых реках, озерах, водохранилищах плотва, вылавливаемая на удочку, достигает веса в 2 кг, а иногда

и больше. Обычно же в водоемах почти не встречается плотва весом даже в 1 кг. В таких водоемах рыболов, поймавший плотву в 400 — 500 г, считает ее уже крупной. Чаще всего добычей рыболова является «рядовая» плотва, т. е. рыбки весом 100 — 200 г и длиной 15 — 20 см.

Плотва красива, ее бока покрыты мелкой серебристо-блестящей чешуей, спинка темная, плавники красноватые. Радужная оболочка глаза — золотисто-оранжевая с красным пятном. Этим она отличается от другой рыбы, кроме красноперки, глаза которой похожи на глаза плотвы (рис.37).

Рис. 37. Плотва

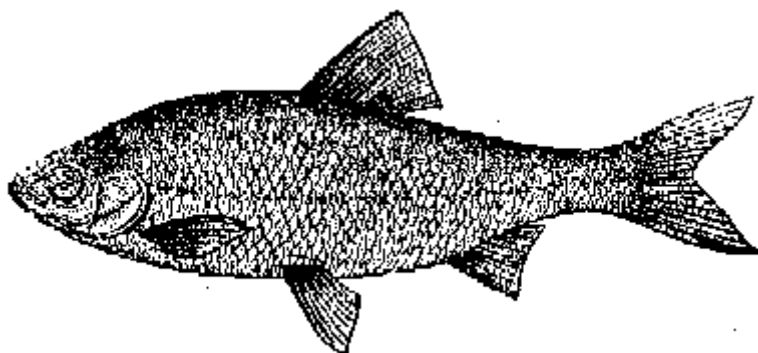

Плотва ловится удочками соответствующего устройства в течение почти всего года. Ловля ее интересна тем, что поклевка плотвы, решительная и довольно резкая весной, заметно изменяется среди лета. В это время при ловле на зерно или зелень она иногда берет так осторожно, что поклевка, плавно затягивающая поплавок в воду, даже при такой чуткой снасти, как проводочная, еле заметна для рыболова. Вообще плотва капризна в своих действиях. Иногда она на одну и ту же насадку берет очень резко, а иногда — едва погружая поплавок. Еще осторожнее берет плотва зимой. Нужна некоторая опытность, чтобы при почти неподвижном поплавке заметить «нажим» плотвы, а главное — не опоздать сделать подсечку. «Деликатная» ловля плотвы имеет среди рыболовов много любителей.

Плотва встречается почти в каждой реке, озере, водохранилище, также в прудах с проточной или чистой водой. Любимые места ее — в прогалинах среди водяных зарослей или на их границе, около крутых берегов, ниже перекатов, где течение значительно замедляется; собирается она и около мостов, пристаней и т. п.

Держится плотва обычно около дна, но среди лета часто находится во всей толще воды, в различных ее слоях: у дна, в полводы и близко от поверхности.

Крупная плотва обитает в более глубоких местах, мелкая и средняя — на глубине 1 — 2 м. Независимо от возраста, плотва предпочитает тихое течение быстрому и даже среднему. Места с чистым песчаным дном она недолюбливает.

Ловят плотву со дна на легкую поплавочную или про-водочную удочку с капроновой лесой в 0,15 — 0,25 мм или лесой в два-три конских волоса, ставя один-два волоса или капрон в поводок. Крючок берется самый маленький — № 2 1/2 — 3 1/2. Такие крючки пригодны почти для любой насадки (кроме целого червя). При ловле более крупной плотвы нужно несколько увеличить толщину капрона и размеры крючка (до № 4 — 6 с коротким цевьем).

Во всех случаях поплавок ставится соответственно месту ловли и насадке. На тихом течении реки или в закрытом водоеме, на небольшой глубине, при тонкой лесе, при маленькой и легкой насадке ставится небольшой поплавок, способный удержать на весу лишь небольшую дробинку. При среднем течении или большой глубине ставят поплавок побольше. Весной в реках крупная плотва (0,5 — 1 кг) успешно ловится и на донную удочку с насадкой красного червяка или некрупного выползка.

Первая весенне-летняя ловля плотвы начинается на небольших реках со спадом весеннего паводка, как только вода начнет проясняться; на закрытых водоемах — в больших озерах, прудах и водохранилищах — после таяния льда. В это время плотва хорошо ловится на мотыля и червя (а иногда и на кусочек его) почти в любом месте водоема, но в реках все же предпочитательно в местах с тихим течением, а также в заводях и заливах. Для ловли поплавочной удочкой в реках и закрытых водоемах выбирают места, где берег имеет крутой скат, а глубина — 1,5 — 2 м. Хорошо, если около выбранного места втекает в водоем ручеек. Пригодность места ловли выявляется путем тщательного промера глубины водоема и определения состояния дна.

Весенняя ловля продолжается недолго: на небольших реках, озерах, прудах вода быстро прогревается, предвещая начало нереста плотвы, и клев ее постепенно ухудшается.

Незадолго перед нерестом плотва начинает собираться в стаи. В это время она на короткий срок резко усиливает питание, что делает ловлю ее на мотыля или червя особенно интересной. Московские рыболовы-любители приспособились ловить ее на «мормышку» с подсадкой на крючок мотыля. Плотва хватает насадку очень жадно, чаще всего резко погружая поплавок в воду. Ловятся в это время почти одни самки.

Лучшие места для преднерестовой ловли — в устьях небольших рек и речушек, впадающих в озера, ручьев, втекающих в реку, на мелких, хорошо прогреваемых местах с завалом небольших камней, коряг, около водяных зарослей, у устоев мостов и т. д.

В конце весны, когда вода прогреется до температуры 12 — 15°, начинается нерест плотвы. Во время нереста, продолжающегося при благоприятных условиях три — пять дней, плотва почти перестает ловиться. Однако это бывает не всегда; случается, что в самый разгар нереста она ловится очень хорошо, но вылавливаются главным образом самцы.

Окончив нерест, плотва расходится по всему водоему, но все же придерживается прибрежной части зарослей. Первые дни после нереста она ловится плохо, но клев постепенно улучшается и через три — пять дней становится жадным. В это время лучшая насадка — мотыль, несколько хуже — червь. Жадный клев плотвы делает поклевки очень заметными, подсечки редко бывают пустыми. Хороший клев продолжается 10 — 15 дней, затем постепенно затухает. В теплые, солнечные дни плотва почти перестает брать на червя и слабее берет на мотыля, а лучше ловится на ручейника или опарыша. Это указывает на то, что можно начинать ловлю на растительные насадки.

В начале лета крупная плотва в закрытых водоемах и заливах рек хорошо ловится на личинку стрекозы. Для успеха ловли необходимо насаживать на крючок личинку, находящуюся в чехольчике. Насаживая личинку, нужно прокалывать ее под головку, чтобы жало крючка выходило наружу.

При ловле поплавочной удочкой заброшенная насадка должна находиться ближе к водяным зарослям или тростнику, в 10 — 15 см от дна или выше и обязательно в месте выхода личинок. Ловится плотва на эту насадку лишь несколько дней — только во время массового выхода личинок из воды, затем клев полностью прекращается.

Хорошая насадка с весны до осени — личинка ручейника. На нее плотва ловится с одинаковым успехом в реках и закрытых водоемах.

В теплые, солнечные дни температура воды в водоемах постепенно повышается, и рыболовы переходят к другим насадкам. В реках ловят на пареную пшеницу, перловую крупу, овес, но не забывают также и об опарыше, ручейнике, муравьиных яйцах. На последние плотва продолжает ловиться в течение всего лета.

Однако и эти насадки в самый разгар лета могут оказаться непригодными, особенно при ловле в реке на умеренном течении в проводку. Наилучшей насадкой в это время служит зелень. В озерах ловят на пшеничный и ржаной хлеб, пшеничное тесто, пшеничную кашу, опарыш, ручейник и т. п. Эти насадки пригодны до осени.

При похолодании постепенно вводят в употребление мотыль. Мотыль и черви остаются лучшими насадками до глубокой осени.

При ловле в закрытых водоемах, озерах, прудах, водохранилищах или в заливах рек полезно применять прикормку, т. е. подбрасывать крошки размельченного хлеба, пареные зерна, жмых, мелкий мотыль, кусочки червей и т. д. Бросать нужно в то место, над которым стоят поплавки.

Успешная ловля плотвы на мотыля может быстро прекратиться при повышении температуры воды. Плотва перестает брать на эту насадку, а ловится на пареное зерно. С дальнейшим повышением температуры плотва почти перестанет кормиться зерном и перейдет на водоросли.

Более интересна и добычлива ловля плотвы в проводку и обязательно с прикормкой. С установлением теплой погоды и повышением температуры воды плотва хорошо пойдет на прикормку из пареного зерна — рожь, пшеницу, овсяную крупу, а также пшеничный и ржаной хлеб, пшеничную и гречневую кашу, положенные в нитяную сетку, которую опускают с грузом на дно в месте ловли. Сетку нужно опускать так, чтобы прикормка вымывалась из нее. Зерно можно подбрасывать также небольшими порциями, не применяя сетки.

При ловле на зелень прикормку применить не удастся, и приходится ловить без нее. Ловить на зелень можно только на тихом течении, устанавливая лодку на 10 — 15 м ниже мелких мест с зарослями, ниже перекатов с камнями на дне или на 2 — 3 м выше небольших ямок, где течение после мелкого быстрого места замедляется или становится обратным; на границе двух течений и нужно ловить. Ловлю начинают со дна, проводя насадку в 2 — 3 см от него, но зелень не должна тащиться по дну; поэтому отмер в месте ловли нужно делать тщательнее. Если нет поклевки, насадку поднимают на 3 — 5 см выше, повторяя это до тех пор, пока не начнутся поклевки. Если плотва во время ловли перестанет клевать, отмер опять необходимо изменить.

Установить начало клева на зелень очень легко. У первой же пойманной плотвы нужно слегка надавить на брюшко. Выступившая масса тотчас же укажет, питается ли плотва зеленью или нет. Другой способ — вскрыть рыбку и осмотреть содержимое ее желудка. Когда плотва начинает есть зелень, она в течение некоторого времени никакую другую насадку почти не берет. Если ловят на зелень с лодки, лучше ставить ее вдоль по течению, чем поперек. При ловле с берега в проводку нужно выбирать места с обратным течением и ниже быстрин, заросших зеленью.

Плотва ловится на зелень не в каждой реке и не во всех ее местах. В некоторых реках она берет очень слабо. Например, в реке Пахре (Московская область), у старой мельницы, плотва ловилась на зелень очень хорошо, а у станции Ленинская, на той же реке, почти совсем не брала, так как здесь было очень тихое течение и глубокое место. Применять эту насадку при ловле в закрытых водоемах или на реке в местах без течения не следует — на нее рыбы не поймаешь.

Проплав при ловле не должен быть большим, так как на глубине 1,5 — 2 м плотва хорошо берет и около самой лодки. Лучшее время для ловли — утро и вечер. На зелень и зерновые насадки плотва ловится почти весь день с незначительным ухудшением (на зерно) среди дня.

Рыболовы-любители знают, что плотва хорошо ловится на «мормышку», крючок которой находится в горизонтальном положении, с насадкой мотыля или кусочка червя. Целесообразно испробовать ловлю и в проводку с «мормышкой» или небольшой дробинкой, зажав ею ушко крючка и придав ему горизонтальное положение. На крючок обязательно посадка мотыля, червя, опарыша и т. п. В этом случае «мормышка» служит

грузом, и поклевка будет более заметна. Можно вместо «мормышки» пристроить к крючку маленький блестящий кусочек металла. Интересно отметить, что плотва иногда хватается маленькую блесну без насадки.

Плотва ловится летними удочками до глубокой осени. К этому времени она начинает переключиваться на более глубокие места и обычно скопляется в ямах глубиной 3 — 4 м. Однако ее можно поймать и на более мелких местах.

С наступлением похолодания, когда водоемы покрываются льдом, рыболовы переключаются на зимнюю ловлю. Плотва, а также другая рыба (кроме налима) с понижением температуры воды до 5 — 7° становится малоподвижной и вялой, плохо питается и оказывает очень слабое сопротивление при поимке. Зная это, рыболовы ставят на зимние удочки тончайшую капроновую лесу в 0,1 — 0,15 мм или лесу из одного конского волоса. Такая леска при осторожных действиях рыболова дает возможность вытащить рыбу весом до 1 кг и более. Длина лесы (с запасом) не превышает 10 — 12 м.

Учитывая вялость плотвы, ее осторожные поклевки, зимнюю удочку при ловле в стоячих водоемах оснащают очень маленьким поплавком, способным удержать на весу лишь очень небольшой груз и насадку.

Обычные зимние стоянки плотвы в закрытых водоемах — на глубоких местах, в ямах, около коряг, на скалах обрывистых берегов, около водяных зарослей, осевших на дно, у впадающих речушек и ручьев и т. д. На реке рыба выбирает места с тихим течением, в крайнем случае — на умеренном течении, с глубиной в 1,5 — 3 ч, ниже мест мелких и быстрых.

Плотва не всегда держится около дна. Иногда она выходит на мели и держится в средних слоях воды и ближе к поверхности. При отсутствии поклевок нужно пробовать ловить в разных слоях воды.

Лучшая зимняя насадка — мотыль. В некоторых закрытых водоемах плотва ловится на хлеб, с лучшим клевом ближе к весне. Лучше всего плотва ловится по перволедью в течение 15 — 20 дней, после чего клев ее постепенно ухудшается. Хороший клев бывает в тихие дни с небольшим снегопадом.

Ловля плотвы поплавочной удочкой на слабом течении реки бывает более успешной, если в момент слабой поклевки очень плавно потянуть насадку на себя, затем отпустить ее на несколько сантиметров и лишь после этого слегка подсечь. Такие движения удилица часто понуждают рыбу к более решительной поклевке, и она, не желая потерять уходящий корм, хватается насадку.

Зимой плотва успешно ловится и на «мормышку» с насадкой на крючок мотыля. Лучшая ловля бывает утром и вечером. Иногда плотва хорошо берет и среди дня, но в течение короткого времени.

В начале весны плотва очень хорошо ловится на «мормышку» и поплавочную удочку у самых берегов, где слой воды между льдом и дном — всего 10 — 15 см. Во время ловли полезно слегка взмучивать дно и подбрасывать прикормку — мелкого мотыля.

ЕЛЕЦ

Елец редко достигает веса более 400 г. Обычно вес этих рыбок, попадающихся на удочку, — до 100 г и значительно реже — до 200 г. Встречаются они главным образом в водоемах с чистой, проточной водой, водятся там же и в больших проточных озерах.

Ловля ельца привлекает рыболовов больше, чем ловля плотвы. При хорошем клеве его можно поймать очень много, так как он всегда держится большими стаями.

Тело ельца удлиненой формы, окраска блестяще-серебристая, спинка черная, плавники сероватые, спинной и хвостовой — темные.

Елец чаще всего встречается на довольно быстром течении ниже перекатов, на глубине 1 — 2 м, в местах с песчаным, мелкогалечным или глинистым дном. В жаркую погоду елец выходит на более мелкие места с течением. Встречается он и на среднем течении, а также ниже плохих мостов. Много ельца собирается около струй чистой воды, втекающих в реку с электростанций, заводов и фабрик (рис. 38).

Рис. 38. Елец



Для ловли ельца применяется легкая удочка с капроновой лесой в 0,15 — 0,25 мм или с лесой в два-три конских волоса, обязательно с поводком в один-два волоса и с крючком № 3 1/2 — 5. Следует отметить, что единственно правильной и успешной является ловля ельца в проводку с лодки и в крайнем случае — с берега. Техника ловли, в том числе применение той или иной насадки, почти во всем совпадает с ловлей плотвы. Разница лишь в том, что елец почти никогда не ловится в проводку в полводы. Постоянный способ ловли его —

на насадку, плывущую в 3 — 5 см от дна.

На подходящую насадку: мотыля, кусочек червя, опарыша и т. д. — елец ловится в течение всего рыболовного сезона. Ловля начинается вскоре после спада полой воды, на глубине 1 — 2 м и недалеко от берега. С середины июня, когда вода уже прогреется, елец держится около мелких и быстрых перекатов. На таких местах нужно ловить его на насекомых — домашнюю муху, кузнечика и др. Для такой ловли нужно взять длинное и эластичное удилище. Очень хорошо во время ловли зайти по колено в воду.

Насадку нужно плавно закинуть по направлению стоящей стайки. Как только насадка коснется воды, ее немедленно схватит елец. Если этого не происходит, насадку нужно потихоньку подтянуть на себя. Обычно в это время елец стремительно бросается за ней и резко схватывает. Нужно не упустить этот момент и успеть подсечь. В мелких местах елец хорошо берет на насекомых и со дна.

Лучшая ловля ельца начинается с конца августа и продолжается до осени; в это время его ловят на глубине 2 — 3 м. Ловля ельца на течении без прикормки не будет успешной. Прикормкой же его очень легко привлечь к самой лодке с довольно далекого плеса.

Елец достаточно осторожен и быстро уходит с «подозрительного» места. Поэтому при ловле с берега нужно соблюдать осторожность: не стоять на виду и не размахивать удилищем без нужды, не производить шума при ходьбе. В тех местах, где вода «рябит» или где небольшие волны, елец менее осторожен.

Поклевка ельца обычно решительная и быстрая. У неопытного рыболова возможны частые «зевки», т. е. пустые подсечки.

Нерест ельца происходит при температуре воды 10 — 12°. Зимой елец ловится плохо.

ЧЕХОНЬ

Чехонь — небольшая, но весьма бойкая рыбка. Вес ее редко достигает 1 кг. Тело чехони, сильно сжатое с боков, покрыто блестящей чешуей. Грудной плавник длинный и заостренный, хвостовой — с острыми концами; рот с сильно поднятой сверху нижней челюстью (рис. 39). Чехонь — стайная рыба и во многих реках живет оседло.

Много чехони в Днепре, Десне и других реках. Держится она на среднем и быстром течении; в тихих заливах рек не встречается.

Чехонь небольшого веса можно ловить на легкое удилище с капроновой лесой в 0,2 — 0,25 мм или лесой в два — четыре конских волоса и крючком № 4 — 5.

Лучшая ловля чехони начинается вскоре после ее нереста, протекающего при температуре воды 17 — 20°. Техника ловли почти одинакова с ловлей уклейки и плотвы.

Чехонь иногда разбредается по толще воды. В это время она ловится и со дна, и в полводы, и около поверхности. Летом, когда чехонь держится главным образом около поверхности, ее ловят на мух, мелких кузнечиков, маленькие кусочки червей, опарыша и т. д. способом, описанным в разделе «Уклейка». Вместо кусочка пробочки, применяемого при ловле уклейки, нужно поставить на лесу небольшой поплавок с грузом. Насадка должна находиться от поплавка не более чем в 30 — 40 см.

Особенно хорошо ловится чехонь в проводку с насадкой мотыля или кусочка червя. При этом способе ловли необходима прикормка из мелко нарубленных червей, замешанных в глину. Если прикармливать мотылем, то его нужно опускать на дно в мотыльнице. На прикормке чехонь стоит очень устойчиво.



Рис. 39 Чехонь.

Чехонь жадно берет насадку, и поклевка ее более верная, чем у другой рыбы. В хороший клев ее можно поймать очень много. При ловле в проводку насадка должна быть в 5 — 10 см от дна. Крупная чехонь ловится и на малька, но ловля на эту насадку практикуется редко.

Чехонь ловится удочками до поздней осени. С понижением температуры воды она с быстрых мест уходит в ямы с тихим течением и держится в них всю зиму.

Зимняя ловля чехони практикуется редко, но если найдена ее стоянка или установлены пути передвижения, можно рассчитывать на успех. Ловить следует обязательно со дна. Лучшая насадка — мотыль или маленький кусочек червя.

Ранней весной, с первыми теплыми днями и повышением температуры воды, чехонь начинает вести более подвижную жизнь и усиленно кормиться, но все же далеко от своих стоянок не отходит и редко появляется на

среднем или быстром течении. В это время уловы ее бывают превосходными.

Наступающий весенний паводок разбивает стаи чехони, и она расходится по всему водоему. По окончании паводка чехонь вновь в большом количестве собирается на среднем и быстром течении.

ПОДУСТ

Подуст значительно превосходит по величине и весу ельца. Он встречается не везде; например, его нет в Неве, Западной Двине и некоторых других реках, а в прудах и озерах, даже проточных, эта рыба совсем не водится.



Рис. 40 Подуст.

Тело подуста удлиненное, бока обычно серебрист блестящей окраски, спина зеленовато-черная, плавники — грудные и брюшные у основания светложелтые или красноватые, спинной и хвостовой — темные (рис. 40).

Ловля подуста представляет значительный интерес. Обычно эта рыба собирается в большие стаи одного возраста и веса. Поимка рыбы в 300 — 400 г довольно часта. Подуст оказывает сильное сопротивление, когда попадает на крючок, и часто даже срывается с него.

Обычная стоянка подуста — на среднем или быстром течении в местах с твердоглинистым или мелкогалечным неровным дном, где он собирается в большие стаи.

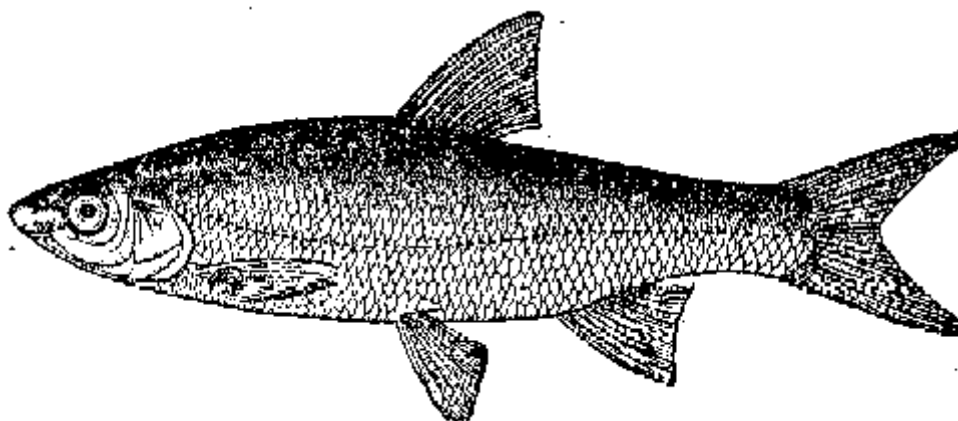
Весной его скорее можно найти на глубине 1,5 — 2 м. Среди лета подуст стоит на более глубоких местах, выбирая их ниже мелких и быстрых перекатов или нешироких протоков между мелкими местами. Держится он и на течении ниже плывучих мостов.

Для ловли подуста весом 400 г в проводку с берега пригодна удочка с капроновой лесой в 0,25 — 0,3 мм или лесой в три-четыре волоса. При ловле с лодки лучше взять легкое удилище с капроновой лесой в 0,2 — 0,25 мм или лесой в три конских волоса. При волосяных лесах лучше ставить капроновый поводок. Крючки нужны № 5 — 8 1/2 с коротким цевьем и с проволокой несколько увеличенного диаметра.

Крючки мелких номеров и особенно из тонкой проволоки для ловли подуста мало пригодны, так как его верхняя челюсть такими крючками прокаливается очень плохо, а иногда крючки ломаются.

Ловля подуста начинается во время полной воды. В этот период его ловят на мелких местах около берегов, вблизи впадающих в реку ручьев или в их устьях. Весной он берет с одинаковой интенсивностью в течение всего дня.

В отличие от всех остальных рыб, подуст хорошо берет в самый разгар лета (июнь — август), особенно если стоит тихая и жаркая погода. Клев подуста начинается после полного рассвета и улучшается с восходом солнца. Хороший клев продолжается почти до полудня; затем он ослабевает на два-три часа, после чего опять улучшается и оканчивается в сумерки. В конце сентября клев подуста в центральных областях значительно ослабевает, в октябре он ловится плохо, позже почти не ловится.

Подуст — рыба придонная. Он берет корм снизу (таково строение его рта с роговым покровом и режущими краями), поэтому ловить подуста нужно обязательно со дна. Лучше, если насадка будет доставать до дна и почти тащиться по нему. Если при этом положении клева нет, отмер уменьшают на 3 — 5 см. В полводы подуст почти никогда не берет.

Наилучшей насадкой считается кусок червя, на который подуст ловится в течение всего сезона. Кроме червя, насадкой служат опарыш, мотыль, муравьиные яйца, реже — зерно и зелень. Насадка применяется в той же последовательности, как и при ловле плотвы. Муравьиные яйца и опарыш насаживают по две-три штуки, но при слабом клеве нужно посадить на крючок одного опарыша.

Ловля подуста бывает успешной только с применением обильной прикормки из червей, мотыля,

муравьиных яиц или пареного зерна. Прикормку (кроме зерна) смешивают с рыхлой глиной и сырым речным песком и укладывают в кормушку. Дергая кормушку через небольшие промежутки времени, создают достаточно мутную струю, которая привлекает подуста. Подуст довольно смел и часто ловится у самой лодки.

В прикормку чаще всего идет гречневая каша (крупка ядрица, сваренная так, чтобы крупинки отделились одна от другой). Кашу смешивают с небольшим количеством мелко нарубленных червей и укладывают в кормушку с небольшими отверстиями или в мелкую нитяную сетку, а в другую кормушку кладут рыхлую глину, смешанную с речным песком. Обе кормушки опускают на дно на одной веревке. Такой способ нужно признать лучшим, так как глина не прилипает к крупинкам каши; они вымываются течением и плывут в струе мутной, глинистой воды.

Ловят подуста при такой прикормке на маленький, редко превышающий 10 мм кусочек червя, лучше железняка, насаженный поперек.

Подуст не боится кормушки и подходит к ней чуть ли не вплотную. Постоянством поклевков подуст не отличается. Иногда они резкие и верные, но часто слабые и «осторожные». После подсечки, которую нужно делать несколько резче, чем при ловле другой рыбы, подуст исключительно упорно сопротивляется.

Ловят подуста только в проводку. Ловля поплавочными удочками почти безуспешна. Лучше, конечно, ловить с лодки, но на хорошем месте можно ловить и с берега, применяя длинное удилище.

Нерест подуста происходит при температуре воды 12 — 15°.

Лучшее время для зимней ловли — вскоре после замерзания водоема и в начале весны.

ГОЛАВЛЬ

Голавль считается одной из наиболее интересных рыб для ловли на удочку. На крючке он упорен, быстр и увертлив. В благоприятных условиях голавль вырастает до больших размеров. Рыба весом 2 — 3 кг — желанная добыча в руках рыбака-любителя, но чем она крупнее, тем реже попадается при ловле на удочку. Большой частью вылавливается голавль весом до 1 кг и реже более крупный.



Рис. 41. Голавль.

Голавль хорошо ловится с весны до осени на естественные насадки удочками всех типов. Большая жадности этой рыбы делает ловлю очень успешной.

Голавль отличается от других рыб карповой породы своим брусковатым телом и широколобой головой, крупчешуей с легким золотистым оттенком, яркооранжевыми грудным и брюшным плавниками и черными — спинным и хвостовым (рис. 41).

Молодой голавль — рыба нехищная, но, достигнув веса в 100 — 200 г, начинает подкармливаться и мелкими рыешками. Голавля весом 0,5 кг считают хищником, так как он уже пожирает мальков и с успехом ловится на маленькие блесны. Несмотря на это, крупный голавль продолжает ловиться и на мотыля, червя, пареное зерно, зелень и т. п.

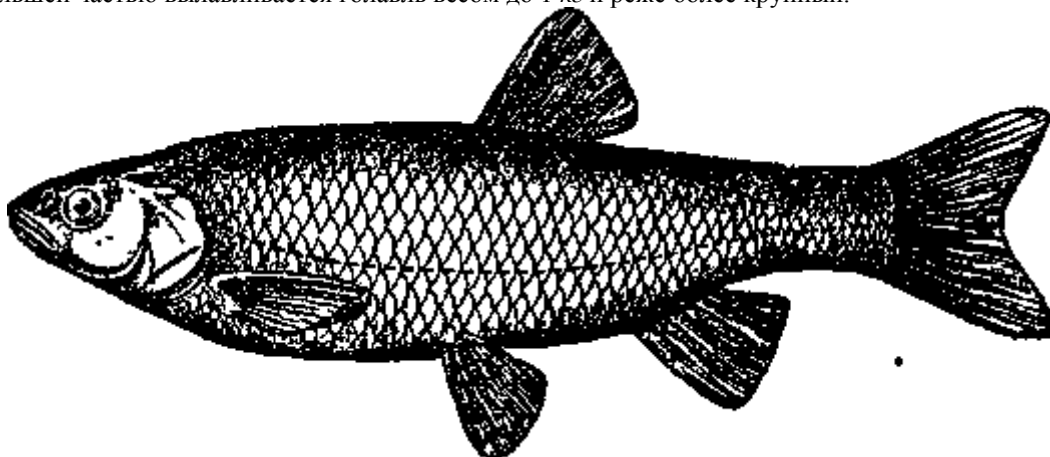
Распространен голавль в Советском Союзе повсеместно, но, кроме небольших стоячих озер и прудов. Он предпочитает небольшие реки со средним или быстрым течением, с чистой водой, песчаным, каменистым или глинистым дном. Держится в реках у перекатов, ниже и выше их, на мелях с быстрым течением, у мостов, у подмоин крутых берегов. Особенно много его в быстрых струях ниже плотин с падающей водой и около потоков чистой воды, втекающих в реку с электростанций. Стоит голавль и под ветвями деревьев, выступающих над водой. Ночью в поисках корма он выходит на неглубокие песчаные отмели со средним течением, подходит близко к берегам.

В больших искусственных водоемах, образовавшихся от устройства плотин на небольших реках, голавль быстро осваивается, с новым режимом водоема, с успехом размножается и хорошо ловится. Здесь он плавает по

всему водоему, но все же придерживается мест, граничащих с затопленным руслом реки.

На поплавочную удочку ставят такую лесу, чтобы она могла выдержать крупного голавля. При этом учитывают вес предполагаемой добычи, стремительную и упорную борьбу голавля, а также его неожиданную и резкую поклевку. Голавлем весом 1 кг можно овладеть при капроновой лесе (жилке) в 0,3 — 0,35 мм или при лесе в четыре — шесть конских волос; пригодны также шелковые и капроновые плетеные лесы № 0. Такие лесы ставят и на донную удочку, так как при попытках голавля уплыть в сторону приходится сдерживать его на «глухую». При ловле в проводку с лодки можно взять капроновую лесу в 0,25 — 0,3 мм или лесу в три-четыре конских волоса.

У голавля большая, хрящеватая, крепкая пасть, он может сразу захватить даже крупную насадку — целого выползка. Поэтому крючки для него ставят более крупные, чем, например, для язя. Для поплавочной удочки с насадкой червя и для проводочной с насадкой куска выползка, двух-трех опарышей или двух-трех ручейников берут крючок № 7 — 8 1/2 с коротким цевьем, при зерновой насадке — крючок № 5 — 7. Для донной удочки при ловле на целого выползка пригоден крючок № 10 — 12.

Первые поимки голавля возможны при заметном спаде весенней полои воды, если ловить около берегов, при впадении речек и небольших ручейков. Ловится голавль чуть ли не весь день. Ловить его можно одинаково успешно на донную и проводочную удочки. Ловля на поплавочную удочку менее интересна. Этим способом чаще всего вылавливаются небольшие голавли. Весной при ловле на поплавочную удочку нужно выбирать места не глубже 1,5 — 2 м и применять насадку из мотыля или червя. Ловят главным образом со дна.

Весенняя ловля непродолжительна. После того как полая вода сойдет, а вода в реке прогреется до температуры 10 — 12°, начинается нерест голавля, и клев его прекращается. После нереста голавль дней пять — семь отдыхает, затем в течение 10 — 15 дней берет очень жадно, вознаграждая себя за вынужденную голодовку. В это время он держится уже на быстрых местах реки, доступ к которым с берега затруднен, поэтому ловля поплавочными удочками ухудшается. Если же на реке встретится место, где голавль держится близко к берегу и его удобно ловить поплавочными удочками, то летом нужно при-, менять для насадки опарыша, ручейника, пшеничный и ржаной хлеб, пшеничную кашу, вареный картофель, пареный горох, а там, где водятся раки, — раковую шейку. Не откажется голавль от мотыля и червя, но хорошего клева на эту насадку не будет.

Успех ловли поплавочными удочками повысится от применения прикормки. Весной для этого пригодны рубленые черви, замешанные в глину такой вязкости, чтобы она легко размывалась течением. Летом прикармливают пареным зерном, кашей, опарышем и т. д.

Ловля голавля в проводку начинается на рассвете. Ловят его на «сходе» переката, на спокойном, но довольно быстром течении, на глубине 1,5 — 2 м; ниже мостов, перед ямами — в 15 — 20 м от них и т. д. Насадка должна идти в 3 — 5 см от дна. Если возможна поимка голавля в 1 — 2 кг, следует применить «бегучую» снасть соответствующей грузоподъемности.

Для ловли донными удочками выбирают места неглубокие (до 3 м), с песчано-галечным дном и средним, ровным течением, вблизи перекатов, завалов коряг, камней, выше ям и т. д. Ловят с сумерек до рассвета. Среди ночи (около 12 часов) голавль прекращает клев на один-два часа. Донными удочками можно ловить и днем, но уловы значительно уменьшаются.

Привада голавля при ловле на донную удочку среди лета и прикормка при ловле в проводку необходимы. Для донной ловли голавля привлекают целыми выползками и на них же ловят. Для проводочной ловли весной голавля прикармливают рублеными выползками, смешанными с легко размываемой глиной, и ловят на кусок выползка в 2 — 3 см. При такой ловле на лесу в 60 — 70 см от крючка необходимо ставить карабин, а около него — пластиночку целлулоида, прочно прикрепив ее к лесе: они не дадут ей закручиваться. Летом прикормка должна состоять из пареного зерна; насадка — зерно (горох, пшеница) или опарыш, ручейник, муравьиные яйца и др.

Применение той или иной насадки зависит от времени года. Последовательность употребления такая же, как и при ловле плотвы. В начале лета, во время вылета майского жука голавль ловится на него на донную или поплавочную удочку со дна. Берет он и в проводку, но лучше всего ловится с поверхности воды способом, описанным в разделе «Уклейка», или нахлыстом.

Ловля голавля изобилует оригинальными насадками, применяемыми чаще всего только для него, хотя на них берет и другая рыба. Так, например, широко распространена, начиная с лета и до осени, ловля голавля на рака. Лучшими для насадки будут небольшие мягкие рачки, сбросившие свой жесткий панцирь во время линьки и не успевшие обрасти новым. Можно насаживать одну шейку большого рака.

Насаживают маленького рака так, чтобы любой из двух крючков № 6 — 8 1/2, привязанных к поводку один ниже другого, с выставленными наружу жалами, мог свободно входить в тело рыбы. Можно ловить и на один крючок № 10 — 12 с коротким цевьем. Некоторые рыболовы применяют двойной крючок.

Лучшие места для ловли на рака — у крутых берегов, где обычно и поселяются раки, но можно ловить и в других местах. Ловля на рака добычливее на донную удочку, чем на поплавочную. Наименее успешна ловля в проводку.

Другой хорошей насадкой для голавля служит небольшой живой пескарь, насаженный не менее чем на два крючка, которые нужно вкалывать так, чтобы при хватке пескаря голавль обязательно накалывался на один из

крючков. Например, один тройной крючок № 5 — 6 вводят под спинной плавник пескаря, другим, одиночным крючком № 5 — 6 зацепляют за верхнюю губу рыбки, а жало крючка выводят наружу. Можно ловить и на половинку пескаря, насаживая на крючок хвостовую часть (хвостом вниз по течению). Эта насадка более пригодна для донной удочки при осенней ловле, начиная с августа. В это время голавль при ловле на донную удочку в мельничных омутах ниже плотин с падающей водой, на замедленном течении неплохо ловится ранним утром или ближе к вечеру на маленьких земляных лягушек. Лягушку, обычно самца, которого узнают по менее раздутой брюшной полости, насаживают так, чтобы крючки не мешали двигаться и чтобы она в то же время не препятствовала крючкам втыкаться в пасть голавля. Лягушку насаживают на три одинарных крючка № 6 — 8 1/2 с коротким цевьем. Можно насаживать и на один или два крючка. Некоторые рыболовы зацепляют одним крючком за заднюю лапку.

При донной ловле на лягушку груз ставят немного тяжелее обычного, чтобы плавающая лягушка не стаскивала его с места. Можно ловить и на поплавочную, но с большим поплавком и с грузом достаточного веса, который удерживал бы насадку около дна или в полводы.

При ловле на донную и поплавочную удочки успешно применяется насадка из ракушки (двустворки или перловицы). Иногда голавль при ловле в проводку или на донную удочку хорошо берет и на небольшой кусочек сыра, но эта насадка не везде приносит успех.

Осенью для любой удочки хороша как насадка гусеница капустной бабочки. Чаще всего с этой насадкой ловят поплавочными удочками. Ловят на нее со дна, вблизи огородов с капустой, с которых в реку стекает дождевая вода, неся с собой гусениц; ловят и несколько ниже этих мест по течению.

Поклевка голавля очень резкая. Он с ходу хватается насадку и старается быстро уплыть. Иногда голавль (даже небольшой, в 200 — 300 г) клюет с такой силой, что донное удище вылетает из лодки, а поплавочная удочка стаскивается с берега. Но бывает, что он берет очень «осторожно» и при малейшем препятствии бросает насадку.

Тотчас же после подсечки голавль коротко и тупо по-дергивает, а затем сильно и бурно сопротивляется, бросается в стороны или быстро идет против течения и часто проходит под лодкой. Остановленный, он вновь старается освободиться короткими подергиваниями; подведенный к лодке или берегу, часто повторяет резкий бросок в сторону и иногда в этот момент сходит.

Успешна ловля голавля на дорожку. Лучшие места ловли: струи ниже переката; около мостов, над выступами дна на мелких и быстрых местах; у завалов камней на среднем и быстром течении; ниже плотин с падающей водой; у струй, втекающих в водоем с электростанций, и т. п. Ловить нужно на блесну длиной не более 3 см или на малька, проезжая на лодке так, чтобы насадка шла на нужной глубине.

Крупного голавля, как и всякую рыбу, нельзя сейчас же после подсечки тащить к берегу или лодке, — его необходимо прежде утомить, держа на пружинящем удище и в меру натянутой лесе.

Стоянку голавля легко определить, наблюдая за поверхностью воды. Голавль не даст проплыть или прикоснуться к воде ни одному насекомому — стрекозе, бабочке, мухе и т. д.: он сейчас же схватит его.

Голавля можно встретить около водопоя стада, обычно он подходит сюда, когда стадо находится в воде. Здесь голавль подхватывает разных мух и слепней, упавших в воду. В таких местах, если имеется достаточное течение, ловят несколько ниже стоянки стада.

Весной при довле голавля применяют главным образом майского жука. Насаживать его на крючок нужно так, чтобы он дольше оставался живым, а жало крючка выходило наружу. Жесткие надкрылья осторожно отрывают. Вместо жука применяют иногда черного таракану. Лучшая ловля на насекомых — с 5 — 6 до 10 — 11 часов утра и с 5 — 6 часов вечера. В июне и июле на кузнечика можно ловить с рассвета до сумерек. Кузнечика насаживают на крючок через туловище, головку не трогают. Ловят также на небольших стрекоз любых расцветок.

При ловле на насекомых крючок должен быть особенно острым.

Для зимней стоянки голавль выбирает места с замедленным течением, чаще всего ближе к берегу, где он обычно и держится на глубине 2 — 4 м. Стоит он и на мелких местах в ямах.

Зимой голавль хорошо ловится на глубоких местах небольших рек, выше плотин. Ловят его в это время поплавочными удочками или на «мормышку». Насадка в том и другом случае — мотыль, реже червь. Голавль зимой стоит около дна, поэтому насадка должна находиться в 5 — 7 см от него. Лучшее время ловли — по первому льду и к весне, когда голавль подходит ближе к берегам. Среди зимы клев очень плохой.

При ловле на течении нужны поплавок и груз такого веса, чтобы насадка не сносила течением вниз и поплавок держал ее в подвешенном состоянии. Можно ловить голавля с насадкой, лежащей на дне. В этом случае нужен груз со сквозным отверстием.

Способы и приемы ловли голавля на «мормышку» сходны с ловлей плотвы. Вес «мормышки» подбирается в зависимости от глубины и скорости течения. Поэтому необходимо запастись «мормышками» разного веса и цвета.

Зимой попавшийся на крючок голавль сопротивляется слабо. Но все же, как ни слаб голавль в это время, от рыболова при вываживании крупных экземпляров требуются внимание и осторожность.

Язь

Язь — рыба довольно крупных размеров. Обычный вес его — 2 — 3 кг, некоторые экземпляры бывают значительно крупнее. Язь очень «осторожен» — это одна из рыб, поимка которой доставляет рыболову-любителю большое удовольствие. Язи держатся стаями, поэтому иногда их вылавливают в большом количестве.

Язь считается рыбой нехищной, в действительности же, достигнув веса в 300 — 400 г, он уже частично питается мелкими рыбешками. Язь красив. Чешуя его и жаберные крышки золотистого оттенка, нижние плавники яркокрасные, спинной и хвостовой — темные. Особенно красив он накануне нереста. Тело его невысокое, рот небольшой (рис. 42).

Встречается язь почти во всех реках и речках с чистой водой, но наибольшее количество его — в реках глубоких, с умеренным течением. Водится он также в больших водохранилищах, в проточных озерах и прудах.

Держится язь на довольно глубоких местах с глинистым, песчаным или мелкогалечным дном и средним течением. Собирается он у мостов, у затонувших коряг или камней; особенно любит омуты ниже плотин и ямы ниже перекатов. Бывает и на местах с довольно быстрым течением, например в струях ниже водосброса с плотин, но все же придерживается струй, где течение замедленное. Стоит у берегов под нависшими над водой деревьями и кустами, где лакомится упавшими в воду гусеницами и насекомыми. Собирается около мутных городских стоков, особенно после дождей. Ночью язь выходит кормиться к неглубоким местам, обычно граничащим с быстринкой или перекатом. В это время его можно поймать почти у самого берега и на песчаных отмелях. Подходит он к берегам и днем, но лишь после сильных дождей.



Рис. 42 Язь

Летними вечерами язь часто играет у поверхности воды, иногда выпрыгивая из нее, и хватается упавших насекомых. Эти признаки указывают на его стоянку, в таких местах и нужно ловить.

Для ловли язя, в зависимости от его веса, применяются соответствующие удилища и лесы. Так, для язя весом до 1 кг при ловле на поплавочные удочки достаточна капроновая жилка в 0,3 — 0,35 мм; можно применить и лесу из трех — пяти конских волос, шелковую или капроновую плетеную лесу № 0. К последней необходимо ставить капроновый поводок. Такие же лесы пригодны и для ловли на донную удочку. Для проводки лучше взять капроновую лесу в 0,25 — 0,3 мм или лесу в три-четыре конских волоса.

Для поплавочной удочки при насадке красного червя и для проводочной при насадке куска выползка нужен крючок № 6 — 8 1/2 с коротким цевьем, при насадке одного овсяного или пшеничного зерна — № 4 — 5. Для донной удочки с насадкой целого выползка берется крючок № 8 1/2 — 10.

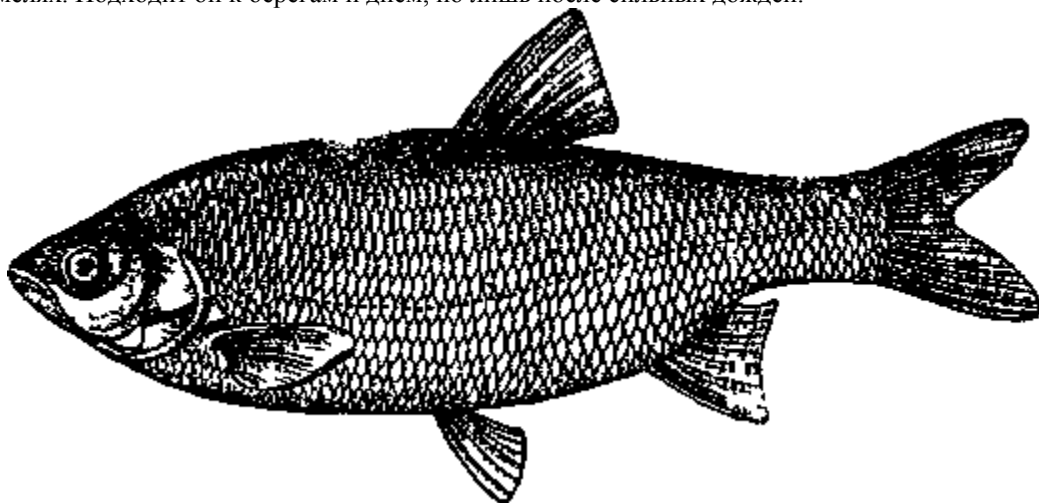
Техника ловли язя любыми удочками не отличается особой сложностью и в основном сходна с описанной в разделе «Голавль».

Клев язя начинается при первом же спаде полой воды. Ловится он поплавочными удочками почти одновременно с голавлем. Для его ловли выбирают места у крутых подмытых берегов, у поворотов реки, на тихом течении и глубине в 1,5 — 2 м. Более успешна ловля на донную удочку или в проводку.

Лучшая насадка весной — выползок (или часть его), червь, мотыль, муравьиные яйца. Весенняя ловля продолжается 10 — 15 дней, затем постепенно ослабевает; температура воды повышается, и язь начинает готовиться к нересту. Лишь во время вылета стрекозы он вновь очень жадно берет несколько дней на ее личинку.

После нереста, происходящего при температуре воды 12 — 15°, когда язь несколько дней отдохнет, начинается его самый лучший клев, не ослабевающий почти в течение полных суток. Практически установлено, что этот жор язя бывает в то время, когда температура воды поднимается до 15 — 18°, что

совпадает по времени с цветением черемухи.

Самая интересная ловля язя — с весны до осени в проводку. Ловля начинается с рассвета и продолжается до 8 — 10 часов утра, возобновляясь с 4 — 5 часов дня до сумерек. Для такой ловли нужно выбирать места на тчхом или среднем течении, с глинистым или песча-но-галечным дном с небольшим налетом ила, на глубине 1,5 — 3 м.

Весной ловят на мотыля, муравьиное яйцо, кусок выползка. Последний насаживают на изгиб крючка № 6 — 8 1/2 с коротким цевьем так, чтобы жало его вышло наружу. Летом лучшие насадки — пареное зерно (овес, горох, пшеница, пшенная каша), опарыш, ручейник, муравьиное яйцо и т. д.

При установившейся жаркой погоде язь схватит и зелень, плывущую ему навстречу; берет он ее в течение всего дня. Мелкий язь (его называют подъязком) будет брать и мотыля.

При ловле с любой насадкой ее необходимо пускать с таким отмером, чтобы она находилась в 3 — 5 см от дна. Более крупного язя следует ловить в проводку, с проплавом в 5 — 10 м, на более тяжелую снасть и обязательно с катушкой. Нужно отметить, что крупный язь может взять и около самой лодки, поэтому необходимо неослабно наблюдать за положением поплавок с начала проплава

С конца августа нужно постепенно вводить насадку из мотыля и червя. С этого же времени клев язя в течение недолгого периода бывает очень жадным, затем ослабевает и начинает затухать.

Прикормка при ловле в проводку необходима. Весной применяются куски выползков, смешанные с глиной, муравьиные яйца, мотыль, опущенный в мотыльницу; среди лета — различные пареные зерна, каша, куски и особенно корки размоченного хлеба и т. п., опущенные в сетчатой кормушке.

Летом при ловле на поплавочные удочки в закрытых водоемах и реках с тихим течением или в их заливах язь хорошо берет на личинку ручейника, опарыша, пшеничный и ржаной хлеб, пшенную кашу, пшеничное тесто, вареный картофель и т. п. В закрытых водоемах места ловли выбирают около крутых берегов, на границе водяных зарослей и открытой воды.

Привада язя при ловле в озерах, прудах, заливах или тихих местах реки необходима с весны до осени, но состав ее изменяется в соответствии с сезоном ловли.

Ловля язя на донную удочку начинается в сумерки и кончается перед рассветом. Ночью (около 12 часов) в продолжение одного-двух часов язь почти не берет. Затем клев возобновляется и продолжается до рассвета. Днем язь хотя и ловится на донную удочку, но менее успешно.

В начале лета в реке с установившимся слабым течением для ловли на донную удочку нужна привада из целых выползков. Их же насаживают и на крючки.

Взяв насадку, язь редко ее бросает. Поклевка его довольно резкая. При ловле на поплавочную удочку или в проводку язь чаще всего сразу же топит поплавок. В этот момент необходимо сделать подсечку. Однако нужно учитывать величину насадки; например, при ловле поплавочной удочкой на целого червя подсечку нужно на одну-две секунды замедлить даже после погружения поплавок в воду.

Поклевка язя на донную удочку отличается «осторожностью» и своеобразием. Это требует от рыболова особого внимания и наблюдательности. Язь вначале тихо и плавно потянет на себя, незначительно натянет лесу и сейчас же плавно отпустит ее, — от такого движения бубенчик или стеаринка еле-еле колыхнется. Только опыт рыболова, подскажет, что это поклевка крупного язя. Затем, — вторичная потяжка, более сильная, с подергиваниями. Во время второй потяжки нужно сдать лесу на 10 — 15 см, плавно и постепенно отпуская ее, чтобы рыба не чувствовала сопротивления, и сделать подсечку. Иногда после потяжки леса вдруг сильно провиснет (рыба взяла насадку и пошла против течения); в этом случае сужно немедленно сделать широкую подсечку. Иногда язь дергает сильно и отрывисто, напоминая поклевку голавля. Дорожкой язь ловится теми же приемами и на те же насадки, которые применяются для ловли голавля. Ловят язя около мостов, затонувших коряг на среднем и быстром течении, ниже плотин, около берегового мыса у быст-, рой протоки, где течение ударяется в берег и образует водоворот.

Подсеченный язь оказывает довольно большое сопротивление. Крупная рыба сильно упирается и с трудом сдвигается с места, но после кратковременного «кувыркания» всплывает на поверхность. Около берега или лодки она повторяет «кувыркание», затем успокаивается, и тогда ее легко подвести к подсачку. Мелкие язи, в 300 — 500 г, крутятся на месте, но скоро успокаиваются. Зимняя ловля язя может быть интересной, если рыболову удастся найти стоянку этой рыбы. Прежде всего ее следует искать в ямах или на глубоких местах с очень тихим течением. Более успешна зимняя ловля язя вскоре после ледостава и ближе к весне. Среди зимы язь ловится очень плохо. Ловят язя на мотыля и червя с удочкой достаточной упругости. Крючок для мотыля — № 3 1/2 — 4, для червя — № 5 — 6. Не откажется язь от поклевки, если ему предложат и «мормышку» с мотылем. Зимой язь при вытаскивании оказывает слабое сопротивление, поэтому нужно употреблять капроновую лесу в 0,2 — 0,25 мм.

ЖЕРЕХ

Жерех для рыболовов-любителей самая интересная рыба. Он редкая добыча при ловле поплавочными, донными удочками; поимка его — большой успех. Иногда удается поймать небольшого жерешка на муху или на

кузнечика при ловле уклейки или ельца, но это возможно или у плотин с падающей водой, или у бурных струй, втекающих в водоем с электростанций. Да и в этом случае нужно забрасывать насадку возможно дальше от берега. Жерех хорошо ловится лишь дорожкой, нахлыстом и спиннингом.

В летнее время жерех держится в верхних слоях воды, поэтому ловля его бывает успешной лишь способами, предоставляющими возможность провести насадку по поверхности воды.

Жерех красив; бока его серебристые, с легким синеватым оттенком, плавники — спинной и хвостовой с темными концами, остальные — беловато-сероватые или красноватые. Хвостовой плавник удлинённый, с острыми концами и большой выемкой. Рот широкий и беззубый. В особо благоприятных случаях жерех вырастает до веса в несколько килограммов (рис. 43),

Жерех — исключительно дневной хищник, сильный и ловкий в своих движениях. Кормится он мелкой рыбкой несколько раз в день, обычно на рассвете, утром, днем и вечером.

Кормежка его сопровождается сильными, шумными ударами у поверхности воды, от которых образуется бурливая воронка с каскадом брызг и расходящихся кругов, из которых, спасаясь от врага, выпрыгивают блестящие рыбки.

Жерех — обитатель быстрых мест реки: перекатов, струй, падающих с плотин или втекающих с электростанций. В таких местах жерех держится стайками и лишь на определенном месте. Со «своей» струи он в поисках корма далеко не отходит.

Главная пища жереха — уклейка, которая держится, как и жерех, у поверхности воды.

Ловля жереха начинается после его нереста, протекающего при температуре воды 10 — 12°. Во время нереста жерех не кормится и не берет ни на какую приманку. Через пять — семь дней отошедший жерех начинает усиленно кормиться и успешно ловится плавом и дорожкой на блесны, живца и насекомых. Для ловли нужно удилище с пропускными кольцами и прочная катушка с капроновой лесой в 0,3 — 0,35 мм, длиной 80 — 100 м.



Рис. 43. Жерех.

Техника ловли такова. Определив место на реке, где происходит «бой» жереха, устанавливают выше него лодку. На крючок, насаживают насекомое или рыбку, лучше уклейку. Блесна должна быть легкой, длиной не более 3 см. Чтобы насадка держалась на поверхности воды, нужно в 3 — 4 м от нее прикрепить поплавок. Затем насадку и поплавок опускают на воду и дают им отплыть до места, где предполагается скопление жереха.

Через одну-две минуты удилищем плавно, но достаточно быстро подтаскивают насадку на 2 — 3 м на себя, после чего постепенно спускают ее обратно, удерживая на поверхности воды. При ловле с плотин или мостов нужно проводить насадку по диагонали падающей струи. Если струя сильная, а жерех стоит в ней вблизи плотины, можно ловить без поплавка. При ловле на дорожку насадку обязательно проводить по поверхности воды. Такая ловля на реке с быстрым течением возможна вдвоем на лодке: один гребет, другой маневрирует дорожкой. При всех способах ловли подсечка при хватке жереха не нужна. После посадки на крючок жерех стремительно бросается вниз по течению или в сторону. Если рыболов прозевает, жерех может порвать лесу. Сдержав первый его порыв, можно быть уверенным, что он, скоро ослабев, сдастся и попадет в садок рыболова.

С похолоданием и понижением температуры воды жерех уходит из верхних слоев воды, спускаясь в средние и придонные. Ловят его той же дорожкой, но насадку проводят в указанных слоях воды.

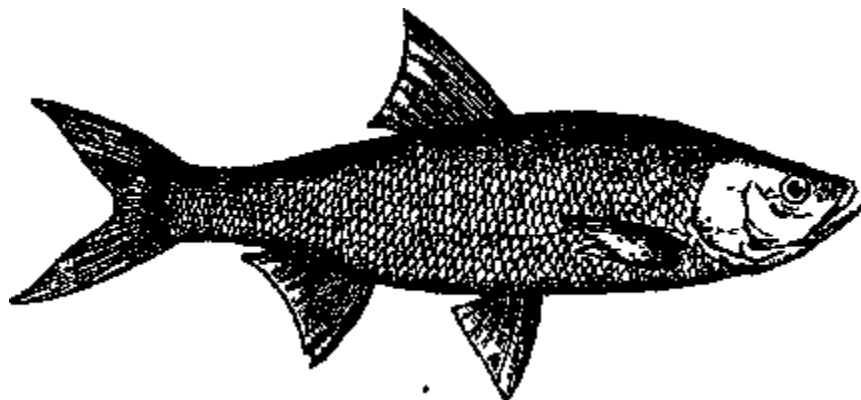
Ловля жереха со льда возможна лишь с наступлением весеннего потепления. Разыскивая корм, он заходит и в тихие места водоема. Ловится на «мормышку», маленькие зимние блесны и малька. Изредка попадает на зимние жерлицы, на небольшую плотву.

ЛЕЩ

Лещ «осторожен» и «труслив», поэтому он реже всякой другой рыбы становится добычей начинающего рыболова. Но, несмотря на «осторожность», его нетрудно выловить при наличии некоторых рыболовных

навыков.

Лещ принадлежит к породе крупных рыб: при благоприятных условиях он достигает веса в 5 — 6 кг. Рыболовам-любителям поймать такого огромного леща удастся редко, но неплохо принести домой и рыбу в 1 — 2 кг. Крупные лещи встречаются во многих реках, озерах и водохранилищах.

Окраска леща зависит от особенностей водоемов: в одних — бока его серебристо-темноватого оттенка, в других — серебристо-желтоватого. Плавники темносерые; спинной — короткий и высокий, предхвостовой — длинный и узкий.

Такого высокого тела, как у леща, нет ни у одной пресноводной рыбы. Сходны с ним лишь густера и отчасти белоглазка, но они не достигают большого веса (рис. 44).

Лещ — дойная рыба. Питается он главным образом разными водяными личинками, всевозможными рачками, но в основном — мотылем, не брезгует и молодыми побегами водорослей.

Строение рта леща позволяет ему вытягивать губы в трубку длиной в несколько сантиметров. Это дает ему возможность доставать корм из ила с глубины до 5 — 6 см. Вытянув губы, он набирает полный рот воды, затем сильной струей выбрасывает ее в ил, размывая его, и затем подбирает из ила личинки.

Рис. 44 Лещ

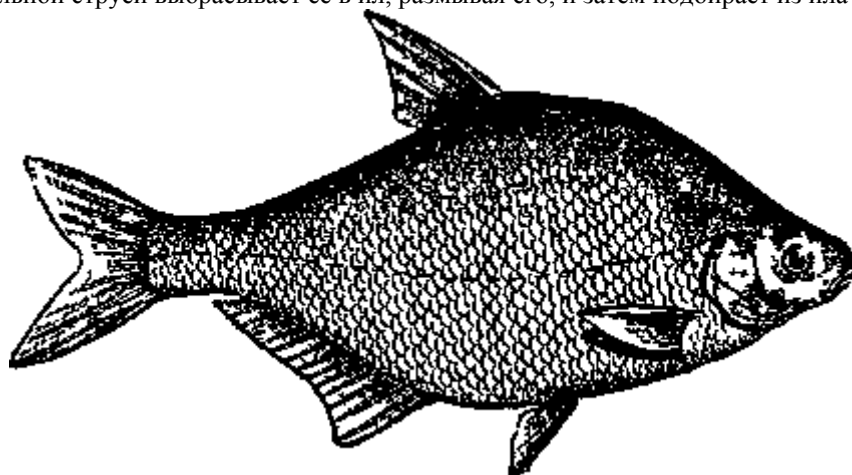

Лещ обычно собирается в громадные стаи. Любит он места со слабым течением, стоит в глубоких ямах, заводях, подмоинах у обрывистых берегов, около затонувших коряг или завалов камней и т. п. Особенно много рыбы собирается выше плотин и запруд. Эти места привлекают леща отсутствием сильного течения, достаточной глубиной и завалами коряг, обычно задерживаемых плотинами. Лещ предпочитает глинистое дно, покрытое илом. В озерах, прудах и водохранилищах держится в некотором отдалении от берега. Лещи небольшого размера встречаются и среди водяных зарослей.

Лещ сам указывает рыболову свою стоянку, играя у поверхности воды на утренних и вечерних зорях. Его игра характерна. Лещ без шума и всплеска покажет свой спинной плавник, выставив его из воды, и, как бы кувыркнувшись, уйдет в глубину, оставив после себя на поверхности расходящийся кружок. Играет он чаще всего в устойчивую тихую погоду. Около мест «плава» его и следует прикармливать и ловить. Если лещ играет, то после этого он обычно берет хорошо.

После сильных летних дождей лещ в поисках корма близко подходит к обрывистым берегам. Кормится он большей частью ночью, заходя из ям на отмели. Клев его во время ночной кормежки более верный, но и среди дня он не откажется от вкусного корма.

Леща можно ловить на удочку любого типа — поплавочную, донную, проводочную — и в течение почти полных суток. В реках наиболее добычлива ночная ловля на донную удочку с лодки, плота, пловучего моста и т. д. Несколько хуже дневная ловля в проводку.

Для донной ловли выбирают места глубиной 3 — 4 м, для проводочной — 1,5 — 2 м, с ровным дном, тихим течением и обязательно на 10 — 15 м выше предполагаемой стоянки леща.

Обычно леща нужно ловить не в ямах, а на выходе из них и на путях его передвижения на кормежку. Установить путь прохода леща можно лишь практическим путем. На озерах, в заливах рек, водохранилищах приятнее ловить на поплавочную удочку. Здесь также необходимо выбрать место ловли лишь на предполагаемых стоянках леща или на путях его передвижения в поисках корма. При ловле в реках на течении поплавочная удочка менее удобна и применяется лишь в местах со слабым течением. Ночная ловля на поплавочную удочку возможна, особенно если удастся использовать при ловле искусственное освещение поплавка.

Ловить леща следует только с привадой, применяемой для донной и поплавочной удочек, или с прикормкой при ловле в проводку. Для привады пригодно все, начиная с целых выползков и нарубленных червей, замешанных в глину, и кончая любым съедобным для леща кормом (рожь, пшеница, горох, бобы, разные каши, вареный картофель). Особенно хорош для этого жмых, дробленое конопляное семя и т. д. Приваду разбрасывают в течение нескольких дней.

Естественно, что лещ быстрее привыкнет к тому корму, который за это время будет в достаточном количестве. Он также быстро привыкает к месту привады и стоит на ней очень устойчиво.

Приваживать нужно в двух местах. Случается, что после поимки двух-трех крупных рыб стайка лещей, напуганная возней с пойманной рыбой, уходит с привады, и клев надолго прекращается. В этом случае рекомендуется перейти для ловли на другое приваженное место. Привада окажет свое действие, если даже засыпать ее с вечера, а ловить утром.

Для прикормки при ловле в проводку, особенно вначале, применяют муравьиные яйца, мотыля, пшеницу и гречневую кашу, хлеб, пареное зерно, смешанное с отрубями или ржаной мукой, дробленным жмыхом или конопляным семенем. Прикормка, опускаемая в нитяной сетке, привлекает леща с довольно далекого плеса. Прикормку нужно опускать за один-два часа до начала ловли. Во время ловли нужно подбрасывать небольшие горсточки корма.

Весеннюю ловлю леща в реках начинают после спада полои воды, выбирая места около крутых берегов, на замедленном течении, в озерах — после того, как растает лед. Эта ловля непродолжительна: лещ начинает готовиться к нересту, и клев его становится изменчивым, а иногда прекращается полностью.

Как только температура воды достигнет 17 — 20°, начинается нерест леща. После нереста лещ несколько дней отдыхает, затем постепенно начинает ловиться, а через одну-две недели наступает лучший посленерестовый клев. В большинстве районов это обычно приходится на конец июня — начало июля. Хорошая ловля продолжается весь июль, затем постепенно затухает и почти полностью прекращается в начале августа. После перерыва клев возобновляется в конце августа и протекает с той или иной интенсивностью до середины сентября, затем постепенно затухает.

С сентября лещи начинают собираться в большие стаи на зимних стоянках и редко их покидают. Все же при благоприятной погоде клев их с переменной интенсивностью продолжается.

Для ловли с берега поплавочными удочками нужно удище длиной 4 — 5 м, при ловле с лодки длина его может быть меньше. Лесу (для любой удочки) берут такую же, как и для голавля, но размер крючков необходимо уменьшить, так как рот леща значительно меньше, чем у голавля. Для насадки делого выползка и кучки красных червей пригоден крючок № 8 1/2 — 10 с коротким цевьем, для насадки куска выполака — № 6 — 8 1/2, для гороха — № 4 — 6. Лучшими считаются одногибые крючки с круглым изгибом.

Как правило, поплавочными удочками леща нужно ловить со дна. Насадку, висющую в полводы, лещ может взять только при самом жадном клеве, поэтому нужно тщательно отмерять места ловли, чтобы груз удочки только касался дна, а крючок с насадкой лежал на дне в 10 — 12 см от груза, при вертикально стоящем поплавке. При ловле на донные удочки (или полудонки) лучше ставить скользящий груз. Леса заброшенной удочки должна быть в меру натянутой

Поплавочные удочки лучше оснащать так, чтобы лещ, взявший насадку в рот, вместе с ней приподнимал и лежащий на дне груз, который должен быть возможно легким. При этой ловле насадка забрасывается не ближе 6 — 10 м от берега.

При ловле леща на поплавочную удочку после нереста, кроме червей, применяют пшеницу, пшеничное тесто, жмых и другие насадки. Жмых насаживают на крючок, зажимая его между жалом и цевьем крючка. Держится он не очень прочно. В начале ловли нужно насаживать на одну удочку червей, на другую — горох и т. д. Иногда лещ неожиданно изменяет свой вкус и вместо червя хорошо берет кашу.

Весной и осенью леща чаще всего ловят на излюбленный им корм — небольших красных червей, насаженных кучкой на крючок, или на небольшого выползка, а также личинку майского жука.

Проводочная ловля на глубине в 2 — 3 м такой пугливой рыбы, как лещ, всегда стоящей на прикормке в нескольких метрах от лодки, требует введения в снасть катушки, ловля с которой более добычлива. Проводочная ловля допускает положение насадки в 5 — 7 см от дна.

Для проволочной удочки в качестве насадки применяется кусок выползка, мотыль, опарыш, ручейник, горох и т. д. Для любой удочки насадка зависит от времени года: весной и осенью — черви, летом — зерно. Ночную ловлю на донную удочку следует начинать с вечера и продолжать до конца клева. Наиболее крупные лещи берут перед рассветом.

Дневная ловля более успешна с рассвета и до 9 — 10 часов утра, но на рыбалку нужно приходить еще затемно. После перерыва клев возобновляется с 3 — 4 часов дня и продолжается до вечера. Лучший вечерний клев наблюдается перед закатом солнца и вскоре после него.

Следует отметить, что лещ до восхода солнца берет более энергично, чем после зари, когда клев его становится вялым. Бывают дни, в которые крупные лещи ловятся и после восхода солнца, часов до 10 — 11 утра. Это наблюдается главным образом в ясные дни с ветерком, создающим небольшую рябь на поверхности воды. Среди лета, в жаркие, тихие дни продолжительность утреннего и вечернего клева сокращается. Днем лещ берет значительно слабее. Осенью лещ ловится лучше часов с 9 — 10 утра. Ближе к зиме клев леща затухает, а при ловле с берега почти совсем прекращается.

Следует знать, что клев леща (и вообще всякой рыбы) не во всех водоемах совпадает по времени, а изменяется в зависимости от метеорологических условий и географического положения водоема. Поэтому указанное время лучшего клева нельзя считать твердо установленным. В некоторых реках и закрытых водоемах

лещ начинает брать лишь с 8 — 9 часов утра и ловится до 1 — 2 часов дня. Но все же в большинстве водоемов ловля продолжается утром до 9 — 11 часов, вечером — до сумерек. Время лучшего клева леща в том или ином водоеме ры-болову-любителю приходится определять самому и к нему принаравливаться.

Выезжать или приходиться на ловлю лучше за час-два до начала клева, чтобы подошедшая к прикормке рыба освоилась со стоящей лодкой или сидящим на берегу рыболовом.

Поклевка леща, решительная и верная весной и после нереста, среди лета изменяется и становится очень вялой. Характерна поклевка леща при ловле на поплавочную удочку с насадкой кучки червей. Лещ обычно берет насадку, лежащую на дне. Подойдя к ней, он почти торчком становится над ней, затем втягивает ее в рот, после чего принимает горизонтальное положение, несколько приподнимаясь от дна. Вследствие этого груз, прикрепленный к лесе, также приподнимается, и поплавок, лишенный нагрузки, ложится набок. Затем лещ очень медленно отплывает в сторону и тянет за собой поплавок; убыстряя свое движение или отходя в сторону, лещ утаскивает поплавок в воду. В этот момент должна быть сделана подсечка. Так отмечается поклевка с поплавком, стоящим вертикально. Если ловят с поплавком, лежащим на воде, и грузом со сквозным отверстием, поклевка отмечается иначе. Как только лещ возьмет насадку, поплавок начнет слегка шевелиться и медленно приподниматься, затем, постепенно погружаясь, тихо идет в сторону и, наконец, скрывается в воду. В этот момент надо немедленно сделать подсечку.

При очень слабом клеве лещ, положив (или поставив) поплавок на воду, держит его в таком положении иногда несколько минут, как бы не решаясь проглотить насадку. В таких случаях можно начать очень осторожно подтаскивать насадку или же терпеливо ждать нужного момента для подсечки.

При ловле на мелкую насадку — кусок выползка или кашу, горох и т. п. — подсечку необходимо делать, как только поплавок ляжет набок или приподнимется.

После подсечки лещ довольно сильно сопротивляется; выведенный на поверхность воды, вскоре ослабевает от борьбы и ложится набок. В таком состоянии его легко подтащить к берегу или лодке и подсачить. Если этот момент упущен, лещ приходит в себя и вновь упорно сопротивляется, а иногда и срывается с крючка. Осенью он становится более энергичным и упорным в сопротивлении, поэтому выводить его нужно осторожно и тащить только тогда, когда он ляжет набок.

При ловле леща больше, чем при ловле другой рыбы, следует соблюдать крайнюю осторожность. Если можно, надо замаскироваться среди кустов, деревьев и т. д. Не следует допускать шума в лодке и на берегу.

Зимой лещ не впадает в спячку и не залегает на дно, а держится в толще воды, но обычно ближе ко дну. Лучший клев его — в первые две-три недели после ледостава, но в некоторые годы он и в это время ловится неважно. Среди зимы ловля не отличается большим успехом; лещ изредка берет рано утром, а иногда и к вечеру.

В реках лещ ловится главным образом на глубоких местах с очень тихим течением; в больших, глубоких заливах, в старицах, соединенных с руслом реки, и т. п.

В этих местах лещ собирается громадными косяками. В закрытых водоемах нужно выбирать глубокие места: иногда лещ стоит на глубине 10 — 15 м.

При зимней ловле лещ обычно берет лучше с рассвета до полудня и хуже после полудня. К вечеру клев, за редким исключением, почти совсем прекращается.

Самая интересная ловля леща — со льда весной. В реках клев начинается недели за две-три до полоя воды; в это время лещ в поисках корма начинает подходить к берегам, жадно берет и успешно ловится.

В закрытых водоемах он трогается со своих стоянок и более интенсивно передвигается по водоему, подходит к берегам, особенно к тем, у которых втекают небольшие речки или ручьи талой снеговой воды.

Лучшая приманка для леща — мотыль. В начале ловли его насаживают на крючок по семи — десяти штук, при хорошем клеве — по четыре-пять. Несколько хуже ловля на червя, но в реке лещ ловится на него иногда успешнее.

Зимняя ловля требует обильной прикормки, без нее удача бывает редко. В начале ловли в закрытых водоемах прикормку спускают на дно в баночке с откидывающимся дном или в бумажном «фунтике». В реках прикормку опускают в специальной мотыльнице, из которой мотыль вымывается постепенно. Прикармливать нужно мелким мотылем, можно и червями. Если во время ловли понадобится подкормить леща, прикормку в мотыльнице нельзя опускать до самого дна, а открывать ее в 2 — 3 м от него.

Для зимней ловли вполне пригодны капроновые лесы в 0,2 — 0,3 мм и крючки № 4 — 7 с коротким цевьем.

При ловле в закрытых водоемах со дна нужно в 5 — 8 см от крючка наглухо прикрепить к лесе небольшую дробинку — груз. Такая дробинка должна лишь погрузить насадку на дно и как можно меньше препятствовать подъему ее лещом. При ловле на реке с течением груз должен быть сквозной или на отдельном поводке длиной 8 — 10 см.

Сопротивление леща, попавшегося на крючок, очень слабое; это дает рыболову возможность вытаскивать леща, быстро перехватывая лесу, но, конечно, не зажимая ее в руке наглухо.

ГУСТЕРА

Густера — ближайший сородич леща. По форме сходна с лещом, но отличается от него своей окраской и плавниками (рис. 45),

Грудные и брюшные плавники ее бесцветные, спинной и хвостовой — темные. Бока блестяще-серебристые со слабым оттенком синевы, брюшко белое. Чешуя густеры несколько крупнее, чем у леща, а тело несколько тоньше.

Рис. 45. Густера.

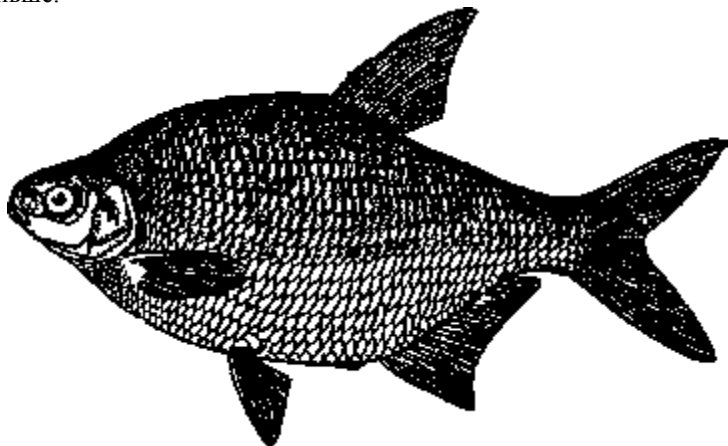

Густера редко вырастает большой; предел ее веса — 1 кг (редко 1,3 кг), при длине в 30 — 35 см. Такого веса она достигает лишь в исключительно благоприятных условиях.

Густера — жительница придонных слоев воды, главным образом рек, в которых она придерживается участков с песчано-глинистым дном, незначительным количеством ила, умеренным течением и глубиной в 1,5 — 2 м. Нерест ее протекает при температуре воды 17 — 20°. Во время нереста она собирается в большие стаи: крупные рыбы — с крупными, мелкие — с мелкими.

Ловля густеры почти не отличается от ловли другой рыбы, например плотвы. Весной, к концу паводка, она недолгое время хорошо ловится близ берега на мотыля и кусочек червя. Лучший клев — незадолго перед нерестом и особенно через пять — семь дней после него.

Летом густера лучше ловится на опарыша, пареные зерна пшеницы, овса, нитчатые водоросли (зелень). К осени, с понижением температуры воды, она вновь начинает лучше ловиться на мотыля и червя. Ловля густеры с переменным успехом продолжается до начала ноября.

Густера успешнее всего ловится в проводку с легким удилищем капроновой лесой в 0,2 — 0,25 мм. Если ловится рыба весом 400 — 500 г, нужно поставить лесу в 0,3 мм. Крючок не следует ставить крупнее № 3 1/2 — 4, в крайнем случае — № 5 с коротким цевьем.

Для ловли с лодки или берега нужно выбирать места не глубже 2 м, со спокойным, умеренным или тихим течением, у берегов — с более крутым сходом в реку, а не у песчаных и пологих. Дно на протяжении 10 — 12 м должно быть ровным. Насадка должна находиться в 3 — 10 см от дна.

Весной и осенью для прикормки применяются куски червей, замешанные в глину, и мотыль в специальной мотыльнице. Летом на прикормку идет хлеб, пареные зерна пшеницы, овса, ржи, овсяная крупа, пшенная каша с добавлением отрубей или ржаной муки. Корм укладывают в нитяную сетку с ячейкой 5X5 мм. Сетку с кормом опускают на дно в 1 — 2 м от лодки.

При ловле в проводку с берега сетку с кормом привязывают к длинному шесту и с него на шнуре опускают в воду в 1 — 2 м выше места ловли.

Ловля густеры поплавочными удочками менее успешна, так как она возможна лишь на самом тихом течении, где густера держится в незначительном количестве.

Густера подходит к прикормке почти к самой лодке или к берегу и держится около нее очень устойчиво. При правильной ловле в проводку можно поймать много рыбы, но в начале ловли надоедают мелкие рыбешки в 20 — 30 г. Поклевка густеры обычно резкая, от нее поплавок моментально уходит в воду. Но так бывает не всегда: подчас она еле погружает или слегка приподнимает поплавок.

С понижением температуры воды густера собирается в большие стаи и, выбрав глубокую яму на тихом течении, держится в ней всю зиму. «Лучшая зимняя ловля густеры — в начале ледостава. Ловят ее в это время на ямах или недалеко от них, на путях передвижения в поисках корма, но от ям густера далеко не отходит. Затем клев постепенно затухает и с середины декабря до конца января почти прекращается. Если густера и ловится в это время, то очень слабо. С наступлением теплых весенних дней густера трогается со своих стоянок, начинает вести подвижную жизнь и усиленно кормиться. Ловля ее в это время поплавочными удочками и на «мормышку» очень успешна, но непродолжительна: лед быстро подтаивает, наступает паводок, и ловля прекращается.

Зимой ловят обязательно со дна. Поклевка густеры при ловле на «мормышку» своеобразна: вначале леса

(или сторожок) слабо и коротко потянется вниз, затем резко ослабнет (поднимется вверх). Это момент почти всегда верной подсечки.

КАРАСЬ

Карась — теплолюбивая, малоподвижная рыба, очень неприхотливая. Ее можно найти чуть ли не во всех прудах, озерах, болотцах и других небольших водоемах, если вода в них и недостаточно чиста.

Карася причисляют к крупным рыбам, в благоприятных условиях он достигает значительного веса. Так, в озере Сенеж (Московская область) встречаются караси весом более 3 кг, но такие при ловле на удочку попадаются исключительно редко. Среди рыболовов-любителей рыбу весом 400 — 500 г принято считать уже крупной. В небольших прудах ловятся карасики обычно весом 50 — 100 г. Несмотря на небольшой вес этих рыбок, ловля их в прудах и озерах имеет своеобразную прелесть.

Караси встречаются разных расцветок. Золотисто-буроватый, высокий, с буроватыми плавниками и золотисто-темный, высокий — это жители небольших озер, прудов и других малых водоемов. Серебристый, со стальным отливом, продолговатой формы и сероватыми парными плавниками водится преимущественно в проточных водоемах; он редко достигает большого веса. В мелких прудах и болотистых озерах водятся «карликовые» карасики, длина которых редко превышает 8 — 10 см. В некоторых озерах, например в Сенежском, встречаются караси разнообразных расцветок (рис. 46).

Обычно карась держится ближе к берегам и водяным зарослям. При ловле насадка должна находиться на чистом месте, но близ зарослей. На мелких местах (до 0,5 м) водится лишь мелкий карась.

Клев карася начинается тогда, когда вода в озере или пруду несколько нагреется (обычно это приходится на конец мая). Весной, до нереста, карась, проголодавшись за время зимней спячки, берет не плохо.

Когда температура воды достигнет 14°, карась начинает собираться в большие стаи для предстоящего нереста; в это время он берет очень хорошо. При температуре воды 16 — 18° происходит ее нерест. Во время нереста карась, как правило, не ловится.



Рис. 46 Карась

Лучший клев карася начинается через несколько дней после нереста. В это время он в течение 10 — 12 дней берет превосходно на разные насадки. Затем клев постепенно слабеет и с теми или иными изменениями продолжается до октября, а в некоторых водоемах — иногда до первой половины ноября. Среди лета карась ловится периодически. Случается, что он прекрасно берет несколько дней подряд, но установить точно дни клева невозможно.

Лучшее время ловли — с рассвета до 10 — 11 часов утра; в это время карася ловят на чистых и достаточно глубоких местах. Крупный карась берет лучше в прохладное утро, до восхода солнца. Среди солнечного дня клев лучше в тенистых местах, с глубиной до 2 м. Вечером, с 4 — 5 часов до сумерек, нужно ловить опять на глубоких и чистых местах. Вечерняя ловля хуже утренней. Иногда карась ловится и между водяных зарослей, на разной глубине. Ближе к осени карась иногда берет весь день. В теплые дни, при устойчивой погоде клев лучше, чем в переменную погоду. Особенно ухудшается клев в холодные дни с сильным ветром. Небольшой, теплый ветерок, создавая рябь на поверхности водоема, улучшает клев. Поклевка карася в такие дни более смела. Иногда наблюдается хороший клев перед грозой.

Снасть для ловли карася применяется легкая: поплавочные удилища длиной 3 — 4 м с капроновой лесой в 0,15 — 0,2 мм или лесой в два-три конских волоса, с легким поплавком и крючком № 3 1/3 — 5. Для карася

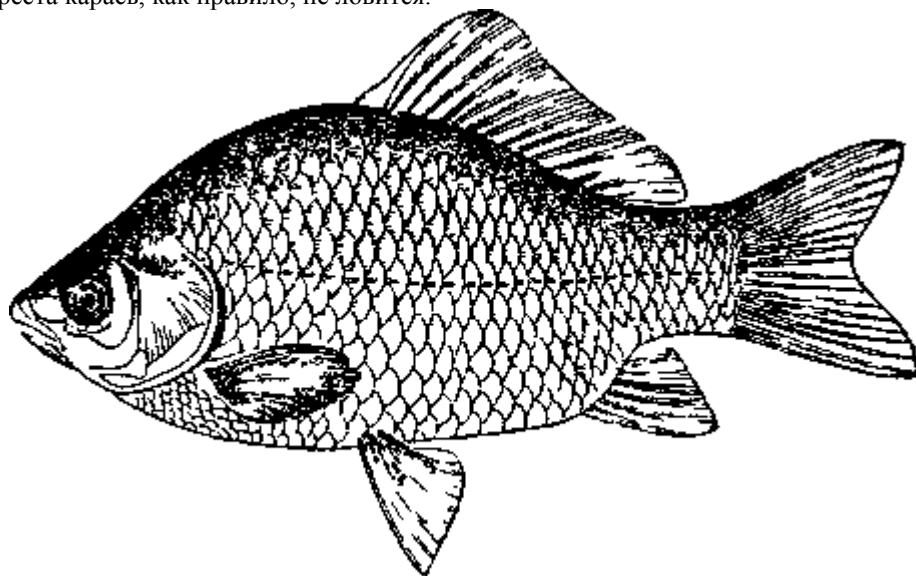
весом, например, 1 кг лучше взять снасть среднюю, с капроновой лесой в 0,25 — 0,3 мм или лесой в четыре-пять волос (в последнем случае необходим капроновый поводок и крючки № 5 — 8 ¹/₂ с коротким цевьем с одним изгибом). Если в качестве насадки берется червь и место ловли неглубокое, можно ловить без груза, с поплавком, лежащим на боку.

Более успешна ловля карася с привадой. Приваживать его следует на таком месте, где привада не будет уходить в ил. Для этой цели применяются черви, мотыль, гречневая каша, хлеб, картофель.

Насадкой служат целые черви или кусочки их, мотыль, хлеб, пшеничное тесто, пшенная каша и т. д. При слабом клеве лучше насаживать одного мотыля, надвигая его целиком на крючок. Для крупного карася лучше насаживать на крючок целого червя и обязательно живого.

Карась, пожалуй, единственная рыба, которую с равным успехом можно поймать и со дна, и в полводы, и чуть ли не у самой поверхности. Поэтому при ловле следует вначале сделать на удочках разные отмеры: у одной — на 5 — 10 см от дна, у другой — на 20 — 30 см, у третьей — на 40 — 50 см и т. д. — и только после начавшихся поклевков перестроить удочки под ту, на которой будет чаще всего клевать. Если карась берет со дна, то во время ловли необходимо изредка и в небольшом количестве подбрасывать приваду, например десятка два мотыля, на то место, где находятся крючки удочек.

Карась — рыба «капризная». В одном водоеме он хорошо берет на хлеб, в другом — на мотыля, в третьем — на червя. Свой вкус он изменяет даже в одном и том же водоеме в один день ловится на хлеб, в другой — лучше берет на червя или пшенную кашу. Поэтому, собираясь на ловлю, нужно приготовить и взять с собой разные насадки. Кроме того, в один день карась хорошо ловится со дна, в другой — с полводы.

Поклевка карася очень уверенная: берет он без «хитростей» и редко бросает насадку. Поклевка отличается своеобразием: вначале поплавок еле «дробит», а затем идет в сторону, погружаясь в воду; в этот момент надо осторожно подсечь.

После подсечки карась довольно упорно сопротивляется, но, выведенный к поверхности воды, быстро сдается, перевертываясь набок, и свободно подтаскивается к берегу. При ловле крупных карасей необходим подсачек, так как у карася слабые губы, которые легко отрываются при вытаскивании его на берег.

Карась живуч. Пойманный и уложенный в корзину с сырой травой, он может прожить более суток.

Зимняя ловля его удочками безуспешна. Однако отмечаются случаи поимки карасей из-под льда в конце ноября (Московская область).

ЛИНЬ

Ловля линя на поплавочные удочки представляет большой интерес. После подсечки он сильно и упорно сопротивляется. Вес линей, попадающихся на удочку рыбака-любителя, редко превышает 2 кг. Такая рыба считается очень крупной. Однако при благоприятных условиях линь достигает веса в 5 — 6 кг.

Тело линя тупорылое, утолщенное и короткое, с мелкой чешуей, обильно покрытое слизью. Окраска его в глубоких тенистых озерах золотисто-темная, в мелких — золотистая с зеленоватым оттенком. На воздухе окраска быстро изменяется и становится блекло-желтоватой. Брюхо грязно-серое, плавники темные, радужина глаз красная. По углам рта — два небольших усика, помогающих ему в поисках пищи. Линь вынослив и неприхотлив, он может жить в такой воде, в которой почти вся другая рыба погибает (рис. 47).

Линь живет оседло, в стаи не собирается и держится разрозненно. Крупные рыбы живут одиночками. В поисках корма далеко от своих стоянок не отходят, передвигаются медленно и спокойно.



Рис. 47. Линь

Линь считается рыбой прибрежной зоны и живет в озерах, тихих речных заводях, заливах, протоках и

старицах с густыми водяными зарослями и заиленным дном. В русле больших рек со средним течением почти не встречается. В малых и тихих реках держится на руслах.

Кормится линь утром и вечером. Тихо передвигаясь близко ко дну, он то тут, то там роется в иле, поедая всевозможных личинок, рачков и главным образом мотыля. В месте кормления обнаруживает себя тем, что на поверхности воды появляются пузырьки воздуха, которые иногда тянутся непрерывной лентой, отмечая его путь. Ест он также нежные молодые побеги водяных растений и их корни.

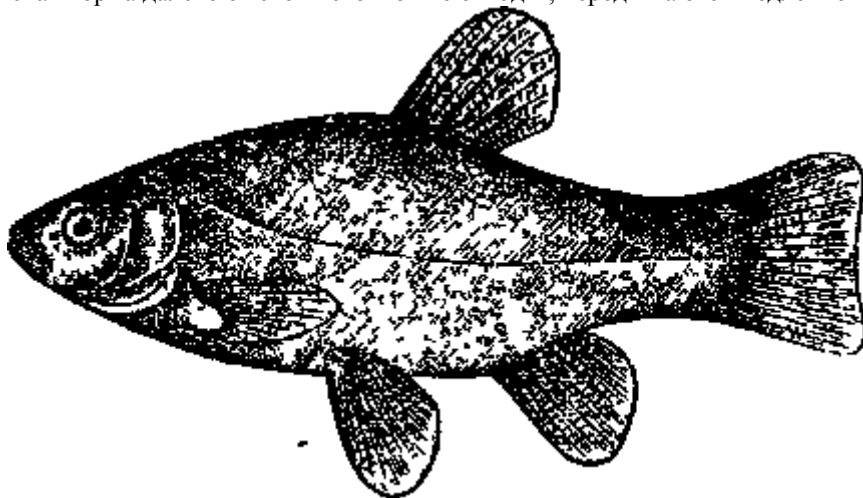
Весной, с наступлением теплой погоды и повышением температуры воды, линь начинает вести подвижную жизнь и усиленно кормится. В это время он подходит к берегам, на мелкие места с прошлогодней растительностью. Ловля линем в озерах и прудах начинается вскоре после таяния льда, но их можно ловить и раньше, как только лед отойдет от берегов. В заливах рек линем ловят после окончания паводка и посветления воды. Ловля его ранней весной очень увлекательна; берет он на червя или мотыля безотказно. С дальнейшим повышением температуры воды линь подходит к молодым побегам водяных зарослей, где и держится. Клев в это время очень хороший.

Перед нерестом, который начинается при температуре воды 20 — 22°, линь перестает брать. В зависимости от метеорологических условий нерест может продолжаться две-три недели.

После нереста клев возобновляется и, постепенно улучшаясь, на короткое время становится очень жадным. Потом он затухает и среди лета почти прекращается. Затем возобновляется с середины августа и продолжается до осени.

Лучший клев линя начинается с восходом солнца и продолжается до 10 — 11 часов, иногда слабый клев длится до 2 — 3 часов дня. Случается, что линь хорошо ловится и до восхода солнца. Вечерний клев начинается перед заходом солнца и иногда бывает лучше утреннего.

Ловить нужно около прибрежных зарослей, в «окнах» между ними, с глубиной в 1 — 2 м. Если дно чистое, насадка должна лежать на нем; если же оно не свободно от зарослей или сильно заилено, насадка должна быть на весу, но как можно ближе ко дну. Ловлю улучшает привада, однако при наличии большого слоя ила или корней растений она вряд ли даст положительные результаты. Приваживать нужно червями, изрубленными на кусочки в 1 — 2 см, мелким мотылем, вареным картофелем, хлебом, пшенной кашей и т. д., разбрасывая приваду в чистом виде. Полезно добавить в нее дробленый жмых или раздробленное конопляное семя.

Ловят на червя или мотыля. Если линь приважен к пшенной каше или хлебу, ловят на них. Лучше всего ставить удочки с разными насадками и, определив, на какую из них линь берет лучше, продолжать ловлю на эту насадку. В некоторых водоемах линь очень успешно ловится на раковую шейку.

Для ловли поплавочными удочками нужны удилища длиной 3 — 4 м, капроновая леса в 0,25 — 0,35 мм, крючок при ловле на червя — № 6 — 8 1/2, на мотыля — № 4 — 5, с одним изгибом и коротким цевьем.

Поклевка линя отличается вялостью; он долго как бы сосет насадку, что отражается еле заметными колебаниями. Затем поплавок медленно идет в сторону, постепенно погружаясь в воду. Этот момент — наилучший для подсечки. При ловле на маленькие крючки с небольшой насадкой подсечку нужно делать при первом же движении поплавка в сторону или вниз. Иногда линь берет насадку очень резко, сразу же погружая поплавок в воду.

Крупный линь после подсечки энергично и долго сопротивляется. Бывает, он так упрется, что его невозможно стронуть с места в течение нескольких минут. В этом случае силой тащить его не следует, так как можно порвать лесу или прорезать ему губу. Лучше терпеливо подождать *начала* его движений, держа рыбу на слегка напряженном удилище. Как только линь стронется с места, напряжение в меру усилить, стараясь подвести рыбу к чистому от зарослей месту, где осторожно вытащить на берег.

В начале осени линь начинает собираться в небольшие стайки. С дальнейшим похолоданием стайки соединяются, линь прекращает питаться и залегает на зиму в глубоких ямах.

Зимой линя удочкой не поймаешь.

САЗАН

Ловля сазана считается высшей школой ловли рыбы удочкой. Эта увлекательная ловля требует не только прочной снасти, но и умения владеть ею.

По силе сопротивления, упорству сазан значительно превосходит почти всех пресноводных рыб, ловящихся на удочку. Он способен с ходу порвать прочную лесу, сломать или разогнуть крючок.

У сазана короткое мощное тело, сжатое с боков. Спина его почти черная, с длинным плавником; нижние лучи предхвостового и хвостового плавников красноватой окраски. Чешуя крупная, темнозолотистого оттенка, с черной каемочкой по краям. На верхней его губе две пары небольших усиков. Первые лучи спинного и предхвостового плавников сазана костеобразные, очень прочные, с многочисленными острыми зубчиками, напоминающими пилку. Ими сазан легко рвет самые крепкие лесы (рис. 48).

Сазан — рыба стайная. В благоприятных условиях и при обилии корма (мотыля, личинок поденок, ручейников, моллюсков) сазан достигает веса более 16 кг.

Нерест сазана протекает при температуре воды 18 — 20°. Вначале нерестуют самые крупные рыбы, затем —

средние и мелкие. Самка сазана откладывает икру в два-три приема. Нерест крупных рыб продолжается 10 — 15 дней, мелкие заканчивают его быстрее. Продолжительность нереста в устойчивую жаркую погоду короче; при похолодании нерест иногда прерывается и длится дольше.



Рис. 48 Сазан

Для ловли сазана необходимо правильно подобрать снасть. Обычно ловля ведется на три-четыре поплавочные удочки.

Удилища должны быть мощными и выдерживать большую нагрузку. Лучшими будут бамбуковые цельные (несколько хуже — составные), но можно применять и удилища из черемухи, березы и т. д.

Особое внимание рыболов должен уделить лесе и крючку. Лучшие леси — капроновые (жилка) и плетеные или крученые. Применимы также леси шелковые, льняные и т. д. Длина леси при ловле поплавочными удочками не должна превышать длины удилища более чем в полтора-два раза. При ловле с катушкой она может составлять 20 — 30 м. Лесе для донных удочек нужно ставить соответственно месту ловли.

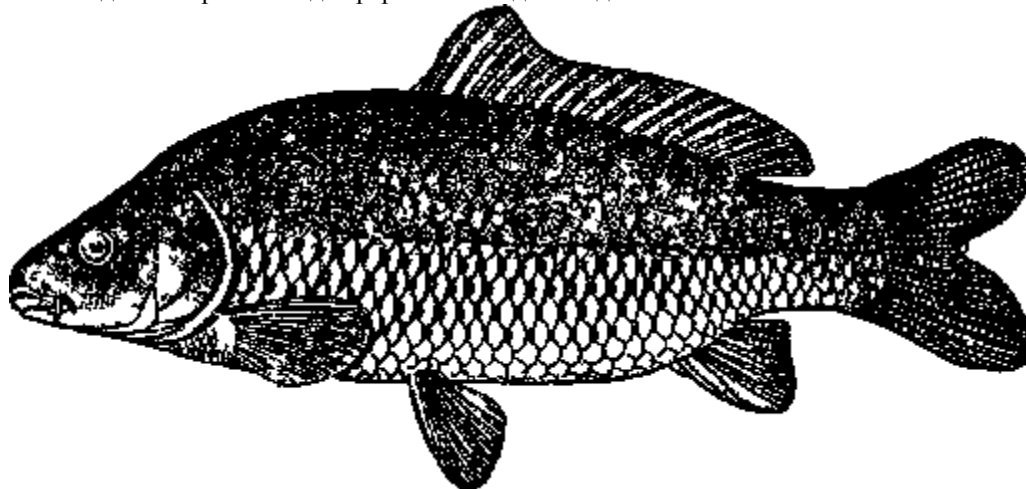
Крючки применяются разной формы, с длинным и коротким цевьем. На основании практического опыта лучшими признаны крючки так называемой двойной прочности, из более толстой проволоки, одинарные и с коротким цевьем. Их применяют для мелкой насадки — горох, кусочек каши и т. д.

При крупной насадке (например, целого выползка, кучки червей, раковой шейки и т. д.) лучше применять крючки с длинным цевьем (30 — 35 мм.) Необходимо, чтобы крючок выдерживал нагрузку, равную весу предполагаемой добычи. Для ловли рыбы весом до 6 — 8 кг пригодны крючки № 10 — 12 из проволоки диаметром 1,4 мм; при ловле рыбы большего веса нужно брать крючки № 14 из проволоки диаметром 1,6 мм.

«Сход» сазана происходит чаще всего из-за обрыва поводка. Поэтому он должен соответствовать силе сазана, но вместе с тем быть как можно тоньше и малозаметнее.

Хорошим поводком является капроновая жилка. При правильных маневрах рыболова далее крупный сазан редко порвет такой поводок.

Если есть возможность поймать очень крупного сазана, то лучшим будет поводок, изготовленный следующим образом. К крючку ставят капроновую жилку нужной прочности, длиной 10 см, к ней прикрепляют проволочный поводок диаметром 0,25 — 0,3 мм, в четыре-пять коленцев и длиной 30 — 50 см; затем соединяют его с лесой.

Любимые места стоянок сазана — низовья рек. Например, в устье Волги, в плавнях Днепра он собирается в громадные стаи. В большом количестве проходит сазан и в середине плеса рек, меньше его в верховьях и притоках.

В реках сазан выбирает для стоянок тихие места с замедленным течением, глубокие ямы, подгюины у крутых берегов, любит стоять на изгибах реки, где течение задерживается выступом берега. Чаще всего он собирается у завалов коряг и камней или среди них. Такие места особенно любят крупные сазаны. Если завалы коряг имеются по руслу реки, то это стоянка сазанов. Отсюда они в поисках корма передвигаются к зарослям и завалам, находясь ближе к берегу. Сазан держится и в тихих заливах рек на глубине 1,5 — 2 м, где есть заросли.

После нереста он почти все лето стоит около дна на неглубоких местах (2 — 3 м), выбирая их близ завалов коряг. Свою стоянку он покидает лишь в поисках пищи и, насытившись, возвращается обратно.

Обычно стоянки сазана определить не трудно. Он с характерным шумом всплывает на поверхность воды на рассвете и вечером. Не исключены его всплески и днем.

Весной сазан выходит из глубоких ям, где держится всю зиму, и со спадом полои воды его начинают ловить. Проголодавшись за зиму, сазан особенно хорошо берет перед нерестом. В некоторых реках, вернее, в их небольших заливах и протоках, его ловят на поплавочные удочки еще при мутной воде. Лучшие места в это

время — у берегов, среди водяных зарослей и около них, на глубине 0,5 — 1 м.

В течение суток ловля бывает наиболее успешной утром и вечером, но весной, перед нерестом и в недолгий период после него, сазана можно поймать и среди дня. Для ловли лучше теплый, пасмурный день со слабым ветром. Замечено, что в теплые дни сазан начинает брать до восхода солнца. В это время в поисках корма он подходит к мелким местам около камышей и водяных зарослей и ловится на глубине 1 — 1,5 м. При ловле в таких местах насадку надо класть как можно ближе к зарослям.

Особенно хорошо сазан берет в конце июля, но в течение очень короткого периода — 10 — 15 дней. Видимо, это связано с температурой воды, так как наиболее интенсивное питание сазана протекает при температуре 22 — 26°. В небольшой ветер берет лучше, чем в безветренные дни. Как и у большинства рыб, клев сазана ухудшается на прибывлой воде, а при спаде ее улучшается.

Для ловли сазана обычно выбирают места выше ям, близ завалов коряг, расположенных по руслу реки; еще лучше, если завалы коряг перемежаются с небольшими площадками чистого дна.

При ловле с берега хорошее место будет там, где берег снижается к *руслу* реки небольшими уступами. В таком месте, как исключение, насадка не должна касаться самого дна, но обязательно должна быть на гребне отвала или уступа.

Хорошим местом можно считать возвышение между глубокими протоками. В поисках корма сазан обычно выходит на мели, встречающиеся ему на пути. Нужно иметь в виду, что ловля чаще приносит успех, если насадка не забрасывается в яму — место стоянки сазана, а лежит на выходе из нее.

Нередко сазан лучше берет вблизи от берега (в 3 — 5 м), но лишь при условии, если рыболов не стоит на виду и, главное, не производит лишних движений, не размахивает удилищем. Необходимо отойти от берега, а удилища положить так, чтобы над водой находились лишь их кончики. Леса при такой ловле не должна быть длиннее 4 — 5 м. На реке с небольшим течением интереснее ловить с лодки на донные удочки. Груз должен быть подвесной, на отдельном поводочке в 3 — 5 см, или сквозной, не препятствующий свободному движению леси. В холодные дни сазан лучше берет после того, как солнце несколько пригреет.

С похолоданием и понижением температуры воды до 14° клев сазана постепенно затухает. В большинстве районов это наблюдается с середины сентября. Но в зависимости от метеорологических условий этот срок может изменяться.

Осенняя ловля с тем или иным успехом продолжается до понижения температуры воды до 7 — 8°, при которой сазан почти прекращает питаться и уже очень редко берет насадку. Это обычно приходится на октябрь.

Во всех случаях ловли крючок с насадкой и грузом должен лежать на дне. Сазан редко возьмет насадку, висющую в полводы. После того как насадка ляжет на дно, рекомендуется слегка потянуть удилище на себя. Поводок при этом вытянется в одну прямую линию с лесой.

Забрасывать насадку нужно в 5 — 10 м и выше стоянки рыбы. Полезно предварительно проверить и определить состояние дна в месте ловли.

Как правило, при любой ловле привада должна применяться в местах с хорошо обследованным дном, недалеко от стоянки сазана и обязательно выше по течению. Корм надо обильно разбрасывать на мелком месте около водяных зарослей и тростника. Обычно приваживают в двух-трех местах, на которых ловят поочередно через три — пять дней.

Для привады употребляют пареную рожь, пшеницу, горох, кукурузу, пшеничную кашу, вареный картофель, червей, опарышей, пшеничное тесто, конопляный жмых и т. д. При отсутствии жмыха полезно смешать приваду с дробленным конопляным семенем.

Поклевка сазана обычно резкая и верная, но иногда она изменяется. Например, взяв насадку в рот, сазан медленно уплывает, отчего поплавок постепенно погружается, затем резко уходит в воду, что и указывает на необходимость немедленной подсечки.

Иногда сазан берет очень «осторожно». При такой поклевке необходимо особенно внимательно следить за поплавком, который вначале еле-еле шевелится, создавая впечатление, что насадкой играет маленькая рыбка. Затем поплавок очень медленно погружается или незначительно приподнимается и только после этого уходит в воду. При такой поклевке от рыболова требуются большая выдержка и хладнокровие, чтобы не сделать преждевременную подсечку.

Если ловля происходит на мелкую насадку, которую сазан может забрать в рот вместе с крючком, то при поклевке поплавок чаще всего сразу же уходит в воду. В этом случае подсекать надо немедленно. При ловле на целого большого выползка, кучку червей, раковую шейку с подсечкой спешить не следует; нужно дать сазану возможность втянуть ее полностью в рот и делать подсечку уже по собственному «чутью».

После подсечки сазан стремительно бросается к противоположному берегу, но чаще всего к излюбленному месту — корягам. Этим первым мощным порывом сазан часто вытягивает лесу в одну прямую линию с удилищем и легко рвет ее.

Сопротивление сазана очень бурное и «хитрое». Вначале он сильно тянет ко дну, затем бросается из стороны в сторону или неожиданно поплывет к берегу, ослабив лесу, и вдруг повернет обратно. В моменты таких бросков сдержать рыбу весьма трудно. Она обрывает лесу или «сходит» с крючка. Сазан может выскочить из воды, перевернуться и запутать лесу. В этих случаях обрыв мягкой леси почти неминуем.

Как правило, в любом положении нельзя давать сазану вытягивать лесу в одну прямую линию с удилищам, особенно при «глухой» снасти. Сазан не всегда уходит в коряги, часто он стремится на глубокое чистое место. В этом случае борьба с ним упрощается.

Вытаскивание особенно крупного сазана требует от рыболова спокойствия и терпения. На все уловки сазана рыболов должен отвечать правильными маневрами. Надо не дать ему уйти в коряги, где он запутается и откуда его не вытащишь. В первый момент крупного сазана трудно оторвать от дна. Стронув с места, нужно стараться повернуть рыбу в желаемую сторону.

При вытаскивании нельзя ослаблять лесу, иначе сазан, случайно извернувшись, может зацепить ее зубчиками плавников и порвать. Особую осторожность нужно соблюдать на мелких местах около зарослей и при ловле на «глухую» снасть.

Большую помощь в борьбе с рыбой может оказать катушка, которая позволяет сдерживать первый, самый сильный рывок сазана. Сдав с сильно заторможенной катушки несколько метров лесы, удастся значительно ослабить сопротивление рыбы. Сдержав первый порыв сазана, можно рассчитывать на то, что он ослабеет и сдастся.

Зная силу и стремительность этой рыбы, все же нельзя применять очень прочную снасть, особенно при ловле без катушки. Грубая снасть, уменьшая количество поклевков, все же не спасает от потери подсеченного сазана, так как если выдержат леса, крючок и удилище, то могут не выдержать губы рыбы. После поимки или «схода» сазана полезно подбросить немного прикормки или перейти на другое приваженное место.

Во многих так называемых «диких» прудах и озерах в большом количестве водятся карп. Он отличается от сазана большей высотой тела, горбатостью и чешуей. У зеркального карпа чешуи почти нет. Карп значительно вкусней, нежели сазан.

В тех водоемах, где разводится карп, будут пригодны все способы ловли (кроме снасти, которая может быть менее прочной), описанные для ловли сазана.

Поздней осенью сазан и карп залегают в глубокие ямы и держатся в них всю зиму. Зимняя ловля их удочкой безуспешна.

ОКУНЬ

Окунь может считаться красавцем среди наших обычных рыб за свою желтовато-зеленую окраску с несколькими темными поперечными полосами и с яркооранжевыми или яркокрасными нижними плавниками.

Расцветка окуня почти везде одинакова; изменяется только ее тон: он бывает ярче или тусклее, светлее или темнее, отливая желтизной или большей зеленоватостью (рис. 49).

В редком водоеме нет окуня. Это — рыба хищная. Большой -рот ее вооружен мелкими, острыми зубами. Окунь считается крупной рыбой. Он вырастает иногда до значительных размеров; например, в озере Плещееве(Ярославская область) нередко ловят окуней в 2 — 3 кг, в озерах Сибири и Урала они достигают веса до 4 — 5 кг. Рыболов-любитель, поймавший окуня в 1 кг, считает его крупным; если же ему посчастливится поймать окуня в 2 — 3 кг, — такой улов запомнится на многие годы.



Рис. 49. Окунь

Но и ловля небольших окуньков представляет значительный интерес, особенно для начинающего рыболова. Он испытывает большое удовольствие, когда видит, как на зеркальной глади реки вдруг шевельнулся и задрожал поплавок, медленно пошел в сторону и тотчас резко погрузился в воду. Легкий взмах удилища — и красавец-окунь, блеснув на солнце чешуей, взлетел в воздухе.

Безотказность и решительность поклевки окуня на любую насадку (червя, мотыля, малька) делает ловлю его успешной. Окунь ловится почти в течение всего года на достаточно грубую снасть, но все же чем она тоньше, тем ловля будет, несомненно, успешней.

Мелкий и средний окунь держится стайками, подбираясь по возрасту. В поисках корма стайки плавают в разных слоях воды, но обычно передвигаются вдоль берегов, придерживаясь зарослей и глубины в 1 — 2 м. Бо-

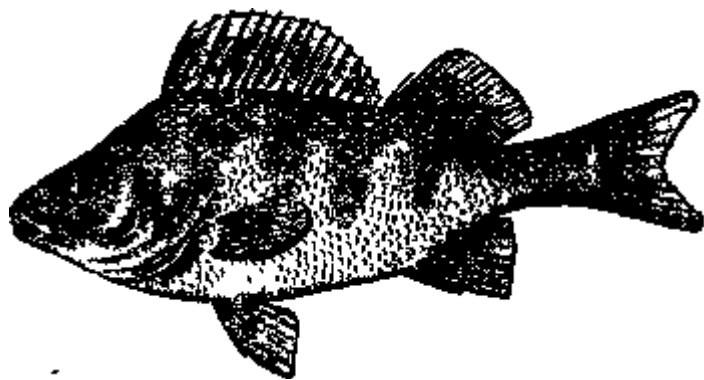
лее крупные рыбы скапливаются в глубоких ямах, ближе ко дну.

Любимые места окуня — около обрывистых берегов, где ветви деревьев низко свисают над водой, места с завалом коряг, крупных камней, омуты ниже плотин, ямы, устья речушек. В реках окунь выбирает места, где течение очень тихое, — заводи с водяными зарослями или кустами, среди которых он хорошо маскируется и охотится за мальком.

Его охота за мальком очень заметна. Вслед за броском окуня на стайку рыбок последние, спасаясь от врага, каскадом выбрасываются из воды. Эти признаки служат показателем стоянки окуня.

При передвижениях окуня в поисках корма его можно поймать и на песчаных местах. Однако чем ближе к зарослям будет находиться насадка, тем успешней может быть ловля. Мест с быстрым течением окунь избегает.

Для ловли окуня весом до 500 г достаточна средняя поплавочная снасть с капроновой лесой в 0,25 — 0,3 мм или лесой в три-четыре конских волоса и с одиночным крючком № 6 — 8 ¹/₂ с коротким цевьем.

На летние поплавочные удочки окунь хорошо ловится с ранней весны до глубокой осени, но лучшая пора ловли — через пять — семь дней после нереста, происходящего при температуре воды около 10°. Лучшее время ловли — тихое утро и вечер. В пасмурную погоду его удастся поймать и среди дня.

Ловить окуня следует на три-четыре поплавочные удочки и обязательно со дна. Только при отсутствии клева надо для пробы поднять насадку на 5 — 10 см от дна.

Лучшей насадкой считаются мотыль, черви и маленькая рыбка (малек). В некоторых водоемах, например в реке Вохтоме (Костромская область), начиная с сентября, крупный окунь хорошо ловится со дна на маленькую лягушку. В озерах и прудах часто ловят с привадой, бросая целых и нарубленных червей в тех местах водоема, которые окунь посещает в поисках корма и где дно свободно от растительности и коряг.

На малька окунь начинает ловиться с конца мая. Клев продолжается до глубокой осени. При ловле на небольшом течении живого малька нужно насаживать, зацепляя одиночным крючком за губки, в тихих местах — под спинной плавник.

Малек очень слабый и нежный, поэтому насаживать его нужно на острый и тонкий крючок и как можно осторожней. Забрасывать насадку надо плавно, чтобы рыбка при падении на воду осталась живой, хотя окунь при хорошем клеве, особенно в ветреную погоду, ловится и на мертвого малька. В жадный клев лучше ловить его на кусочек рыбки (головка для насадки менее пригодна) или на кусочек крупного червя (выползка).

Иногда летом, в жаркие дни крупный окунь на глубине 3 — 4 м превосходно ловится в «отвес» с теневой стороны лодки. Ловить нужно на малька или на крупного червя.

Клев окуня очень энергичен, поплавок обычно сразу идет на дно. В этот момент нужно делать подсечку. Подсекать и вытаскивать окуня следует осторожно, так как у него слабые губы. На крючке окунь упорен и силен.

Как ни проста техника ловли окуня, но все же и она требует от рыболова некоторых навыков. Окунь — житель придонного слоя воды, поэтому перед ловлей прежде всего необходимо измерить глубину.

Большой интерес для рыболова представляет ловля окуня блеснением. Блеснить его можно в течение всего года. Ловят окуня на маленькие блесны. В большом ходу у рыболовов самодельные блесны разных форм; из фабричных применяются «малек», «истра», белые (никелированные) и желтые (латунные). Блесны продаются в спортивных магазинах. Для летнего блеснения пригодно обычное поплавочное удилище. Техника блеснения проста. Медленно передвигаясь на лодке по водоему (еще лучше, если лодку тихо гонит ветерок), нужно опустить блесну до дна, а затем слегка поддергивать ее кверху. В местах, где было поймано подряд несколько окуней, лодку останавливают, опускают на дно груз, привязанный к веревке, или якорь и ловят до прекращения поклевки. Иногда улов на блесны бывает очень хорошим.

Лучшая пора блеснения начинается с понижением температуры воды, примерно с августа. В это время окунь начинает собираться в большие стаи и держится ближе к берегам, около зарослей.

Успех зимнего блеснения окуня зависит от розыска его стоянок. По признакам они совпадают с летними, однако окунь может уходить от них. Это наблюдается в закрытых водоемах с непостоянным уровнем воды.

Начинать ловлю зимой нужно на ямах, у коряг и над корягами, над возвышенностями дна (буграми); лунки пробивать нужно в разных направлениях. Крупного окуня иногда удается поймать на мелком месте, покрытом водяными растениями, над которыми он стоит или передвигается. Нужно пробовать ловлю и на глубине в 0,3 — 1 м.

В первые дни после замерзания водоема стаи окуней держатся на глубоких местах, затем начинают выходить и на мелкие.

Самый лучший клев окуня наблюдается в первые 15 — 20 дней после ледостава; в это время окунь берет очень хорошо почти весь день. Сильный жор бывает и перед началом весеннего таяния льда, когда окунь подходит к берегам. Считается, что окунь успешнее ловится в тихие, слегка морозные дни. Клев его начинается с рассвета и кончается в сумерки, но все же лучший клев — ранним утром и к вечеру. В полдень клев ухудшается, но случается, что окунь хорошо ловится и среди дня.

Для блеснения окуня необходимо прорубать во льду лунку диаметром 12 — 15 см. Практически установлено, что зимой окунь держится более многочисленными стайками, чем летом, поэтому из одной и той же лунки иногда удается вытащить свыше десятка красноперых красавцев. Стайка окуней, передвигаясь,

останавливается на своих излюбленных местах. Если из какой-либо лунки поймано несколько крупных окуней, следует через некоторое *время* вновь возвратиться к ней.

Бывают дни, когда окунь расходуется по всей толще воды, поэтому в начале ловли не следует сразу же опускать блесну на дно, а пробовать ловить, начиная от льда. Если поклевки нет, постепенно удлиняют лесу и ловят на той глубине, где происходят поклевки, или же со дна.

Полезно замечать, в какую сторону движется леща при поклевке окуня. Это движение может служить указанием направления хода стайки рыбы. При прекращении поклевки нужно сменить место ловли и пробить лунку по направлению замеченного хода окуня.

На глубоком месте тратится много времени на вытаскивание рыбы и опускание блесны ко дну. В этом случае рекомендуется после поимки со дна первого окуня быстро снять рыбу с крючка, убавить лесу на 10 — 20 см, тотчас же опустить блесну в лунку и продолжать ловлю. Если окунь не перестает брать, то, постепенно укорачивая лесу, иногда удается поднять стайку окуней близко к поверхности. Конечно, если с изменением длины лесы поклевки прекратятся, нужно возобновить ловлю со дна.

При хорошем клеве можно применять блесны с крючком без бородки. При таком блеснении рыбу нужно быстро вытаскивать из воды. Результат ловли улучшится, если на крючок блесны насадить кусочек червя, мотыля, оболочку глаза окуня или маленький кусочек рыбы, лучше с чешуей.

Интересна ловля окуня и на «мормышку» с насадкой ее на крючок мотыля. Ловлю нужно вести на мелких и глубоких местах, не забывая, что окунь может брать и около самого льда, и в полводы. Поэтому опускать «мормышку» на дно надо постепенно, а не сразу.

Крупный окунь хорошо ловится на «мормышку» с насадкой малька или же на одного малька, без «мормышки». В последнем случае головку малька прокалывают одиночным крючком № 7 — 8 1/2 (жало выводят наружу), а на лесу, в 10 — 15 см от крючка, ставят свинцовый груз в 5 — 10 г. Техника ловли на малька сходна с блеснением, но с той разницей, что нельзя подсекать рыбу при первом же движении лесы (рис. 50). Поклевка окуня при зимней ловле разнообразна. Бо лее «храбрые» или жадные окуни резко хватают неподвижно висющую блесну или «мормышку».

Рис. 50. Насадка малька на «мормышку».



При ловле необходимо наблюдать за положением лесы у кончика удилица. Малейшее ее натяжение, ослабление или отклонение в сторону указывает на поклевку и требует немедленной подсечки.

При ловле окуня зимой необходим отцеп. Жесткость удилица для блеснения должна быть несколько большей, чем для ловли плотвы. Длина его — не более 0,5 м.

Ловля окуня на кружки целесообразна и приятна лишь при наличии крупных рыб, например не менее 500 г. Для ловли нужны кружки меньшего размера. Лучшими будут одиночные крючки № 7 — 8 1/2. Металлический поводок не нужен. При шелковых, льняных лещах необходим жилковый поводок длиной 1 м и диаметром 0,3 мм. Лучшая насадка — карасик в 2 — 3 см, маленький ерш, пескарь, несколько хуже — плотва, малек в 5 — 7 см (они быстро засыпают на крючке). Малька и пескарика насаживают на крючок за губки, карася и ерша — под спинной плавник.

Ловля начинается с конца мая. В июне — середине июля окунь ловится хорошо, затем ловля ухудшается, а иногда почти прекращается до сентября.

Лучшее время дня для ловли — раннее утро. В солнечные дни окунь особенно хорошо берет после восхода солнца, часов до 8 — 9. Иногда окунь хорошо ловится и среди дня; вечером клев хуже.

Ловить нужно в местах стоянок или охоты окуня, отмечая буйком места более частых поклевков. Насадка должна быть не выше 20 — 50 см от дна. При отсутствии поклевков чаще меняют место ловли, разыскивая стоянку окуня. Подсечка окуня при ловле не обязательна, он берет жадно и почти всегда засекается сам.

СУДАК

Судак — ночной хищник наших рек и озер. Окраска его серебристо-сероватая с поперечными темными полосами, идущими от спины к брюшку. Спинной плавник двойной, передний — с острыми лучами-косточками. Уколы плавника и шипов жаберных крышек болезненны (рис. 51).

У судака широкая пасть. На нижней и верхней челюстях — по одному ряду мелких, острых зубов.

Судак — рыба стайная, его много в Волге, Дону, Днепре, Урале, Куре и других реках. Водится он в больших и малых озерах, водохранилищах.

Судак держится обычно около дна, при кормежке может подниматься к поверхности. Питается он мелкими рыбками других пород. Интенсивное питание начинается перед нерестом.



Рис. 51 Судак

Судак вырастает до большого размера — более десятка килограммов. Обычно же судак в 3 — 4 кг, пойманный рыболовом-любителем, считается крупным.

В реках судак держится на ямах, среди завалов коряг, камней, затонувших деревьев, у обрывистых берегов, около перекатов, на границе быстрин и замедленного течения, у плотин ниже водосброса и на быстром течении, и на мелких местах. Стоит он и выше плотины. Много судака собирается ниже мельниц, построенных на небольших реках. Мест с водяными зарослями избегает. Летом, в поисках корма, судак подходит близко к берегам и песчаным отмелям.

Кормежки продолжают недолго — 20 — 30 минут на утренней и вечерней заре. Перед восходом солнца и после заката судаки чуть ли не по всей реке дружно гоняются за уклейкой у поверхности воды или за пескарями на песчаных отмелях. «Бой» судака в закрытых водоемах протекает с меньшей интенсивностью.

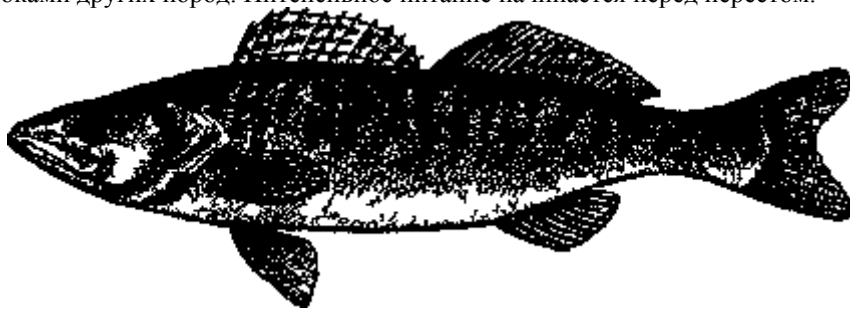
В верхнем слое воды поймать судака очень трудно. Ловят его обычно после окончания «боя», когда он опустится ко дну. Летом клев судака начинается перед рассветом и продолжается до восхода солнца, а в некоторых водоемах — до 10 — 11 часов. Незадолго до захода солнца клев возобновляется и продолжается до 11 — 12 часов ночи. Ближе к осени, когда ночи становятся длиннее, часы клева изменяются.

Ловля судака любительскими способами начинается после его нереста, протекающего при температуре воды 18 — 20°. Лучший клев судака в разных водоемах не совпадает по времени. Так, например, в одной реке он хорошо ловится в конце мая — июне, затем в конце июля — августе, а в другой — в конце июня — начале июля, затем клев кратковременно улучшается в начале сентября.

При ловле судака любым способом летом или зимой подсечка должна быть очень резкой и широкой. Нужен очень острый крючок.

Самый распространенный способ ловли судака на реках — поплавочными удочками. Ловить ими нужно около берегового мыса, ниже плотин с падающей водой, в тихих заводях вблизи завалов коряг, камней и т. д.

Лучшая насадка при ловле на удочки — маленькие рыбки пескарь, уклейка, ерш и др. Рыбку насаживают на крючок за спинку около спинного плавника. При ловле на течении лучше насаживать ее на одиночный крючок, выводя его жало в головку, или ставить два крючка — к голове и хвосту.

В закрытых водоемах лучше всего ловить на выходе из ям, над коряжником или завалом камней и т. д. Насадка — карась, ерш, плотва и др. Рыбка должна плавать в 20 — 30 см от дна. Мелкий судак ловится на червя почти в течение полных суток.

Для ловли судака лучше применять крючки двойные № 5 — 7 или одиночные № 8 1/2 — 12, но можно, конечно, ставить и тройные № 5 — 7. При ловле с плетеной или крученой лесой необходим жилковый поводок в 0,3 — 0,5 см, длиной до 1 м. Такой поводок пригоден для ловли судака всеми любительскими способами.

Поклевка судака чаще бывает энергичной, но иногда он берет очень «осторожно». При ловле на течении поплавочными удочками с одиночными крючками нельзя делать подсечку тотчас же, как только поплавок

шевелинется или скроется в воду. Обычно судак, схватив насадку, несколько секунд держит ее в пасти, стоя неподвижно, затем начинает заглатывать. Нужно дать ему хорошенько забрать насадку.

Забрав насадку, судак пойдет в сторону. В этот момент полезно отпустить лесу на 1 — 2 м и только после этого сделать подсечку.

Подсекать судака нужно резко. Слабая подсечка не даст желаемых результатов. Судак, попавшийся на крючок, обычно пытается уйти в коряги или за камни. Его нужно удержать на месте или немедленно подтаскивать к берегу.

При ловле в реке на донную удочку с лодки или плота нужно выбирать места со средним течением вблизи завалов коряг, ниже перекатов, но закидывать насадку на чистое место.

При этой ловле рыбку нужно насаживать на крючок за губки. Поклевка судака на донную удочку отличается своеобразием - он дергает очень слабо, затем рывком уходит в сторону. Тут его и нужно подсекать.

Судак не всегда захватывает насадку вместе с крючком, поклевка часто оканчивается для него благополучно: после пустой подсечки он, сорвав рыбку, уплывает с добычей. Если же ловить на два крючка, подцепляя одним губку, другим — бок рыбки, тогда подсечки чаще бывают успешны.

Судак, попавшийся на крючок, не отличается изворотливостью и энергией, стронутый с места, он подтаскивается к берегу легко и просто. Если судака вытаскивают на берег или в лодку руками, то берут его за голову, чтобы не поранить руки об острые лучи спинного плавника. На кружки судака ловят обычно в закрытых водоемах. Насадкой служат большей частью рыбки местных пород. Судак «капризен». Иногда он в одном и том же водоеме очень хорошо ловится на плотву и совсем не берет на карася, а в некоторые дни ловится лучше на карася. Кроме того, в разных водоемах, даже находящихся вблизи один от другого, он ловится на разных живцов; например, в одном — на плотву, в другом — на ерша, пескаря.

При поклевке судака кружок, перевернувшись, стоит на месте без движения, затем начинает медленно вращаться. Это значит, что судак тронулся с места и поплыл, разматывая лесу с кружка. Затем поплывет и кружок, окунаясь в воду.

Как правило, живец при ловле на кружки должен быть бойким и шустрым, длиной 5 — 8 см; вялых живцов судак берет хуже.

Техника ловли судака на кружки почти одинакова с ловлей щуки. Крючки применяются двойные или тройные № 5 — 7, одиночные — № 8 1/2 — 12.

Места ловли в закрытых водоемах — над корягами, завалами камней, по скосам ям и берегов затопленных рек, оврагов и т. д. Если ловят около коряг, нужно несколько быстрее подъезжать к кружку, иначе судак уйдет в коряги, откуда выгнать его трудновато. В начале ловли, особенно утренней, полезно пускать живца на разную глубину.

С успехом ловят судака и на дорожку. При этой ловле темнота почти не мешает. Ловлю ведут над обычными местами стоянок судака. В реках нужно ловить на узкую блесну длиной 6 — 8 см или на рыбку — пескаря, уклею, — посаженную на снасточку; в закрытых водоемах — на мелкую плотву, ерша, карася, пескаря, уклею и блесну. Насадку проводить в 30 — 50 см от дна.

За последние годы распространилась летняя ловля судака в «отвес». Отвесное блеснение судака бывает иногда успешнее всех иных способов. Эта ловля возможна лишь с лодки. С равным успехом ловят и в закрытых водоемах, тихо передвигаясь на лодке с места на место или установив лодку на якорь. I

Лучшие результаты ловли достигаются при небольшом ветре с волной. Лодка плывет по ветру, — в это время блеснят. На местах поимки рыбы опускают груз или якорь и продолжают ловлю до прекращения поклевки.

Интересна и добычлива ловля судака зимой. Ловят его на жерлицы и блеснением. В устойчивую ясную, морозную погоду он ловится в течение почти всего дня, но все же лучше на утренних и вечерних зорях. Указать точно время ловли судака невозможно, — это приходится устанавливать практическим путем. Судак хорошо ловится в первые 15 — 20 дней после ледостава и особенно в начале весны.

Судак — рыба стайная, и если найдена его стоянка, можно рассчитывать на хорошие уловы в течение нескольких дней.

Блеснение судака зимой не отличается от такой же охоты за щукой. Блесны нужны длинные и узкие, разных цветов, с тройным крючком, подвешенным к блесне на отдельном колечке. Крючок нужно замаскировать красными шерстинками. Применяется подсадка — глаз окуня, плотвы и др.

Зимой судак держится на своих постоянных местах, но главным образом собирается в ямах, особенно около впадающих речек, ручьев и т. п.

Блеснят судака, как правило, со дна. Берет он вяло и слабо сопротивляется при вытаскивании. Судак часто хватается спокойно висящую блесну и дергает довольно сильно, но обычно «садится» на крючок при подъеме блесны.

При любой хватке судака необходима резкая подсечка, после чего, не ослабляя лесы, его быстро вытаскивают из воды.

Ранней весной судак начинает перемещаться ближе к берегам и встречается на мелких местах. Ловить его весной очень интересно. В этот период судак ловится перед восходом солнца один за другим, но через один-два

часа клев его постепенно затухает, а затем прекращается. Около часа дня клев на короткое время возобновляется. На вечерней заре судак берет хуже. При ловле на жерлицы живец должен находиться в 10 — 15 см от дна.

ЩУКА

Щука принадлежит к числу немногих рыб, вырастающих до большого размера и веса. В благоприятных условиях она достигает веса в 35 — 40 кг и возраста в 60 лет, а возможно, несколько больше. Известны случаи поимки той или иной любительской снастью щук весом до 16 кг. Нередко вылавливаются щуки в 8 — 10 кг (рис. 52).

Щука — всеядный хищник: она пожирает рыбу, лягушек, мелкую водоплавающую птицу и др., но главным образом кормится мелкой рыбой, не щадя и своих сородичей. Мелкая щука часто попадается на червя, раковую шейку, моллюска. Насытившись, она начнет вновь кормиться не ранее чем через сутки — трое.

В пределах СССР щука распространена почти в каждом водоеме. Держится она в ямах, омутах ниже плотин, около затонувших коряг, лежащих на дне камней, у обрывистых берегов и в других местах с тихим течением или совсем без него. Среди лета щука (особенно мелкая и средняя) перекочевывает в поисках корма к водяным зарослям, осоке, где в это время собирается много мелкой рыбы. Останавливается щука для охоты и на неглубоких местах, выбирая для своей засады разные лежащие на дне предметы коряги, камни и т. п. Замечено, что щука любит держаться ближе к берегам.

Щука ловится многими любительскими способами: удочками с поплавком и донными, летними и зимними жерлицами, спиннингом, кружками, дорожкой, летним и зимним блеснением и т. д.



Рис. 52 Щука

Лучшее время для ловли щуки — весна и осень; хорошо ловится она и зимой. Весной, через пять — семь дней после нереста, начинается самый добычливый клев, который продолжается 15 — 20 дней. В это время щука, сильно проголодавшись, берет очень жадно и верно.

Весной клев щуки начинается с рассвета и с переменной интенсивностью продолжается до наступления темноты. Среди лета (конец июня — июль) клев щуки непостоянен. Иногда она хватает очень жадно, но чаще клев слабый.

Осенняя ловля начинается с восходом солнца и оканчивается вскоре после заката. Осенью щука охотится на глубоких местах — в ямах, промоинах и т. п., где ее обычно и ловят. Однако случается, что в это время щука держится на местах менее глубоких, около зарослей ниже речных перекатов. Так, например, в сентябре щуку можно поймать на глубине менее 2 м. Осенняя ловля считается самой интересной в сезоне: щука, отъевшись за лето и заметно прибавив в весе, становится энергичной и оказывает упорное сопротивление при подтаскивании ее к берегу или лодке.

Считается, что лучшие часы для ловли — утренние и вечерние. Но щука непостоянна в своем клеве. Иногда она хорошо берет и среди дня, чаще всего это бывает в пасмурную погоду. Не следует забывать, что вскоре после нереста щука хорошо ловится около мест, на которых она нерестилась, так как сюда собираются плотва, окунь, ерш, чтобы полакомиться выброшенной щукой икрой, а щука, в свою очередь, поедает их. Хорошо ловится щука также на местах нереста плотвы, окуня, карася.

В каждой реке и закрытом водоеме есть «излюбленные» щучьи места, иногда ограниченные площадью в десяток-другой метров. Определив такое место, необходимо заметить его по каким-либо ориентирам на берегу или поставить буюк, так как розыск при повторной ловле небольшого по площади места на крупном водоеме очень затруднителен. Часто случается, что при незначительном отклонении от этого места ловля не дает результатов.

Хороши места для ловли в старых руслах рек, в больших, глубоких заливах быстро текущих рек. Заветные места для рыболова — у плотин, где ловля происходит как ниже, так и выше водослива. Ниже плотины щука держится в стороне от главной струи, в заводях и загибах; выше плотины она стоит в разных местах.

Ловля в водохранилищах, озерах, больших прудах, заливах рек производится в ямах, у обрывистых берегов, у затонувших деревьев, завалов коряг, камней и глыб глины, над буграми дна, около осоки и водяных зарослей.

Щука ловится на живца и металлические блесны. При ловле на удочки, жерлицы, летние и зимние, кружки насадкой служат только живцы. Для летнего и зимнего блеснения применяются блесны разного размера, цвета и формы и живцы, посаженные на специальную снасточку.

При ловле щук поплавочной удочкой нужна «бегучая» снасть со скользящим поплавком. Только в крайнем

случае щуку ловят на «глухую» снасть. Учитывая вероятность поимки крупной щуки (в несколько килограммов), необходимо применять при ловле с берега или лодки удилице тяжелого типа, с жестким концом, длиной 3 — 4 м, с жилкой в 0,4 — 0,5 мм. Можно применить любую лесу, выдерживающую нагрузку в 5 — 6 кг. Длина лесы при «бегучей» снасти — 30 — 40 м, при «глухой» — 10 — 15 м.

Пасть щуки усеяна многочисленными острыми зубами, которыми она легко рвет и перетирает мягкий поводок или лесу. Поэтому в оснастку удочки необходимо ввести стальной поводок длиной 20 — 40 см и диаметром 0,2 — 0,25 мм. Проволока не должна быть хрупкой и ломкой.

К одному концу поводка прикрепляют крючок, к другому — карабин. Перед привязкой лесы к карабину на нее надевают груз со сквозным отверстием. Чтобы он не скользил, его ставят выше карабина или прикрепленной к лесе дробины.

При ловле щуки применяют небольших рыбок: плотву, карася, пескаря, окуня, ерша и др. На уклею ловить не следует: она все время всплывает на поверхность воды и быстро засыхает; эта рыбка пригодна лишь при ловле на дорожку. Лучше всего ловить щуку на рыбку той породы, которая водится в данном водоеме.

Насаживать живцов можно разными способами. При ловле, например, жерлицами стержень крючка (тройника) вставляют в рот рыбки, поводок пропускают под жаберную крышку, а второй крючок (одиночный) — № 5 — 7, надетый на поводок, вкалывают под спинной плавник.

При ловле снастью, которая требует подсечки (это наиболее распространенный способ), живца насаживают на один тройной крючок № 7 — 8 1/2. Его вводят под спинной плавник рыбки, не задевая позвоночника, чтобы живец висел на крючке горизонтально, не перевешиваясь в сторону. Этим способом можно пользоваться при ловле удочками, жерлицами, кружками.

Некоторые рыболовы применяют одиночные крючки № 10 — 14, но с них щука чаще «сходит». Употребляются еще двойные крючки и разнообразные снасточки. Но перегружать снасточку крючками не следует: чем больше на ней крючков, тем меньше поклевков.

Ловля с лодки удочками дает возможность стать в любом месте водоема. Обычно лодку устанавливают так, чтобы ветер был в спину или, в крайнем случае, в бок и чтобы тень не падала в направлении к поплавкам. Этими же признаками руководствуются при ловле с берега.

Определив глубину места ловли, поплавок устанавливают так, чтобы живец ходил в 30 — 50 см от дна; по мере надобности поплавок передвигают в ту или иную сторону.

Забрасывать живца нужно плавно, чтобы, падая на ведро, он не сбился с крючка, не погиб от резкого удара, а точно упал на вымеренное место. Забрасывать живца далее 10 — 12 м от лодки или берега вряд ли нужно.

Поклевке щуки чаще всего предшествует «сигнал»: живец, увидя щуку, начинает усиленно тянуть поплавок. Это служит показателем предстоящей поклевки. Поклевка щуки обычно решительная, сразу погружающая поплавок в воду. Схватив живца, щука не останавливается на месте, а не спеша направляется с ним дальше.

При ловле на снасточку или на живца, насаженного на тройник, следует подсекать в момент погружения поплавок. Если же ловят на одиночный крючок, то лучше дать щуке возможность заглотать живца, а потом уже подсекать.

Подсечка щуки должна быть в меру энергичной и резкой. При ловле на «бегучую» снасть следует подсекать лишь после того, как будет подтянута леска. При отсутствии поклевков нужно осмотреть удочку: цел ли живец.

Донной удочкой удобнее ловить в реках на небольшом течении. Лучшая насадка — пескарь со снасточкой в два крючка: одинарным пескари зацепляют за ноздрю, тройным — под спинной плавник. Донную удочку забрасывают обычным способом, но все же необходимо добиваться, чтобы живец падал на воду мягко и оставался живым.

Щука очень вертлява и упорна в сопротивлении. Подведенную к берегу или лодке рыбу нельзя вытаскивать рывком, взявшись за лесу или поводок, — ее нужно брать подсачком.

При ловле щуки дорожкой применяются легкие блесны: «ложка», «оттер», «уральская», «Байкал» и др., длиной 5 — 6 см. Осенью рекомендуется применять блесны в 7 — 8 см. Иногда щука не берет блесну с сильным блеском, а ловится на потускневшие блесны.

Щука успешно ловится жерлицами (летними и зимними). Особенность этой ловли заключается в том, что щука, схватив живца, медленно отплывает с ним в сторону, а затем останавливается и заглатывает его. Как только она двинется дальше и смотает весь ишур с жерлицы — крючок, попавший в желудок вместе с рыбкой, от натяжения шнура неминуемо воткнется в тело щуки. Рыболов без особого труда вытаскивает ее на берег или лед. Зимние жерлицы оснащаются жилкой в 0,2 — 0,25 мм и одиночными крючками № 3 1/2 — 10 без металлического поводка. Насадка — малек длиной 5 — 7 мм. Можно ставить и более прочную жилку.

Клев щуки зимой непостоянен: в ясные, морозные дни он ослабевает, за исключением раннего утра и вечера, в пасмурные дни с оттепелью — улучшается. В такие дни щука может перемещаться на более мелкие места. Необходимо отметить, что иногда эта рыба совсем не берет на живца, но очень хорошо ловится на блесну. Поэтому при отсутствии поклевков на жерлицы следует пробовать ловлю на блесну, не ослабляя в то же время наблюдения за жерлицами.

При зимней ловле необходимы: садок для переноски и хранения живцов, багорик для вытаскивания щуки, вилочка для освобождения крючка, отцеп.

Нерестится щука при температуре воды 7 — 10°. Наилучшая температура воды для щуки 12 — 18°. При этих условиях жизнь ее протекает наиболее интенсивно, и, следовательно, в это время она ловится лучше.

НАЛИМ

Налим в пресных водах наших водоемов распространен очень широко, его нет лишь в реках Крыма, Кавказа и Средней Азии. Особенно много этой рыбы в реках Сибири. Чаще всего он встречается в реках с холодноватой, чистой водой и тихим течением. Бывает и в озерах, водохранилищах, но живет здесь лишь при наличии впадающих рек, родников. В больших озерах вылавливается с очень большой глубины.

Тело налима удлинненное, покрыто мелкой чешуей и большим количеством слизи. Голова приплюснута. Верхняя челюсть, с двумя небольшими усиками, несколько

длиннее нижней, на которой есть еще один короткий усик; усики помогают налиму разыскивать пищу. Пасть у него широкая, с многочисленными мелкими зубами (рис. 53). Налим — придонная рыба. Окраска его в водоемах с грязновато-илистым дном темнее, чем в водоемах с глинистым или каменистым дном. На боках — небольшие пятна неправильной формы. Спинной и брюшной плавники удлинненные, они почти сращены с округлым хвостовым плавником. В благоприятных условиях, например в реке Иртыше, налим вырастает до 16 — 18 кг.

Налим — прожорливый ночной хищник. Питается он мелкими рыбками, лягушками, личинками водяных насекомых, мотылем и др. Ест налим и испорченное мясо, случайно попадающее в водоем, поедает икру другой рыбы, нерестящейся ранней весной. Днем обычно забивается под камни, в коряги и спокойно стоит у дна.



Рис. 53 Налим.

В закрытых водоемах и реках чалим держится на глинистом дне с мелкой галькой под крутым, обрывистым берегом, у завалов коряг, камней, глины, в глубоких ямах, особенно если на берегу растут деревья, корни которых выходят под водой.

Ловлю налима удочками начинают весоай в маленьких речках, как только полая вода пойдет на убыль и станет проясняться. Ловля здесь непродолжительна: вода вскоре прогревается, и налим перестает брать. С дальнейшим повышением температуры налим как бы впадает в оцепенение и почти не питается. Поймать налима летом удастся лишь случайно. Клев его возобновляется с охлаждением воды; примерно с сентября он уже берет довольно хорошо. В северных реках, в которых вода и летом довольно холодна, налим ловится почти в течение всего года.

Ловля налима исключительно проста и доступна каждому. Снасть для весенней и осенней ловли хотя и разнообразна, но очень примитивна. Большинство рыболовов применяет донные удочки. Удилище можно сделать из любой древесины; длина его — не более метра. Леса — из любого материала — должна выдерживать нагрузку в 4 — 5 кг; длина ее зависит от места ловли и обычно не превышает 10 — 12 м. Толщина леси при ловле налима не влияет на его клев: он хватает насадку и на самой грубой снасти, — но все же чем она тоньше, тем лучше.

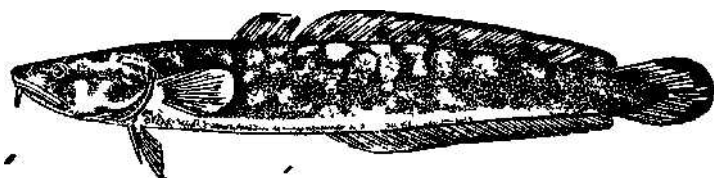
Крючки применяются разных размеров, в зависимости от величины предполагаемой добычи, одиночные № 10 — 14, двойные и тройные № 5 — 8 1/2. При ловле с одиночными крючками (они более удобны) лучше брать их с длинным цевьем.

Обычно налим глубоко заглатывает насадку, и освободить крючок удастся не всегда, поэтому необходимо иметь запасные поводки с привязанными крючками.

Поводок нужно делать из тонкой, мягкой проволоки. Хороша для этого проволока диаметром 0,2 — 0,25 мм или жилка в 0,4 — 0,5 мм. Мягкий поводок, например шелковый или из хлопчатобумажной нитки, крупный налим может перетереть челюстями. Кроме того, при ловле налима на живую рыбку насадку частенько схватывает щука.

Груз прикрепляется к лесе любым способом, но так, чтобы он не мешал поклевке; груз со сквозным отверстием удобнее. На реке, особенно при ловле с берега, груз должен соответствовать насадке и скорости течения; обычно вес его — в пределах 25 — 50 г. В закрытых водоемах при ловле на червя или мертвую рыбку пригоден груз весом 10 — 15 г. При ловле с живой рыбкой вес груза увеличивается, чтобы рыбка, плавающая, не стаскивала его с места.

Налим ловится на пескаря, плотву, кусочек рыбки, мяса, куриной кишки, червей, раковую шейку, но лучше всего берет на ерша.

Более успешно ловится налим темной ночью. Чем хуже погода (особенно с ветром), тем интенсивнее его клев; он начинается с вечера и продолжается почти до восхода солнца. Ранней весной, в начале спада полои воды, налим ловится и днем.

Техника ловли налима несложна, его можно ловить на 10 — 15 удочек одновременно. Рыболов, придя на водоем и выбрав место, например около крутого берега, расставляет удочки на желаемом расстоянии, но так, чтобы они не перепутались. В закрытом водоеме удочки можно ставить на расстоянии 2 — 3 м одна от другой, на реке необходимо учесть скорость течения.

Размотав лесу и насадив на крючок приманку — выползка, двух-трех небольших красных червей, рыбку и т. д., ее забрасывают недалеко от берега. При ловле на течении реки живую рыбку нужно насаживать за обе губки, в закрытых водоемах — под спинной плавник.

Расставленные удочки необходимо регулярно осматривать, хотя бы через каждые полчаса или час, так как, во-первых, насадка может забиться мусором, а во-вторых, поклевка налима очень слаба, и ночью рассмотреть ее почти невозможно. Помогает этому разложенный на берегу костер или зажженный фонарь.

Захватив насадку, налим уже не бросает ее и, стоя на месте, спокойно заглатывает, почти без заметного подергивания. Если его долго не беспокоить, он затаит в желудок и часть лесы; кроме того, попавшийся налим может забиться под коряги, камни, откуда его невозможно вытащить.

Осматривая оставленные на ночь удочки, подсечку делать не нужно: налим никогда не «сходит» с крючка.

Многие рыболовы, расставив удочки, спокойно идут домой, а после рассвета приходят и осматривают их, снимая с крючка попавшуюся рыбу.

Осенняя ловля отличается более тяжелыми для рыболова условиями — длинными, холодными, иногда дождливыми ночами, но вместе с тем она радует большой добычей. Ловля начинается с конца августа, постепенно улучшаясь, и длится весь сентябрь и октябрь до полного замерзания рек и озер. Насадка при осенней ловле остается та же: черви, рыбка и др.

Зимой налим, в отличие от всех других пресноводных рыб, ведет энергичную жизнь. В это время он особенно прожорлив. Другие рыбы бывают очень вялыми, малоподвижными и легко становятся добычей налима. Лучшая температура воды, при которой питание налима протекает интенсивнее, 5 — 8°.

Зимой налима можно найти в тихих, глубоких и каменистых местах, ближе к берегам, особенно у берегов крутых и обрывистых, у завалов коряг и т. д.

Самые добычливые места при ловле налима — это пути его передвижения в поисках корма. Если рыболову удастся определить их (это возможно лишь практическим путем), успех ловли обеспечен.

Перед нерестом и после него налим бывает очень прожорлив. Ловля его в это время отличается большой добычливостью. Нерест налима в средней полосе СССР протекает в конце декабря — начале января. Во время нереста клев почти прекращается. Нужно сказать, что налим очень плодовит: крупная самка выбрасывает в один икромет 400 — 500 тысяч икринок.

Ловить налима можно в любом месте водоема. Зимой определить его стоянку или пути передвижения проще. Вначале удочки следует расставлять поперек реки или по диагонали, на закрытом водоеме — по прямой линии, на расстоянии 1 — 2 м одна от другой. При осмотре удочек станет ясным, где ловится налим в этом районе и где следует расставлять удочки в последующие дни.

Для зимней ловли налима не следует применять очень длинные лесы. Достаточно, если они будут на 1 — 2 м превышать глубину в месте ловли.

На реках с течением можно ловить, привязывая к лесу два-три крючка на расстоянии 0,5 — 1 м один от другого. Приманка, как правило, должна лежать на дне.

ХАРИУС

Хариус — красивая и очень бойкая рыба, живущая исключительно в пресных водах. Особенно много его в водоемах Урала, Сибири, на Алтае, в северных реках. Встречается он в верховьях Волги, Днестра, в Каме, Уфе, Белой и др.

Расцветка хариуса очень разнообразна. Бока светлосерые, брюшко серебристое, спинка темнозеленоватая с черными пятнышками. Плавники бывают и желтоватыми, и красноватыми. Красив его большой спинной плавник, раскрашенный разными цветами, с небольшими черными пятнышками на перепонках. Еще более яркой окраски сибирский и байкальский хариус. Вес хариуса редко бывает более 2 кг, обычно вылавливаются рыбки весом до 400 г (рис. 54).

Хариус собирается небольшими стайками. Держится ниже и выше быстрин, перекаатов, укрываясь за грядами и камнями; излюбленные места его — на изгибе реки, у выступающего мыса. Хариус стоит ниже водопадов, плотин с падающей водой. Утром держится на мелких местах. Среди дня летом избирает для своих стоянок середину реки на самом перекаате или быстрой струе, к вечеру подходит к берегам. Глубоких и тихих плесов реки избегает. Наиболее благоприятны для ловли пасмурные дни с небольшим ветром, дующим против течения. Когда вода прибывает (особенно после сильных дождей), ловля ухудшается. Хариус хорошо берет утром и вечером, среди дня клев ослабевает.

Хариус ловится с ранней весны до глубокой осени и особенно хорошо в мае, после нереста, обычно протекающего при температуре воды 6 — 10°. Весной насадка — черви, с прояснением воды — насекомые.

В начале летней ловли нужно насаживать более крупных насекомых, среди лета и до осени — мелких.

Хариус хорошо берет и на искусственную мушку коричневого оттенка, а иногда удачной насадкой оказываются мушки из серых перьев. Очень успешно ловится на кузнечика, слепня, осу, небольшую бабочку и т. д., в сентябре берет и на малька.



Рис. 54 Хариус

Техника ловли хариуса разнообразна и не отличается сложностью. Закинув насадку, надо следить, чтобы она из быстринки сносилась на яму. Если на месте ловли нет береговой растительности, закидывать удобно способом, описанным в разделе «Уклейка», или пускать насадку плавом. Когда леса вытянется по течению в прямую линию, насадку время от времени надо подергивать и подтаскивать на себя. Если позволяет место ловли, то, распустив лесу, постепенно и бесшумно идут за ней по берегу. Этим способом можно ловить с любой насадкой. При ловле на червя нужно поставить на лесу небольшую дробинку, чтобы червь находился в воде, а не выбрасывался течением на ее поверхность. Если на каком-либо участке реки нет *m* клевок, нужно сменить место. Хариус хватает насадку сразу же, лишь только она коснется воды. Хариус — очень пугливая и «осторожная» рыба, при ловле его необходимо тщательно маскироваться за кустами, камнями и т. д. Иногда он бывает довольно «храбр». Не один раз случалось успешно ловить его в сентябре на реке Ниве (Кандалакшский залив Белого моря) на червя и домашнюю муху. Как только насадка касалась гладкой поверхности воды, хариус жадно хватал ее, не пугаясь рыболова, стоящего на открытом берегу.

Удилище для ловли хариуса должно быть прочным и легким, длиной 3 — 4 м, способным выдержать среднюю нагрузку. Леса — капроновая (жилка) в 0,25 — 0,35 мм. Обычно леса не превышает длину удилища более чем в полтора раза, но иногда ее укорачивают или удлиняют. Крючки подбираются соответственно величине возможной добычи № 5 — 8 1/2, с коротким цевьем и предельной остроты.

Хватка хариуса — резкая и обычно неожиданная — при натянутой лесе заметно передается руке рыболова. После подсечки рыба, особенно крупная, бойко и энергично сопротивляется, иногда выпрыгивая из воды. Вытаскивая хариуса, рыболов должен проявить терпение и осторожность; рыбу нельзя тащить настойчиво, она может легко сорваться с крючка.

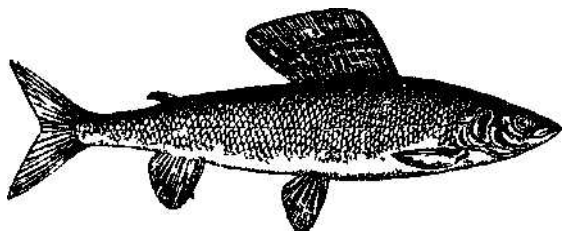
Зимой хариус собирается в ямах, где его можно ловить со льда поплавочными удочками с насадкой червя.

ФОРЕЛЬ

Форель бывает двух видов: озерная и ручьевая. Первая — обычно крупная, вторая — мелкая (пеструшка). Это резвая, чрезвычайно подвижная и пугливая рыба. Ее можно найти в каменистых, порожистых речках и ручьях с быстро текущей, чистой, холодной водой. Во многих реках хариус и форель обитают вместе. Окраска форели блестяще-серебристая, по бокам многочисленные желто-оранжевые и черные пятнышки (рис. 55).

Вес ручьевой форели не превышает 1 кг, но встречается рыба и несколько большего веса.



Рис. 55 Ручьевая форель

Питается форель мотылем, ручейниками, насекомыми и др.

Форель можно ловить теми же способами, той же снастью, что и хариуса. Ловля ее начинается ранней весной. Более успешно ловится она в июне, затем клев несколько ухудшается, а с августа вновь улучшается.

Лучшее время ловли — утро, более крупные рыбы берут после захода солнца; ловится форель и ночью.

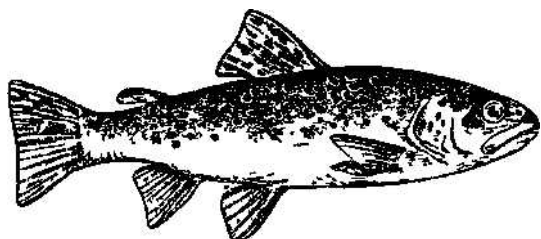
Днем она держится ближе к середине реки, к вечеру подходит ближе к берегам. Форель — «капризная» рыба: то хорошо ловится на червя, то на него совсем не берет. Более постоянен ее клев на насекомых, начиная с весны. В августе форель почти полностью переходит на питание насекомыми; в сентябре начинает брать на червя и малька. В это время она берет очень жадно в связи с предстоящим нерестом, который проходит у нее при температуре воды 6 — 8°.

Форель «осторожнее» и пугливее хариуса. Она обычно держится на очень мелких местах. Конечно, при ловле ее необходимо соблюдать большую осторожность, маскироваться, избегать резких движений, шума и т.

д. Хватка форели очень резкая, она обычно засекается сама. После посадки на крючок форель, сильно сопротивляясь рыболову, применяет разнообразные «уловки» и «хитрости», часто и шумно выбрасывается из воды или крутится на поверхности. Выводить ее нужно осмотрительно и спокойно.

Зимой форель собирается в ямах.

БЫЧОК

Бычок — донная, оседлая, малоподвижная рыбка. Она редко достигает длины более 35 см и веса в 600 г. Держится обычно на песчаном дне или скрывается среди валунов и камней. Окраска и форма плавников не у всех бычков одинаковы. Одни бычки живут в море, другие — в пресных водах. В Азовском и Черном морях их около 25 видов. Питаются бычки мотылем, поедают икру другой рыбы и т. д. (рис. 56).



Рис. 56. Бычок-песочник

Морские бычки весной подходят к прибрежной зоне для нереста, протекающего при температуре воды 10 — 12°. Во время нереста самец охраняет икру и почти не питается, поэтому часто погибает от истощения.

После нереста бычки собираются в громадные стаи и держатся в местах, где есть корм. В августе отходят от берегов. Самые распространенные виды бычков в Азовском и Черном морях — кругляк и песочник.

Снасть и способ ловли бычков как в море, так и в реке очень просты. Ловят их обычно «закидушками» со шнуром длиной 20 — 30 м и больше. К шнуру прикрепляют три — пять крючков № 6 — 7 на жилковых поводках длиной 20 — 25 см и толщиной 0,25 — 0,3 мм. Крючки наживляются земляными червями, кусочками рыбы (от первого же пойманного бычка) и т. д. Лучше ловить на креветок, освобожденных от панцыря (или только без головки). Креветку нужно проколоть крючком через хвост.

Креветок ловят в море среди водорослей, камней, между свай сачками с мелкой сеткой или марлей. При хранении на воздухе креветки быстро погибают и становятся непригодными для ловли. Хранить их нужно в банке с отверстиями или в матерчатом мешочке, опущенном в воду.

Выбрав место ловли, свободный конец шнура прикрепляют к камню или другому предмету, затем тщательно укладывают шнур кругами в таком положении, чтобы крючки приходились сверху и не путались при забросе. Взяв шнур около верхнего крючка и слегка раскатав груз, бросают шнур на воду. Как только груз дойдет до дна, шнур слегка подтягивают и держат в руке, дожидаясь поклевки, которая заметно передается по шнуру. Вытащив рыбу, шнур тщательно укладывают для следующего заброса.

Бычок берет почти одинаково хорошо в любую погоду. Клев его очень жадный и безотказный. При ловле в море вместе с бычком попадает и другая рыба.

В море можно ловить и на поплавочные удочки, выбрав для этого место с глубиной в 1,5 — 3 м. Удобнее ловить с лодки, установив ее на якорь. Для такой ловли пригодно удище длиной 2 — 3 м, леса (жилка) в 0,25 — 0,3 мм и одиночный крючок № 6 — 7. Способ ловли поплавочными удочками обычный.

СТЕРЛЯДЬ

Стерлядь — пресноводная рыба, она не уходит в море, а всю жизнь проводит в реке. Много ее в Волге, Каме, есть она в Днепре, Дону, в бассейне реки Оби и др. Держится мелкими стайками или разрозненно. Это типичная донная рыба.

Наружный вид ее отличается от рыб карповой породы строением и окраской. Стерлядь сильно вытянута; голова у нее длинная, заостренная; рот, когда она берет корм, вытягивается трубкой. Окраска стерляди коричневатого оттенка, спина более темная, почти черная, брюшко желтоватое, плавники серые. Стерлядь покрыта костяными пластинками-жучками (их несколько десятков), располо женными рядами — один на спине, по одному с боков и один на брюшке (рис 57).

Стерлядь в 8 — 10 кг считается гигантом; рыбы такого веса попадают очень редко даже при промысловой ловле.



Рис. 57 Стерлядь

Стерлядь держится в реках с быстрой, чистой и холодноватой водой, на глубоких местах, в ямах, любит мелкогалечное, особенно красновато-глинистое дно, где обычно водятся личинки поденки. В этих местах

стерлядь обычно многочисленна. В поисках корма она выходит ночью на песчаные мели и глубокие, тихие заводи.

Лучшее время ловли начинается после нереста — с конца мая или в начале июня. Свой первый нерест она проводит в четырех-шестилетнем возрасте. С той или иной интенсивностью ловля продолжается до конца августа, иногда до середины сентября.

Ловлю начинают с вечера, пока солнце еще не зашло, и продолжают до восхода солнца. Считается, что лучшее время клева — с 6 — 7 часов вечера до 11 — 12 часов ночи и перед рассветом, до восхода солнца. Иногда клев продолжается до 10 — 11 часов утра. Практически установлено, что наиболее крупные экземпляры ловятся после захода солнца, в летние, теплые и безоблачные ночи. В пас-мурную погоду стерлядь ловится хуже.

Места ловли выбираются на границе глубокого, быстрого участка реки, переходящего в отмель. Ловят на донные удочки с лодки, которую устанавливают так, чтобы насадки лежали на границе глубокого места (стоянки рыбы) и отмели. Но все же нужно становиться на глубине в 2 — 3 м в местах с ровным течением.

Лучшая леса — капроновая в 0,3 — 0,4 мм, длиной 12 — 15 м. Как правило, насадка должна лежать на дне, поэтому груз ставится с отверстием или на отдельном поводке не длиннее 5 см. Крючки применяются с коротким цевьем № 6 — 8V2. Ловят на три-четыре удочки.

Лучшая насадка для стерляди — бабка; ловится она и на мотыля, червя (железняк и выползок), личинку ручейника и др. На червя чаще можно поймать крупную рыбу. На него стерлядь ловится плохо, лишь среди лета — в июле.

Стерлядь, увидя насадку, никогда от нее не отходит, поэтому поклевка ее верная и довольно резкая; обычно крючок глубоко заглатывается рыбой. При ловле необходимы запасные поводки.

После подсечки стерлядь бурно сопротивляется, иногда сильно тянет вниз по течению, но обычно скоро сдается и довольно спокойно идет к берегу или лодке.

Костяные жучки стерляди очень остры, поэтому при освобождении пойманной рыбы от крючка нужно быть очень осторожным, чтобы не порезать руки. Порезы болезненны и долго не заживают.

Ловля с берега на быстром или среднем течении поплавочными удочками или полудонками осложняется. Но если место благоприятно для ловли, нужно брать удище в 4 — 5 м и более тяжелый груз; он должен быть обязательно с отверстием, чтобы насадка держалась около дна.

Известны случаи поимки крупной стерляди на маленького пескаря, наживленного на переметы. В желудке стерляди часто можно видеть мелких моллюсков — горошницу и шаровку.

Рыболову нужно знать, что в некоторых реках стерлядь находится под особой охраной Главрыбвода, поэтому ловлю ее любым способом, в том числе и удочками, можно производить лишь с особого разрешения.

СОМ

Сом — прожорливый хищник пресных вод. Распространен он главным образом в бассейнах Азовского, Черного, Каспийского, Аральского морей. Много его в Волге, Куре, Дону, Днепре. Есть он и в бассейне Балтийского моря.

Питается сом рыбами, лягушками, крупный не откажется и от мелкой водоплавающей птицы; мелкие сомы поедают червей, разных водных личинок. В благоприятных условиях сом к десяти годам достигает веса в 10 — 12 кг. Есть сомы и значительно большего веса, достигающие до двух-трех сотен килограммов, и длиной в несколько метров (рис. 58).



Рис. 58. Сом.

Сом донная рыба. Спина его черная, бока несколько светлее, с темными пятнами, брюхо белое с желтовато-грязным оттенком. Брюшная полость у сома отвислая, в хвостовой части тело сжато с боков. Несоразмерно велика его голова — она равна почти 1/6 всей длины туловища. Пасть огромная, челюсти усажены мелкими зубами. На верхней челюсти — маленькие глаза и два довольно больших беловатых усика, на нижней — четыре коротких. Спинной плавник очень мал и более темный, чем брюшные и грудные. Хвост обильно покрыт слизью.

Нерест сома проходит при температуре 18 — 22°.

Любимые стоянки сома — в глубоких ямах, в завалах коряг и камней, у подмоин крутых берегов с

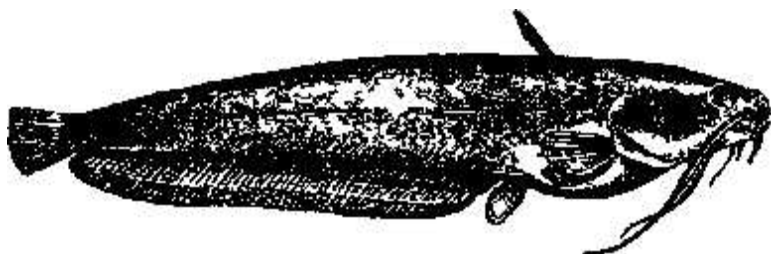
нависшими деревьями, у свай под мостами и т. д. Это лучшие места для ловли.

Крупные сомы держатся в одиночку и кормятся главным образом ночью, но после нереста в течение полумесяца «охотятся» и днем.

В ясные и теплые ночи сом ходит по всему водоему, в холодные, ненастные — держится на своих стоянках и «охотится» только на глубоких местах, не отходя далеко от стоянки. Кормежка начинается с вечера и продолжается до утра. Ловятся сомы и среди дня, но все же чаще попадают рано утром.

Нужно отметить, что в разных местностях лучшая ловля сомов наблюдается в разное время: в одних реках — весной, вскоре после спада полой воды, в других — с июля по сентябрь. По наблюдениям рыболовов, лучшее время ловли — когда цветут шиповник и рожь.

Сом ловится дорожкой с насадкой рыбки, блесны или лягушки. На блесну он идет не менее охотно, чем на другие насадки. Известны случаи, когда на блесну были пойманы сомы весом более 30 кг.

Чаще всего для ловли особенно крупных сомов применяются жерлицы; небольших сомов ловят на поплавочные и донные удочки. Лучшая насадка — живая рыбка; особенно любит сом щучку. Ловится он и на лягушку и раковую шейку, а также на крупных моллюсков (перловицу или двустворку), надетых на крючок по три — пять штук; не отказывается и от куриных кишок. Мелкие сомы хорошо ловятся на червя, личинку ручейника и т. д.

Жерлицы ставят в теплые ночи перед перекатом или ниже его, на выходе из ям. При ловле вблизи глубокого места жерлицы с насадкой лягушки ставят около камышей, водяной растительности. Насадку пускают не глубже 0,5 м. На мелком месте лягушка должна быть ближе ко дну. При ловле на рыбку на неглубоком месте иногда лучше, чтобы живец плавал в полводы.

С похолоданием сомов ловят в омутах, ямах. Живец или лягушка должны стоять в 0,5 — 1 м от дна. Указанные места пригодны и для ловли удочками.

Необходимо учесть, что любая снасть для ловли сомов должна быть прочной, выносливой и соответствовать весу предполагаемой добычи.

Для ловли сомов весом до 10 кг лучшая леса — капроновая (жилка) в 0,6 — 0,7 мм и капроновая плетеная или крученая № 2; крючки — одиночные № 14 — 18, двойные или тройные № 8 1/2. Если возможна поимка еще более крупных сомов, необходимо ставить жилку в 1,2 — 1,5 мм и крючки одиночные № 30 — 40, двойные или тройные

№ 18. При ловле мелких соменков (в 1 — 2 кг) применяют лесу в 0,3 — 0,4 мм, капроновую № 0 и 1, крючки одиночные № 10 — 12, двойные или тройные № 7. Эта снасть для сомов в 1 кг достаточно прочна.

Кроме капроновых, пригодны шнуры из любого материала достаточной прочности, не закручивающиеся в воде.

Ловля крупного сома требует от рыболова большой осторожности, особенно в том случае, когда леса выбирается руками. Необходимо следить за тем, чтобы она не захлестывалась за кисти или пальцы рук, не путалась у ног и т. д. Не рекомендуется тянуть крупного сома к берегу или лодке, как говорится, «с места в карьер», — необходимо делать это спокойно и терпеливо.

Зимой сом залегает в ямах, и ловля его не дает результатов.

ПРИЛОЖЕНИЯ

ИСПРАВЛЕНИЕ КРИВИЗНЫ БАМБУКОВЫХ УДИЛИЩ

Бамбуковые удилища после долгого применения или неправильного хранения искривляются. Недостаток этот легко устранить. Удилище в месте его искривления нагревают над слабым огнем. Нагретое, оно размягчается и легко поддается изгибу. Изгибать нужно осторожно и плавно. Если удилище искривлено в нескольких МесТаХj правку начинают с вершинки.

Бамбук приобретает блестящий желтый или зеленоватый цвет, если его, пока он горячий, сильно протереть тряпкой.

ИЗГОТОВЛЕНИЕ ВОЛОСЯНОЙ ЛЕСЫ

Самому сделать лесу из конского волоса — дело нехитрое. Для этого берут самые длинные и обязательно прозрачные вслосы от хвоста молодой, здоровой лошади. Затем два или три волоса соединяют концами вместе и на одном делают узел. Прядочки волос зажимают между пальцами одной, обычно левой, руки, а другой — берут за узелок и начинают сучить прядочку. Затем делают узел и на другом конце (рис. 59).

Изготовив достаточное количество таких прядочек, их связывают рыбацким узлом. Для этого два конца складывают вместе, два других отводят в стороны. Затем делают двойную петлю и туго затягивают ее. Лишние концы йодрезают.

Соединив вместе две или три прядочки в два волоса, можно ссучить лесу в четыре или шесть волос. Из прядочек в три волоса делается леса в шесть или девять волос и т. д.



Рис.59. Расположение волосков в руке

ОКРАСКА КАПРОНА (ЖИЛКИ)

Анилиновую краску, применяемую для окраски шерстяных материй, развести в стакане воды, добавив в нее 1 — 2 г столовой соли, и нагреть воду до кипения. Снять с огня, опустить в краску моточек жилки и дать ей хорошенько пропитаться краской.

Ловля рыбы в течение целого дня на солнце, при ярких отблесках от воды сильно утомляет глаза рыболова. Большую пользу принесут очки со светложелтым, дымчатыми простыми стеклами.

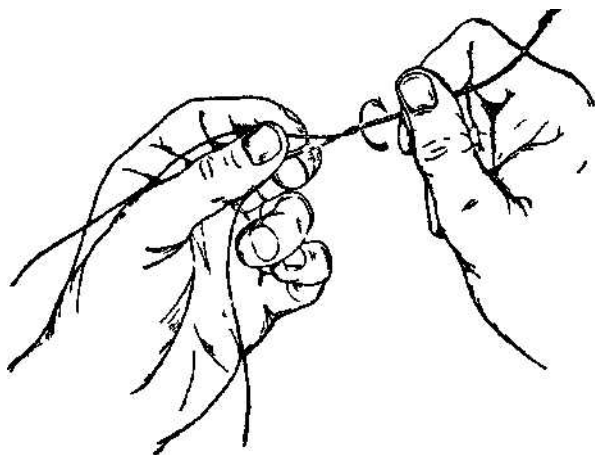
РАЗМЕРЫ КРЮЧКОВ

| № крючка | Ширин | Длина | Высота изгиба (в мм) | Нагрузка при испытании (в кг) |
|----------|----------|--------|----------------------|-------------------------------|
| | а крючка | крючка | | |
| (в мм) | | | | |
| 2 1/2 | 2,5 | 8 | 2,5 | 0,8 |
| 3 | 3 | 10 | 3 | 0,9 |
| 3 1/2 | 3,5 | 12 | 3,5 | 1,2 |
| 4 | 4 | 14 | 4 | 1,4 |
| 5 | 5 | 16 | 5 | 2,0 |
| 6 | 6 | 18 | 6 | 2,6 |
| 7 | 7 | 22 | 7 | 3,4 |
| 8 1/2 | 8,5 | 26 | 8,5 | 4,0 |
| 10 | 10 | 30 | 10 | 4,6 |
| 12 | 12 | 35 | 12 | 10,0 |
| 14 | 14 | 40 | 14 | 13,0 |

Дмитрий Илларионович Колганов

КАК ЛОВИТЬ РЫБУ УДОЧКОЙ.

* * *

Редактор П. Шемонаев.
Технический редактор И. Егорова.

Издательство «Московский рабочий», Москва, ул Герцена, 24
Л 98937 Сдано в набор 27/IX-56 г. Подписано к печати 24/XI 1956 г.
Формат бумаги 84x108 1/32 Бум л 3. Печ.л.9,84 Уч изд л 9,25. Тираж
100 000. Цена 2 р. 80 к. Зак 2144.
Типография «Известий Советов депутатов трудящихся СССР» имени
И. И. Скворцова Степанова. Москва, Пушйинская пл , 5.