

АКАДЕМИЯ НАУК СССР  
ИНСТИТУТ АРХЕОЛОГИИ

# АРХЕОЛОГИЯ СССР

## **СВОД АРХЕОЛОГИЧЕСКИХ ИСТОЧНИКОВ**

ПОД ОБЩЕЙ РЕДАКЦИЕЙ  
АКАДЕМИКА  
Б. А. РЫБАКОВА

E1-36

ИЗДАТЕЛЬСТВО «НАУКА»  
ЛЕНИНГРАДСКОЕ ОТДЕЛЕНИЕ  
Ленинград • 1971

---

АКАДЕМИЯ НАУК СССР  
ИНСТИТУТ АРХЕОЛОГИИ

А. Н. КИРПИЧНИКОВ

# ДРЕВНЕРУССКОЕ ОРУЖИЕ

*Выпуск третий*

*ДОСПЕХ, КОМПЛЕКС БОЕВЫХ  
СРЕДСТВ*

*IX-XIII вв.*

ИЗДАТЕЛЬСТВО «НАУКА»  
ЛЕНИНГРАДСКОЕ ОТДЕЛЕНИЕ  
Ленинград 1971

---

Ответственный редактор

*М. К. КАРГЕР*

.....

## ПРЕДИСЛОВИЕ

Настоящий выпуск свода «Древнерусское оружие» является продолжением двух первых книг того же автора, а именно выпуска 1 — «Мечи и сабли, IX—XIII вв.» — и выпуска 2 — «Копья, сулицы, боевые топоры, булавы, кистени, IX—XIII вв.», опубликованных издательством «Наука» в 1966 г. Выпуск состоит из трех разделов. В первом рассматривается такая яркая и показательная часть вооружения, как доспех. Представить боевой убор древнерусского воина помогли археологические и изобразительные материалы, многие из которых публикуются впервые. В интересах темы, требующей повышенной наглядности, привлечены миниатюры, иконы, фрески, печати, образки. Методика исследования материала, его сбор, систематизация и датировка основаны на принципах, изложенных в уже опубликованных книгах.

Сортировка и классификация вещей не явились самоцелью, а послужили задачам исторического и военно-тактического изучения, изложенным в разделе «Комплекс боевых средств и его использование». За типологическими и хронологическими рядами хотелось представить древних воинов и оружейников, узнать, как и чем они снаряжались, как использовали свое оружие когда скакали на коне или выступали в качестве пехотинцев. Собственно снаряжение всадника и его коня в связи с обилием источников сконцентрировано нами в самостоятельном выпуске свода, который принят к печати.

В конце настоящей книги подводятся итоги всего исследования о раннесредневековой военной технике. Речь идет здесь о развитии боевых средств в целом, о их своеобразии и особенностях, связях с внешним миром и вкладе Руси в международную оружейную культуру.

В истории русского военного дела IX—XIII вв. являются особым периодом.<sup>1</sup> Отечественное ору-

жие, тогда зародившееся, вскоре достигло блестящего развития, подорванного монгольским погромом. Для XIV—XV вв. наши вещественные источники заметно оскудевают; это время нам известно хуже, чем предшествующее. И лишь Московское государство — преемник великих традиций Киевской державы — восстановит и на новой основе разовьет свой военный потенциал.

При создании настоящей работы мы стремились использовать то новое, чего достигли как зарубежное, так в особенности и отечественное оружейное дело и археология. К настоящему времени фронт исследований неудержимо расширяется. Эпоха грандиозных курганных раскопок осталась позади. На первое место выдвинулось исследование городов и поселений, которое приносит все новые материалы. Оружие стало ныне неотъемлемой частью и элементом древнерусской культуры. Оно приобретает все большее значение в историко-культурных, этнических и хронологических определениях. Теперь ни одна сколько-нибудь значительная работа о городах и ремесле не обходится без оружейно-ведческих экскурсов. Процент первичной изученности и учета всей массы найденного домонгольского вооружения достиг примерно 80—90%. Вырос уровень исследований, и военная археология стала получать надежные даты и обогащаться данными точных пауков. В результате всех этих изменений открылись такие возможности для изучения древнерусского оружия, понять и оценить которые во все возрастающей степени мы можем только теперь.

в IX—XIII вв. ВИ, 1970, № 1, стр. 42—55; 5) Древнерусский бой. Вторая Всесоюзная научная конференция оружейников. Тбилиси, 1969, стр. 23—24; 6) Надписи и знаки на клинках восточноевропейских мечей IX—XIII вв. I Międzynarodowy Kongres Archeologii Słowiańskiej. Warszawa, 1970, t. V, стр. 337—351; 7) Технические нововведения в русском войске XII—XIII вв. Третья Всесоюзная научная конференция историков оружия. Л., 1971. См. также: А. Kirpičnikov. 1) Die russischen Waffen des 9—13 Jahrhunderts und Orientalische und Westeuropäische Einflüsse auf ihre Entwicklung. Gladius, Jaraiz de la Vera, 1968, стр. 45—74; 2) Russisk-skandinaviske forbindelser i IX—XI århundrede illustreret ved våbenfund. Kuml, Århus, 1969, стр. 165—189; 3) Connections between Russia and Scandinavia in the 9th and 10th centuries, as illustrated by weapon finds. Varangian problems. Scando-slavica. Suppl. I, Kopenhagen, 1970, стр. 50—76.

<sup>1</sup> После публикации первые двух выпусков свода «Древнерусское оружие» в развитие некоторых положений автор написал ряд статей: 1) О своеобразии и особенностях в развитии русского оружия X—XIII вв. (К проблеме культурных влияний в истории раннесредневековой техники). В кн.: Культура и искусство Древней Руси. Л., 1967, стр. 90—95; 2) Битви стародавньої Русі (IX—XIII ст.). Українськ. историчн. журн., 1969, № 10, стр. 74—83; 3) Вивчення давньоруської зброї. Там же, 1970, № 10, стр. 126—131; 4) Вооружение Руси

Международный опыт убеждает, что в общественном смысле оружиеведение опрокинуло прежние «спокойные» его оценки. Эта дисциплина вышла за пределы кабинетов коллекционеров и ученых и вместе с некоторыми другими гуманитарными науками проникает в досуг и образование рядового человека. В послевоенной Европе появились особые общества, институты, музеи, множество специализированных, в том числе и периодических изданий. Собираем и изучением старинного оружия и военного снаряжения интересуется все больше людей, вовсе не специалистов. Бурные технические преобразования, острые военно-политические конфликты, борьба пародов, катастрофы и победы, неуываемое мастерство древних оружейников — все это способно захватить огромную аудиторию.

Ныне в странах Европы и Америки ежегодно публикуются (не считая каталогов и справочников) около 20 монографий и до 150 статей по истории оружия. В 1957 г. музейные сотрудники из разных государств, работающие в области оружия и военного дела, основали Международную ассоциацию музеев оружия и военной истории (ИАМАМ). В настоящее время в эту организацию входят около двухсот гражданских и военных музеев из пятидесяти стран всех континентов (включая и СССР), и по числу членов она является едва ли не самой обширной Ассоциацией, осуществляющей международное научное и культурное сотрудничество под эгидой ЮНЕСКО. Каждые три года Ассоциация созывает конгрессы оружейников и военных историков; в июне 1966 года очередной IV конгресс состоялся в Москве и Ленинграде.

Думается, что отечественное оружиеведение, учитывая накопленный им опыт и богатства наших музеев, призвано играть более активную роль как внутри страны, так и за ее пределами. Выше говорилось об изучении древнего оружия. Результаты этого труда ощутимы, но в широкой печати известны недостаточно. В адрес «науки о древности» иной раз можно услышать немало скептических замечаний, либо о ней и вовсе молчат. Про-

тивопоставление современной и древней тематики обедняет наше общее дело и может принести только вред, в том числе и воонно-патриотическому воспитанию. Становится все яснее, что Древнерусское государство по уровню своего оружейного ремесла занимало среди развитых европейских стран одно из первых мест. С какой же стати отсекают этот питательный корень или сдерживать его развитие?

Интерес к русским военным древностям за рубежом огромен, но подчас не идет дальше представлений 50-летней давности. До самой последней поры русское средневековое оружие в силу его крайне недостаточной опубликованности почти не учитывается западными учеными. Видимо, пришло время покончить с недооценкой изучения русской военной техники в целом. В немалой степени этому могли бы способствовать систематичность работ, обмен информацией, подготовка молодых специалистов, встречи ученых, в том числе и международные, издание книг, альбомов и сборников, а также переводов лучших западноевропейских историко-технических работ. Если Институт археологии изыскал возможность напечатания Сводов древнерусского вооружения, то почему такого рода публикации не применить для издания позднесредневековых пушек, ружей, кольчуг, шлемов и т. п. Такой свод был бы шире обычных музейных каталогов, так как включал бы изделия не по месту какого-либо одного хранения, а хронологически и территориально. Надеемся, что настанет время, когда будет создано Всесоюзное общество историков оружия и соответствующий журнал, названный, например, «Советское оружиеведение».

Труд нескольких поколений русских ученых создал солидную базу для дальнейшего развития отечественного, в том числе и средневекового оружиеведения. Нет сомнений в том, что блестящие возможности научного изучения и пропаганды достижений русской культуры и техники, заложенные в доставшемся нам наследии, будут снова и снова привлекать внимание специалистов и изумлять читательскую аудиторию.

# ДОСПЕХ

## ГЛАВА 1

### КОЛЬЧУГИ И ПАНЦИРИ

Выступи полк из загорья, вси во бронях,  
яко во всякомъ леду.

Лаврентьевская летопись  
под 1176 г.

Для археологов-оружиеведов изучение доспеха давно стало обозначать пробу сил в теоретических построениях, борьбу тенденций и взглядов. Особой компетенцией отличаются наблюдения Э. Э. Ленца, внимательно описавшего не один десяток русских кольчуг и других доспехов.<sup>1</sup> Э. Э. Ленц выдвинулся как один из крупнейших мировых знатоков средневекового доспеха. Древнерусский доспех постоянно привлекает советских исследователей, и особенно в связи с русско-норманскими отношениями. Историю отечественных кольчуг проследили А. В. Арциховский, М. Г. Рабинович, Л. Ф. Медведев.<sup>2</sup> Б. А. Рыбаков писал о местном производстве кольчуг и выяснил технику их изготовления.<sup>3</sup> Об этом же писал и Б. А. Колчин.<sup>4</sup> Упомянутые работы не исчерпывают затронутой тематики. Основные вопросы истории доспеха — происхождение, развитие и использование — вновь и вновь требуют своего рассмотрения.

Славяне VI в., по отзыву Прокопия, еще не имели защитной одежды.<sup>5</sup> Первые упоминания

о доспехе относятся к началу VII в.<sup>6</sup> Распространение доспеха начинается с момента организации войска и государства. Предохранительное вооружение появляется там, где создается феодальная власть и строятся ее замки. Доспех становится важнейшим атрибутом военной культуры, показателем ремесленного мастерства и даже жизнестойкости народа.

Как правильно заметил А. В. Арциховский, по массовому применению и высокому качеству боевой одежды можно лучше всего судить о развитии военного дела.<sup>7</sup>

### КОЛЬЧУГИ

Точно и образно назначение этого доспеха описал Бируни: «Кольчуги предназначены для отражения оружия (врага) в бою, они защищают от того, чем действуют противники, и от ударов, срубающих голову».<sup>8</sup> Отличные технические и предохранительные свойства, гибкость и непроницаемость обеспечили кольчугам широкое распространение и популярность. Об этом же свидетельствуют и сами находки (рис. 1). На территории Древней Руси в ста археологических комплексах найдено около 112 кольчуг IX—XIII вв. (40 целых, остальные в обрывках и обломках).<sup>9</sup> Насколько мне известно, ни одна из европейских стран не обладает (для IX—XIII вв.) столь значительными материалами.<sup>10</sup>

<sup>6</sup>L. Niederle. Slovanské starožitnosti, dil. III, sv. 2. Praha, 1925, стр. 563.

<sup>7</sup>А. В. Арциховский. Новгород Великий по археологическим данным. В кн.: Новгород к 1100-летию города, М., 1964, стр. 45.

<sup>8</sup>Ал-Бируни. Минералогия. М., 1963, стр. 231.

<sup>9</sup>Эти цифры при учете многих незамеченных, пропавших и депаспортизированных вещей следует считать преуменьшенными.

<sup>10</sup>S. Grieg. Gjermundbufunnet. Norske Oldfunn, VIII, Oslo, 1947, стр. 48 и сл.; A. Nadolski. Sludia nad

<sup>1</sup>Э. Э. Ленц. 1) Опись собрания оружия графа С. Д. Шереметева. СПб., 1895, стр. 3 и сл.; 2) Указатель отделения средних веков и эпохи Возрождения, ч. I. Собрание оружия. СПб., 1908, стр. 19 и сл.; 3) Предметы вооружения и конского убора, найденные близ села Демьяновки Мелитопольского уезда. ИАК, вып. 2, СПб., 1902, стр. 83.

<sup>2</sup>А. В. Арциховский. 1) Русская дружина по археологическим данным. Историк-марксист, 1939, № 1, стр. 194; 2) Русское оружие X—XIII вв. Докл. и сообщ. ист. фак. МГУ, вып. 4, 1946, стр. 8; М. Г. Рабинович. Из истории русского оружия IX—XV вв. Тр. Инст. этногр., нов. сер., т. I, 1947, стр. 73—74; А. Ф. Медведев. К истории кольчуги в Древней Руси. КСИИМК, вып. 49, 1953, стр. 26—31.

<sup>3</sup>Б. А. Рыбаков. Ремесло Древней Руси. М., 1948, стр. 231—232.

<sup>4</sup>Б. А. Колчин. Черная металлургия и металлообработка в Древней Руси. МИА, № 32, 1953, стр. 150—152.

<sup>5</sup>Сборник документов по социально-экономической истории Византии. М., 1951, стр. 76.

Первые отчетливые свидетельства об отечественных кольчугах<sup>11</sup> относятся к начальной поре раннефеодальной государственности. Ибн-Русте, писавший в 903—913 г., отмечает, что у славян

организации на передний план выдвигаются дружинники «железоносцы»,<sup>13</sup> облаченные в шлемы и кольчуги. Первое дошедшее до нас сообщение о тяжеловооруженных воинах Игоря приурочено



Рис. 1. Кольчуги IX—XIII вв. Карта находок.

Цифры — номера по каталогу; а — место находок; б — район находок.

ского царя были «прекрасные, прочные и драгоценные кольчуги».<sup>12</sup> С укреплением новой военной

uzbrojeniem polskim w X, XI i XII wieku. Łódź, 1954, стр. 77 и сл. На Западе вообще найдено очень мало раннесредневековых кольчуг, что объясняется отсутствием обычной класть доспех в погребения (С. Blair. European Armour. London, 1958, стр. 19 и сл.).

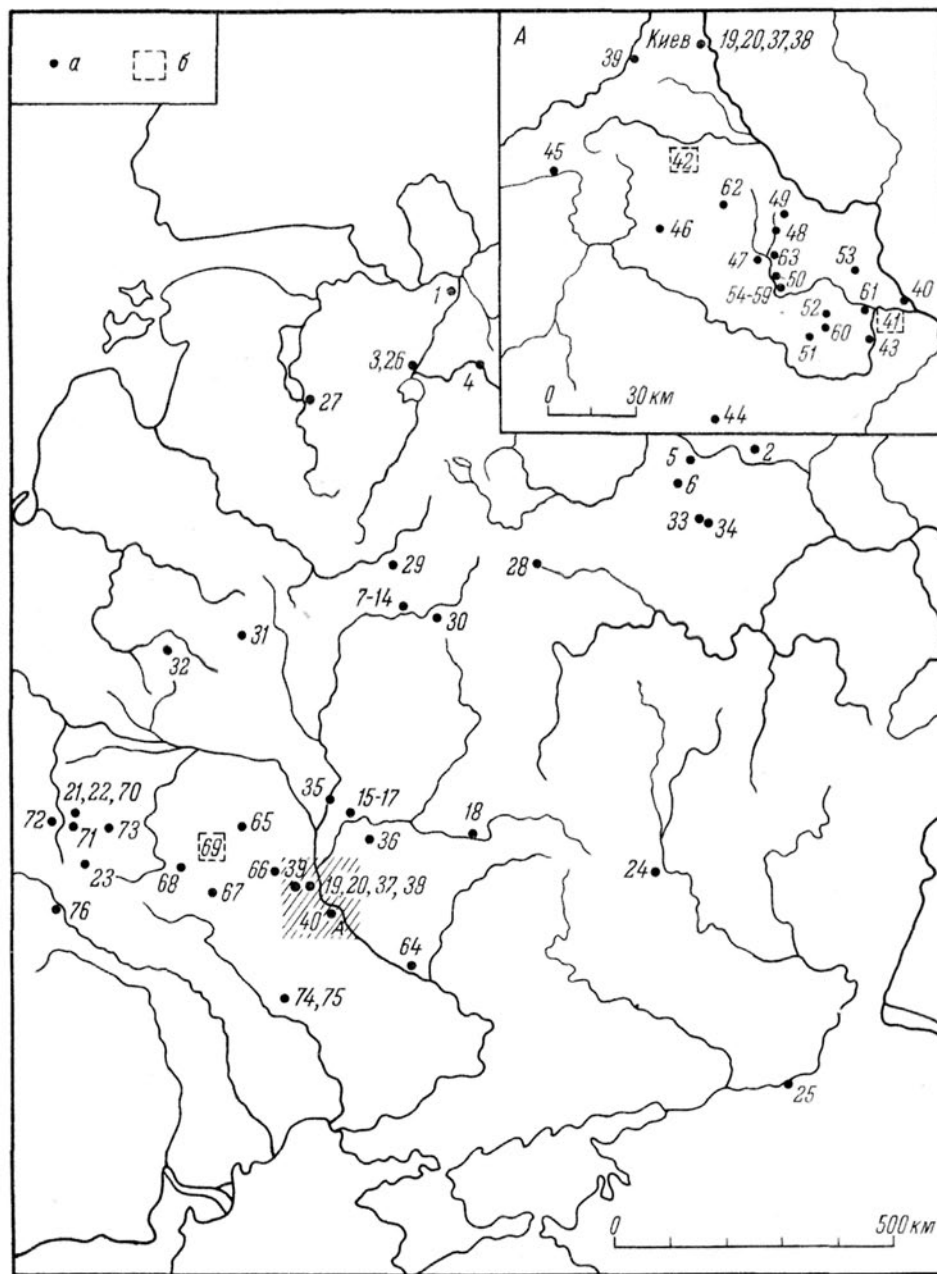
<sup>11</sup>Кольчуга — славянское слово; оно фиксируется в документах XV—XVI вв., заменив прежнее название — броня (ср.: И. И. Срезневский. Материалы для словаря древнерусского языка, т. I. СПб., 1893, стр. 183).

<sup>12</sup>А. Я. Гаркави. Сказания мусульманских писателей о славянах и русских. СПб., 1870, стр. 266.

к 941 г.,<sup>14</sup> а тремя годами позже гвардейцы этого князя клянутся своим оружием (среди которого были и брони) при заключении мира с греками.<sup>15</sup> В подписанном по этому поводу договоре после перечисления щитов и мечей стоит следующее: «... и обруче свое и прочаа оружия». Термин «обручи» к оружию не относится и появился, по-видимому,

<sup>13</sup>Никоновская летопись под 912 г.

<sup>14</sup>L. Niederle. Slovanské starožitnosti, стр. 522.

<sup>15</sup>Ипатьевская летопись под 945 г.

в результате переделки неразборчивого слова.<sup>16</sup> В передаче В. Н. Татищева здесь приводится слово «броня», что вполне правдоподобно.<sup>17</sup> Если сказанное верно, перед нами древнейшее упоминание брони-кольчуги в русских источниках. Первое бесспорное упоминание брони, как русского подарка печенежскому князю, помещено в летописи под 968 г.<sup>18</sup> Именно в это время разразилась русско-византийская война и вместо беззащитной толпы перед византийцами оказалась фаланга одетых в кольчуги воинов Святослава.<sup>19</sup> Как бы не были разрозненны все приведенные выше сообщения, они показывают, что оснащение защитным снаряжением явилось важнейшим показателем военного подъема Киевской державы.

Археологические данные углубляют свидетельства письменности. Кольчуги на территории Древней Руси обнаруживаются необычно рано, а именно в погребениях VIII—IX вв.<sup>20</sup> Древнейшей датированной находкой этого периода, найденной с монетами VIII в., считалась кольчуга из захоронения на р. Осколе<sup>21</sup> Воронежской области. Обрывки кольчуг оказались также в погребениях Княжого Села Новгородской области и с. Волинцево Сумской области<sup>22</sup> среди таких женских вещей, как бусы, височные кольца, спиральные пронизки (рис. 40, 1).<sup>23</sup> В этих комплексах нет оружия и части кольчужной ткани (10—40 колец) представляли, очевидно, мужской заупокойный дар. Благодаря этому «ритуальному» обстоятельству женские могилы сохранили древнейшие детали восточноевропейских кольчуг предкиевского времени. В самих военных захоронениях кольчуга появляется лишь в X в. (рис. 40, 2, 3), но в этот период приблизительно в 7 смоленских и черниговских курганах<sup>24</sup> кольчужные колечки оказались среди типично женского инвентаря. Версия о том, что эти колечки служили запасом для ремонта

кольчуг в походах, вряд ли правдоподобна.<sup>25</sup> В этих комплексах нет оружия и инструментов, но имеются вещи богатых и знатных женщин. Очевидно, кольчужные кольца и в этих погребениях имели символическое значение, олицетворяя мужское начало и являясь супружеским почетным приношением (тот же смысл имели бусы, найденные в некоторых мужских погребениях).<sup>26</sup>

Т А Б Л И Ц А 1  
Кольчуги IX—X вв.

Район или место находки	Количество	
	обломки или обрывки	целые
Старая Ладога . . . . .	1	—
Костромская обл. . . . .	1	—
Новгород и обл. . . . .	2	—
Ярославская обл. . . . .	2	—
Смоленская обл. (Гнездово)	8	—
Чернигов . . . . .	1	4
Киев . . . . .	1	1
Сумская обл. (Волинцево)	1	—
Владимир-Волынский . . . .	—	2
Львовская обл. (Подгорцы)	—	1
Воронежская обл. (Титчиха)	1	—
Ростовская обл. (Цимлянская)	1	—
Итого . . . . .	19	8
	примерно от 27 доспехов	

Кольчуги X в. происходят из 23 археологических комплексов (табл. 1) и лучше известны не по женским погребениям, а по прославленным могилам вождей всадников в Гнездове, Киеве, Чернигове и Плеснеске. Полные доспехи (включая шлемы) полагались, видимо, только самым богатым и знатым, из чего, однако, не следует, что они и в действительности были большой редкостью.

Большинство образцов найдено в скипевшихся перегорелых кусках (из трупосожжений); покрой и технику их распознать трудно. Тем не менее и 8 случаях удалось установить, что кольца кольчуг попереченно сварены и склепаны (рис. 2).<sup>27</sup> Эта техника будет типичной для кольчатой брони всего домонгольского периода. Сами кольца откованы из железной проволоки и в поперечнике достигают 7—9 и 13—14 мм, а по толщине не превышают 1. 5—2 мм. Наиболее универсальными были мелкие кольца, которые использовались при плетении как самих кольчуг, так и бармиц шлемов. Третьи в плетении доспехов обнаружены каймы из медных колец (№№ 8, 12 и 17; Гнездово и Чернигов). Медные каймы известны у кольчуг более поздней поры и имели декоративное назначение. Описанные особенности показывают, что техника производства кольчатой брони в IX—X вв. вполне сложилась.

<sup>25</sup> Б. А. Рыбаков. Ремесло..., стр. 230, прим. 82.

<sup>26</sup> Описанный обычай древнего происхождения и зафиксирован еще в гетидских погребениях V—VI вв. в Венгрии. (D. Csallány. Archäologische Denkmäler der Gepiden im Mitteldonaubecken. Budapest, 1961, стр. 262—263). Насколько он связан с воинственностью женщин, судить трудно.

<sup>27</sup> №№ 4, 7—10, 12, 13, 16.

<sup>16</sup> Памятники русского права, вып. 1, М., 1952, стр. 50.

<sup>17</sup> В. Н. Татищев. История Российская, кн. 2, М., 1773, стр. 30.

<sup>18</sup> Ипатьевская летопись под 968 г.

<sup>19</sup> История Льва Диакона Калойского. Пер. Д. Попова. СПб., 1820, стр. 89.

<sup>20</sup> Ср.: А. Ф. Медведев. Оружие Новгорода Великого, МИА, № 65, 1959, стр. 173.

<sup>21</sup> Б. А. Рыбаков. Ремесло..., стр. 232. Древнейшая на нерусском северо-востоке кольчуга IX в. найдена на Чертовом городище бывш. Вотлужского уезда Костромской губ. (В. Каменский. «Чертовое городище» в Вотлужском уезде по раскопкам 1908 г. Сб. музея по антропологии и этнографии при АН, вып. VII, СПб., 1909, табл. VI).

<sup>22</sup> №№ 4 и 18 (здесь и далее в сносках, тексте и иллюстрациях приводятся номера по каталогу).

<sup>23</sup> Я. В. Станкевич. Керамика нижнего горизонта Отарой Ладоги. СА, т. XIV, М. — Л., 1950, стр. 200—201, рис. 5, 1—7 на стр. 199; Д. Т. Березовец. Дослідження на території Путивльського району, Сумської області. Археологічні пам'ятки УРСР, т. III, Київ, 1952, стр. 248 и табл. I, 2 на стр. 246.

<sup>24</sup> №№ 7, 9—11, 14, 15, 29. Имеется также три кургана (№№ 1, 5 и 9), где части кольчуги не сопровождались другими военными предметами. Принадлежность этих курганов мужчинам установлена в двух случаях (№№ 1 и 5). Кольчужные части здесь также, возможно, имели символическое значение, обозначая распространенный в загробных церемониях прием положения в могилу вместо целого предмета его части.



В нескольких дружинных курганах Тимерева, Гнездова и Шестовиц найдены миниатюрные инструменты: зубила, наковальни, шилья, молотки, клещи, бруски, которые могли применяться как писал Б. А. Рыбаков, при выделке кольчуг.<sup>28</sup> Заметим, однако, что ни в одном из этих комплексов кольчужной ткани не обнаружено,<sup>29</sup> поэтому об оружейной специализации погребенных судить трудно. Найденные инструменты скорее всего предназначались для мелких универсальных работ,<sup>30</sup> например починок оружия в походе. Изго-

мусульманском Востоке.<sup>33</sup> Европейцы раннего средневековья довольствовались будто бы одними кожаными панцирями с металлическими нашивками. Это заключение, господствовавшее долгое время, и дало повод А. В. Арциховскому (а вслед за ним и другим авторам) написать, что в применении кольчуг Русь на два века обогнала Западную Европу.<sup>34</sup> Восточное происхождение кольчуг на Руси казалось наиболее приемлемым, а южно-русские степи рассматривались как путь проникновения этого доспеха на Запад.<sup>35</sup>



Рис. 2. Кольца кольчуг VIII—XIII вв.

1 - Княжое Село (№ 4); 2 - Гнездово (№ 12); 3 - Нежин (№ 36); 4-6 - Княжа Гора (№ 40); 7 - Городище (№ 68); 8 - Райки (№ 67); 9 - Межерички (№ 75).

товление кольчуг — очень кропотливое и трудоемкое дело; оно требовало огромного терпения и навыка. Многочисленность находок даже при отсутствии самих мастерских может свидетельствовать о том, что выделка этого доспеха не была секретом для киевского кузнеца X в.

Исследователи давно задавали вопрос, с какой стороны «пришла» кольчуга в Россию: из Азии или из Европы.<sup>31</sup>

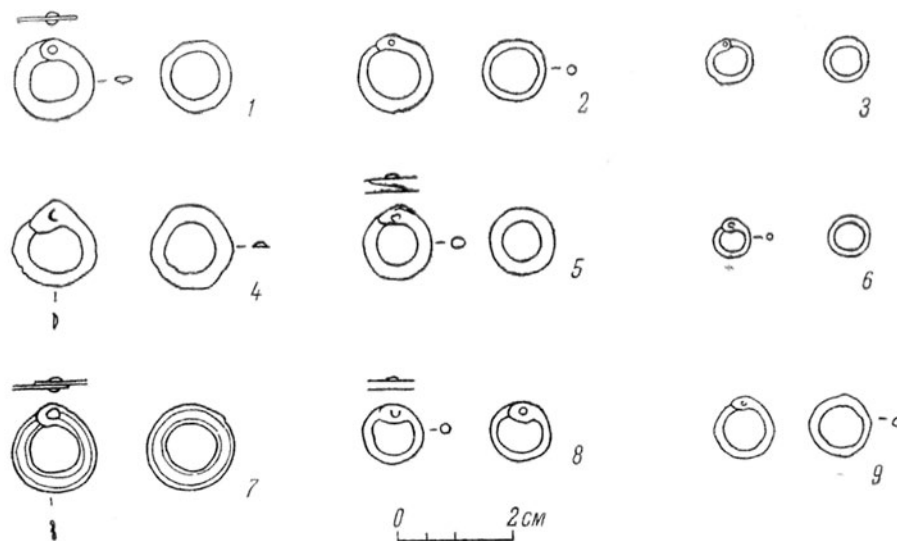
Кольчуга — древнее ассирийское или иранское изобретение.<sup>32</sup> В Европе кольчугу употребляли кельты, особенно римляне. Она, как полагали, исчезла с гибелью империи. По мнению оружейников прошлого века, кольчуга вторично появилась в Европе лишь около 1150 г., после того как крестоносцы узнали и оценили этот вид доспеха на

Время, однако, вносит в изложенные построения существенные поправки.<sup>36</sup> В последние годы специалисты убедились, что раннесредневековая кольчуга берет свое начало в эпоху великого переселения народов (находки этого доспеха в ряде европейских мест датируются римским временем).<sup>37</sup> Оказалось, что в послеримский период кольчуга не только не исчезла, но и все шире распространилась в «варварской» Европе. В частности, германцы эпохи переселения народов и времени Меровингов

<sup>33</sup>Ср.: W. Bœheim. *Handbuch der Waffenkunde*. Leipzig, 1890, стр. 130.

<sup>34</sup>А. В. Арциховский. 1) Русская дружина по археологическим данным, стр. 194; 2) Русское оружие X—XIII вв., стр. 8.

<sup>35</sup>А. Ф. Медведев. *Оружие Новгорода Великого*, стр. 173.

<sup>36</sup>Первое несогласие с мнением В. Бёгейма выразил А. Деммин, писавший, что в Европе кольчуга была распространена задолго до XI в. (A. Demmin. *Die Kriegswaffen in ihren geschichtlichen Entwicklungen*. Leipzig, 1891, стр. 579). См. также: F. M. Kelly. *Römisch-romanische Ringelpanzer*. ZWK, NF, Bd. IV, H. 9, Berlin, 1934, стр. 204—210.

<sup>37</sup>Я не касаюсь дискуссионного вопроса о том, откуда заимствовали варварские народы Европы кольчуги — с Востока или из Рима. Розе утверждал первое (W. Rose. *Römisch-germanische Panzerhemden*. ZWK, NF, Bd. IV, H. 2, Dresden, 1906, стр. 52—55), Энлар и другие — второе (C. Enlart. *Manuel d'archéologie française*. Paris, 1916, стр. 449). Л. Иидерле принимал во внимание обе эти возможности (L. Niederle. *Slovanské starožitnosti*, стр. 568—570).

<sup>28</sup>Б. А. Рыбаков. *Ремесло...*, стр. 230 и сл.

<sup>29</sup>Определение гнездовского кургана № 50 (39), раскопанного С. И. Сергеевым в 1899 г., как погребения кольчужника (Б. А. Рыбаков. *Ремесло...*, стр. 230 и сл.) не вполне доказано. В этом погребении нет кольчужных колец, за них была принята цепочка, после расчистки оказавшаяся не железной, а бронзовой.

<sup>30</sup>Ср.: Ярославское Поволжье X—XI вв. М., 1963, стр. 32—35.

<sup>31</sup>В. М. Флоринский. *Первобытные славяне по памятникам их доисторической жизни*, ч. II, вып. 2, Томск, стр. 535.

<sup>32</sup>P. Post. *Orientalische Einflüsse auf die europäische Panzerung des Mittelalters*. ZWK, NF, Bd. II, H. 9, Berlin, 1928, стр. 239.

носили кольчатый панцирь в качестве обычного оборонительного прикрытия.<sup>38</sup> Можно сказать, пишет английский историк оружия Клод Блер, что в период с 600 по 1250 г. если и носилось что-нибудь кроме мягкого доспеха, то в 99 случаях из 100 это была одежда, сделанная из колец.<sup>39</sup> У франков на Рейне процветали кольчужные мастерские, продукция которых (вместе с мечами), несмотря на запреты, расходилась далеко за пределы их области. В Скандинавию кольчуги проникли еще в римское время. Их редкое нахождение в могилах викингов объясняют просто отсутствием такого обычая.<sup>40</sup>

На происхождение кольчуг у славян указывает само название. Броня — слово германского происхождения, производное от древневерхненемецкого *Brunja*, немецкого *Brünne*.<sup>41</sup> По мнению Л. Нидерле, это прямо свидетельствует о заимствовании данного вида вооружения от германцев в каролингскую эпоху, тем более что имеется запрещение Карла Великого 805 г. продавать славянам оружие и броню (*arma et brunias*).<sup>42</sup>

Являясь сторонником каролингского происхождения славянской брони, Л. Нидерле признавал при этом и воздействие Востока. Не отрицая правильности мнения чешского ученого о западных и восточных взаимодействиях, следует прибавить, что на киевских славян могла повлиять и местная традиция. В Восточной Европе кольчуги распространялись в первые века нашей эры среди сармат.<sup>43</sup> Забыт был этот доспех позднее или нет, сказать трудно, но в V—VIII вв. (иногда и раньше) район его использования простирается от Прикамья, Западного Приуралья<sup>43а</sup> и Северного

<sup>38</sup>W. Rose *Römisch-germanische...*, стр. 41 и сл.; G. Arwidsson. *Valsgårde 8*. København, 1954, стр. 41, 47—48.

<sup>39</sup>C. Blair. *European Armour*, стр. 19. См. также: R. E. Oakeshott. *The Archaeology of Weapons*. London, 1960, стр. 153.

<sup>40</sup>T. J. Arne. *Die Warägerfrage und die Sowjetrussische Forschung*. AA, vol. XXIII, København, 1952, стр. 147; R. Thordeman. *Armour from the battle of Wisby 1361*, vol. 1. Stockholm, 1939, стр. 284; R. Grieg. *Gjermundbufunnet*, стр. 48—51.

<sup>41</sup>Восходит к прагерманскому *Brunjon* (В. В. Мартынов. *Славяно-германское лексическое взаимодействие древнейшей поры*. Минск, 1963, стр. 58—59).

<sup>42</sup>Л. Нидерле. *Славянские древности*. М., 1956, стр. 382—383; L. Niederle. *Slovanské starožitnosti*, стр. 562—570.

<sup>43</sup>М. И. Ростовцев. 1) *Эллинизм и иранство на юге России*. Пгр., 1918, стр. 129, 133; 2) *Скифия и Боспор*. Л., 1925, стр. 576; Н. И. Веселовский. *Курганы Кубанской области в период римского владычества на Северном Кавказе*. Тр. XII АС, т. 1, СПб., 1902, стр. 353. Как любезно указал Е. В. Черненко, обломки древнейшей восточноевропейской кольчуги (Васюрина Гора, Тамань, раскопки Люценко; комплекс хранится в Гос. Эрмитаже) происходят из погребения IV—III вв. до н. э.

<sup>43а</sup>ОАК за 1900 г. СПб., 1902, стр. 88; М. Худяков. *Воробьевский и Вичмарнский могильники*. Изв. Общ. археол. при Казанск. унив., т. 34. 1929, стр. 81; Р. Б. Ахмеров. *Уфимские погребения VI—VIII вв.* КСИИМК, вып. 40, 1951, стр. 125—126; В. Ф. Генинг. *Азелинская культура III—V вв. Очерки истории Вятского края в эпоху великого переселения народов*. Ижевск, 1963, стр. 73, рис. 38. Для сравнения отмечу, что части кольчуг VII—VIII вв. найдены в Пенджикенте и на Алтае (А. А. Гаврилова. *Кудыргэ*. Архив ЛОИА, ф. 32 оп. 2. № 1182, л. 93).

Кавказа<sup>44</sup> до Чехии и Венгрии.<sup>45</sup> О едином пространстве восточноевропейских кольчуг говорить не приходится. Позднее о кольчугах у авар, хазар и болгар писал Ибн-Русте,<sup>46</sup> но в этом же списке помещены и славяне. Арабские авторы, говоря о славянах, не упоминают о ввозе кольчуг извне, что они (как правильно отметил Б. А. Рыбаков) не преминули бы сделать, если бы последние ввозились из халифата.<sup>47</sup> Предыстория раннекиевской кольчужной брони, таким образом, уходит в этнические и географические разные районы, но к VIII в. эта предыстория была гораздо более европейской, чем азиатской. Киевские оружейники находились на рубежах европейского мира и поэтому видели восточные доспехи, но влияние западных и местных образцов, очевидно, преобладало. Как бы то ни было, находки VIII—IX вв. выдвигают Русь в число древнейших средневековых европейских государств, располагавших этим совершенным боевым прикрытием. От киевских дружин кольчугу могли перенять некоторые нерусские племена, например печенег.<sup>48</sup> По сообщению ал-Мукадеси (985—986 гг.), в Хорезм из Болгарии привозили среди прочих товаров и панцири.<sup>49</sup> О Болгарии как месте изготовления доспехов говорить трудно. Мукадеси писал вскоре после ее разгрома Святославом.<sup>50</sup> По предположению Б. А. Рыбакова, в болгарских торговых караванах могли находиться русские изделия, в том числе и брони.<sup>51</sup>

С развитием феодального войска броня становится необходимым защитным средством как профессионального воина, так и состоятельного горожанина, купца и ремесленника.

Доспех повлиял на военные строи и тактику. Выделившиеся в X в. тяжеловооруженные воины веком позже составили постоянное ядро войска. Эта прослойка воинов известна, в частности, по случайному упоминанию в Ипатьевской летописи. Под 1146 г. в пей помещено известие об участии в междукняжеской борьбе белозерских дружинников, названных необычно — «бренидьещь» (вариант «бернистец»). Это слово появилось в результате искажения средневековым переписчиком текста подлинника. И действительно, буквы «дь» написаны по подскобленным буквам «ст», следующее «е» переделано также из другой буквы.<sup>52</sup> В одной из поздних летописей непонятное слово заменено названием «бронники».<sup>53</sup> Испорченное слово

<sup>44</sup>П. С. Уварова. *Могильники Северного Кавказа*. МАК, вып. VIII, М., 1900, стр. 122 и сл.; А. Ф. Медведев. *К истории кольчуги...*, стр. 28.

<sup>45</sup>J. Eisner. *Devinska Nová Ves*. Bratislava, 1952, стр. 296; D. Csallány. *Archäologische Denkmäler...*, стр. 262—263. В этих книгах указаны фрагменты кольчуг из аварских, кутригурских и гепидских погребений.

<sup>46</sup>А. Я. Гаркави. *Сказания...*, стр. 266 и сл.

<sup>47</sup>Б. А. Рыбаков. *Ремесло...*, стр. 232.

<sup>48</sup>Ипатьевская летопись под 968 г.

<sup>49</sup>А. Я. Гаркави. *Сказания...*, стр. 282.

<sup>50</sup>Б. А. Рыбаков. *Ремесло...*, стр. 474.

<sup>51</sup>Там же.

<sup>52</sup>ПСРЛ, Ипатьевская летопись. Изд. 2-е СПб., 1908, прил. к тексту, стлб. 337—338.

<sup>53</sup>Московский летописный свод под 1146 г.

Ипатьевской летописи можно восстановить совершенно точно; оно читается как «бранистец» (или «бранистарец»). Термин этот был известен по памятникам переводной литературы XI—XII вв. и обозначал тяжеловооруженного воина.<sup>54</sup>

Не менее 13 раз упомянута кольчуга в летописных сообщениях XII—XIII вв. В походе до спехи везли отдельно и надевали перед битвой: «Изнарядися в брони аки на рать». <sup>55</sup> Человек, надевший кольчужную рубашку, считался готовым к бою: «И не смеша на нь дързнути». <sup>56</sup> Высок ценился доспех как военная добыча, <sup>57</sup> а его блеск неизменно восхищал очевидцев. Надежность брони не подлежит сомнению. Только один раз летопись упоминает о том, что кольчугу пробил стрела «под сердце». <sup>58</sup>

Кольчужные доспехи русских, возможно, шедшие на Восток, затем получают известность и на Западе. Во французской героической поэме «Рено до Монтобан» упомянута «добрая кольчуга, сделанная на Руси» («bon hanberc qui en Roussie»). <sup>59</sup> Красивейшие блестящие брони (Brunje) из стали и золота неоднократно отмечены в Ливонской рифмованной хронике (для событий 1218 и 1238—1242 гг.). <sup>60</sup>

Об истории кольчуги удельной Руси лучше всего судить археологическим данным.

Примерно 85 кольчуг (считая целые и обломки) XI—XIII вв. найдены в 51 археологическом комплексе на пространстве от Новгорода на севере до Воинской Гребли на юге (табл. 2). Кольчуги XI в. случайны, зато начиная с XII в. они все чаще попадают в раскопках многих городов: Новгорода, Пскова, Минска и др. Особая густота находок свойственна Южной Руси, где бытование кольчатого доспеха отличалось особой популярностью. Достаточно сказать, что почти все дошедшие до нас целые брони удельного периода (30 из 32) и десятки кусков и обломков найдены на юге (рис. 41). Основными хранилищами кольчуг явились здесь города, сожженные монголами, и черноклобуцкие курганы Киевского Поросья.

Обстоятельства нахождения древнерусских кольчуг дают обильный материал на тему о былых военных превратностях и переменчивости боевого

<sup>54</sup> В. М. Истрин. Хроника Георгия Амартола в древнем славянском переводе, т. I. Пгр., 1920, стр. 203; Н. А. Мещерский. История Иудейской войны Иосифа Флавия в древнерусском переводе. М. — Л., 1958, стр. 299, 503 (ср.: И. И. Срезневский. Материалы..., т. I, стр. 178 и 182—183).

<sup>55</sup> Ипатьевская летопись под 1111, 1159 гг.; Новгородская первая летопись под 1219 и 1220 гг.; Воскресенская летопись под 1220 г.

<sup>56</sup> Лаврентьевская летопись под 1154 г.; Ипатьевская летопись под 1159 г.

<sup>57</sup> Суздальская летопись по академическому списку под 1216 г.

<sup>58</sup> Лаврентьевская летопись под 1184 г.

<sup>59</sup> А. И. Дробинский. Русь и Восточная Европа во французском средневековом эпосе. Ист. зап., т. 26, М., 1948, стр. 109.

<sup>60</sup> Livländische Reimchronik, herausgegeben L. Meyer. Paderborn, 1876, стихи 1604, 2105, 2215. Нарядные золотые, серебряные брони названы в «Девгениевом деянии» XII—XIII вв. (М. Сперанский. Девгениево деяние. Сб. ОРЯС, т. 99, № 7, Пгр., 1922, стр. 141—142).

Район или место находки	Количество	
	обломки или обрывки	целые
Новгород . . . . .	8	—
Псков . . . . .	1	—
Московская обл. (Тушково) . . . . .	1	—
Смоленская обл. . . . .	2	—
Минск . . . . .	2	—
Гродненская обл. (Новогрудок) . . . . .	1	—
Владимирская обл. . . . .	—	2
Черниговская обл. . . . .	1	1
Киев . . . . .	2	—
Города Киевской области . . . . .	7	3
Курганы Киевской области . . . . .	5	15
Полтавская обл. (Воинская Гребля) . . . . .	1	—
Житомирская обл. . . . .	~41	4
Хмельницкая обл. (Городище) . . . . .	9	1
Кременецкий район Тернопольской области . . . . .	—	1
Владимир-Вольнский и область (Польша) Чермо . . . . .	1	3
Подолія (Межерички) . . . . .	1	—
Подолія (Межерички) . . . . .	1	1
Стаиславская обл. (Крылос) . . . . .	1	1
Итого . . . . .	~84	32
	примерно от	
	85 доспехов	

счастья. Одни из обнаруженных доспехов принадлежали военачальникам, павшим в борьбе с монголами на крепостных стенах своих городов (№№ 37 и 68, Киев и Городище), другие оставлены хозяевами богатых жилищ, убитыми или бежавшими при городских катастрофах (№№ 30, 38, 39, 67 и 76, Бородино, Киев, Белгородка, Райки, Крылос), третьи брошены для облегчения во время бегства (№ 33, Лыково), четвертые утянули своих владельцев на дно рек при переправах (№ 71, Вигаданка, из р. Буг). Поросские черные клобуки любили одевать в кольчуги (иногда последние свертывались в клубок) своих усопших вождей и витязей. Кольчуги из этих погребений со временем отвердевали и превращались как бы в скульптурный отпечаток своих последних владельцев (рис. 14, 15). Три таких «железных манекена» в неповрежденном виде были доставлены и выставлены в музеях Ленинграда и Киева (рис. 42). <sup>61</sup>

Кольчатый доспех, как и в более раннюю пору, был характерен прежде всего для социальных верхов общества и войска. Эти лица жили в богатых домах, имели полный набор вооружения, в том числе коней, шлемы, мечи или сабли. Погребенные поросские кольчугоносцы были убраны с варварской роскошью; поверх шелковых и парчовых одежд они имели золотые и серебряные украшения (гривны, перстни, серьги, браслеты, застежки, монеты и др.). <sup>62</sup> Древнерусский военный быт свидетельствует, однако, о том, что кольчуги носили не только самые знатные. Летописец как обычное

<sup>61</sup> №№ 47, 48 и 53 (Липовец, Бурты и Ковали).

<sup>62</sup> №№ 45, 53, 56, 60 и 63. Добавим сюда очень богатое кочевническое погребение из Юрьева-Польского (№ 34).

явление описывает целые отряды воинов в свергающих доспехах, чаще всего, очевидно, бронях.<sup>63</sup>

Еще совсем недавно в научной литературе можно было встретить утверждение о том, что все встреченные в курганах и случайных находках русские кольчуги сильно проржавели, и поэтому древний облик их изучить невозможно. Действительно, большинство найденных фрагментов или не расчищалось, или не выдерживало самой осторожной реставрации. Однако имеются данные, позволяющие судить об устройстве и покрое кольчуг эпохи феодальной раздробленности.<sup>64</sup> Из 32 кольчуг, найденных целиком, 13 были вынуты из земли полностью и 8 из них доступны практическому обследованию.<sup>65</sup>

Кольчуги, как и в предшествующий период, плелись из проволочных колец, составлявших в поперечнике 6—8 и 10—13 мм при толщине 0,8—2 мм. Предпочиталось соединение более крупных колец. На плетение одного доспеха шли кольца стандартного размера (рис. 43). Одновременное употребление колец разной величины будет свойственно кольчугам позднего средневековья.<sup>66</sup>

Что касается способа изготовления колец, то почти во всех доступных случаях (38 раз), иногда после специальной обработки,<sup>67</sup> я мог наблюдать известную и раньше попеременную сварку и склепку колец (1 склепанное продевается в 4 сваренных). На изготовление одной кольчуги шло в среднем 600 м железной проволоки и не менее 20 000 колец.<sup>68</sup>

Измерения уцелевших кольчуг<sup>69</sup> показывают, что их обычная величина следующая: длина 60—70 см, ширина в поясе около 50 см, длина рукава около 25 см. Полагался разрезной ворот, отложного или стоячего воротника не было (рис. 3; рис. 44). Передние и задние разрезы подола не являлись общим правилом. Совсем не обнаружены такие признаки позднесредневековых кольчуг, как длинный рукав, большой запах ворота (с подполком), прошнурованный кожаными ремнями стоячий воротник, расширенный книзу подол, сеченые кольца или кольца с внутренним мысообразным выступом, плоские клиновидные или двойные заклепки, двойное плетение в наиболее уязвимых

местах, медные мишени, вес, доходящий до 10—17 кг.<sup>70</sup>

В двух случаях — в Новгороде<sup>71</sup> и Владимире-Волыньском (слои XI — начала XII в.) — найдены обрывки плетения, где все колечки склепаны маленькими заклепками, т. е., по выражению, принятому в позднем средневековье, «на гвоздь». Такими же сплошь склепанными оказались и две не потерявшие своей гибкости и хорошо сохранившиеся райковецкие кольчуги.<sup>72</sup> Покрой их близок описанным выше. Это относительно короткие рубашки; их длина 70 см (или 123—125 рядов колец), ширина в плечах 100 и 130 см, а в поясе 60—66 см. Рукава рубашек короткие, разрез ворота сдвинут влево. Первая кольчуга<sup>73</sup> составлена



Рис. 3. Покрой кольчуг (1, 2), найденных в Райковецком городище (№ 67).

из 35 000 колец и весит 6,15 кг. Ее кольца равны в поперечнике 11 мм. Только по краю ворота пущен бордюр из колечек шириной 5 мм. Вторая кольчуга изготовлена из 50 000 колец (размер их такой же, как у описанных выше) и весит 5,5 кг (меньший по сравнению с первой вес объясняется большей степенью очистки). У первой кольчуги защита шеи едва намечена. У второй имеется воротник, возвышавшийся над уровнем плеч на 10 см. Судя по всему, описанные доспехи предназначались для людей разных по сложению, а может быть, и возрасту. Задние полы кольчуг срезаны, очевидно, для удобной посадки в седле.

Доспехи из только склепанных колец (как уступка более простой и однообразной техноло-

<sup>63</sup> Никоновская летопись под 1099, 1149, 1152, 1237 гг.; Ипатьевская летопись под 1185, 1193, 1261 и 1277 гг.

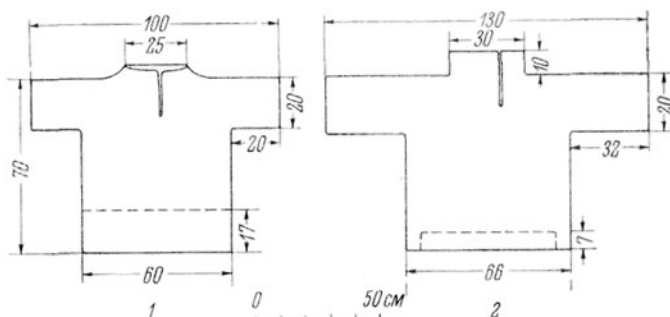
<sup>64</sup> Я встречал в музеях большие куски спекшихся кольчуг, которые можно расчистить и, видимо, открыть целый доспех (ср. №№ 37 и 42).

<sup>65</sup> №№ 41, 47, 48, 53, 67 и 69. В Райках найдены сразу 3 целые кольчужные рубашки. Обследование одной из них, переданной в Эрмитаж из Бердичевского музея, убедило меня в том, что она относится к XV—XVII вв. и, следовательно, к домонгольскому периоду отнесена по ошибке.

<sup>66</sup> При описании кольчуги из Ковалей (№ 53) указывается, что ее кольца на груди были мельче, а на плечах и рукавах крупнее (А. Бобринский. Курганы и случайные археологические находки близ местечка Смелы, т. III, СПб., 1901, стр. 123—124). Проверить это наблюдение мне не удалось.

<sup>67</sup> №№ 26, 27, 36, 40—42, 47, 51, 57, 59, 67, 68 и 75.

<sup>68</sup> Н. В. Гордеев. Русский оборонительный доспех. В кн.: Гос. Оружейная палата московского Кремля. М., 1954, стр. 64.

<sup>69</sup> №№ 41, 47, 48, 53 и 69.

<sup>70</sup> Разграничительные признаки поздних и ранних кольчуг, впрочем, относительно. Так, среди кольчуг XV—XVII вв. встречаются образцы без воротников, короткого покроя, весом около 5—6 кг, с кольцами, сваренными и склепанными. При хронологических определениях следует учитывать всю совокупность признаков. О позднесредневековых кольчугах см.: Н. Печенкин. Археологическая разведка на предполагаемом месте Шелонской битвы. В кн.: А. К. Байов. Шелонская операция царя Иоанна Васильевича. Пгр., 1915, стр. 67—68, рис. 1; Н. В. Гордеев. Русский оборонительный доспех, стр. 67—69; М. М. Денисова, М. Э. Портнов, Е. Н. Денисов. Русское оружие. М., 1953, стр. 59—61. Некоторые из поздних кольчуг я в сравнительных целях обследовал в Эрмитаже и АИМ.

<sup>71</sup> А. В. Арциховский. Раскопки на Славно в Новгороде. МИА, № 11, 1949, стр. 174, рис. 13, а, б. У новгородской кольчуги оказалось орнаментальное окаймление из медных колец. Аналогичная особенность была уже отмечена у кольчуг X в. (ср. №№ 8, 12 и 17).

<sup>72</sup> Проверить документально райковецкое происхождение этих кольчуг я не смог.

<sup>73</sup> В. К. Гончаров. Райковецкое городище. Киев, 1950, табл. XV, 1.

гии) стали производиться в Европе после 1400 г.<sup>74</sup> и преобладали в Московской Руси.<sup>75</sup> Начало этого производства относится, как видно из приведенных выше примеров, еще к домонгольскому периоду.

Около 1200 г. в доспешном деле появились плоские кольца диаметром 13—16 мм, шириной 2—4 мм при толщине 0,6—0,8 мм. Эти кольца отковывались из первоначально круглой железной проволоки и затем, очевидно, при помощи специального штампа сплющивались. На лицевой поверхности этих колец иногда были отгиснуты для прочности две радиальные бороздки.<sup>76</sup> Находки такого рода<sup>77</sup> происходят из Лыкова, Княжей Горы и Городища (№№ 33, 40 и 68), причем в первом и последнем случаях речь идет о целых доспехах. Брони из плоских колец примерно в 1,5—2 раза расширили железное поле, прикрывавшее чело века, и при этом вес их не увеличивался.<sup>78</sup> Одежда из плоских крупных колец хорошо послужила целям усиления защиты воина и удержалась на вооружении московских ратников под названием «байдана», «панцирь».

К числу нововведений предмонгольского периода можно отнести также кольчужные чулки, появившиеся на Западе после 1150 г.<sup>80</sup> Эта воинская принадлежность, насколько можно судить, едва ли не впервые была изображена на южных Суздальских вратах 30-х годов XIII в., затем на образке «Св. Дмитрий» (о нем см. ниже, стр. 19), на некоторых миниатюрах Симоновско-Хлудовской псалтыри около 1270 г.<sup>81</sup> и Тверского Амар-

<sup>74</sup> E. Burgess. A mail shirt from the Hearst collection. *Antiquaries*. T., vol. 38, № 3—4, London, 1958, стр. 202. Э. Берджес много сделал для реконструкции техники производства кольчуг. См. также: С. Blair. *European Armour*, стр. 20.

<sup>75</sup> Э. Э. Ленц. 1) *Опись собрания оружия...*, стр. 6 и сл.; 2) *Указатель отделения...*, стр. 287—288 и сл.

<sup>76</sup> На аналогичных кольцах позднесредневековых доспехов бороздки нанесены сразу с двух сторон.

<sup>77</sup> Подобные кольца найдены и в Новгороде (Б. А. Колчин. *Черная металлургия...*, стр. 151).

<sup>78</sup> Позднесредневековые доспехи из плоских колец весили 3,5—7 кг, а иногда доходили до 11 кг (Н. В. Гордеев. *Русский оборонительный доспех*, стр. 89).

<sup>79</sup> Позднесредневековые панцири ничего общего не имели с пластинчатым доспехом. Это были те же кольчуги, только с плоскими кольцами (ср.: А. Н. Кирпичников и И. Н. Хлопин. *Крепость Кирилло-Белозерского монастыря и ее вооружение в XVI—XVII вв.* *Опись 1635 г.* МИА, № 77, 1957, стр. 197). Н. В. Гордеев полагает, что отличие позднесредневековой кольчуги от панциря заключается еще и в способе скрепления колец (Русский оборонительный доспех, стр. 79—82).

<sup>80</sup> С. Blair. *European Armour*, стр. 28, 34—35.

<sup>81</sup> ГИМ, Отдел рукописных источников, Хлудовская 3. Миниатюры выполнены приблизительно в 1270 г. по заказу инока новгородского Юрьева монастыря Симона. В отличие от многих лицевых изображений симоновские, по моему мнению, оригинальны и являются древнейшими сохранившимися, к тому же современными своему периоду, русскими рисунками. По реализму и другим особенностям они выдвигаются в число первоклассных, почему-то до сих пор не обследованных источников; 21 миниатюра передает военные сцены. Лучшие из них представлены в настоящей публикации. По части вооружения и особенно доспеха симоновские рисунки воспроизводят несомненно бытовавшие тогда изделия. Они с необычайной точностью передают воин-

гола около 1300 г. (рис. 57, 2; 58, 2).<sup>82</sup> Доспешные чулки сохраняются на Руси вплоть до XIV—XVII вв. под названием «кольчужные нагавицы».<sup>83</sup>

На примере изготовления кольчатого доспеха мы каждый раз сталкиваемся с поразительно живучими техническими приемами (сплошь клепаные и плоские кольца, медные каймы, нагавицы), которые были в ходу много столетий и Московской Русью унаследованы от ее великокняжеской предшественницы.

Долгое время русские брони, по-видимому, не были столь тяжелыми и длинными, как на Западе, где они уже в X—XI вв. достигли поленной длины, получили длинный рукав и весили около 10 кг.<sup>84</sup>

Однако в XIII в. изменились не только кольца кольчуг, но и их покроя. Эти изменения прослеживаются по тем художественным памятникам XIII—XIV вв., где слабеет или утрачивается каноническое византийское влияние и нарастают местные черты.<sup>85</sup> На некоторых руссифицирован-

ский костюм, разные типы панцирей, щиты, шлемы, конные полки и мн. др. Реставрация этих местами сохранившихся миниатюр (всего их 127) и издание в цвете явилось бы крупным обогащением советской средневековой истории. Литература: А. И. Успенский. *Очерки по истории русского искусства*, т. I, М., 1910, стр. 243—270 и илл.; *Археологический ежегодник*, М., 1964, стр. 163—164; О. С. Попова. *Новгородская рукопись 1270 г.* *Зап. отд. рукописи Гос. библ. им. В. И. Ленина*, вып. 25, М., 1962, стр. 188.

<sup>82</sup> Хранится в библиотеке им. Ленина (Рукописное собрание, фонд московской духовной академии, 100. Публикуемые изображения взяты из фотоархива ЛОИА, П-21596 и сл.). Готовится фототипическое издание всех миниатюр. Литература: Д. В. Айналов. *Иллюстрации к хронике Георгия Амартола*. ТОДРЛ, т. III, М.-Л., 1936, стр. 13—21; О. И. Подобедова. 1) *Миниатюры русских исторических рукописей*, М., 1961; 2) *К истории создания тверского списка хроники Георгия Амартола*. Докл. сов. делег. на V Междунар. съезде славистов, М., 1963.

<sup>83</sup> «Нагавицы — обувь вроде голенищ, для закрывания ног от колена до плюсны» (П. И. Савваитов. *Описание старинных русских утварей, одежд, оружия и ратных доспехов*. СПб., 1896, стр. 81).

<sup>84</sup> Ср. кольчугу, приписываемую Вацлаву (B. Nechvátal. *K nejstaršimú brnění v čechách*. Sb. českosl. spořečnosti archeol. PRI CSAV, № 1, Brno, 1961, str. 57—61). См. также: *The Bayeux tapestry*. New York, 1957, рис. 24 и сл.

<sup>85</sup> Изображались кольчуги в русском раннефеодальном искусстве очень редко. Рисунок этого доспеха я встретил на двух миниатюрах Тверского Амартола (ок. 1300 г.) и двух иконах XIV в., восходящих к XIII в. («Борис и Глеб», нач. XIV в., клейма 6 и 8; «Никола». XIV в.; см.: В. И. Антонова и Н. Е. Мнева. *Каталог древнерусской живописи*, т. I, М., 1963, стр. 244—245, рис. 155; 156 и стр. 247—248, рис. 159). «Преобладающие кольчуги» в миниатюрах Радзивилловской летописи склонялся видеть А. В. Арциховский (А. В. Арциховский. *Древнерусские миниатюры как исторический источник*, М., 1944, стр. 20). Это заключение, как признает и сам исследователь, подсказано не рисунками, а музейными коллекциями. Я обследовал миниатюры и согласен с В. И. Сизовым, который связывал доспехи радзивилловских миниатюр с византийской традицией. При этом он заметил, что эти одежды «представляют характерные черты римского вооружения, но уже измененного византийцами на свой лад» (В. И. Сизов. *Миниатюры Кенигсбергской летописи*. Изв. ОРЯС, т. X, кн. 1, СПб., 1905, стр. 33). На упомянутых миниатюрах сотни раз показан только пластинчатый доспех (при схематично-

ных, по выражению Н. П. Лихачева, новгородских печатях преимущественно второй половины XIII в. различимы длинные, до колон, кольчуги.<sup>86</sup> То же самое мы видим на образке около середины XIII в., представляющем св. Георгия.<sup>87</sup> Это лучшее в раннесредневековом русском искусстве реалистичное и тонко отмоделированное изображение кольчуги передает ее длиннополой, перетянутой поясом, с длинными рукавами (рис. 16). Св. Георгий (его образ наделен глубоко народными чертами), облеченный в эту массивную рубашку, кажется защищенным с «головы до ног». Перед нами одно из наиболее ранних изображений тяжелой, полномерной брони,<sup>88</sup> которая уже далеко ушла от своей предшественницы — короткой кольчужной рубашки. Как бы скудны ни были иконографические материалы, они показывают, что заметное удлинение и увеличение кольчатых рубах происходило в XIII в. (особенно во второй его половине), когда нарастало общее усиление защитных средств.

## ПАНЦИРИ<sup>89</sup>

Пластинчатые доспехи средневековья по праву всегда являлись лучшим украшением музеев и национальных хранилищ древности. История этого вооружения насчитывает множество работ; мы, однако, коснемся лишь тех, которые могут иметь отношение к отечественной науке.

В 1928—1930 гг. шведские археологи раскопали у стен готландского г. Висби несколько огромных братских могил, наполненных останками почти 2 000 изрубленных людей. Жертвами побоища были ополченцы — крестьяне и горожане этого города, павшие в 1361 г. под ударами датской армии. Впечатление от этой резни отразилось в печальном названии (Карфаген Балтики), которое

сти рисунка это узнается по рукавам и подолу) с нагрудной повязкой, очевидно удерживавшей плащ.

<sup>86</sup>Н. П. Лихачев. Сфрагистический альбом. СПб., 1904-1917, табл. II, 21; X, 14; XVI, 19, 20; XVIII, 2; XXIX, 8; XXXV, 10; XLI, 4, 9; LI, 10. См. также: Н. П. Лихачев. Материалы для истории византийской и русской сфрагистики, вып. 1. Л., 1928, стр. 94. Кольчуги изображены очень схематично. Типичным для этих печатей можно считать следующее высказывание Н. П. Лихачева: «Византийское влияние утрачено. Тип и стили памятника говорят о второй половине XIII в.» (Русские металлические печати, 1936. Архив ЛОИА, ф. 35, оп. 2, № 444, л. 210, рис. 4, см. также л. 510. Обсуждается печать, тип которой аналогичен опубликованному в «Сфрагистическом альбоме» (табл. LI, 10)).

<sup>87</sup>Н. Г. Порфиридов. Георгий в древнерусской каменной пластике. Сообщ. Гос. Русского музея, VIII, Л., 1964, стр. 124, рис. 4. Автор не приводит дату вещи, которая, с нашей точки зрения, определяется формой небольшого миндалевидного щита (см. главу о щитах) и всем покроем защитной одежды.

<sup>88</sup>Ср.: E. M. Burgess. The mail shirt from sinigaglia. The Antiquaries J., vol. 37, № 3—4, Oxford, 1957, стр. 199—205; W. Reid and E. M. Burgess. Habergeon of westwale. The Antiquaries J., vol. 40, № 1—2, Oxford, 1960, стр. 45—57 и табл.

<sup>89</sup>Слово «панцирь» — это греческое заимствование в русском языке. Оно встречено в документах XV—XVI вв. Византийские панцири были пластинчатыми, поэтому этим же наименованием мы вправе обозначить русский раннесредневековый доспех сходного устройства (ср.: И. И. Срезневский. Материалы..., т. I, стр. 875).

дали современники г. Висби. Среди находок, обнаруженных в братских могилах, оказалось 25 целых панцирей. Их устройство удалось проследить в мельчайших подробностях. находка такой массы доспехов явилась большим оружейно-доспеховым событием. При этом выяснилось, что конструктивно они восходят к значительно более раннему времени. Изучение готландских панцирей стало школой европейского «доспеховедения». Сложный клубок развития этого вооружения попытался распутать Б. Тордеман. Он выделил и проследил историю нескольких типов панцирей.<sup>90</sup> Раннесредневековая Россия была в его исследовании белым пятном, если не считать нескольких иллюстративных замечаний.<sup>91</sup> Б. Тордеман не знал, что русские находки вскоре восполнят этот пробел.

До самой последней поры кольчуга рассматривалась как едва ли не единственный вид русского раннесредневекового доспеха. Отсутствие на Руси других доспехов, кроме кольчатых, дало даже повод для некомпетентного противопоставления славянской брони «неудобным», кожаным с металлическими нашивками, латам рыцарского Запада.<sup>92</sup>

Монополия кольчуги как основного русского доспеха казалась бесспорной, если бы не одно бросающееся в глаза обстоятельство. Обычные по археологическим находкам и летописным упоминаниям кольчуги очень редко фигурируют на миниатюрах, фресках, печатях, иконах и рельефах. Боевая одежда на этих памятниках, как правило, передавалась в виде чешуи. Для Руси эти чешуйчатые одежды не считались реальными и объяснялись действительно сильным влиянием византийской иконографии.<sup>93</sup> Для самой же Византии панцири были обычны.<sup>94</sup> Знакомство славян с настоящими пластинчатыми доспехами относили к XII в.,<sup>95</sup> если не к более позднему времени. Первое русское упоминание пластинчатого доспеха — «брони дощатые» — записано в Ипатьевской летописи лишь под 1287 г.

В свете изложенного можно понять, какой неожиданностью явились части наборной брони, найденные во время раскопок в древнейших слоях Новгорода. Первые стальные пластинки были обнаружены в 1948 г. на Ярославском дворце в слое XI в., но тогда не были определены. Лишь повторная находка в 1952 г. большого куска доспеха XIV в.<sup>96</sup> впервые обратила на себя внимание исследователей и заставила приглядеться к некоторым «неопределенным» предметам из разных русских городов. И вот среди этих последних были опознаны многочисленные пластинки панцирей.

<sup>90</sup>V. Thordeman. Armour..., vol 1; vol. 2, Stockholm, 1940.

<sup>91</sup>Консультантом В. Тордемана был В. В. Арндт.  
<sup>92</sup>Е. А. Разин. История военного искусства, т. II. М., 1957, стр. 168; История отечественной артиллерии, т. I, кн. 1. М., 1959, стр. 24.

<sup>93</sup>А. В. Арциховский. Археологическое изучение Новгорода. МИА, № 55, 1956, стр. 34.

<sup>94</sup>В. Н. Лазарев. История византийской живописи, т. II. М., 1948, табл. 69, а; 71; 173; 184; 204; Собрание М. П. Боткина. СПб., 1911. Эмали с изображением св. Георгия.

<sup>95</sup>Л. Нидерле. Славянские древности, стр. 382.  
<sup>96</sup>В Новгородской земле доспешные пластинки встречены в слоях X—XVI вв.

## Панцири IX—XIII вв.

Район или место находки	Дата	Количество пластин
Новгород . . . . .	X—XIII вв.	107 (при-мерно от 9 доспехов)
Торопец * . . . . .	2-я пол. XIII в.	3
Минск * . . . . .	2-я пол. XI—сер. XII в.	5
Друцк . . . . .	XIII—XIV вв.	1
Белорусское Полесье (Хотомель) . . . . .	IX—X вв.	3
Новогрудок * . . . . .	Нач. XIII в.	9
Смоленск . . . . .	XIII—XIV вв.	8
Орловская обл. (Зайцевское городище) . . . . .	XII—XIII вв.	1
Кировская обл. (Никольчино) . . . . .	XIII—XIV вв.	4
Черниговская обл. (Любеч)* . . . . .	XII—XIII вв.	1
Киевская обл. . . . .	X—XIII вв.	3
Киевская обл. (Китаев) ** . . . . .	XII—XIII вв.	104
Полтавская обл. (Воинская Гребля) * . . . . .	XII—XIII вв.	1
Чернио (Польша) * . . . . .	XII—XIII вв.	1
Львовская обл. (Подгорцы) . . . . .	VIII—X вв.	1
Харьковская обл. (Донецкое городище) . . . . .	2-я пол. X—1-я пол. XIII в.	2
Ростовская обл. (Цимлянская) . . . . .	2-я пол. X—нач. XII в.	6
Молдавия (Алчедар) . . . . .	X—XI вв.	10
Итого . . . . .		270 (при-мерно от 26 доспехов)

\* Наши добавления к списку А. Ф. Медведева.

\*\* У А. Ф. Медведева ошибочно обозначено как Олельково городище.

Заслуга этого открытия, изменившего привычные представления о защитной одежде наших предков, принадлежит А. Ф. Медведеву.<sup>97</sup> А. Ф. Медведев внимательно обработал и издал панцирные пластины из Новгорода и других мест. Показательно, что список находок, составленный А. Ф. Медведевым, теперь можно удвоить (табл. 3). К настоящему времени в 18 географических пунктах Древней Руси найдено около 270 доспешных пластин IX—XIII вв., происходящих примерно от 26 панцирей,<sup>98</sup> целого доспеха пока не встречено.

Древнерусские панцирные находки после раскопок в Висби создали новый сильный толчок в деле изучения европейского доспеха. Касаясь этого вида боевого прикрытия, я не буду повторять того, что написал А. Ф. Медведев, прибавлю лишь то, что считаю необходимым.

Новые находки позволяют заново рассмотреть соотношение основных типов древнерусской брони. На каждые 4 археологически известные кольчуги IX—XIII вв. приходится 1 панцирь, поэтому можно смело сказать, что до второй половины XIII в. кольчатая одежда была преобладающей формой защиты тела. Характерно и другое: никакой другой вид боевого прикрытия, кроме кольчуги, ни разу не был найден в погребениях домонгольской Руси. А «если бы чешуйчатые и пластинчатые панцири имели сколько-нибудь значительное распространение, хотя бы даже в узком кругу князей и их приближенных, то данное обстоятельство не могло бы не отразиться на погребальном инвентаре дружинных курганов».<sup>99</sup> Эти слова во многом справедливы, хотя были высказаны до новгородских открытий. В споре кольчуги и панциря первое место долгое время оставалось за первой, но уже совершенно ясно, что пластинчатая броня получила известное распространение на Руси, особенно в XII—XIII вв. В этот период повышение защитных свойств боевой одежды становится общей необходимостью. В XII в. у нас и в Западной Европе создаются условия для ускоренного прогресса пластинчатой брони, которая раньше в снаряжении войск играла второстепенную роль.<sup>100</sup> Панцири больше, чем кольчуги, отвечали нуждам усиления доспеха, их пластины при скреплении значительно находили друг на друга и тем самым удваивали толщину защиты. При этом благодаря изогнутости пластин они могли лучше отражать или смягчать удары неприятельского оружия.<sup>101</sup> Дальнейшее развитие приводит к тому, что в послемонгольский период кольчуга, по-видимому, начинает уступать место панцирям. Так, в Новгороде в слоях XIV—XV вв. на 9 остатков пластинчатых доспехов приходится 1 обрывок

кольчуги.<sup>102</sup> Одновременные слои во Пскове обнаруживают пока лишь панцирные пластины.<sup>103</sup>

Металлическая пластинчатая броня известна на территории СССР со скифского времени.<sup>104</sup> Для раннего средневековья такого рода находки зафиксированы на больших пространствах Сибири и Средней Азии.<sup>105</sup> В русское войско панцири проникают в период образования Древнерусского государства. Древнейшие находки сделаны в Белорусском Полесье (Хотомель), в Плеснеске и Алчедаре.<sup>106</sup> В последнем оказалась мастерская доспешного мастера X—XI вв. и обнаружены инструменты, пластинки и кольчужные кольца.<sup>107</sup> Для более позднего времени количество находок множится, они свойственны больше таким северорус-

<sup>97</sup> А. Ф. Медведев. 1) Оружие Новгорода Великого, стр. 175—182; 2) К истории пластинчатого доспеха на Руси. СА, 1959, № 2, стр. 119—134.

<sup>98</sup> Опираясь на работу, сделанную А. Ф. Медведевым, я не стал составлять подробный каталог находок. Ограничиваюсь кратким списком, где учтены и новые материалы.

<sup>99</sup> М. Г. Рабинович. Из истории русского оружия IX—XV вв., стр. 73.

<sup>100</sup> С. Blair. European Armour, стр. 38 и сл.

<sup>101</sup> А. Ф. Медведев. К истории пластинчатого доспеха..., стр. 128.

<sup>102</sup> А. Ф. Медведев. Оружие Великого Новгорода, стр. 173—175, 178—180.

<sup>103</sup> Во Пскове найден почти целый панцирь XIV в.

<sup>104</sup> С. Д. Есаян. Защитное вооружение в древней Армении. Ист.-филолог. журн. АН Арм. ССР, 1962, № 1, стр. 204.

<sup>105</sup> А. Ф. Медведев. К истории пластинчатого доспеха..., стр. 123.

<sup>106</sup> Там же, стр. 123—124. Даты первых двух памятников автором несколько занижены. Речь идет не о VII—X, а о VIII—X вв.

<sup>107</sup> Г. Б. Федоров. Работы Прутско-Днестровской экспедиции. КСИИМК, вып. 81, 1960, стр. 40, рис. 1-13.

ским городам, как Новгород, Псков, Минск, Новгородок, Смоленск и др. (рис. 4). Здесь сказались, очевидно, и географические, и боевые условия: удаленность от степи и близость к тяжеловооруженным западным противникам.

Пластинки, найденные у нас и относящиеся к одному доспеху, чаще всего немногочисленны. Судить по этим остаткам о целом изделии, состоящем нередко из сотен частей, довольно трудно. Однако в некоторых случаях можно определить, что речь идет о разных конструкциях.

Древнейшей и очень стойкой являлась система, при которой пластинки непосредственно связывались между собой при помощи ремней (рис. 5). Подоснова для такого доспеха была не обязательна. Составляющие его пластины имели удлиненную прямоугольную форму (нередко с треугольным выступом на длинной стороне), а по краям парные отверстия для пропуска ремешков.<sup>108</sup> Обычные размеры: длина 8—10 см, ширина 1.5—3.5 см. Описанные пластины найдены в поселениях и слоях домонгольской поры не менее 13 раз, из них 5 раз — в Новгороде.<sup>109</sup>

Что собой представлял целый панцирь «ременного скрепления»? Несмотря на условность рисунка, тип этого доспеха можно опознать на тех печатях, миниатюрах РИ иконах, где сильны черты русской действительности. К таким относятся печать князя Константина Всеволодовича (1186—1218 гг.), по выработке, как писал Н. П. Лихачев, русифицированная и отступающая от византийского образца, миниатюры Симеоновско-Хлудовской псалтыри около 1270 г. — лучшие из дошедших до нас источников по истории русского раннесредневекового военного костюма, клеймо житийной иконы «Св. Георгий» начала XIV в. — произведения новгородского народного искусства, чуждого каноническим условиям (рис. 45, левая часть).<sup>110</sup> На основании

<sup>108</sup> Некоторые пластинки, видимо, для большей прочности снабжены небольшими выпуклостями.

<sup>109</sup> Перечислю эти находки: 1—5 — Новгород, слой X — второй половины XIII в. (А. Ф. Медведев. 1) Оружие Великого Новгорода, рис. 17, 1—5 и 18, 1; 2) К истории пластинчатого доспеха, рис. 1, 11, 12; 2, 4—8); 6 — Минск, раскопки Э. М. Загорюльского в 1957—1961 гг., вторая половина XI — середина XII в. (сведения Э. М. Загорюльского); 7 — Новгородок, раскопки Ф. Д. Гуревич в 1959 г., начало XIII в. (сведения Ф. Д. Гуревич); 8 — Хотомель, раскопки Ю. В. Кухаренко в 1954—1957 гг., IX—X вв. (Ю. В. Кухаренко. Средневековые памятники Полесья. М., 1961, табл. 8); 9 — Зайцевское городище Орловской области, раскопки Т. Н. Никольской в 1956 г. (А. Ф. Медведев. К истории пластинчатого доспеха..., рис. 2, 13); 10 — Любеч Черниговской области, раскопки Б. А. Рыбакова в 1958 г., XII—XIII вв. (сведения Б. А. Рыбакова); 11 — Китаев Киевской области, раскопки П. А. Лошкарева, XII—XIII вв. (Н. И. Петров. Альбом достопримечательностей церковно-археологического музея при Киевской духовной академии. Киев, 1915, вып. IV—V, табл. XX, 1); 12 — Воинская Гребля Полтавской области, раскопки ИА АН УССР в 1958 г., XI — первая половина XIII в. (сведения Р. А. Юры); 13 — Карачевка Харьковской области, раскопки Б. А. Шрамко в 1955—1961 гг., вторая половина X—XIII в. (А. Ф. Медведев. К истории пластинчатого доспеха..., рис. 2, 1).

<sup>110</sup> Н. П. Лихачев. 1) Материалы для истории византийской и русской сфрагистики, стр. 73, рис. 30;

этих изображений можно заключить, что рассматриваемый доспех представлял рубашку длиной до бедер, разделенную по высоте на ряды тесно сжатых, частых, удлиненных пластин. Пластины обозначены ярусами, способ их скрепления не определен, но они явно зажаты сверху и с боков. Видны рукава и расширяющиеся книзу подолы.



Рис. 4. Пластины доспехов (по А. Ф. Медведеву).

1 — Новгород, XII—XIV вв.; 2 — Хотомель, IX—X вв.; 3 — Доинецкое городище, 2-я пол. X — 1-я пол. XIII в.; 4 — Новгород, X—XII вв.; 5 — Зайцевское городище, XII—XIII вв.; 6 — Новгород, XI в.; 7 — там же, 2-я пол. XIII в.; 8 — Белая Вежа, X—XII вв.; 9 — Новгород, ок. 1200 г.; 10, 11 — там же, ок. 1300—1350 гг.

У нас не было бы уверенности в своих конструктивных определениях, если бы в Висби не был найден один целый панцирь описанного типа. Он состоит из 628 пластин, по длине достигает бедер, правда, лишен рукавов и расширения у подола.<sup>111</sup>

У Б. Тордемана доспех «ременного скрепления» назван пластинчатым (Lamellenharnisch, Lamellar Armour).<sup>112</sup>

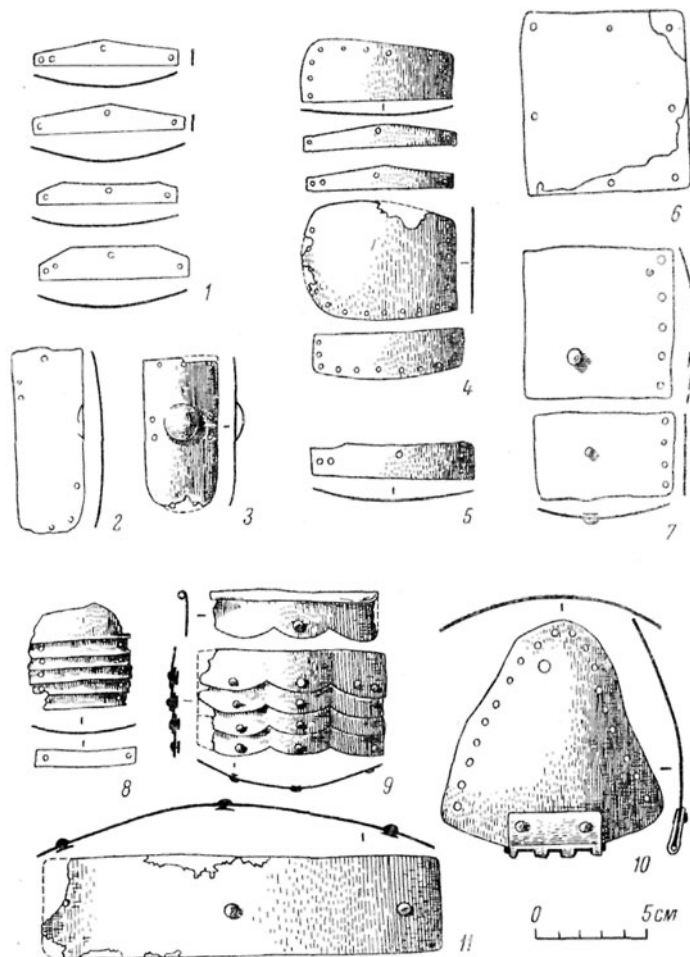
2) Русские металлические печати, л. 531; ГИМ, Отдел рукописных источников, Хлудовская 3, лл. 52, 98 об., 102, 103, 183, 239 об.; История русского искусства, т. II, М., 1954, рис. на стр. 133; W. Arndt. Zur Geschichte des Lamellenharnisches im XII—XIV Jahrhundert in Russland. ZWK, NF, Bd. V, Berlin, 1936, стр. 150, рис. 4.

<sup>111</sup> B. Thordeman. Armour..., vol. 2, табл. 132—145.

<sup>112</sup> Там же, т. I, стр. 1.



Пластинчатый панцирь — древнее ближневосточное изобретение. В Европу он проник с азиатскими пришельцами в V—VII вв. Древнейшие находки сделаны в аварских и лангобардских погребениях Крыма, Венгрии и Центральной Италии.<sup>113</sup> В Скандинавии этот тип доспеха удержался до второй половины XIV в. Обсуждая данный факт, К. Блер пишет, что это, «без сомнения, есть результат торговых контактов с Россией».<sup>114</sup> Новые материалы подтверждают данное мнение. Как показали недавние находки в Новгороде, панцири «ременного скрепления» появились в IX—X вв. и существовали на Руси вплоть до конца XV в. (рис. 17).<sup>115</sup>



Рис. 5. Скрепление частей пластинчатого панциря.

Панцири «ременного скрепления», редкие в Западной и частые в Восточной Европе, привлекли всеобщее внимание в середине XIII в., на этот раз в связи с монгольским нашествием. В 1241 г. немецкий император Фридрих II с тревогой писал английскому королю, что монголы, захватывавшие лучшее оружие «побежденных христиан», сами носили доспехи из кожи быков, ослов, лошадей и из железных пластин.<sup>116</sup> Одними из первых в Европе с защитным вооружением пришельцев познакомились русские. В 1252 г. войско Даниила Галицкого удивило немцев своим «татарским» оружием: «Беша бо кони в личинах и в коярах кожаных и людье во ярыцах».<sup>117</sup> Разгадать упомянутые виды предохранительной одежды возможно. Монгольские доспехи для людей и коней с редкой подробностью описаны П. Карпини.<sup>118</sup> По своему устройству они были сходны с пластинчатыми системами древнего

<sup>113</sup> Там же, стр. 245 и сл.

<sup>114</sup> С. Blair. European Armour, стр. 37.

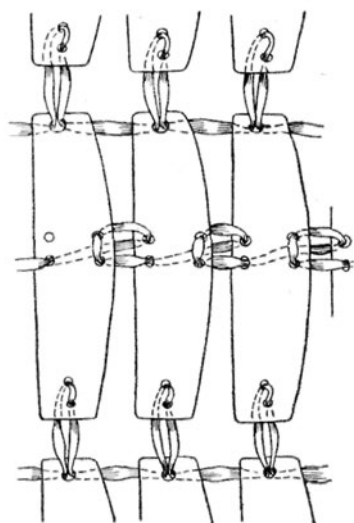
<sup>115</sup> А. Ф. Медведев. Оружие Великого Новгорода, стр. 180, доспехи 11, 12 и 15.

<sup>116</sup> В. Thorndeman. Armour..., vol. 1, стр. 291, 448—449.

<sup>117</sup> Ипатьевская летопись под 1252 г.

<sup>118</sup> Плано Карпини. История монголов. СПб., 1911, стр. 28—29. Описываются преимущественно кожаные доспехи.

азиатского образца. Сам термин «ярык», приведенный в летописи, оказался не татарским, а тюркским.<sup>119</sup> Таким образом, монголы не были создателями защитного вооружения, используемого ими на войне.<sup>120</sup> Завоеватели, однако, ускорили распространение пластинчатых броней, которые хотя и были раньше известны в русской армии, но имели, по-видимому, ограниченное применение. Вероятно, именно в этом смысле и следует понимать известие 1252 г.

Монгольское вооружение ратников галицкого князя показалось современнику-летописцу в диковинку еще и потому, что в удельной Руси существовали и в определенное время, может быть,



Рис. 6. Скрепление частей чешуйчатого панциря.

предпочитались не пластинчатые, а чешуйчатые брони (по терминологии Б. Тордемана — Schuppenpanzer, Scale Armour).<sup>121</sup> Они составлялись из приближающихся к квадрату пластин размером 6 x 4—6 см, которые прикреплялись к кожаной или матерчатой основе. Пластины пришнуровывались к основе лишь с одного края и несколько надвигались друг на друга наподобие черепицы (рис. 6). Таким образом, три из четырех сторон каждой пластины оставались свободными. Для того чтобы пластины не отходили друг от друга, они скреплялись с основанием одной или двумя центральными заклепками. Такой панцирь по сравнению с системой «ременного скрепления» имел большую эластичность, так как пластины при отсутствии жесткого прикрепления с трех сторон сохраняли возможность некоторого движения.

<sup>119</sup> Благодарю за консультацию А. М. Щербака. Он сообщил, что слово «ярык» встречается в тюркских источниках с VIII в. Аналогии слову «кояр» не подыскано; возможно, оно происходит от тюркского «куяк».

<sup>120</sup> Лучшие латы татарам ковали аланы и персы (В. де Рубрук. Путешествие в восточные страны. СПб., 1911, стр. 169); заслуживает внимания сообщение Новгородской летописи под 1237 г. о том, что татары требовали у рязанцев десятины и в «конех, и в доспесех».

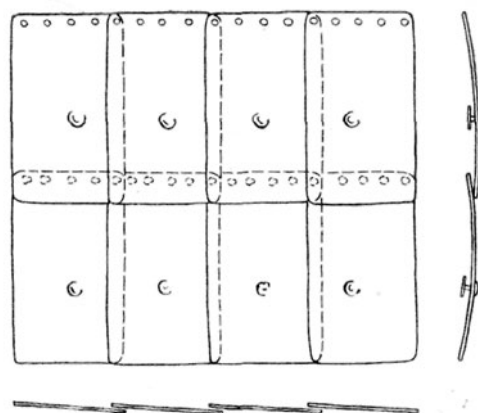
<sup>121</sup> В. Thorndeman. Armour..., vol. 1, стр. 1.

Найденные в русских городах пластины чешуйчатых панцирей относятся к XIII—XV вв. Находки, связанные с XIII в., сделаны в Новгороде, Торопце, Смоленске, Некульчине и Чермне.<sup>122</sup>

«Изобразительная» жизнь чешуйчатого панциря на Руси оказалась богаче и ярче археологической. Рисунки таких панцирей характерны для русского искусства начиная с XI в. Некоторые из этих памятников, по-видимому, воспроизводят византийский боевой костюм, другие, возможно, передают «дощатые брони» русских. Разграничение между теми и другими было бы преждевременным, тем более что речь идет об одинаковой конструкции. Изображения чешуйчатых панцирей и их деталей имеются на ряде икон XII—XIII вв., лучшей из которых является «Св. Георгий» (новгородская школа, ок. 1170 г.),<sup>123</sup> на фресках XII в. Нередицы, Спасо-Мирожского (рис. 18; 46) и Кирилловских монастырей,<sup>124</sup> на рельефах из Дмитриевского монастыря в Киеве и Георгиевской церкви Юрьева-Польского (рис. 47),<sup>125</sup> на миниатюрах Симоновско-Хлудовской псалтыри (рис. 57; 58; 59; 60), Тверского Амартола (рис. 61), Сильвестровского списка Сказания о святых Борисе и Глебе XIV в., восходящего к XII в. (рис. 19).<sup>126</sup> На ряде изображений панцирь нарисован с протокольной реалистичностью. Выписана каждая пластина; на них видны заклепки и золотые декоративные полосы. В тех случаях, когда боевая одежда показана полностью, общее количество панцирных пластин достигает 200—600. Подолы и короткие рукава выложены более длинными пластинами. Длина панцирей доходит до бедер. Перечисленные изображения указывают на то, что распространение «до-

<sup>122</sup>Перечислю эти находки: 1—3 — Новгород, слой XIII в. (А. Ф. Медведев. 1) Оружие Великого Новгорода, рис. 17, 10; 2) К истории пластинчатого доспеха..., рис. 3; 7 и 8); 4 — Торопец, раскопки Г. Ф. Корзухиной в 1960 г., вторая половина XIII в. (сведения Г. Ф. Корзухиной); 5 — Смоленск, раскопки Д. А. Авдусина, XIII—XIV вв. (А. Ф. Медведев. К истории пластинчатого доспеха..., рис. 2; 11; 12); 6 — Никульчино Кировской области, раскопки Л. П. Гусаковского в 1956—1958 гг., XIII—XIV вв. (там же, рис. 5, 2); 7 — Чермно (Древний Червень), Польша, раскопки польских археологов в 1952 г., XII—XIII вв. (Archeologia Polska, t. IV, z. 1, Warszawa—Wrocław, 1959, табл. XVI на стр. 145).

<sup>123</sup>Древние русские иконы. Милан, 1958, рис. на стр. 6; ср. также иконы: «Св. Дмитрий Солунский» второй половины XII в., «Михаил Архангел и Иисус Навин» второй четверти XIII в., «Св. Георгий» из Гуслицкого монастыря XIV в., восходящий к XII в., «Георгий лжитни» начала XIV в. (табл. VI, правая часть) (В. Н. Лазарев. 1) История византийской живописи, т. II, М., 1948, табл. 220; 2) Новый памятник станковой живописи и образ Георгия воина в византийском и древнерусском искусстве. Византийск. временник, т. VI, М., 1953, рис. 24, стр. 220; История русского искусства, т. I, М., 1953, рис. на стр. 503).

<sup>124</sup>В. К. Мясоедов. Фрески Спаса-Нередицы. Л., 1925, табл. XLII, 1 и LI, 1; А. И. УСПЕНСКИЙ. Очерки по истории русского искусства, т. I, М., 1910, табл. 29.

<sup>125</sup>В. Н. Лазарев. Новый памятник..., рис. 12; Г. К. Вагнер. Скульптура Владимиро-Суздальской Руси, М., 1964, табл. XVII.

<sup>126</sup>ГИМ. Отдел рукописных источников, Хлудовская 3, л. 52, низ и сл.; Д. В. Айналов. Миниатюры Сказания о святых Борисе и Глебе. СПб., 1911, рис 1, 5 и сл.

щатых броней» на Руси могло произойти и до XIII в., т. е. до того времени, когда появляются первые археологические подтверждения. Действительно, в средневековой Европе чешуйчатый панцирь был хорошо известен<sup>127</sup> начиная с эпохи великого переселения народов до XIII—XIV вв., после чего он был вытеснен латами из крупных полос и пластин. В Восточной Европе чешуйчатый доспех просуществовал дольше, чем в Западной, и в Московской Руси по-тюркски назывался «куяком».<sup>128</sup>

Наши представления об устройстве домонгольского доспеха еще очень схематичны. Имеются, однако, признаки того, что между разными системами предохранительной одежды не было пропасти. Виды «дощатой брони» не существовали обособленно и могли скрещиваться. Доспех князя Федора Черного (миниатюра Федоровского евангелия<sup>129</sup> 1321—1327 гг.) показывает смешение двух типов панцирных систем: пластинчатой и чешуйчатой (рис. 20). Слияние кольчатых и дощатых систем произойдет в XV—XVI вв., однако попытки этого рода делались и раньше. Доказательства представлены на замечательной по изяществу и тонкости работы шиферной иконке (по-видимому, не позже первой половины XIII в.) из собрания музея г. Каменец-Подольского (инв. 104/2; рис. 21). Судя по резной русской надписи,<sup>130</sup> на образке изображены святые Гавриил, Михаил и Дмитрий. Последний (в центре) стоит в геральдической позе, с копьем, опираясь на щит. Он одет в броню, чешуйчатую на рукавах и подоле и кольчатую на груди (плечение обозначено колечками). Специальные пластины в виде языкообразных свесов защищают с передней стороны и бедра. Различимы также фигурные наколенники и кольчужные чулки. Ясно видно, какую одежду прикрывает броня и каким плащом она окутана. Перед нами один из лучших памятников домонгольской пластики, с небывалой, видимо зеркальной, точностью запечатлевший воинский убор тяжеловооруженного ратника. Художественные качества произведения очень высоки. Ближайшими аналогиями ему являются некоторые рельефы Георгиевского собора в Юрьеве-Польском; однако в нашем случае речь идет о более строгой и изысканной работе, безусловно русской, хотя и не чуждой трансформированным романским мотивам. Иконографически

<sup>127</sup>Чешуйчатый панцирь был известен в Египте, Сирии и Месопотамии. В Европе им широко пользовались римляне и те, кто с ними боролся. (Е. В. Черненко. Происхождение пластинчатого панцирного доспеха. Кр. сообщ. о полевых археол. иссл. Одесск. гос. археол. музея за 1963 г., 1965, стр. 138 и сл.; ср.: В. Thorde-man. Armour..., vol. 1, стр. 281—285).

<sup>128</sup>Термин «куяк» упоминается в тюркских памятниках с XI в. (разъяснение А. М. Щербака) и позднее заимствован монголами. Зарегистрирован в древнейшем памятнике монгольской литературы «Сокровенное сказание» (Е. Haenisch. Wörterbuch Zu Monghol un Niuca Tobca'an. Wiesbaden, 1962, стр. 74).

<sup>129</sup>W. W. Arendt. Zu Geschichte..., стр. 149.

<sup>130</sup>«Агиос Говрила, Михайло, Дьюмитрий». Благодарю И. И. Винокура за фотографию иконки, а А. В. Рындину за консультацию относительно некоторых изобразительных достоинств рассматриваемого образка.

рассматриваемый миниатюрный рельеф (размером 5,8 x 4,5 см) восходит к какому-то среднеземноморскому образцу, но по своим деталям с необычайным реализмом передает русскую боевую одежду первой половины XIII в. и при этом обнаруживает редкие или неизвестные принадлежности такой одежды. Подобные изображения как луч прожектора вдруг освещают целый исчезающий мир.

XIII в. в истории отечественного защитного вооружения характерен использованием разнообразных все более непроницаемых одежд. Потребности обороны и растущая пробивная способность метательного и наступательного оружия ускорили внедрение таких пластинчатых систем, которые, казалось, были совершенно несвойственны русским. Но вот среди новгородских панцирных остатков открылись наплечник (из слоя приблизительно 1300 г.) и длинная крупная продолговатая пластина (18 x 4,5 см, из слоя приблизительно 1350 г.; рис. 4, 10, 11),<sup>131</sup> вероятно, относящиеся к предшественнице готических лат — бригадине (иначе — корацин). Последняя набиралась из длинных крупных полос, укреплявшихся на внутренней стороне матерчатого жилета. Бригадина с внешней стороны узлается по рядам заклепок; сами металлические части глазу не видны.

Первые бригадины появились в Европе в XIII в., а через 100 лет они стали излюбленной одеждой европейских воинов<sup>132</sup> (в Висби этот доспех, названный Б. Тордеманом Coat of plates, преобладал). Изображения бригадин усматриваются в русских памятниках XIII в.: на Суздальских воротах (рис. 22), на миниатюрах Симоновско-Хлудовской псалтыри около 1270 г. (рис. 57, 2, 3) и псалтыри первой половины XIV в. из Новгорода.<sup>133</sup> Названные доспехи обозначались полосами и заклепками-точками, вырезными краями подола. Если эти изображения не условная игра точек и линий, то перед нами древнейшие европейские изображения бригадин.<sup>134</sup>

Итак, археологические и изобразительные источники свидетельствуют о том, что в удельной Руси существовали и активно развивались разные системы панцирной брони. В дальнейшем их унаследует Московское государство.

Период ускоренного прогресса защитного вооружения всегда сопровождается рядом трудноуловимых побочных явлений. До самой последней поры ничего не было известно об усиливающихся частях доспеха, характерных будто бы только для

западноевропейского рыцаря. Впервые на эти детали обратил внимание А. Ф. Медведев. Мы продолжим наблюдения.

Известно, что в процессе развития боевой одежды защита ног опережала защиту рук. Как упоминалось выше, в предмонгольской Руси, судя по изображениям, могли существовать кольчужные чулки-нагавицы. Не исключено, что то же относится и к поножам. Во всяком случае для обозначения этой принадлежности существовал собственный древнерусский термин — «ножницы».<sup>135</sup> На западе Европы поножи фиксируются около 1250 г.<sup>136</sup> В погребении черного клобука близ Юрьева-Польского среди обломков кольчуги найдены две круглые медные посеребренные пластины-наколенники.<sup>137</sup> В составе рыцарского снаряжения они уже железные и известные после 1270 г.<sup>138</sup> Общевропейской новинкой выглядит находка в Новгороде нескольких частей от наручей или перчаток, относящихся к 1200—1250 гг. (рис. 4, 9).<sup>139</sup> Однако совершенной неожиданностью оказался железный наруч (налокотник), происходящий из богатого жилища (там же обнаружена медная позолоченная иконка) городища с. Сахновки, разрушенного монголами около 1240 г. Наруч состоял из двух трубчатых соединенных шарнирами частей, которые стягивались (вернее, закрывались) на руке при помощи двух ремешков и двух пряжек (рис. 23). Этот наруч настолько близок позднесредневековому, что поразил уже руководителя сахновских раскопок В. Гезе. Последний специально написал в своем отчете следующее: «Местонахождение и условия, при которых произошла находка этой части воинских доспехов (на дне жилища, на глубине 3,2 м, — А. К.), делают ее особенно интересной, так как принадлежность ее к княжескому периоду является в данном случае вне всякого сомнения».<sup>140</sup>

Итак, древность вещи не вызывает сомнений. Здесь важно привести несколько сопоставлений. Пластинчатая защита рук в Европе возникает около 1230 г.; в 1250—1260 гг. появляются и сами наручи в виде двух трубчатых пластин.<sup>141</sup> Шарнирные налокотники впервые фигурируют на изобра-

<sup>135</sup>И. И. Срезневский. Материалы для словаря древнерусского языка, т. II. СПб., 1902, стр. 464. На одной из фресок Кирилловской церкви середины XII в. в Киеве на ногах св. воина изображены три шинообразные накладки, похожие на поножи (История украинского мистецтва, т. I. Київ, 1966, рис. 251).

<sup>136</sup>С. Blair. European Armour, стр. 39.

<sup>137</sup>К. Тихонравов. Археологические розыскания во Владимирской губ. Тр. Владимир., статист. комитета, вып. II, 1864, стр. 150; А. А. Спицын. Кочевнический курган близ г. Юрьева-Польского. ИАК, вып. 15, СПб., 1905, стр. 78—83, рис. 18. Наколенники представлены также на образке «Св. Дмитрий».

<sup>138</sup>С. Blair. European Armour, стр. 39.

<sup>139</sup>А. Ф. Медведев. 1) Оружие Великого Новгорода, рис. 17, 18; 18. 2; 2) К истории пластинчатого доспеха..., рис. 2, 9, 10; 3, 8.

<sup>140</sup>В. Е. Гезе. Описание раскопок, произведенных на «Девич-Горе» у с. Сахновка Каневского уезда Киевской губернии. Архив ЛОИА, ф. 1, 1901, № 65, л. 25 об.

<sup>141</sup>С. Blair. European Armour, стр. 39. G. C. Stoune. A Glossary of the Construction, Decoration and Use of Arms and Armour. New York, 1961, стр. 652.

<sup>131</sup>А. Ф. Медведев. К истории пластинчатого доспеха..., рис. 4, 3, 5; ср.: В. Thordeман. Armour... vol. 1, рис. 102, 2.

<sup>132</sup>J. Kalmar. A brigantin. Folia archaeologica, XII, Budapest, 1960, стр. 227 и сл.

<sup>133</sup>ГИМ, Отдел рукописных источников, Хлудовская 3, лл. 66 об., 106 об. и 183; История русского искусства, т. II, рис. на стр. 296.

<sup>134</sup>Впервые изображения бригадины на Суздальских воротах опознал и издал В. В. Арндт, в дальнейшем его поддержали Б. Тордеман и Я. Кальмар (В. Thordeман. Armour..., vol. 1, стр. 288, рис. 291; 292). С ними можно согласиться.

жениях 1325—1330 гг., а наиболее ранние, найденные на Борнхольме, относятся к XIV в.<sup>142</sup> Таким образом, сахновские наручи являются древнейшими в Европе и притом весьма совершенными по своей конструкции. Остается добавить, что термин «наручи» начинает встречаться в документах XVI в.<sup>143</sup> и, не будь сахновской находки, мы бы не знали о столь раннем появлении этой части доспеха на Руси.

Около 1300 г., судя по миниатюрам Тверского Амартола и Федоровского евангелия, появляется защита груди в виде одной или двух круглых блях, одеваемых поверх доспеха.<sup>144</sup> Их можно рассматривать в качестве предшественников московских зеркал. Таким образом, весь набор усиливающих предохранительных деталей ставит

<sup>142</sup>В. Thordeman. *Armour...*, vol. 1, рис. 109.

<sup>143</sup>С. Герберштейн. *Записки о московских делах*. СПб., 1908, стр. 75; М. М. Денисова, М. Э. Портнов и Е. Н. Денисов. *Русское оружие*, стр. 64.

<sup>144</sup>Ср.: D. Pribaković. *Oružje na zidnom slikarstvu Srhije j Makedonije*. *Vesnik vojnog muzeja jugoslovenske narodne armije*, I. Beograd, 1954, стр. 74—75, рис. 4; 5.

Русь в ряд тех европейских государств XIII в., в которых происходило наиболее бурное усовершенствование защитного снаряжения.

Итак, исследование древнерусских кольчуг и панцирей обнаружило ряд новых для истории оружия черт. К ним относятся раннее сравнительно с прочим оружием появление металлического доспеха на Руси; активное развитие всех видов кольчатой и наборной брони с X по XIII в.: подвижность изобретений и усовершенствований, нарастающая к середине XIII в.; большая живучесть основных видов доспеха, которые переходят затем в позднесредневековый период; существование разных видов брони, заканчивающееся во второй половине XIII—XIV в. временным вытеснением кольчуги и преобладанием «дошчатых» панцирей.

Можно уверенно заключить, что в истории русской боевой техники выдающаяся роль боевой одежды определялась как высоким мастерством оружейного ремесла, так и способностью к лучшей и разнообразной защите.

## ГЛАВА 2

### ШЛЕМЫ

Шлемы злаченые на главах их златом украшены, аки заря утренняя в ведра святящая.

Сказание о Мамаевом побоище.

В 1808 г. недалеко от Юрьева-Польского, там, где некогда происходила Липецкая битва, крестьянка А. Ларионова, «находясь в кустарнике для щипания орехов, усмотрела близ орехового куста в кочке что-то светящееся». <sup>1</sup> То были сложенные вместе шлем и кольчуга. Находки были сданы старосте, от него они попали к священнику и в конце концов дошли до Александра I. По поручению царя вещи изучил и издал президент Академии художеств А. Н. Оленин; <sup>2</sup> он же установил их принадлежность князю Ярославу Всеволодовичу, бросившему свои доспехи во время бегства с поля битвы в 1216 г. Шлем Ярослава Всеволодовича был одним из первых предметов, с которых началось изучение не только оружия, но и вообще русских древностей. В нем обычно изображались русские воины в различных трудах по истории военного костюма. <sup>3</sup>

Главное внимание исследователей долгое время привлекали разнообразные шлемы позднего русского средневековья, представленные в Оружейной палате московского Кремля и в других музеях. Лишь к концу XIX — началу XX в. после больших курганных раскопок стали известны шлемы древнейшего периода русской истории. Попытку обобщить этот материал предпринял Н. Е. Бранденбург. Как показывают документы Архива АИМ, последние годы жизни ученый усиленно собирал рисунки, чертежи, фотографии древних шлемов. <sup>4</sup> С этой же целью

Н. Е. Бранденбург посетил многие музеи и частные собрания, оставив ценные заметки и обширную переписку. <sup>5</sup> В Артиллерийском музее им была собрана редчайшая коллекция оружия из южнорусских раскопок. Эта работа еще в стадии сбора материала была прервана смертью ученого и оказалась надолго погребенной в архиве.

Много занимался шлемами Э. Э. Ленц. Специально им посвящена его посмертно опубликованная статья на немецком языке. <sup>6</sup> Среди дореволюционных русских археологов Э. Э. Ленц являлся самым последовательным сторонником восточного происхождения русского оружия, в том числе и шлемов. В основу классификации боевого наголовья исследователь положил такой признак, как способ защиты лица. В результате были выделены четыре группы: шлемы с наносником, представляющим одно целое с тульей; шлемы с отдельно прикрепленным наносником; без наносника; шлемы с маской. Классификация оказалась весьма формальной и искусственно объединила памятники, разделенные по времени несколькими столетиями, а по месту находки тысячами километров (Смоленск и Керчь; Киев и Тобольск). Картографирование находок, которое наглядно обнаруживало недостатки предложенной схемы, Э. Э. Ленц отверг. При всем этом нельзя не отметить подробный анализ отдельных вещей, сделанный исследователем.

АИМ, ф. 30, оп. 1, № 119 (в дальнейшем: Фонд Н. Е. Бранденбурга).

<sup>5</sup> Н. Е. Бранденбург. Материалы к истории вооружения России в домонгольский период, 1890—1902 (181 лл.). Фонд Н. Е. Бранденбурга, № 90. Автор привлекает из бумаг Н. Е. Бранденбурга в основном рисунки, фотографии и обмеры шлемов.

<sup>6</sup> E. Lenz. 1) In Russland gefundene frühmittelalterliche Helme. ZWK, NF, Bd I (10), Beiheft, Berlin. 1924, стр. 1—17; 2) Hjälmarna från tidig medeltid, funna Ryssland. Avhandlingar, Stockholm, 1919.

<sup>1</sup>ЗРАО, т. XI, вып. 1—2, СПб., 1899, стр. 389.

<sup>2</sup>А. Н. Оленин. Опыт об одежде, оружии, нравах, обычаях и степени просвещения славян от времени Трояна и русских до нашествия татар. СПб., 1832, стр. 57 и сл.

<sup>3</sup>А. В. Висковатов. Историческое описание одежды и вооружения российских войск, ч. 1. СПб., 1841.

<sup>4</sup>Н. Е. Бранденбург. Рисунки и фотографии к археологическим исследованиям, 1902 (116 лл.). Архив

Положения Э. Э. Ленца о восточном происхождении русских шлемов продолжил и углубил В. В. Арндт. Он расположил раннесредневековые шлемы Восточной Европы в определенном хронологическом порядке и проследил их генезис на широком отрезке времени, а также удачно реконструировал ряд образцов.<sup>7</sup> Однако все изданные им шлемы В. В. Арндт трактовал как кочевнические, отбросив все находки, противоречащие его взглядам. Таким образом, как в статьях Э. Э. Ленца, так и в статьях В. В. Арндта древнерусские шлемы совершенно не выделялись и были обезличены среди вообще восточных древностей. Сдвиг в изучении рассматриваемой темы сделали советские ученые. Работами А. В. Арциховского, Б. А. Рыбакова и других было показано существование на Руси собственного оружия, в том числе шлемов. Вопрос об исследовании последних, однако, часто ограничивался немногими широко известными памятниками; специальной разработки эта область оружейноведения не получила.

По количеству находок шлемов Русь стоит на первом месте среди европейских стран.<sup>8</sup> Европейское оружейноведение, кроме Руси, не может назвать другой зоны, где бы в таком количестве и разнообразии были сконцентрированы шлемы X—XIII вв. В настоящей главе рассматривается 37 шлемов и их частей, найденных на древнерусской территории (рис. 7).<sup>9</sup> Обнаружены они и на поселениях (в основном южнорусских), и случайно (брошены или потеряны еще в древности); две трети происходит из курганов.<sup>10</sup> Сразу заметим, что обычай положения боевого наголовья в могилу был очень редок как на Руси, так (еще в большей степени) и в Польше, Скандинавии и других странах. Эту принадлежность доспеха находят лишь в некоторых погребениях князей, бояр, военных вождей.<sup>11</sup> Судя по тщательности работы и богатству отделки, шлемы стоили весьма дорого, однако имелись они не только у предводителей, но и у дружинников.

Вещественный материал разнороден как в количественном, так и в хронологическом отношении. Известны образцы X и XII—XIII вв., но

почти отсутствуют экземпляры XI в. Датировать находки шлемов на Руси можно примерно тем же временем, когда о них впервые сообщают византийские и русские письменные источники.<sup>12</sup> О боевых наголовьях более раннего периода можно строить только догадки. Находки шлемов VI, VII, большей части VIII в. на территории Восточной Европы неизвестны. Экземпляры X в.



Рис. 7. Шлемы X—XIII вв. Карта находок. Обозначения те же, что на рис. 1.

не имеют непосредственной связи со шлемами предшествующего времени. Не проясняют картины находки на юго-востоке европейской части СССР, приблизительно современные русским памятникам X в.<sup>13</sup> Как же все-таки возникли русские шлемы? Обсуждение этого вопроса в некоторых своих аспектах имеет если не евразийское, то общеевропейское значение. На него лучше ответить при анализе отдельных типов шлемов. По форме и особенностям устройства последние подразделены на пять типов с различными видами (рис. 8).

<sup>12</sup>О русских шлемах сообщает Луитпранд под 941 г. (М. Стасюлевич. История средних веков, т. II, М., 1864, стр. 477). Позднее о них пишет Лев Диакон.

<sup>13</sup>А. Götz. Ostgotische Helme. Mannus, Bd. 1, Berlin, 1909, стр. 23, рис. 1; W. Arendt. Der Nomadenhelm..., стр. 31—32, рис. 10; 10a; 11; 12.

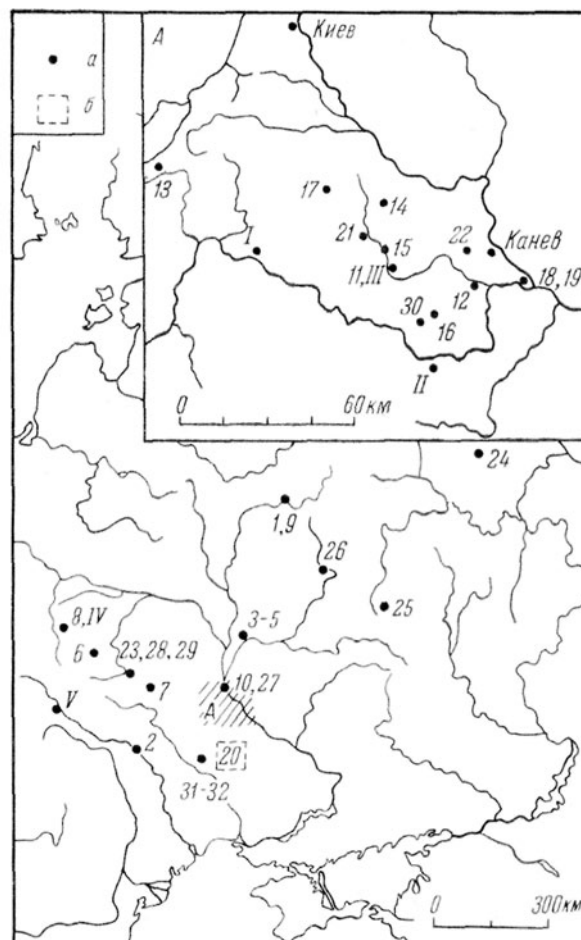
<sup>7</sup>W. Arendt. Der Nomadenhelm des frühen Mittelalters in Osteuropa. ZWK, NF, Bd. V, Berlin, 1935, стр. 26—34.

<sup>8</sup>Ср.: The Bayeux tapestry. New York, 1957, стр. 58—59; С. Blair. European Armour. London, 1958, стр. 25 и сл.

<sup>9</sup>В основу настоящей главы положена в переработанном и дополненном виде моя статья «Русские шлемы X—XIII вв.» (СА, 1958, № 4, стр. 47—49).

<sup>10</sup>13 шлемов найдено в Поросье в курганах XII—XIII вв., оставленных «своими погаными» — черными клубуками. Коллекция эта, собранная в основном Н. Е. Бранденбургом, долгое время оставалась в тени. Между тем исследование поросских шлемов позволяет поставить важную проблему о взаимоотношении русского и кочевнического вооружения.

<sup>11</sup>Шлем, по-видимому, не являлся вещью, необходимой при погребении каждого феодала (если говорить о языческом периоде). Характерно, что во время сожжения шлем не всегда надевался на голову покойного, а ставился где-то рядом. В русских княжеско-боярских курганах боевые наголовья встречаются на вершине первичной насыпи, в остатках тризны.

Итак, обратимся к типологии боевых наголовий. Начнем с древнейших образцов. К таковым относятся шлемы конической формы без наносника (тип I).<sup>14</sup> Оба найденных у нас экземпляра представляют чрезвычайный интерес. Гнездовский шлем (№ 1; рис. 49, 1) из кургана X в. откован из двух половин, соединенных одной полосой с двойным рядом часто расположенных заклепок. Нижний край стягивает обруч с рядом

их в камне и дереве сохранились.<sup>16</sup> Недавние исследования кургана с сожжением в Гьермунде (Норвегия), наконец, обнаружили шлем X в., совершенно не соответствующий привычному представлению об остроконечных «норманских шишаках». Это оказалась плоская округлая каска с небольшим острием на макушке и наносником, переходящим в окологлазные выкружки (рис. 24, 3).<sup>17</sup> Данный образец, восходящий к вендельским



Рис. 8. Шлемы X—XIII вв. Типологическая схема.

петель для бармицы. Шлем прост: лишен орнаментальных украшений. К XI в. относится шлем из Немии (№ 2), сделанный с особым артистизмом, возможно, из одного куска металла (рис. 48). На корпусе его золоченые пластины с гравированным орнаментом.<sup>15</sup> По сравнению с гнездовским подольский образец представляет несомненно более совершенную фазу развития конических наголовий. Конические шлемы хорошо известны по изображениям ковра (точнее, вышивки) из Байо (1066—1082 гг.) и имели общеевропейское распространение, поэтому называть их норманскими неверно. В самой Скандинавии ни одного конического шлема не найдено, хотя изображения

шлемам VII—VIII вв., не исключение. Стало понятным, что именно к данной разновидности относятся фрагменты двух носовых накладок: из Локруме на Готланде (вторая половина X в.)<sup>18</sup> с плетеным орнаментом (рис. 24, 2) и с усадьбы Десятинной церкви в Киеве<sup>19</sup> с серебряной инкрустацией геометрического рисунка (рис. 24, 1). Таким образом, шлемы Северной Европы по крайней мере в X в. существенно отличались от гнездовского образца.

<sup>16</sup>S. Grieg. Gjermundbufunnet. Norske Oldfunn, VIII, Oslo, 1947, стр. 34—48, рис. 28; 29; 30; 31; 32; 33.

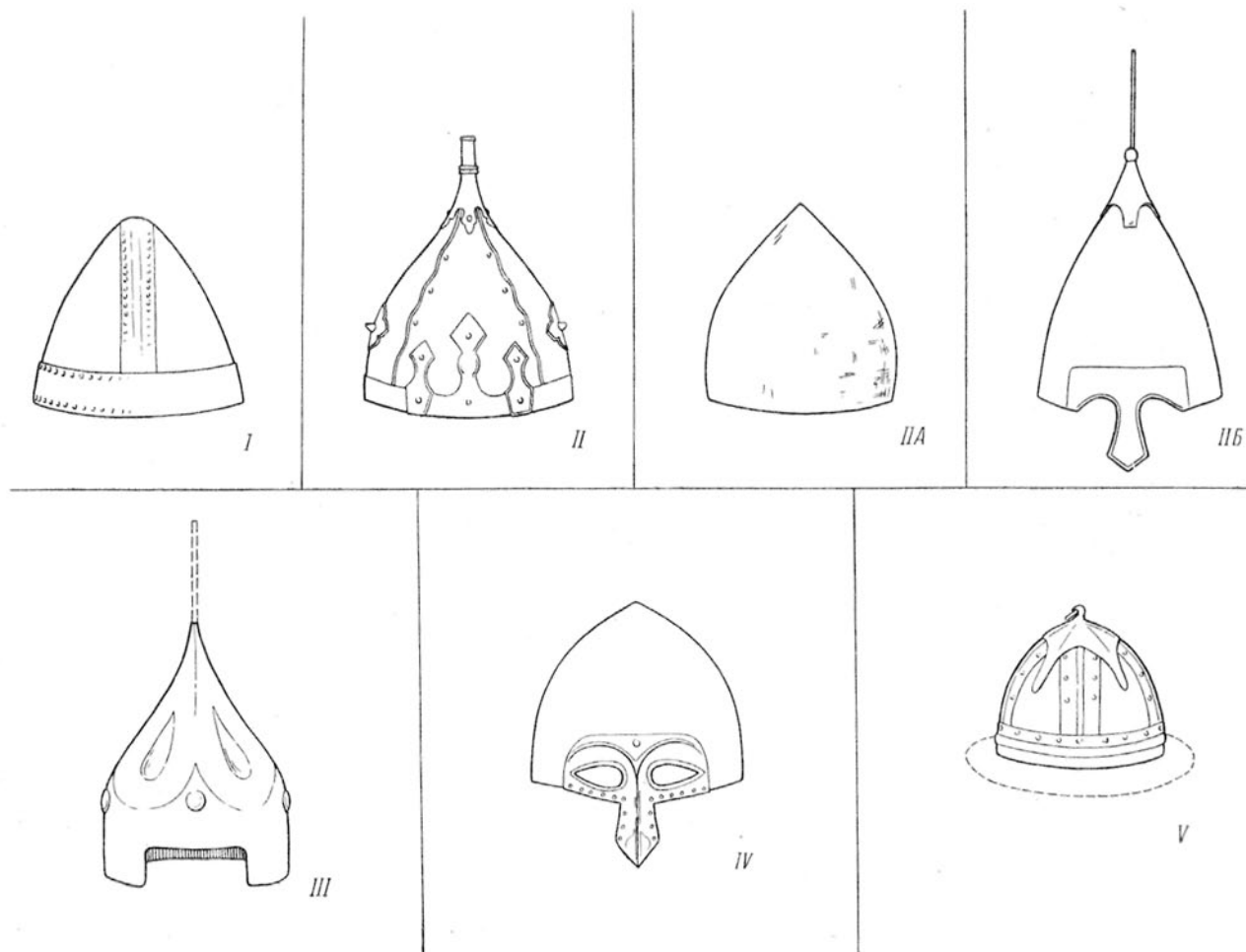
<sup>17</sup>Там же, стр. 44—45, табл. V; VI; B. Thordeman. Der nordische Helm in frühgeschichtlicher Zeit. ZWK, NF, Bd. VII, H. 8—9, Berlin, 1943, стр. 217—224.

<sup>18</sup>P. Paulsen. Wikingerfunde aus Ungarn. Archaeologia Hungarica, XII, Budapest, 1933, стр. 43, 47, рис. 9.

<sup>19</sup>Б. И. и В. И. Ханенко. Древности Приднепровья, вып. VI, Киев, 1902, табл. XXXVI, № 1134.

<sup>14</sup>№№ 1, 2.

<sup>15</sup>А. Н. Кирпичников. Шлем XI в. из Юго-Западной Руси. СА, 1962, № 2, стр. 230—234.

Западные исследователи не сомневаются в точном происхождении конических шлемов, появившихся не позже 900 г. и сменивших в середине и второй половине X в. полусферовидные и полуяйцевидные каски эпохи Меровингов и Каролингов.<sup>20</sup> Действительно, конические шлемы известны на юге и востоке СССР по изображениям и находкам последней четверти I тыс. н. э.<sup>21</sup> В свете этих данных гнездовский шлем — один из древнейших конических наголовий в Европе — совсем не обязательно северный или западный по происхождению. Возможно, мы имеем здесь памятник, отмечающий путь проникновения азиатских конических шлемов в Европу, где они обрели свою вторую родину. Что касается шлема из Немии, то среди немногочисленных европейских аналогий он по правильности своей формы и отделке выдвигается в качестве совершенного произведения средневекового оружейного ремесла. Этот памятник, по всей вероятности, средневропейского происхождения<sup>22</sup> и ближе всего может сравниться со знаменитым пражским шлемом, приписываемым св. Вацлаву.

Конические наголовья, державшиеся в Западной Европе вплоть до XIV в.,<sup>23</sup> не привились на Руси и были вытеснены шлемами иной, более предпочтительной формы — а именно сферо-конической (тип II с разновидностями). Объясняется это некоторыми тактическими причинами. Ответный удар, нанесенный по сфероконическому шлему, безвредно скользил вниз по плоскости тульи. Преимущество такой формы обеспечило ей многовековое существование, особенно в районах конно-сабельного боя.

В группе сферо-конических прежде всего выделяются экземпляры, склепанные из четырех частей, без наносника, со втулкой на макушке, сплошной позолоченной медно-бронзовой обтяжкой и характерными украшениями корпуса (тип II).<sup>24</sup> Серию этих памятников открывает

<sup>20</sup>Ср.: D. Hejdoová. Der sogenannte St. -Wenzels Helm. Waffen und Kostümkunde. 1966, Н. 1, стр. 28 и сл.; 1967, Н. 2, стр. 95 и сл.

<sup>21</sup>Э. Ленц описывает конические шлемы: из Толбоска, станицы Тифлисской Кубанской области, бывш. Таврической или Екатеринославской губернии (E. Lenz. In Russland gefundene..., стр. 2—4, 9, рис. 3; 4; 5; 6; 16; 17). Такие же по форме шлемы изображены на восточных серебряных блюдах VII—VIII вв. (W. Arendt. Der Nomadenhelm..., стр. 28, рис. 5), на иконе из дер. Мравал Дзали (Материалы по археологии Кавказа, выи. IV, М., 1894, стр. 123, рис. 99).

<sup>22</sup>Теперь я не стал бы столь настойчиво, как это было высказано в статье о подольском шлеме, относить Юго-Западную Русь в число стран, возможных изготовителей этого памятника. Доктор Иштван Эрдели любезно сообщил, что шлем из Немии, который после 1914 г. считался пропавшим из музея г. Каменец-Подольского, ныне находится в музее венгерского г. Дебрецен. Благодарю венгерского коллегу за присылку фотографий упомянутого шлема.

<sup>23</sup>C. Blair. European Armour, стр. 25. Отметим несколько конических шлемов XI—XIII вв., найденных в Литве, и, как полагают, сделанных местными мастерами по образцам из Руси (К. Габрюнайте. Локальные подражания раннесредневековых шлемов русского типа в Литве. Acta Balticoslavica, II, Białystok, 1965, стр. 115—133).

<sup>24</sup>№№ 3—8.

шлем из «Гульбища» (№ 3; рис. 49, 2) X в. На передней стороне его сохранились следы полукруглой медной набивки<sup>25</sup> (позолоченной?). При осмотре обломков предмета Н. Е. Бранденбург также отмечал бронзовую обтяжку.<sup>26</sup> Оснащение шлема дополняла бармица. Экземпляр сильно поврежден и происходит, вероятно, из насыпи над кострищем.<sup>27</sup>

Еще два шлема найдены в кургане «Черная могила» вместе с небывалым количеством погребенного оружия (№№ 4, 5). Один шлем был отдан раскопщиком в музей Киевского университета и остался неопианным. Сохранность его плохая. Судя по форме и навершию, он,<sup>28</sup> очевидно, почти не отличался от своего двойника, изученного лучше. Этот последний склепан из четырех пластин по способу гульбищенского экземпляра, т. е. передняя и задняя накрывают боковые, но в отличие от него имеют волнистый край. На каждом мыске заметно по заклепке. Шлем увенчан уже ставшей обычной втулкой (рис. 9, 2; 49, 3). Поверхность наголовья обтянута медным золоченым листом. Поверх листа на лобной части имеются остатки одной и следы двух других железных фигурных листовидных полос, по рисунку схожих с такими же в основании навершия. В центре боковых сторон прикреплены две четырехугольные бляшки с небольшим стержнем посередине. По краю соединения пластин корпуса, вдоль листовидных накладок и четырехугольных бляшек, пущена медная золоченая прокладка с двойным рядом выпуклостей, выбитых изнутри. Таким образом, прокладка декоративно оформляет швы склепки и края бляшек и пластин. Внизу шлем охватывает обруч, на котором имеются остатки бармицы.<sup>29</sup> Фигурные листы на передней пластине Арндт трактовал как своеобразные петли для привешивания маски.<sup>30</sup> О функциональном назначении начальной украшения пока трудно что-нибудь сказать. Боковые квадратные бляшки с небольшим выступом, по-видимому, предохраняли бармицу от сноса<sup>31</sup> и представляли как бы маленькие умбоны, предназначенные для парирования бокового удара.

В настоящем виде налобный трехлистник, бляшки и обруч железные. Трудно представить, чтобы на сплошь вызолоченном шлеме имелись открытые железные части. На примере аналогичных образцов мы можем утверждать, что первоначально железные детали были покрыты сереб-

<sup>25</sup>Д. Я. Самоквасов. Могильные древности Северянской Черниговщины. М., 1917, стр. 36—37, рис. 44; 45.

<sup>26</sup>Фонд Н. Е. Бранденбурга, № 90, л. 44.

<sup>27</sup>Б. А. Рыбаков. Древности Чернигова. МИА, № 11, 1949, стр. 34—35.

<sup>28</sup>Д. Я. Самоквасов. Могильные древности..., стр. 36, рис. 43. Может быть, остатком его является навершие без номера, находящееся в Киевском историческом музее (рисунок его любезно предоставлен Г. Ф. Корзухиной).

<sup>29</sup>Д. Я. Самоквасов. Могильные древности..., стр. 10, рис. 7 на стр. 8; Б. А. Рыбаков. Древности Чернигова, стр. 40—41.

<sup>30</sup>W. Arendt. Der Nomadenhelm., стр. 31.

<sup>31</sup>Там же, стр. 31.



ром с растительным орнаментом. Распознать орнамент боковых накладок помогают совершенно такие же по форме бронзовые бляшки с отверстием посередине, встречающиеся в черниговских и других дружинных древностях X в.;<sup>32</sup> их орнамент составляли четыре геральдические лилии (или крина), расположенные крестообразно, основаниями к центру. Легко себе представить блестящее великолепие шлема из «Черной могилы», сверкавшего золоченой поверхностью с выделяющимися посеребренными деталями. Шлем имеет ряд черт, роднящих его с экземпляром из «Гульбища» (форма, навершие, наличие медной обтяжки), следовательно, речь может идти о раз-

лежащего у ворот детинца (рис. 54, 2).<sup>34</sup> У него заметно очень большое сходство с «курганными» образцами: передняя и задняя пластины наклепаны на боковые и имеют волнистый изгиб по краю; на каждом выступе полушаровидная заклепка (всего их 5—6); по краю проходит стягивающий обруч с прямоугольными петельками для прикрепления бармицы; четыре пластины шлема собраны под навершие (не сохранилось); на двух боковых частях медно-золоченая набивка.<sup>35</sup> Экземпляр имел длинную кованую стрелку для защиты носа.<sup>36</sup> В отделке шлема есть ряд черт, говорящих об упрощении образца X в.: золоченой медью не покрыта передняя и задняя



Рис. 9. Шлемы X—XI вв.

1 — Гнездово (№ 9); 2 — Чернигов (№ 4); 3 — Европейская Россия.

вити одного типа. Шлем из «Черной могилы» идентичен экземплярам из дер. Мокрое у г. Дубно (№ 6; рис. 56, 2) и, возможно, из Владимира-Волынского (№ 8). Дубненскую находку польские ученые без серьезных оснований считали импортом из Польни.<sup>33</sup> Насколько устойчивым на Руси был описанный тип золоченого наголовья, показывает шлем из Райковецкого городища (№ 7), обнаруженный возле скелета воина (?),

пластины, пет квадратных бляшек и золоченых прокладок в мостах склепки. Все эти признаки позволяют считать предмет современным культуре городища (XII — первая половина XIII в.).

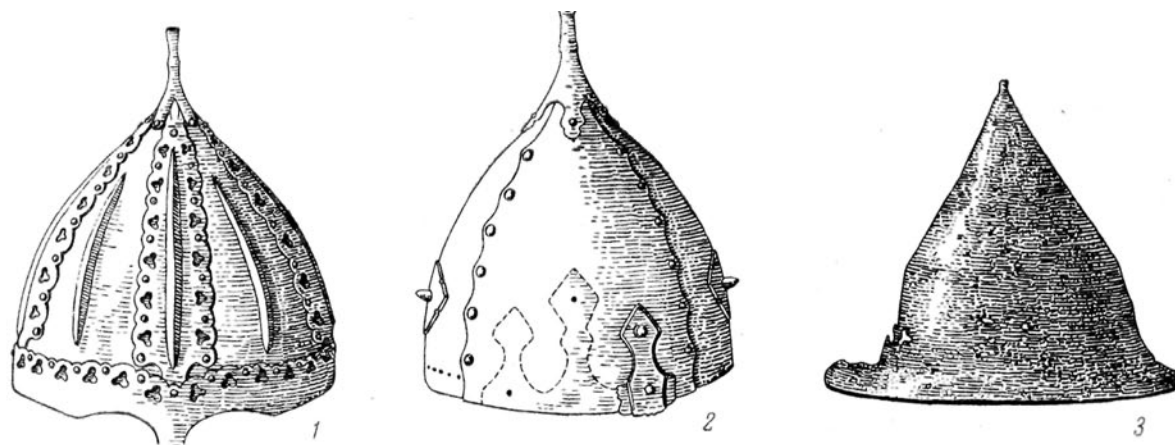
Примечательным кажется тот факт, что золоченые шлемы описанного типа встречены 8 раз за пределами Руси (4 — в Польше, 2 — в Самбии, 1 — в Венгрии, 1 — место находки неизвестно).<sup>37</sup> Среди последних имеются образцы, совершенно аналогичные шлему из «Черной могилы», есть и несколько отличающиеся от него. Вопросы происхождения и распространения этих шлемов оживленно дебатировались в польской и советской археологической науке.<sup>38</sup> В результате ученые пришли, кажется, к единодушному заключению — рассматриваемые шлемы возникли и

<sup>32</sup>В погребении, раскопанном Д. В. Милеевым у Десятиной церкви (ОАК за 1911 г., Пгр., 1914, рис. 93, стр. 58), в приладожских курганах (W. J. Raudonikas. Die Normanen der Wikingerzeit und das Ladogagebiet. Stockholm, 1930, стр. 85, рис. 112; 113), в Гнездовском и Шестовицком могильниках (В. И. Сизов. Курганы Смоленской губернии. МАР, № 28, СПб., 1902, стр. 45, табл. II, 6; XII, 2; Т. J. Arne. Skandinavische Holzkammergräber aus der Wikingerzeit in der Ukraine. AA, vol. II, f. 3, Kopenhagen, 1931, рис. 13, стр. 288). Считают, что эти бляшки происходят от «замков» кожаных сумок. Четырехчастная композиция из лилий, известная на многих русских вещах, имела по-видимому, и символическое значение — должна была обезопасить себя «со всех четырех сторон света» (см.: В. А. Рыбаков. Прикладное искусство и скульптура. В кн.: История культуры Древней Руси, т. II, М. — Л., 1951, стр. 406—408, рис. 197).

<sup>33</sup>Z. Bocheński. Polskie szyszaki wczesnośredniowieczne. Prace komisji antropologii i prehistorji, № 3, Kraków, 1930, стр. 8—9, табл. IV; R. Jakimowicz. Szlak wyprawy kijowskiej Bolesława Chrobrego w świetle archeologii. Rocznik Wolyński, t. III, Równe, 1934, стр. 71—72.

<sup>34</sup>В. К. Гончаров. Райковецкое городище. Киев, 1950, стр. 97, табл. XV. На стр. 41—42 автор, однако, сообщает, что шлем найден в юго-восточном углу клетки № 8, расположенной в западной части детинца.

<sup>35</sup>Левая пластина, судя по продольным разрезам на медной обтяжке, носит следы ударов саблей или мечом. Однако это могут оказаться разрывы в медной оболочке вследствие окисления железа.

<sup>36</sup>При осмотре шлема в Житомирском музее в 1956 г. наносник и навершие оказались утраченными.

<sup>37</sup>Более подробно см.: А. Н. Кирпичников. Русские шлемы..., стр. 54—58, рис. 4.

<sup>38</sup>Эта дискуссия, если снять с нее налет национальных увлечений, дала положительные научные результаты, так как способствовала выяснению ряда спорных и нерешенных вопросов.

развились в Киевской Руси, затем проникли в Центральную Европу и вызвали там местные подражания. По мнению А. Надольского, вторым центром производства шлемов «черниговского» типа (по русским моделям) могла быть Великопольша.<sup>39</sup> Будущие исследования, возможно, уточнят этот вопрос. Русские боевые наголовья могли попасть в Пруссию и Польшу путем торговли и в период военных столкновений. В частности, появление золоченых шлемов на Западе связывается с походом Болеслава Храброго на Киев, где, по словам Титмара, последний захватил добычу, большую часть которой разделил между сподвижниками. Как бы то ни было, появление золоченых шлемов в сопредельных с Русью западных странах свидетельствует, с одной стороны, о притягательной силе изделий русского оружейного ремесла, с другой — о тесных военно-технических связях русских, поляков, пруссов и венгров в X—XI вв.

У западных соседей Руси золоченые шлемы «черниговского» типа, по-видимому, не встречаются раньше конца X и позже XII в. Таким образом, и распространение, и хронология свидетельствуют о том, что родиной этих шлемов является Киевское государство. Вопрос состоит в том, как появились золоченые наголовья в самой Руси.

Генезис русских сферо-конических золоченых шлемов указывает на азиатский Восток. Еще Д. Я. Самоквасов сопоставлял по форме шлем из «Черной могилы» с ассирийскими образцами. Плавное изогнутое, вытянутое шлемы известны на территории СССР со времен Урарту.

Классическим примером раннесредневекового сферо-конического шлема является образец, найденный в 1869 г. в кургане вблизи р. Оскола<sup>40</sup> с саблей, частью кольчуги и византийскими монетами VIII в. Корпус шлема склепан из четырех частей. Навершие обломано. К передней части прикреплен наносник, переходящий в дуговые надбровные валики. Бармица привешивалась к шлему при помощи прута, пропущенного в прямоугольные петельки.<sup>41</sup> Такая совершенная система крепления бармицы, в дальнейшем обычная для русских памятников, вошла в употребление в Западной Европе лишь в XIII в.<sup>42</sup> Происхождение оскольского комплекса не выяснено; по-видимому, он оставлен воином-кочевником. По мнению Б. А. Рыбакова, шлем был привозным.<sup>43</sup> Можно

высказать предположение, что русские оружейники в период создания Киевского государства были знакомы с образцами вроде оскольского и, очевидно, восприняли их внешнюю форму. Действительно, мы встречаем ряд довольно близких аналогий русским находкам среди изображений манихейской живописи VIII—IX вв. и на согдийской росписи древнего Пенджикента VII—VIII вв. Шлемы здесь плавное изогнутые, с втулками.<sup>44</sup> Некоторые на лобной части имеют накладки — «строенный» лист.<sup>45</sup> У шлема на фигурке воина из Шорчука волнообразно вырезаны края склепанных пластин.<sup>46</sup> Многие восточные наголовья увенчивают сложно профилированные втулки. Все эти особенности живо напоминают русские образцы, однако они не дают права сделать вывод о непосредственной связи русских и центральноазиатских памятников. Речь может идти только о происхождении самого типа втульчатого сферо-конического наголовья, господствовавшего на Среднем и Ближнем Востоке в течение всего средневековья.<sup>47</sup> Следует отметить, что детали орнаментального убранства, боковые «умбоны» и медно-золоченая техника древнерусских экземпляров пока не встречены на Востоке. Не исключено, что наиболее своеобразные нарядные экземпляры из «Гульбища» и «Черной могилы» были сделаны местными мастерами, знакомыми с азиатскими моделями.

На примере шлемов типа ПТ были сопоставлены памятники, вышедшие, возможно, из одной или нескольких высококвалифицированных оружейных мастерских.

Тип ПА, являющийся разновидностью сферо-конических шлемов, не представляет целостной группы.<sup>48</sup> Для него действительны только общие характеристики, высказанные для типа П, детали же весьма различны. Тип ПА демонстрирует длительное бытование на Руси разных по устройству сферо-конических наголовий (рис. 51, 2). Здесь же заслуживает описания второй шлем из Гнездова (№ 9). Он подвергся сильному действию огня, но его форму и убранство удалось восстановить (рис. 9, 1). Корпус шлема, по-видимому, состоит из четырех частей, склепанных четырьмя крестообразно наложенными накладками; кроме того, каждая четверть делится еще продольной рубчатой полоской на две части. Сверху прикреплена втулка для плюмажа или султана.<sup>49</sup> Нижний

<sup>39</sup> A. Nadolski. Uwagi o wczesnośredniowiecznych hełmach typu «wielkopolskiego». Prace i materiały muzeum archeologicznego i etnograficznego w Łodzi. ser. archeol., № 5, Łódź, 1960, стр. 117 и сл.

<sup>40</sup> Бывш. Воронежская губерния, Бирючинский уезд, Старо-Ивановская волость, имение Муравьевой.

<sup>41</sup> Э. Э. Ленц. Предметы вооружения и конского убора, найденные близ села Демьяновки Мелитопольского уезда. ИАК, вып. 2, СПб., 1902, стр. 89, рис. 11; 12; Архив ЛОИА, ф. 1, 1869, № 19; Н. Кондаков. Указатель Эрмитажа по Отделу средних веков. СПб., 1891, стр. 272; Н. М. Макаренко. Отчет об археологических исследованиях в Харьковской и Воронежской губерниях в 1905 году. СПб., 1906, стр. 38—39.

<sup>42</sup> E. Lenz. In Russland..., стр. 15.

<sup>43</sup> Б. А. Рыбаков. Ремесло Древней Руси. М. — Л., 1948, стр. 72, 233.

<sup>44</sup> A. Le Coq. Bilderatlas zur Kunst und Kulturgeschichte Mittel-Asiens. Berlin, 1925, стр. 14, рис. 63 на стр. 57; Живопись древнего Пенджикента. М., 1954, стр. 86 и сл., табл. 25.

<sup>45</sup> A. Grünwedel. Altbuddhistische Kultstätten in Chinesisch-Turkestan. Berlin, 1912, стр. 200, рис. 451; A. Le Coq. Bilderatlas..., рис. 60; 61 на стр. 57; Живопись..., табл. 25.

<sup>46</sup> Живопись..., рис. 29 на стр. 156.

<sup>47</sup> Известен по поздним персидским миниатюрам (XIV—XV вв.) и поздним же археологическим данным (А. П. Окладников. История Якутской АССР, т. I. М. — Л., 1955, рис. 74 на стр. 247).

<sup>48</sup> №№ 9—12.

<sup>49</sup> Судя по средневековым персидским миниатюрам, во втулку не всегда вставлялись украшения (A survey of persian art, vol. V. London—New York, 1939, рис. на стр. 862).

край опоясывает обруч, выходящий на наносник (?). Края обруча и накладок вырезаны «го-родком» и имеют сердцевидные прорезы. Накладки сохранили следы золотой насечки. К шлему «прикипела» бармица с оторочкой из медных колец.<sup>50</sup> Уже издатель шлема отметил, что украшения последнего напоминают русскую народную деревянную резьбу и что нельзя не признать его местного своеобразного характера.<sup>51</sup> Нарядные «кружевные» орнаменты не позволяют сравнить шлем ни с восточными, ни с западными аналогиями.

В этой же группе отметим также шлем из с. Бабичи (№ 12). Он сплошь покрыт золоченой медью, но отличается от ранних золоченых образцов. Внутренняя конструкция тщательно скрыта медно-золоченой декорацией (рис. 50, 1). Существующие швы — следы недавних повреждений (тулья была разломана находчиками). Золоченый медный венец по нижнему краю сохранил гравированный растительный орнамент в виде вьющейся ветви с листочками. Фон расчеканен мельчайшими углублениями (рис. 50, 1б). Корпус увенчан цельной медно-золоченой розеткой, оформленной в том же стиле, что и венец. Орнамент ее разделен на четыре секции (по числу сторон шлема). К растительным завиткам здесь добавлены ромбы, вырастающие из ветвистого побега (рис. 50, 1а). Края розетки и венца прорезаны мелким зигзагом. В центре верхушки отверстие от небольшого несохранившегося стерженька. По нижнему краю венца ряд частых мелких испорченных отверстий от сорванной бармицы. Лицевая часть, вероятно, обозначена небольшим прямоугольным вырезом венца. Никаких следов наносника не заметно. Орнамент вещи представляет возможность для ее временного определения. Он полностью совпадает с рисунком древнерусского евангелия 1164 г. из собрания бывш. Румянцевского музея в Москве.<sup>52</sup> Совпаденье рисунков полное, вплоть до «капелек» в изгибах листа. На основании этого памятник может быть отнесен к XII или первой половине XIII в. Шлему из Бабичей соответствуют три приблизительно таких же экземпляра, найденных в областях степного юго-востока (рис. 50, 2, 2а). В орнаментальных украшениях этих памятников используются распространенные мотивы древнерусского искусства, будь то плетение из двух лент, изгибающаяся ветвь, симметрично расположенные птицы или стройный ряд трилистников.<sup>53</sup>

<sup>50</sup>В. И. Сизов. Курганы..., стр. 66—67, рис. 17, ср. рис. 1.

<sup>51</sup>Там же, стр. 66.

<sup>52</sup>В. И. Бутовский. История русского орнамента. СПб., 1870, табл. XXIII; ср.: Я. И. Смирнов. Восточное серебро. СПб., 1909, табл. С. 245.

<sup>53</sup>А. Н. Кирпичников. Шлем XII в. из погребения кочевника. (По материалам раскопок Кобяковской археологической экспедиции 1960 г.). В кн.: Археологические раскопки на Дону. Ростов-на-Дону, 1962, стр. 140 и сл. Два железных шлема со сплошной медной обтяжкой, но не сохранивших других своих украшений, хранятся в Музее истории донского казачества в Новочеркасске (найлены при раскопках курганов у станицы Луганской в 1910 г. и у станицы Есауловской, №№ 3597 и 3622). Они показывают, что сверкающие наголовья

Все эти шлемы из кочевнических погребений изготовлены или на Руси, или, что пока более вероятно, в кочевнических мастерских Восточной Европы, знакомых с русской оружейной продукцией. Если в раннекиевский период русские заимствовали восточные сферо-конические шлемы, то к XII—XIII вв. Русь, видимо, сама оказалась в состоянии влиять на изготовление тех же шлемов у своих беспокойных степных соседей.

О связях русских и кипчаков свидетельствуют сферо-конические шлемы XII—XIII вв., обнаруженные на юге Киевской земли (тип ПБ).<sup>54</sup> Их признаки: высокая колоколовидная тулья, наносник и окологлазные выкружки, шпиль вместо втулки. Наиболее хорошо сохранился шлем из кургана в урочище Королевино у местечка Таганча (№ 16; рис. 51, 1). Высокая двухчастная тулья с легким изломом посередине увенчана шпильевидным навершием, отделенным от своего основания маленьким шариком — «яблоком». Форма шлема очень сходна с той, которая в московское время получила название шишака. К передней части приклепан наносник с глазными вырезами. На лобной части следы серебряной платировки. По венцу сохранились петельки для бармицы. Издатель относил шлем к VIII—IX вв., к «князю россом».<sup>55</sup> В. Сарновская, изучавшая оружие из Таганчи в Варшаве, датировала его второй половиной X в.<sup>56</sup> Первым правильно отнес данный шлем к XII в. Б. А. Рыбаков. К такому же типу относится шишак из кургана близ с. Бурты (№ 14; рис. 52, 2). Экземпляр поврежден — стержень с навершием не достает, наносник также обломан. На середине тульи едва заметный перегиб, нарушающий плавную линию ската. Шлем был поставлен возле головы погребенного конного воина в кольчуге, с саблей, копьем, стрелой и луком.<sup>57</sup> На выставке XI Археологического съезда в Киеве демонстрировался также шлем (в обломках) из с. Зеленки (№ 15). По записи Н. Е. Бранденбурга, экземпляр приблизительно сходен с найденными у с. Бурты.<sup>58</sup> В Киевском историческом музее имеется частично сохранившийся шлем из разграбленного кургана близ с. Мировки (№ 17; рис. 51, 3). Форма его и особенно основание навершия (стержень обломан) с четырьмя фигурными лапками для приклепки к тулье позволяют отнести находку к той же типологической группе.

Очень близок к описанным шишак неизвестного происхождения (№ 20), переданный в

с медно-бронзовым покрытием типа НА были в XII—XIII вв. популярны у степняков, пожалуй, даже больше, чем у русских.

<sup>54</sup>№№ 13—20.

<sup>55</sup>И. Хойновский. Археологические сведения о предках славян и Руси. Киев, 1896, стр. 118—120, табл. VI.

<sup>56</sup>W. Sarnowska. Wczesnohistoryczny kurhan z Korolewina pod Tahańczą. Światowit, t. 20, Warszawa, 1949, стр. 240—241.

<sup>57</sup>А. Н. Кирпичников. Погребение воина XII—XIII вв. из южной Киевщины. (По материалам экспозиции АИМ). Сб. ИМАИМ, вып. IV, Л., 1959, стр. 219 и сл.

<sup>58</sup>Фонд Н. Е. Бранденбурга, № 90, лл. 63-63 об.

1894 г. в Эрмитаж из Археологической комиссии. Корпус составлен из двух частей. Линия тульи имеет характерный перегиб на середине высоты. Навершие оканчивается «яблоком», вероятно переходившим в шпиль (рис. 52, 1). По сторонам прямого широкого наносника, выкованного из одного с тульей куска, сделаны небольшие вырезы для глаз. По нижнему краю на расстоянии 7—8 см расположены петли бармицы. Там же проделаны дырочки (в 2 см одна от другой), служившие, очевидно, для прикрепления подкладки.<sup>59</sup>

Все данные экземпляры имеют стержень для флажка-яловца. Эта деталь, хорошо известная для XV—XVI вв.,<sup>60</sup> по-видимому, восходит к XII в. Цвет яловцов красный. В описании Мамаева побища они, «аки пламя огнено пашется».<sup>61</sup> Шлемы данной группы с круглым «яблоком» на макушке встречаются и позже — в XIII—XIV вв., но уже без наносника.<sup>62</sup> Относительная многочисленность находок указывает на их распространённость в XII—XIV вв. Находки и изображения показывают, что шлемы с яловцами были и в русском войске. Я имею в виду обломки двух шлемов со стержнями с городища Князя Гора (№№ 18—19) и рисунок на одной из миниатюр Радзивилловской летописи (л. 10, верх). Шлем с «яблоком» (но без яловца) есть также у левого сражающегося воина, изображенного в заглавной букве «И» на Новгородской псалтыри XIV в. (рис. 25).<sup>63</sup>

Если рассмотренные вещи можно связать с Русью, контактирующей с кочевниками, то, по-видимому, переднеазиатскими (?) являются шлемы с масками, закрывавшими все лицо (тип III, №№ 21—23). Такие изделия носили черные клобуки. Однако находки их распространены и за пределами Среднего Поднепровья.<sup>64</sup> Шлемы данной формы необычны и внешне представляют как бы четырехгранную пирамиду, поставленную на круговое основание. На лобной части шлема из с. Ковали имеется прямоугольный вырез для прикрепления маски-личины (№ 22; рис. 53, 1). Маска, снабженная прорезями для глаз и носовыми отверстиями, реалистически изображает лицо горбоносого усатого человека европеоидного облика. На маске два бронзовых уха; на левом и на подбородке по кольцу, вероятно, для скрепления с кольчугой

или бармицей (рис. 42). От шпиля до половины высоты на тулье симметрично расположены четыре желобчатых углубления. Второй подобный экземпляр происходил из кургана близ с. Липовец и стоял около головы погребенного воина. Маска повернута и откинута на тулью (№ 21; рис. 26; рис. 53, 2, 2a). На круглой нижней части корпуса висит конический четырехгранник с желобом на каждой грани. Шпиль обломан. На лобной части вырез для личины. По краю остаток бармицы. Маска портретно реалистична и напоминает личину предшествующего шлема.<sup>65</sup>

Форма и детали высоких шлемов с личинами сравнимы с наголовьями на северопричерноморских каменных бабах (правда, сама маска здесь неизвестна).<sup>66</sup> Боевое, а не погребальное или культовое назначение пришлемных масок для нас несомненно. Они служили художественно оформленными забралами шлемов и распространялись в эпоху, когда оружейники искали полную защиту лица. Маски плотно прилегали к лицу. Портретность масок объясняется, по-видимому, целями опознания командира в сражении. Помимо защитных свойств маски, возможно, наделялись свойствами апотропея и в бою действовали устрашающе. Учитывая обстоятельства нахождения шлемов с наличниками, их дату можно сузить с XII—XIII вв. только на первую половину XIII в. Позднее шлемы с личинами привьются в ряде европейских и азиатских стран (несколько таких изделий XV или XVI в. с арабскими надписями хранятся в собрании Оружейной палаты).<sup>67</sup>

Процесс усиления защитных свойств предохрительного вооружения весьма ощутимо проходил на Руси и привел к появлению крутобоких куполовидных наголовий с полумаской (тип IV).<sup>68</sup> Это изобретение возникло, по-видимому, в ходе феодальных междоусобиц и по форме несколько отличается от традиционного сферо-конуса.

К упомянутому выше типу прежде всего относится шлем (№ 24), найденный у с. Лыкова, недалеко от Юрьева-Польского, в 20 верстах от места Липецкой битвы. Последним владельцем вещи считается князь Ярослав Всеволодович. Он и бросил шлем во время бегства с поля битвы в 1216 г. Однако изготовлен шлем был для како-

<sup>59</sup>Э. Э. Ленц. Предметы вооружения..., стр. 89—90, рис. 13; E. Lenz. In Russland..., стр. 4—5, рис. 2.

<sup>60</sup>Например, на рельефах царского места Ивана Грозного в Успенском соборе московского Кремля.

<sup>61</sup>П. И. Савваитов. Описание старинных русских утварей, одежд, оружия и ратных доспехов. СПб., 1896, стр. 34.

<sup>62</sup>Раскопки Н. И. Веселовского в Кубанской области. ОАК за 1902 г. СПб., 1904, стр. 74—75, рис. 158; ОАК за 1903 г. СПб., 1906, стр. 76, рис. 154.

<sup>63</sup>В. В. Стасов. Славянский и восточный орнамент. СПб., 1887, табл. LXXI, 6. Шлем типа III, относящийся к XII в., за пределами Руси встречен только один раз — в Венгрии (Archaeologiai Értesítő, vol. 85, Budapest, 1958, стр. 191, табл. LIII, 1).

<sup>64</sup>Н. В. Пятыхева. Железная маска из Херсонеса. М., 1964. См. также: А. Н. Кирпичников [Ред.]. СА, 1966, № 4, стр. 214—217.

<sup>65</sup>Третья маска из Городища (№ 23) найдена в обломках; при ней, возможно, имелся шлем описанного здесь типа. Еще одна железная маска, относящаяся к 1150—1250 гг., найдена Т. Н. НИКОЛЬСКОЙ при раскопках в 1965—1967 гг. в Серенске (Мещовский район Калужской области; хранится в ГИМе; рис. 27). Отмечу также, что железная личина с петлей в лобной части и следами позолоты найдена у местечка Ротмистровка бывш. Киевской губернии (А. Бобринский. Курганы и случайные археологические находки близ местечка Смелы. СПб., 1887, стр. 148, табл. XIII, 1). Эта личина (собрание КИМ) сближается с масками более позднего времени.

<sup>66</sup>Н. И. Веселовский. Статуи воинов из катогории каменных баб. ИТУАК, 45, Симферополь, 1911, табл. II, 2.

<sup>67</sup>Н. В. Пятыхева. Восточные шлемы с масками в Оружейной палате московского Кремля. СА, 1968, № 3, стр. 227 и сл.

<sup>68</sup>№№ 24—29.

го-то другого князя во второй половине XII в.<sup>69</sup> Шлем относится к выдающимся памятникам оружейного ремесла и неоднократно издан и описан (рис. 56, 1).<sup>70</sup> Корпус покрыт серебряными листом и украшен позолоченными серебряными чеканными накладками: на вершине — звездчатой пластиной с изображением Вседержителя, святых Георгия, Василия, Федора, на теле — образом архангела Михаила с черневой посвятительной надписью — «Въликыи архистратиге ги Михаиле помози рабу своему Феодору». По краю наголовья проходит орнаментальная кайма с изображением грифонов, птиц и барсов, разделенных лилиями и листьями. Чеканная отделка близка к владимиро-суздальской белокаменной резьбе,<sup>71</sup> что, может быть, указывает на место ее изготовления. К макушке прикреплено частично сохранившееся на вершине; на венце ряд дырочек, пробивших и орнамент, и корпус. Возможно, они служили для прикрепления подкладки. Кроме того, кругом по ободу в пяти местах имеются целые или сломанные ушки для бармицы.<sup>72</sup> К тулье прикреплен клювовидный посеребренный наносник с позолоченным надбровьем, образующим вырезы для глаз. Носовая пластина в нижней части снабжена двумя отверстиями для дыхания. Первоиздатель шлема А. Н. Оленин отмечал следы железной полулицыны.<sup>73</sup> К такой полумаске относились утраченные теперь нижние выкружки для глаз. Ныне можно заметить их облом по бокам верхней части наносника.

К рассматриваемой вещи мастера приложились, пожалуй, не меньше трех раз. Первоначально шлем мог не иметь украшений; они прикреплены, вероятно, позже, в связи с переходом изделия к титулованному владельцу. Человек, прибывавший к наголовью серебряные пластины, явно не был их изготовителем, так как прикрепил их к корпусу без особого изящества — некоторые заклепки повредили буквы или рассекли орнамент. В дальнейшем шлем претерпел вовсе не украша-

<sup>69</sup>В. Л. Янин. О первоначальной принадлежности шлема Ярослава Всеволодовича. СА, 1958, № 3, стр. 54—60; Б. А. Рыбаков. Русская эпиграфика X—XIV вв. История, фольклор, искусство славянских народов. М., 1963, стр. 45—47. По мнению Б. А. Рыбакова, шлем мог быть потерян или в 1216, или в 1177 г., так как липецких битв было две (Б. А. Рыбаков. Русские датированные надписи XI—XIV вв. М., 1964, стр. 34—35).

<sup>70</sup>Древности Российского государства, отд. III. М., 1853, рис. 4; В. Прохоров. Материалы по истории русских одежд, выи. 2. СПб., 1883, табл. VIII; Опись московской Оружейной палаты, ч. 3, кн. 2. М., 1884, стр. 7—8; И. Толстой и Н. Кондаков. Русские древности в памятниках искусства, вып. 6. СПб., 1899, стр. 86; А. Спицын. Шлем великого князя Ярослава Всеволодовича. ЗРАО, т. XI, вып. 1—2, СПб., 1899, стр. 388—390; Б. А. Рыбаков. Ремесло..., стр. 292.

<sup>71</sup>Б. А. Рыбаков. Прикладное искусство Владимиро-Суздальской Руси. В кн.: История русского искусства, т. I. М., 1953, стр. 520, рис. на стр. 521. Как полагают В. Л. Янин, «липецкий шлем оказывается не современником, а предшественником близких ему по стилю белокаменных владимирских рельефов» (О первоначальной принадлежности..., стр. 60).

<sup>72</sup>Фонд Н. Е. Бранденбурга, № 90, лл. 70—71.

<sup>73</sup>А. Н. Оленин. 1) Опыт об одежде..., стр. 57; 2) Литографированные рисунки к опыту о славянах. СПб., 1833, рис. XI, А, В.

тельную модернизацию. На макушку прямо на чеканные изображения было приклепано шпильобразное навершие, а на лицевую часть прибита полумаска, грубо закрывшая ноги начельного архангела. Все эти переделки, возможно, свидетельствуют о неоднократном использовании изделия и о его нескольких владельцах.

О первоначальном виде лицевой части и внешней форме<sup>74</sup> много испытывавшего шлема Ярослава Всеволодовича можно судить по другому образцу, найденному у с. Никольского (№ 25; рис. 55, 1). Среди русских древностей шлем не фигурировал и ошибочно относился к татарским.<sup>75</sup> На самом деле ряд существенных признаков сближает находку с липецким шлемом. Тулья из трех частей выкована для увеличения прочности продольными желобками. К передней части прикреплена накладка с вырезами для глаз и горбатым заостренным наносником. Края накладки-полумаски и обрез наносника снабжены мелкими дырочками для бармицы, закрывавшей кроме шеи всю нижнюю часть лица. По низу корпуса заметны остатки 8—9 петель для тыльной части бармицы. Обруч не сохранился. Весь шлем покрыт тонким серебряным позолоченным листом, который во многих местах поврежден и выкрошился.<sup>76</sup> Еще один подобный «крутобокий» шлем найден в Киеве (№ 27; рис. 55, 2).<sup>77</sup> Время его определяется, очевидно, монгольским разгромом города. Памятник испытал на себе все превратности в развитии русского оружейоведения. Его называли норманским, немецким, скандинавским, Полянским. К трехчастной тулье этого шлема прикреплен длинный узкий наносник с выкружками для глаз, частично сохранивший серебряную набивку. Следов нижних окологлазных выкружек не сохранилось, но наличие их очевидно. Безусловно, к шлемам данного типа относятся два сильно поврежденных экземпляра из Городища (№№ 28—29; один найден на войне в кольчуге, павшем с мечом в руках в воротах городка) и полуличина, украшенная золотом и серебром (№ 26) из богатого дома середины XII в. во Вщиже. По-видимому, к этой же группе относится шлем из грабительских раскопок кургана в г. Ногайске (бывш. Таврической губернии). При костяке оказались также кольчуга, стремяна, остов лошади. К передней части шлема была прикреплена медная пластинка

<sup>74</sup>Плохо сохранившаяся тулья шлема надета на деревянную болванку, несколько искажившую ее первоначальную форму.

<sup>75</sup>Э. Э. Ленц. Предметы вооружения..., стр. 91—92, рис. 14.

<sup>76</sup>Э. Э. Ленц. Альбом изображений выдающихся предметов из собрания оружия. СПб., 1908, табл. IV.

<sup>77</sup>О находке этого шлема имеется множество упоминаний, самым точным из которых является следующее: «В 21-е июня 1834 г. при раскрытии земляного вала на Крещатике, по случаю проведения новых улиц в Киеве, найден подполковником бароном Фитингофом железный рыцарский шлем с частью панциря, который и находится в числе разных древних вещей, пожертвованных господином Лохвицким в 15 день июля того же года университету св. Владимира» (Н. Н. Оглоблин. Из бумаг К. А. Лохвицкого. Киевская старина, т. XXVI, Киев, 1889, июль, стр. 256). Указание о находке шлема при раскопках церкви св. Ирины ошибочно.

длиной около 13 см с изображением св. Прокопия и надписью «Св. Прокоп».<sup>78</sup>

Характерные черты шлемов данной группы — полное прикрытие головы и лица и религиозно-рыцарская эмблематика в качестве украшения. Эти два признака можно, как мне кажется, распознать и в летописных известиях. Так, в 1151 г. Изяслава Мстиславовича, упавшего с коня, хотели убить свои бойцы, не узнав его. Один из пехотинцев уже ударил мечом по шлему князя, где написан святой мученик «Пантелемон злат... и тако вшибеся шлемом до лба». Изяслав успел снять шлем и был узнан.<sup>79</sup> Во время похода на половцев Игорь Святославович пытался остановить дрогнувший полк ковуев и, чтобы быть увиденным, «сонма шолом погнаше опять к полком».<sup>80</sup> Судя по этим известиям, шлемы рассматриваемой группы уже существовали в середине и второй половине XII в.

В целом шлемы IV типа очень своеобразны и «национальны». Они полностью закрывали голову рыцаря и выполняли ту же функцию, что горшковые каски и баскинеты на Западе и шлемы с личиной на Востоке.

К редким типам относятся боевые наголовья полусферической формы с полями (тип V, №№ 30—32). Один из таких шлемов (по-видимому, не древнее 1200 г.) происходит из кургана около с. Пешки (№ 30). Он стоял возле головы погребенного воина (рис. 54, 2, 2а). Четырехчастный корпус шлема скрепляют крестообразно расположенные полосы и обруч по нижнему краю. Вместо наверхия у шлема теменная пластинка с колючком. От нее спускаются 4 узкие выпуклые полоски. Таким образом, корпус шлема продольно делится на 8 частей восемью усиливающими полосками (способ, известный нам по одному из гнездовских образцов). По окружности видны куски «прикипевшей» бармицы; кроме того, заметен пластинчатый козырек, вероятно назатыльник или часть полей. О происхождении данного предмета судить трудно. В Западной Европе подобные наголовья — предшественники марионов — существовали с конца XII до конца XIV в.,<sup>81</sup> что примерно соответствует дате еще двух касок типа V (?) из отечественных находок, известных только по краткому описанию (№№ 31—32).<sup>82</sup> В качестве случайных и нетипичных шлемы с полями изображены в Радзивилловской летописи (лл. 12, низ, 185, верх).

Сейчас нельзя учесть все разнообразие типов и видов домонгольских шлемов. К последним, например, относятся экземпляры колоколовидной формы с полями. В альбоме В. Прохорова приводится такой образец IX в. из курганных раско-

<sup>78</sup> Н. Е. Бранденбург. Какому племени могут быть приписаны те из языческих могил Киевской губернии, в которых вместе с покойником погребены остовы убитых лошадей. Тр. X АС в Риге, 1896 г., т. I, М., 1899, стр. 13.

<sup>79</sup> Ипатьевская летопись под 1151 г.

<sup>80</sup> Там же, под 1185 г.

<sup>81</sup> С. Blair. European Armour, стр. 31—32, рис. 10; 91.

<sup>82</sup> Ср.: И. В. Фабрициус. Археологическая карта Причерноморья Украинской ССР. Киев, 1951, рис. 12.

пок (рис. 9, 3).<sup>83</sup> Проверить данный факт мне не удалось. В собрании московской Оружейной палаты сохраняется греческая железная шапка с пышной золотой и серебряной насечкой и изображением деисуса, двух ангелов, двух херувимов, двух евангелистов и Николая чудотворца.<sup>84</sup> Стиль исполнения фигур не древнее первой половины XIII в.<sup>85</sup> Традиция связывает шлем с Александром Невским, но не исключено, что он и более позднего времени. Еще А. Н. Оленин сопоставил форму данного памятника с шапкой на печати новгородца Ивана Ирёмьича на договоре 1317 г.<sup>86</sup> Судя по изображениям, в русских княжествах были известны и западные латинские шлемы, бармицу которых заменял кольчужный капюшон, представлявший одно целое с кольчужной.<sup>87</sup>

Ничего нельзя сказать о мягкой подкладке шишаков. В одном арабском наставлении XIV в. говорится, что для шлема необходима войлочная выстилка, чтобы «лучше рассеять силу удара».<sup>88</sup> Возможно, под железную тулью надевались волчьи или барсучьи прилибицы, впервые упоминаемые под 1169 г. Прилибица, следовательно, являлась меховым подшлемником.<sup>89</sup> В московское время прилибица представляла собой уже вид шишака.<sup>90</sup> Вместе со шлемом из с. Пешки оказалась небольшая продолговатая пряжка от подбородочного ремня.

Целесообразно подвести некоторые итоги развитию шлемов X—XIII вв. (табл. 4; 5). Домонгольские шлемы восходят к древним азиатским образцам. Но позже X в. на Руси складывается тип сфероконического золоченого шлема, который надолго остается преобладающим в обиходе феодальной дружины (тип II). Русь, по-видимому, была одной из стран, через которую западноевропейские рыцари познакомились с коническим восточным шлемом (тип I). Уже в ранний период боевые наголовья, изготовленные в русских городах, привлекали современников своими отличными качествами и красотой, что и обеспечило им распространение за пределами родной земли (тип II). Если в раннекиевский период на

<sup>83</sup> В. Прохоров. Материалы по истории русских одежд, табл. VIII, I.

<sup>84</sup> Древности Российского государства, стр. 21; Опись московской Оружейной палаты, ч. 3, кн. I, М., 1884, стр. 32—33, табл. 337. В. М. Васнецов взял этот шлем за образец для Добрыни Никитича в картине «Три богатыря».

<sup>85</sup> W. Arend. Der Griechische Eisenhüt aus der Moskauer Rüstammer. ZWK, NF, Bd. IV (13), II, 1, 1932, стр. 1—3.

<sup>86</sup> Собрание государственных грамот и договоров, ч. I, М., 1813, стр. 17.

<sup>87</sup> Н. Н. Воронин. Археологические заметки. КСИИМК, вып. 62, 1956, стр. 31—32, рис. 17. О. Ратич. Древньюрські археологічні пам'ятки на території західних областей УРСР. Київ, 1957, табл. XIII, рис. 15; Я. Пастернак. Археологія України. Торонто, 1961, рис. на стр. 659.

<sup>88</sup> L. A. Mayer. Saracenic Arms and Armour. Ars Jalamica, vol. X, Ann Arbor, 1943, стр. 7.

<sup>89</sup> Ср.: А. В. Арциховский. Новые берестяные грамоты. СА, 1962, № 2, стр. 180.

<sup>90</sup> П. И. Савваитов. Описание..., стр. 111. Польски ргзылбца — «шлем».

Район или место находки	Типы							Тип неизвестен	Всего
	I	II	IIA	IIБ	III	IV	V		
Суздальское Ополе (Лыково) . . . . .	—	—	—	—	—	1	—	—	1
Смоленская обл. (Гнездово) . . . . .	1	—	1	—	—	—	—	—	2
Брянская обл. (Вицик) . . . . .	—	—	—	—	—	1	—	—	1
Орловская обл. (Никольское) . . . . .	—	—	—	—	—	1	—	—	1
Чернигов . . . . .	—	3	—	—	—	—	—	—	3
Киев . . . . .	—	—	1	—	—	1	—	—	2
Киевская обл. (Кияка Гора) . . . . .	—	—	—	2	—	—	—	—	2
Поросье . . . . .	—	—	2	5	2	—	1	3	13
Житомирская обл. (Райки) . . . . .	—	1	—	—	—	—	—	—	1
Хмельницкая обл. (Городище) . . . . .	—	—	—	—	1	2	—	—	3
Ровенская обл. (Мокрое) . . . . .	—	1	—	—	—	—	—	—	1
Владимир-Волынский . . . . .	—	1	—	—	—	—	—	1	2
Подолля . . . . .	1	—	—	—	—	—	2	—	3
Станиславская обл. (Крылос) . . . . .	—	—	—	—	—	—	—	1	1
Украина (?) . . . . .	—	—	—	1	—	—	—	—	1
Итого . . . . .	2	6	4	8	3	6	3	5	37

Типы	Количество	Дата
I . . . . .	2	X—XI вв.
II . . . . .	6	X—XIII вв.
IIA . . . . .	4	X—XIII вв.
IIБ . . . . .	8	XII—XIII вв.
III . . . . .	3	XII—XIII вв. (точнее, возможно, 1-я пол. XIII в.)
IV . . . . .	6	2-я пол. XII—1-я пол. XIII в.
V . . . . .	3	XIII—XIV вв.
Неизвестен	5	X—XIII вв.
Итого . . . . .	37	

выработку шлемов повлиял Восток, то в XII—XIII вв. на Руси создаются и бытуют наголовья, общие для русских и кочевников (тип. IIБ), или образцы, исполненные своеобразия и все больше отходящие от традиционной сферо-конической формы (тип III и в особенности тип IV). Этническая определенность вещей такова, что можно определить некоторые шлемы из отечественных находок или как нерусские (типы III и частично IIБ), или как кочевнические, в которых в какой-то мере не исключено влияние русского оружейного ремесла (отчасти тип IIA). Шлемы раннего периода с бармицами и открытым лицом в XI—XIII вв. сменяются образцами с наносниками (тип IIБ, отчасти тип II) или с масками и полумасками (типы III и IV), что стоит в связи с повышением защитных свойств доспеха. Усиление прочности боевых наголовий происходило путем прибавления таких конструктивных деталей, которые увеличивали сопротивление покрытия, почти не меняя его веса (желобчатые накладки, каннелюры на тулье и т. п.). Эта особенность будет вообще присуща шлемам русского средневековья, что отличало их от ряда одновременных громоздких западноевропейских образцов (например, горшковидных шлемов). В XII—XIII вв. замечается растущее разнообразие типов шлемов (типы IIA, IIБ, III, IV, V, отчасти тип II), связанное с большим вниманием, которое стали уделять дружинники индивидуальной самозащите. Рыцарственный XII в. выдвигает шлемы с эмблемами (тип IV) и с высокими шпильями (тип IIБ). Последние предшествуют московским шишкам. В целом же плавно вытянутая, обтекаемая форма русских боевых наголовий, популярная в течение всего периода, была порождена тактическими особенностями быстрого конного боя, т. е. рассчитана на соскальзывание даже прямого удара.

Большинство русских шлемов домонгольского периода представляли дорогостоящие предметы,

свидетельствующие о высоком социальном положении их владельцев. Роскошь в отделке шлемов, на первый взгляд, вызывает сомнение в их боевом назначении, однако это не так. Сверкающий позолотой шлем и красный яловец выделяли князя или воеводу, делали заметными его действия и способствовали тактическому руководству бойцами в сражениях. Золоченый убор вождя служил для рядовых воинов как бы ориентиром; при движении войска и во время сражения блеск шлема был виден издали. Намок на это обстоятельство содержится в «Слове о полку Игореве». О храбром князе Всеволоде говорится: «Камо тур поскачаше, своим златым шоломом посвечивая, тамо лежать поганья головы половецкая».<sup>91</sup> Впрочем, блеск, «горение» отличало не только шлем военачальника. Ратники Даниила Галицкого имели во время похода на ятвягов шлемы, «яко солнцу восходящю».<sup>92</sup> По словам немецкой рифмованной хроники, шлемы новгородцев «бросались в глаза... блестели, как зеркало».<sup>93</sup> В связи с развитием военного дела защита головы воина становилась всеобщей необходимостью. Дружинники на десятках рисунков Радзивилловской летописи изображены в шлемах. Однако простые ополченцы часто шли в бой без этой необходимой, но слишком дорогой принадлежности. Монгольское нашествие тяжело отразилось на русском оружейном ремесле. Медно-золоченые шлемы, а также куполовидные образцы с чеканной религиозной рыцарской эмблематикой не получили дальнейшего развития.

<sup>91</sup> А. С. Орлов. Слово о полку Игореве. М. - Л., 1946, стр. 68.

<sup>92</sup> Ипатьевская летопись под 1251 г.

<sup>93</sup> М. Г. Рабинович. Из истории русского оружия IX—XV вв. Тр. Инст. этногр., нов. сер., ч. I, 1947, стр. 75.

## ГЛАВА 3

### ЩИТЫ

И повеси щит свой в  
вратех, показуа победу.  
Повесть временных лет  
под 907 г.

Тема о раннесредневековых русских щитах не блещет богатством обстоятельных наблюдений. Этому есть свое оправдание. Ни одного целого щита X—XIII вв. у нас до сих пор не найдено и не сохранилось. Поэтому писать о вещах, давно и почти полностью исчезнувших, действительно трудно.

Остатки древних щитов были обнаружены во время крупных раскопок приладожских, гнездовских и черниговских курганов.<sup>1</sup> По своей точности и тщательности выделяется описание одной из этих находок, произведенное В. И. Сизовым.<sup>2</sup> Он правильно отметил, что употребление в Гнездове щитов как оборонительного оружия «было в обычае».<sup>3</sup>

Почти полное отсутствие вещественных памятников побуждало исследователей все настойчивее использовать письменные и изобразительные данные. Именно к этому прибег Л. Нидерле, собирая сведения о древнеславянских щитах. Он отнес появление у славян щитов с металлическими деталями к каролингской эпохе и точно подметил распространенность в XI—XII вв. прикрытый миндалевидной формы.<sup>4</sup> Характерно, что свое изображение о древних щитах Нидерле иллюстрировал умбонами из русских курганов.<sup>5</sup>

Так или иначе касались вопроса о щитах все те, кто изучал русское оружие. Например, А. В. Арциховский показал, что господствовавшие на Руси миндалевидные щиты были по форме не

норманскими, а общеевропейскими; он же отметил важное значение щита как части доспеха и как военного символа.<sup>6</sup> Историей русских щитов преимущественно по иконографическим и сфрагистическим источникам занимался М. Г. Рабинович.<sup>7</sup> Этот путь оказался весьма плодотворным. Технику изготовления щитов, а вернее их сохранившихся металлических частей, реконструировал Б. А. Колчин. Он выяснил, как ковались умбоны (из одного куска металла); однако общий итог его наблюдений звучит весьма неутешительно: «Достоверных сведений об устройстве, формах и приемах применения древнерусского щита мы почти не имеем».<sup>8</sup>

В отношении рассматриваемой темы хотелось бы преодолеть столь пессимистический вывод. История щитов X—XIII вв. не является такой уже непознаваемой. Более того, если заново привлечь имеющиеся источники, ее можно представить не вскользь и не скороговоркой, а довольно подробно. Археология располагает ныне остатками 23 щитов,<sup>9</sup> кроме того, имеется около 300 изображений щитов (в основном на миниатюрах), или современных домонгольской эпохе, или восходящих к ней. Помимо известных лицевых сборников (Радзивилловская летопись и Сильвестровский список Сказания о святых Борисе и Глебе) используются такие источниковедчески еще мало известные иллюстрированные произведения, как Симо-

<sup>1</sup>Н. Е. Бранденбург. Курганы Южного Приладожья. МАР, № 18, СПб, 1895, стр. 63-64.

<sup>2</sup>В. И. Сизов. Курганы Смоленской губернии. МАР, № 28, СПб, 1902, стр. 67—69.

<sup>3</sup>Там же, стр. 67.

<sup>4</sup>L. Niederle. Slovanské starožitnosti, díl III, sv. 2, Praha, 1925, стр. 581—587.

<sup>5</sup>Л. Нидерле. Славянские древности. М., 1956, стр. 386, рис. 127.

<sup>6</sup>А. В. Арциховский. Русское оружие X—XIII вв. Докл. и сообщ. ист. фак. МГУ, вып. 4, 1946, стр. 7 и 17.

<sup>7</sup>М. Г. Рабинович. Из истории русского оружия IX—XV вв. Тр. Инст. этногр., нов. сер., 1947, стр. 68—73.

<sup>8</sup>Б. А. Колчин. Черная металлургия и металлообработка в Древней Руси. МИА. № 32, 1953, стр. 149.

<sup>9</sup>См. настоящее издание, стр. 86, 87.



новско-Хлудовская псалтырь около 1270 г.,<sup>10</sup> Тверской Амартол около 1300 г. (рис. 51; 52; 58-61),<sup>11</sup> Лицевая псалтырь 1397 г.<sup>12</sup> Много ценных изображений щитов содержит Сфрагистический альбом Н. П. Лихачева.<sup>13</sup>

Подспорьем в изучении отечественного материала являются сведения о щитах европейских соседей. Здесь следует отдельно назвать диссертацию Г. Никеля, специально посвященную средневековым кавалерийским щитам Запада.<sup>14</sup> Автор установил развитие и смену формы щитов и связал это с тактикой рыцарской борьбы. По Никелю, именно выдвижение конницы и привело к появлению собственно всаднических миндалевидных щитов, повысивших боевые свойства западноевропейского пикинера. Сделав это важное заключение, автор все свое внимание сосредоточил на изображительных и вещественных памятниках (на Западе, например, сохранились 4 деревянных щита XII—XIII вв.) и при этом, кажется, довольно скупо использовал письменные. Сравнительная польза работы Никеля заключается в том, что обнаруженные им факты помогают в ряде случаев обнаружить сходство в развитии защитного доспеха на западе и востоке Европы.

Как только источники начинают упоминать об оружии древних славян, они обязательно называют и их щиты. У славян щиты, по-видимому, появились раньше шлемов и кольчуг, т. е. на первых порах являлись главным защитным средством. В описаниях их называют прекрасными, большими и прочными.<sup>15</sup> С появлением защитной одежды значение щитов не уменьшилось. Различные источники раннекиевского периода говорят о щитах более пространно, чем сообщения последующего времени. В эпоху создания раннефеодальной Руси щит наряду с мечом и копьем является необходимой воинской принадлежностью и получает значение победоносного государственного военного символа. Именно в этом смысле впервые упоминает русская летопись о щите, повешенном Олегом на ворота Константинополя.

Значение щита подчеркивается тем, что на нем кланутся воины-язычники и его вместе с мечом

<sup>10</sup>А. И. Успенский. Очерки по истории русского искусства. М., 1910, стр. 243 и сл. (табл. и описание).

<sup>11</sup>Д. Айналов. Летопись Георгия Амартола. Deuxième congrès international des études byzantines. Belgique, 1929, стр. 127—135, табл. 1-10. См. также: Фотоархив ЛОИА, П-21625 и сл.

<sup>12</sup>Лицевая псалтырь 1397 г. (Корректировочные листы). СПб., 1890.

<sup>13</sup>Таблицы Сфрагистического альбома отпечатаны в 1904—1917 гг.; комментарии к нему см.: Н. П. Лихачев. Русские металлические печати, 1936. Архив ЛОИА, ф. 35, № 444.

<sup>14</sup>H. Nickel. Der mittelalterliche Reiterschild des Abendlandes. Inaugural-Dissertation, Berlin, 1958 (все ссылки на это издание). Эта же работа напечатана в журнальчике «Der Herold», который в моем распоряжении не был; ср.: H. Nickel. Der mittelalterliche Reiterschild. Mitt. Ges. für hist. Kostüm-und Waffenkunde, № 7, Berlin, 1958, стр. 1—9.

<sup>15</sup>L. Niederle. Slovanské starožitnosti, стр. 583; Б. Н. Заходер. Еще одно раннее мусульманское известие о славянах и русах IX—X вв. Изв. Всесоюз. геогр. общ., т. LXXV, вып. 6, М. — Л., 1943, стр. 26.

и броней преподносят в качестве государственного подарка замиренному печенежскому князю.<sup>16</sup>

Летописи и хроники постоянно отмечают щит в составе вооружения киевского дружинника; последний не расстается с ним во время походов, далеких скитаний, разбойничьих набегов, корабельных плаваний и придворных церемоний.<sup>17</sup>

Закрытая («наподобии стены») щитами фаланга Святослава оказалась способной противостоять византийским всадникам. В бою воины шли на врагов, «щитом прикасаясь к щиту»,<sup>18</sup> а отступая — откидывали их за спину.<sup>19</sup> Лев Диакон отметил, что щиты русских были «крепкие и для большей безопасности длинные, до самых ног». Таково первое известие о внешнем виде русских щитов. Очевидно, что эти большие длинные щиты, как и их предшественники эпохи великого переселения народов, были приспособлены в первую очередь для пешей борьбы.<sup>21</sup>

Об устройстве щитов раннекиевского времени можно судить по археологическим данным. Почти все раннесредневековые русские щиты (19 из 23), а вернее их остатки, найдены в курганах X в. По сообщению Ибн-Фадлана, при погребении богатого руса в щиты ударяли палками,<sup>22</sup> однако в могилах такой вид защиты большая редкость.<sup>23</sup> По могильным остаткам нельзя судить о степени распространенности щитов в войске. Это связано не только с ценностью самого предмета, но, вероятно, и с обрядовыми особенностями, допускавшими помещение щита лишь в могилы знатнейших.<sup>24</sup> Действительно, части щитов в большинстве встречены в комплексах с полным набором вооружения (мечи, копья, топоры, стрелы, иногда брони, шлемы и стремена, удила и т. п.).

Присутствие деревянного щита в могилах и городищенских слоях определяется умбоном — выпуклой металлической бляхой.<sup>25</sup> Она придава-

<sup>16</sup>Лаврентьевская летопись под 945 и 968 гг.

<sup>17</sup>А. Якубовский. Ибн-Мискавейх о походе русов в Вердаа в 943—944 гг. Византийск. временник, т. XXIV, Л., 1926, стр. 65; В. Г. Васильевский. Варяго-русская и варяго-английская дружина в Константинополе XI и XII веков. Тр., т. I, СПб., 1908, стр. 201; М. Погодин. Исследования, замечания и лекции о русской истории, т. III, СПб., 1846, стр. 117.

<sup>18</sup>М. Тебеньков. Древнейшие сношения Руси с прикаспийскими странами и поэма «Искандер-Намэ» как источник для характеристики этих сношений. Тифлис, 1896, стр. 50. Не воспоминанием ли об этих временах является следующая фраза «Слова о полку Игореве»: «Русичи великая ноля чрьлеными щиты прегородища»?

<sup>19</sup>А. Чертков. Описание войны великого князя Святослава Игоревича против болгар и греков в 967—971 годах. М., 1843, стр. 85.

<sup>20</sup>История Льва Диакона Калойского. Пер. Д. Пчова. СПб., 1820, стр. 83.

<sup>21</sup>Это вытекает из всего, что пишет Лев Диакон.

<sup>22</sup>А. П. Ковалевский. Книга Ахмеда ибн Фадлана о его путешествии на Волгу в 921—922 гг. Харьков, 1957, стр. 141 и 145.

<sup>23</sup>Допустимо, что некоторые щиты были сплошь деревянными (включая умбоны) и поэтому в погребениях с трупосожжением не сохранились.

<sup>24</sup>Ср.: И. Н. Сугорский. В туманах седой старины. СПб., 1907, стр. 7.

<sup>25</sup>Умбоны находят в груде погребального оружия, наряду с этим в Гнездове они трижды обнаружены на вершине насыпи, прямо под слоем дерна (№№ 7, 10 и

лась щиту для парирования удара и защиты кисти держащей руки. Какие же части еще относились к щиту и какова была его форма? Единственный раз, когда удалось проследить очертания щита, он оказался круглым (в поперечнике до 1 м) с умбоном в центре. В. И. Сизов сумел точно установить конструкцию этого щита и даже его красную окраску (№№ 8, 9, Гнездово): «В области лежавшего когда-то щита найдено много (20, — А. К.) железных скрепок или обоймиц в виде железных, согнутых вдвое пластинок с пробоинами или гвоздиками на концах, служивших для скрепления краев щита и прекрасно сохранившихся внутри кусочки дерева; эти-то кусочки дерева представляют часто косые слои, которые обьяняются явно тем, что доски, из которых щит состоял, имели на краях закругления, соответствующие окружности круга». Там же, кроме того, найдены крючки, на которых крепились ремни для ношения щита. Таким образом, перед нами круглый, красного цвета щит с умбоном в центре и оковками по краю. Аналогичные боевые прикрытия были, видимо, широко распространены; много их в Бирке, а в Латвии (Тирский торфяник, IX в.) и Норвегии (Гокстад, ок. 900 г.) найдены даже два целых. По конструкции и размерам они близки к гнездовскому и, кроме того, позволяют уточнить конструкцию последнего. Щиты были плоскими, составлялись из нескольких дощечек и обтягивались кожей. В центре пропиливалось круглое отверстие, которое снаружи закрывалось умбоном. На противоположной стороне щита «от края до края» прикреплялась планка (иногда рейки), средняя часть которой служила для захвата рукой. Умбон соединялся со щитом несколькими заклепками (до 2 см длиной и тоньше ладейных). На двух приладож-

12). В этих могилах нет оружия, и умбоны, по В. Н. Сизову, могли выполнять роль сосудов. Умбоны из курганов, как и другие «воинские вещи», часто искусственно смяты и к тому же продырявлены.

<sup>26</sup>Типа, приведенного Арбманом (H. Arbman. Birka. Die Gräber. Tafeln. Stockholm, 1943, табл. 18; ср. №№ 6, 18).

<sup>27</sup>В. И. Сизов. Курганы..., стр. 167. В зоне расположения щита (их было два, но описать можно было только один) оказались ладейные заклепки. В. И. Сизов не знал, отнести ли их к лабье или щиту. Ладейные заклепки, неоднократно найденные в курганах и на поселениях, всегда довольно массивные и крупные (в длину они достигают от 2 до 10 см) и к щитам отношения не имеют (так же как не имеет отношения к щиту и «скоба», опубликованная В. И. Сизовым).

<sup>28</sup>Ср.: H. Arbman. Birka. Die Gräber. Text. Stockholm, 1940, погр. 644 и 872.

<sup>29</sup>Судя по скандинавским и русским погребениям, далеко не всякий щит имел оковки по краю и другие мелкие металлические детали. Часто находят лишь один умбон, реже — одни оковки. Вообще на выявление деталей щита следует обратить больше внимания.

<sup>30</sup>В. А. Уртан. Древнейшие щиты на территории Латвийской ССР. СА, 1961, № 1, стр. 223, рис. 6 на стр. 221; N. Nicolaussen. The viking ship discovered at Gokstad in Norway. Christiania, 1882, стр. 62—63, табл. VIII, 7.

<sup>31</sup>В некоторых погребениях Бирки рукояти щитов представляли собой железные, обложенные бронзой стержни длиной до 70 см.

<sup>32</sup>Ср.: J. Leppäaho. Nousiaisten kultaiset kilven osat. Suomen museo, t. XLIV, Helsinki, 1937, стр. 51 и сл., рис. 1; 3.

ских умбонах (№№ 1 и 4) сохранились необычно длинные (4. 5 см) заклепки. Они, очевидно, скрепляли одновременно край умбона, щитную доску и планку-рукоять.

В целом нетяжелый щит X в. был годным для конного и пешего воина и использовался на больших пространствах в Восточной и Северной Европе. О том же свидетельствуют и найденные у нас умбоны, в большинстве, вероятно, происходящие от круглых щитов вроде гнездовского. По форме они делятся на два типа: сферо-конические и полушаровидные (рис. 10, 11).

Полушаровидные умбоны получили распространение в эпоху Меровингов и в дальнейшем они типичны как для Руси, так и для ряда северо-европейских стран. Полушаровидных умбонов (тип I, №№ 2, 3, 5 и сл.; рис. 10; 28, 1, 2) у нас 13; большая часть их происходит из погребений второй половины X в. и совершенно схожа с находками из Бирки и Туны. Наиболее поздним в этой группе является умбон из Белой Вежи (№ 20; рис. 28, 3), относящийся, вероятно, к XI в. От своих предшественников он отличается тем, что увенчан небольшим шпилем. Точно такие же умбоны, судя по ковру из Байо, укреплялись на круглых щитах.

Только в Приладожье в курганах конца X в. обнаружены два умбона сфероконической формы (тип II, №№ 1 и 4; рис. 10). Аналогичные встречаются в Норвегии, Швеции и Финляндии и всюду датируются 950—1050 гг. Для Норвегии Я. Петерсен считал умбоны данного типа восточными по происхождению. Уточнить место изобретения этих форм пока трудно; хочется связать их с распространением в X в. конических и сферо-конических шлемов, поверхность которых была лучше приспособлена для соскальзывания встречного удара.

На примере археологических материалов факт существования в X в. круглых щитов с полушаровидными умбонами является установленным. Дальнейшая история круглых щитов прослеживается по изобразительным данным. Их рисунки на раннесредневековых памятниках не единичны. По высоте эти щиты достигают половины, трети (а к XV в. четверти) человеческого роста. Некоторые из них украшены равноконечными крестами, розетками, радиальными кругами, линиями,

<sup>33</sup>Я не могу подтвердить мнение Б. А. Колчина о том, что формы умбона IX—X вв. очень многочисленны. В подтверждение Б. А. Колчин ссылается на свой рисунок (Черная металлургия..., рис. 121), где ряд изображений, по-моему, вообще не относится к рассматриваемой эпохе.

<sup>34</sup>H. Salmo. Waffen der Merowingerzeit in Finnland. SMYA, t. XLII, Helsinki, 1938, стр. 293—303.

<sup>35</sup>H. Arbman. Birka. Tafeln, табл. 16; 17; T. Arne. Das Bootgräberfeld von Tuna in Alsike. Stockholm, 1934, стр. 61—62, табл. XIX, 2.

<sup>36</sup>The Bayeux tapestry. New York, 1957, рис. 64; 65.

<sup>37</sup>T. Arne. Das Bootgräberfeld..., стр. 62 и табл. IV, 2; E. Kivikoski. Die Eisenzeit im Aurafussgebiet. SMYA, t. XLIII, Helsinki, 1939, стр. 213—214.

<sup>38</sup>J. Petersen. De norske vikingesverd. Kristiania, 1919, стр. 47.

точками, вообще несложными узорами<sup>39</sup> и один раз фигурой орла (рис. 61, 5).<sup>40</sup> Центральная часть иногда напоминает умбон. На Ковалевских фресках (ок. 1380 г.) очень декоративные щиты украшены масками.<sup>41</sup> Когда круглые щиты изображаются в профиль, они овальные, а чаще воронковидны (рис. 29, 1). Эта особенность, неизвестная у щитов X в., бывших плоскими, выступает в XI в., а для XIII—XIV вв. она вполне очевидна.<sup>42</sup> На шиферном рельефе XI в. из развалин

ные об устройстве круглого щита, дополняющие археологические наблюдения.

Распространение круглых щитов угадывается по миниатюрам, которые передают и современные им, и более древние вещи военного быта (в последнем случае имеется в виду копирование более ранних документов). В XV в. небольшие круглые щиты господствовали, а в лицевых произведениях конца XIV—XV в. (Лицевая псалтырь 1397 г., Радзивилловская летопись) они также преоблада-



Рис. 10. Умбоны. Типологическая схема.

церкви св. Ирины в Киеве,<sup>43</sup> изображающем борьбу человека и зверя, детально показана обратная сторона щита с двумя ремнями (или веревками) для его держания (рис. 30). «Мягкая» рукоять предназначена здесь для захвата только кистью руки, что напоминает аналогичную систему держания в щитах IX—X вв. Таковы дан-

дают и особенно типичны для конницы. Чем древнее миниатюры, тем меньше на них круглых щитов (в Тверском Амартоле — 8, в Симоновско-Хлудовской псалтыри — 1), что, видимо, также соответствует действительному положению дел. Относительно других изображений XI—XIII вв., передающих круглые щиты, заметим, что некоторые из них либо связаны с византийским искусством, либо восходят к цареградской традиции.<sup>44</sup> Часто круглые щиты выступают в композициях, где сильны религиозно-церковная архаика и каноничность<sup>45</sup> (фрески Нередицы ок. 1199 г.; «Святослав крест» ок. 1234 г. из Юрьева-Поль-

<sup>39</sup>Фрески Спаса-Нередицы. Л., 1925, табл. 51, 1; 54, 2; 55, 2; А. А. Бобринский. Резной камень в России. М., 1916, табл. 23, 38, 1.

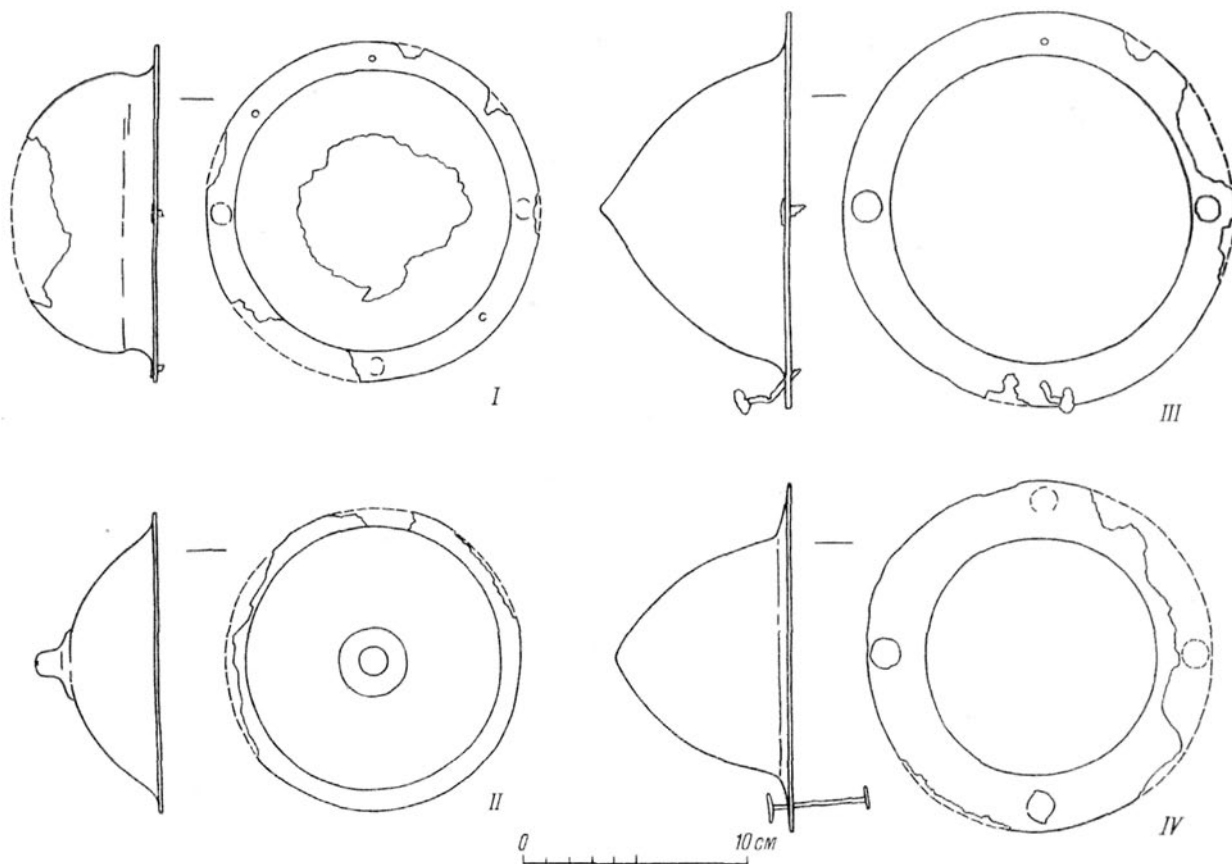
<sup>40</sup>Д. Айналлов. Летопись Георгия Амартола, табл. 4.

<sup>41</sup>В. Н. Лазарев. Ковалевская роспись и проблема южнославянских связей в русской живописи XIV века. Ежегодник Инст. ист. искусств, М., 1958, рис. на стр. 239, 240 и 244.

<sup>42</sup>Ср. инициал из Псалтыри XIV в. (История русского искусства, т. II. М., 1954, рис. на стр. 296).

<sup>43</sup>В. Б. Антонович. Обзорные предметы великокняжеской эпохи, найденные в Киеве и ближайших его окрестностях. Киевская старина, т. XXII, Киев, 1888, стр. 128.

<sup>44</sup>Фрески лестниц Софийского собора в Киеве (Древности Российского государства. Киевский Софийский собор, вып. I—IV, СПб., 1871—1887, табл. 43, 4 и 55, 4); Дмитрий Солунский из Михайловского монастыря в Киеве (История русского искусства, т. I. М., 1953, табл. после стр. 210).

<sup>45</sup>Ср.: М. К. Каргер. Новгород Великий. Л. — М., 1961, стр. 252.

ского; некоторые печати XI—XIII вв.). Касаясь изображения круглого щита на одной русско-греческой печати первой половины XI в. (печать протопродра Евстафия), Н. П. Лихачев справедливо отметил, что «этот вариант византийского изображения щита (он дан боком, — А. К.) послужил образцом для многих русских печатей».<sup>46</sup> Действительно, в Византии круглые щиты долгое время были главным типом индивидуальной защиты<sup>47</sup> и лишь во второй половине XII в. были заменены (очевидно, по европейскому образцу) прикрытиями другой формы.<sup>48</sup> Итак, круглые щиты некоторых русских художественных памятников часто свидетельствуют лишь об иноземном культурном влиянии. Спорадическое употребление круглых щитов позже X в. все же можно допустить. Подтверждают нашу мысль уже упоминавшийся беловежский умбон и некоторые изображения на печатях и предметах местного народного искусства.<sup>49</sup>

Таким образом, круглые щиты археологически являются наиболее древними.<sup>50</sup> Распространенные в X в., эти щиты в последующие три столетия стали, по-видимому, редкими. Уменьшение популярности круглых щитов и очевидная замена их прикрытиями других форм связаны с дифференциацией родов войск и изменением способов ведения боя.

Выше говорилось, что во второй половине X в. русские пользовались продолговатыми и длинными щитами, привлечшими внимание греческого очевидца. О преобразовании защитных средств в это же время свидетельствует, возможно, и появление умбонов сферо-конической формы. Все эти факты можно сопоставить с распространением около 1000 г. во всей Европе миндалевидных щитов. Миндалевидный щит — западноевропейское изобретение; он был воспринят во многих странах в связи с выдвиганием кавалерии как главного рода средневековых войск.<sup>51</sup> В течение более чем двухсот лет он являлся главным средством защиты средневекового рыцаря, надежно закрывая его от плеча до колена (чего, по-видимому, прежний круглый щит не обеспечивал). Много таких щитов детально представлено

на ковре из Байо, отчего они и получили неудачное название — «норманские». Речь идет, однако, об общеевропейской конструкции, которой владели и русские.

Единственный раз миндалевидное прикрытие описано русским переводным источником в следующих словах: «Щит же долг, яко минет ребра коневу». <sup>52</sup> Гораздо богаче по своей сохранности и представительности «изобразительная жизнь» этих щитов. Для XI — начала XIII в. они столь обычны, что можно (и при отсутствии самих ве-



Рис. 11. Щиты X—XIII вв. Карта находок. Обозначения те же, что на рис. 1.

щей) заметить некоторые особенности их устройства и применения.

Древнейшие русские изображения миндалевидных щитов относятся к эпохе Ярослава;<sup>53</sup> можно привести также несколько примеров середины и второй половины XI в.<sup>54</sup> В последующее время эти прикрытия получили распространение на печатях, образках, рельефах и рисунках (рис. 29, 2).<sup>55</sup> Миндалевидных щитов всегда

<sup>46</sup>Н. П. Лихачев. Русские металлические печати, л. 281. Круглые щиты на печатях XI—XIII вв. см.: Н. П. Лихачев. Сфрагистический альбом, табл. IV, 7; X, 15; XX, 4 и сл.

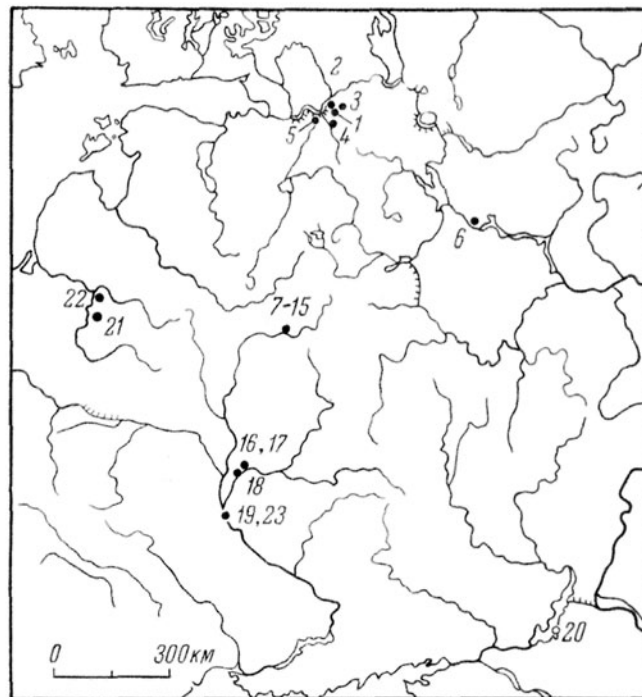
<sup>47</sup>А. В. Банк. Рельеф с изображением Георгия из собрания Эрмитажа. Исследования по истории культуры народов Востока. Сб. в честь И. А. Орбели, М. — Л., 1960, стр. 25 и сл.

<sup>48</sup>И. Киннам. Краткое обозрение царствования Иоанна и Мануила Комнинов (1118—1180 гг.). СПб., 1859, стр. 137.

<sup>49</sup>Н. П. Лихачев. Сфрагистический альбом, табл. XV, 2; XX, 4; XLII, 7 (печати XII—XIII вв.). Реалистичный круглый щит, вырезанный на ложе новгородского боярина, относящейся к концу XIII — началу XIV в. (А. В. Арциховский. Изображения и надписи на ложке из Новгорода. В кн.: Новое в советской археологии. М., 1965, стр. 267, рис. 1, а).

<sup>50</sup>Л. Нидерле считал круглый щит древней германской формой (L. Niederle. Slovanské starožitnosti, стр. 586).

<sup>51</sup>H. Nickel. Der mittelalterliche Reiterschild des Abendlandes, стр. 7, 10 и сл.

<sup>52</sup>Н. А. Мещерский. История Иудейской войны Иосифа Флавия в древнерусском переводе. М. — Л., 1958, стр. 298.

<sup>53</sup>Н. П. Лихачев. Материалы для истории византийской и русской сфрагистики, вып. II, Л., 1930, рис. 165 (край щита на сребренике Ярослава); В. К. Гончаров. Археологічні розкопки в Києві у 1955 р. Археологія, т. X, Київ, 1957, рис. 6 на стр. 129 (щит на печати Ярослава).

<sup>54</sup>Ср. рельеф около 1062 г. с изображением святых Нестора и Дмитрия из Дмитриевского монастыря в Киеве (История русского искусства, т. Т, рис. на стр. 194); печать XI в. с изображением св. Георгия из Киева (Н. П. Лихачев. Сфрагистический альбом, табл. XLV, 4).

<sup>55</sup>Один раз миндалевидные щиты были изображены на деревянном блюде около 1200 г. из Новгорода.

больше (соотносительно с другими формами) на тех миниатюрах, которые по времени ближе к домонгольскому периоду. Таковы, например, три четверти всех щитов, представленных в Си<sup>1</sup>моновско-Хлудовской псалтыри и Тверском Амар<sup>1</sup>толе (рис. 58; 59; 60; 61). На рисунках эти щиты закрывают верхнюю половину туловища пеших и конных воинов (в бою и при передвижении), плывущие ладьи, лагерь заночевавших войск (рис. 61, 1).<sup>56</sup> Высота миндалевидных щитов достигала от половины до трети (чаще всего) человеческого роста; они, вероятно (как и их предшественники), изготовлялись из дерева, обтянутого кожей.<sup>57</sup> У классического щита рас<sup>1</sup>сматриваемой формы, плоского или чуть изогнутого по длинной оси, отношение высоты к ширине как 2: 1.<sup>58</sup> Миндалевидный щит в романской Европе, до третьей четверти XII в. довольно большой и массивный, был призван закрыть бойца в первую очередь от копейного тарана.<sup>59</sup> Кажется, что русские щиты не были столь велики, как на Западе, но и их для облегчения бросали во время бегства.<sup>60</sup> Удерживали такое прикрытие локтем и кистью руки, продетыми через несколько ремней.<sup>61</sup> Полагался также ремень через шею, позволявший в случае необходимости откинуть щит за спину и рубить мечом двумя руками. В бою щит придвигали к телу, а если и отставляли, то на расстояние полусогнутой руки.

К концу XII в. в связи с усилением брони миндалевидный щит несколько уменьшился, утратил умбон и, возможно, другие металлические части.<sup>62</sup> Около 1200 г. щит из пассивного средства защиты постепенно становится более подвижным и удобным для манипулирования в бою. Нечто подобное ПРОИСХОДИЛО и на Руси, где в находках XII—XIII вв. почти совершенно неизвестны умбоны и металлические оковки<sup>63</sup> и учащаются

изображения небольших миндалевидных щитов.<sup>64</sup> На миниатюрах Радзивилловской летописи щит не только прижимают к телу, его выдвигают вперед, подставляют под вражеское оружие, чтобы ослабить или отбить удар «налету» (рис. 31).<sup>65</sup> Есть основания отнести возникновение этих приемов еще к домонгольской поре.

Из летописных известий видно, что щиты были блестящими, сверкающими: «Щите же их яко зоря бе».<sup>66</sup> Они имели не только боевое, но декоративно-художественное назначение.

Видимая извне поверхность щита ярко раскрашивалась, и не только в красный цвет. На многих рисунках щитное поле имеет цветные каемки, полосы, заостренные овалы. По-видимому, не ранее XII в. на щитах появляются эмблемы и символы. Например, кресты (в том числе голгофский), возникновение которых Н. П. Лихачев объяснял византийским влиянием.<sup>67</sup> Не случайно, что на печатях и рельефах кресты фигурируют на щитах святых воинов.<sup>68</sup> Поле миндалевидного щита, освобожденное от умбона, все явственнее начинает служить геральдическим целям. Именно на щитах этой формы возникли многие рыцарские гербы (собственно боевой и гербовой щит совпали). Наиболее ранним известным примером такого рода является щит св. Георгия (осмысляется как патрональное изображение великого владимирского князя Георгия Всеволодовича) на рельефе Георгиевского собора в Юрьеве-Польском (ок. 1234 г.) с высеченным на нем львом или барсом — эмблемой Владимирской династии (рис. 47).<sup>69</sup> Лов представлен в геральдической позе, он олицетворяет силу и власть. Самому же гербу, однако, еще предстояло сложиться. «Владимиро-суздальская гербовая эмблематика к 30-м годам XIII в. переживала только начальный период своего оформления. Она, видимо, еще не приобрела настолько серьезно политического значения,<sup>70</sup> чтобы перейти, например, на печати князей».

Линию «владимирского герба» продолжает щит со львом, изображенный на миниатюре Федоровского евангелия 1321—1327 гг.<sup>71</sup> Очень детально выписанный щит (рис. 20) с фигурной каймой и бегущим зверем держит Федор Стратилат, в образе которого усматривают князя

(А. Ф. МЕДВЕДЕВ. Оружие Новгорода Великого. МИА, № 65, 1959, рис. 2, 1 на стр. 124).

<sup>56</sup>Ср. «поположилися стояща за щиты всю ночь» (Суздальская летопись по академическому списку под 1216 г.).

<sup>57</sup>Так, в 1316 г. тверская рать во время похода на Новгород «начата мерети голодом... с щитов кожи сдирающе ядыху» (Софийская первая летопись под 1316 г.).

<sup>58</sup>Радзивилловская летопись, лл. 11, 30 об., 46 и сл.

<sup>59</sup>H. Nickel. Der mittelalterliche Reiterschild des Abendlandes, стр. 16, рис. 16; С. Blair. European Armour. London. 1958, 1958. рис. 7, В.

<sup>60</sup>Никоновская летопись под 1171 г.; Новгородская первая летопись под 1234 г.

<sup>61</sup>The Bayeux tapestry. New York, 1957, рис. 22; 69.

<sup>62</sup>H. Nickel. Der mittelalterliche Reiterschild des Abendlandes, стр. 13, 17, рис. 20; 21.

<sup>63</sup>Ср. в каталоге №№ 21—23. Об устройстве и точной дате щитов из каменных могил Западной Белоруссии сказать что-либо определенное трудно. В кургане XII—XIII вв. с. Липовец (бывш. Киевская губ., раскопки О. Н. Макаревича в 1891 г.) были найдены четыре бронзовые позолоченные розетки диаметром 2,8 см, длиной штифта 1,5 см, предположительно относящиеся к щиту (Гос. Эрмитаж, ОИПК, 904/15—18; см. также: Н. Е. Бранденбург. Путеводитель по С. Петербургскому артиллерийскому музею. СПб., 1902, стр. 54; ср.: E. Kivikoski. Eisenzeit Finnlands, t. II, Helsinki, 1951, рис. 1101).

<sup>64</sup>Н. П. Лихачев. Сфрагистический альбом, табл. IV, 2; V, 23; XXX, 8 (все это печати конца XII—XIII в.).

<sup>65</sup>Радзивилловская летопись, лл. 232, 233 об. и др. Щиты, изображенные в этих сценах, различных форм.

<sup>66</sup>Ипатьевская летопись под 1251 г.

<sup>67</sup>Н. П. Лихачев. Материалы для истории византийской и русской сфрагистики, вага. II, Л., 1930, стр. 269.

<sup>68</sup>Н. П. Лихачев. Сфрагистический альбом, табл. XLII, 17; XLVIII, 5; XLIX, 12 (все печати XII или XIII в.); А. А. Бобринский. Резной камень в России, табл. 37, 3 и 39, 1.

<sup>69</sup>А. И. Некрасов. О гербе суздальских князей. Сб. ст. в честь А. И. Соболевского, Л., 1928, стр. 406, рис. 1.

<sup>70</sup>Г. К. Вагнер. К вопросу о владимиро-суздальской эмблематике. Ист.-археол. сб., М., 1962, стр. 261.

<sup>71</sup>А. И. Некрасов. О гербе..., рис. 2.

Федора Ростиславовича Черного (умер в 1299 г.), также представителя Владимирского дома.<sup>72</sup>

Среди первых символических фигур на щитах были и птицы. На одной миниатюре Тверского Амартола великан Голиаф закрыт щитом с изображением орла. Налицо геральдическая эмблема в духе XIII в. (рис. 61, б).<sup>73</sup>

Миндалевидные щиты держались на Руси вплоть до XIV в., т. е. дольше, чем на Западе, а в книжной иллюстрации, на иконах, фресках, печатях они изображались до конца XVI в.<sup>74</sup> В московский период это был лишь «изобразительный архаизм», обусловленный подражанием или копированием с более ранних образцов.

Со второй четверти XIII в. миндалевидные щиты приобретают все более треугольные очертания.<sup>75</sup> Округлый верхний край щита становится все прямее. Объясняется это тем, что у нас и на Западе появился шлем, полностью закрывавший голову, и щитом уже не нужно было закрывать лицо и подбородок воина.<sup>76</sup> Одновременно с этим произошло некоторое укорачивание щита, связанное с удлинением кольчуги до колен.

Дальнейшая эволюция приводит к появлению треугольного щита (рис. 29, 3). Наиболее древние треугольные щиты изображены на Сигтунских, или Магдебургских, вратах XII в. — военном трофее новгородцев.<sup>78</sup> Вероятно, в XIII в. появились эти прикрытия на Руси, оставались они и веком позже.<sup>79</sup> Показателен современный эпохе, раскрашенный «в елочку» щит со срезанными краями (черта, известная по ряду памятников) на миниатюре

<sup>72</sup> А. И. Некрасов. 1) О гербе..., стр. 406—409, рис. 2; 2) Возникновение московского искусства. М., 1929, стр. 147, рис. 74.

<sup>73</sup> Ср.: К. В. Болсуновский. Дрогичинские пломбы. Киев, 1894, табл. XVIII, 837.

<sup>74</sup> В. Н. Лазарев. Искусство Новгорода. М. — Л., 1947, стр. 112, табл. 112; История русского искусства, т. III, М., 1955, рис. на стр. 211 и 565; М. Владимиров и Г. Н. Георгиевский. Древнерусская миниатюра. М., 1933, табл. 4; 28.

<sup>75</sup> Медная пластинка с тремя щитоносцами из Княжей Горы (Б. И. и В. И. Ханенко. Древности Приднепровья, вып. V, Киев, 1902, рис. 281, а на стр. 29); иконка «Св. Георгий» из собрания Русского музея (фотография любезно предоставлена Г. Н. Порфиридовым); шахматная ладья со щитами по борту из Гродно (Н. Н. Воронин. Древнее Гродно. МИЛ, № 41, стр. 75—76, рис. 37); печати с надписью «Александр» второй половины XIII в. из Новгорода (Н. П. Лихачев. 1) Сфрагистический альбом, табл. LI, 10; 2) Русские металлические печати, л. 210, рис. 4); «Андреева печать» 1303—1307 гг. из Новгорода (Н. П. Лихачев. Сфрагистический альбом, табл. XX, 3); Радзивилловская летопись, лл. 89—89 об.

<sup>76</sup> H. Schneider. Neues zum Reiterschild von Seedorf. Zs. für schweizerische Archäol. und Kunstgeschichte, Bd. 12, H. 2, Basel, 1951, стр. 116—118. В статье описан древнейший сохранившийся в Европе щит миндалевидной формы второй половины XII в. Позднее он подвергся переделкам. Его первоначальная длина 110 см, ширина 67 см.

<sup>77</sup> Ср.: Новгородские печати с надписью «Александр» (см. настоящее издание, стр. 14, 15).

<sup>78</sup> Ф. Аделунг. Корсунские врата. М., 1834, рис. 1.

<sup>79</sup> Д. В. Айналов. Миниатюры Сказания о святых Борисе и Глебе Сильвестровского сборника. СПб., 1911, рис. 5; 8; 9 и сл.; Э. С. Смирнова. Отражение литературных произведений о Борисе и Глебе в древнерусской станковой живописи. ТОДРЛ, т. XV, М. — Л., 1958, стр. 320, рис. 1.

юре Симоновско-Хлудовской псалтыри, передающей борьбу Давида и Голиафа (рис. 57, I). Треугольные щиты с перегибом вдоль длинной оси достигали половины человеческого роста и носились пехотинцами и особенно конными водителями, выступающими впереди собственного отряда.<sup>80</sup> Производными от них явились трапезиевидные щиты, имеющиеся на рисунках, змеевиках, печатях и иконах XIV—XV вв.<sup>81</sup> Такова та эволюция раннесредневековых щитов, где главное место принадлежит миндалевидной форме.<sup>82</sup>

Итак, на Руси в X—XIII вв. распознаются щиты трех основных общеевропейских форм: круглые, миндалевидные и треугольные. Господствующим в XI—XII вв. был особенно типичный для всадника миндалевидный щит. По сравнению с образцами романской Европы его развитие отличалось, по-видимому, большей постепенностью, устойчивостью и умеренными размерами. На Руси, видимо, не сложилось резкой и обязательной разницы между щитами, которые употребляли пехотинцы и всадники, не возникли у нас и специализированные отряды щитоносцев. Все это объясняется особенностями русского военного дела, не испытывавшего такого утяжеления техники и такой войсковой специализации, которые принес западным рыцарям XII в.

Щит XI—XIII вв. относился к распространенному снаряжению профессиональных воинов (возможно, использовали его и простолюдины); в источниках при описании полностью экипированного воина о нем упоминали после меча и копья. «Скепание» щитов сопровождало ход битвы, а их потеря обозначала разгром одной из враждующих сторон. Щит оберегался законом, а в военном обиходе сложились выражения «стояти за щитом», «держати щит», «взять на щит», т. е. взять, отдать в добычу и т. п.<sup>83</sup> Эти и другие свидетельства говорят о важности щита как средства защиты, знака и эмблемы командира, государственного победоносного символа, наконец, ценного, сверкающего изделия.

<sup>80</sup> Радзивилловская летопись, лл. 23, верх, 37, 80 об., верх, низ и сл.

<sup>81</sup> Д. В. Айналов. Миниатюры..., рис. 1; 15; 24; Н. П. Лихачев. 1) Сфрагистический альбом, табл. XIII, 9; LV, 9 (печати из Новгорода XV в.); 2) Материалы для истории византийской и русской сфрагистики, вып. I, Л., 1928, рис. 65. Щит на змеевике «Св. Федор» не треугольный, как считал автор, а трапезиевидный, сам же змеевик датируется XIII—XIV вв. (такой же найден на Куликовом поле; см.: Вестник Европы, 1821, № 24, стр. 349, рис. 8), а я не исключаю того, что некоторые щиты, которые кажутся трапезиевидными, могут быть прямоугольными. Форма щита гадательна, когда он покачан в профиль или в фас (и при этом частично).

<sup>82</sup> В московский период появляется ряд новых боевых прикрытий: сердцевидные, прямоугольные, овальные, различные сложнофигурные; с предшествующим развитием все они связаны весьма отдаленно (за исключением круглых) (ср.: Н. П. Лихачев. Сфрагистический альбом, табл. XIII, 9; XIV, 4, 9; XXXVII, 8; LV, 9; Радзивилловская летопись, л. 9 и сл., особенно лл. 170, 173, 206 об., 207 об. и сл.).

<sup>83</sup> И. И. Срезневский. Материалы для словаря древнерусского языка, т. III, СПб., 1912, стр. 1611.

О производстве щитов, в частности в Новгороде, можно судить лишь по именам мастеров Гаврилы и Микифора, названных щитниками.<sup>84</sup> Существовала в Новгороде и Щитная улица, что указывает на развитую специализацию данной отрасли военного ремесла, сочетавшего труд столяра, кожевника, кузнеца и художника. О мест-

<sup>84</sup>Новгородская первая летопись под 1228 и 1234 гг.

ном изготовлении этой части вооружения хорошо сказал писатель позднего средневековья Юрий Крижанич: «Имеем дома материал: древо, кожи, клей и можем за малу цену, а со мноюю пользою щиты делать».<sup>85</sup>

<sup>85</sup>П. Безсонов. Русское государство в половине XVII в., ч. I, М., 1859, стр. 76.

# КОМПЛЕКС БОЕВЫХ СРЕДСТВ И ЕГО ИСПОЛЬЗОВАНИЕ

## ГЛАВА 1

### КОМПЛЕКС ДРЕВНЕРУССКОГО ВООРУЖЕНИЯ ПО АРХЕОЛОГИЧЕСКИМ ПАМЯТНИКАМ

Принесли все его оружие и положили его рядом с ним.

Ахмед ибн Фадлан.

Археологические источники представляют возможность в большей или меньшей степени изучить состав и набор одновременно использовавшихся боевых средств. В литературе эта тема еще не обсуждалась, если не считать тех обязательных, но беглых перечислений оружия, которое, по мнению различных авторов, должны были использовать средневековые ратники. Между тем комплекс вооружения X—XIII вв. поддается детальному выяснению и попытка его более полного раскрытия не кажется преждевременной.<sup>1</sup>

Материал, включающий археологические объекты с оружием,<sup>2</sup> состоит из 1305 погребений и 8 поселений.<sup>3</sup> Особую значимость для рассматриваемой темы имеют захоронения, которые содержат индивидуальное вооружение мужчин (женские могилы с оружием до крайности редки, иногда в них попадаются топоры и несколько раз — колечки кольчуги). Вещи из одного погребения более или менее одновременны, и их нахождение в могиле связано с правом частной собственности, с принадлежностью одному человеку.

<sup>1</sup>Глава написана на основании подсчетов, выполненных к 1963 г. С тех пор произошли некоторые неизбежные цифровые изменения, например в отношении количества учтенных погребений с оружием и конской сбруей (речь идет о прибавке или хронологической передвижке нескольких комплексов). Уточнились сведения и о ярославских могильниках. Все эти дополнения оказались, однако, настолько незначительными, что не колебали основных заключений данной главы.

<sup>2</sup>Здесь используется созданная в ходе работы карта памятников, содержащих оружие X—XIII вв. В число военных комплексов включены погребения с рабочими топорами, если последние сопровождалась каким-либо оружием.

<sup>3</sup>Учены поселеня, раскопанные целиком или в своей значительной части. Количество же городищ и селищ, на которых известны находки оружия, достигает ста.

Разнообразие оружия в захоронениях объясняется совокупностью историко-культурных, культовых, этнических и социальных факторов. Не всегда обилие оружия в курганах обозначает воинственность, а его отсутствие — мирный нрав народа. «Погребальное» оружие, если говорить о его составе и распространенности, нуждается в соотношении с реально существовавшим арсеналом военных средств. Простое, «зеркальное» использование курганного материала при воссоздании комплекса древнего вооружения может исказить действительное положение вещей. Поэтому факты, подсказанные археологически, нужно всесторонне проверить и взвесить. Лишь при таком осмотрительном и осторожном подходе статистический анализ погребальных памятников способен открыть неизвестные стороны явлений и в ряде случаев привести к новым и, как мне кажется, имеющим реальную почву историко-военным наблюдениям и выводам. Для изучения комплекса вооружения важен также материал, происходящий из поселений. Оружие, найденное там, не несет на себе печати культовой и погребальной обрядности, и его легче сопоставить с техническими средствами, бывшими в повседневном использовании. Следует, однако, учесть, что среди городищенского оружия редко выделяются целостные индивидуальные наборы. Их обычно находят, когда обнаруживают погибших воинов и их жилища, оружейные мастерские, тайники и подземные убежища людей, спрятавшихся в осадное время. «Орудия войны», оброненные на поле боя при защите городов и деревень, составляли добычу неприятеля или подбирались своими. Поэтому оружие, происходящее из городских слоев, по своему подбору часто случайно. В руки археолога попадает либо потерянное, либо засыпанное под обвалом пожарища, либо брошенное за непригодностью еще в мирное время.



Памятники, содержащие оружие, подверглись предварительной обработке; они были сгруппированы порайонно и хронологически распределены в пределах трех намеченных нами периодов (IX — начало XI в., XI—XII вв., XII—XIII вв.).<sup>4</sup> При этом учитывались по возможности все археологические объекты с вооружением независимо от их военной, этнической и социальной принадлежности. Нельзя исключить того, что некоторые погребения с копьями, топорами и стрелами, частями конской сбруи связаны не только с воинами, но и с купцами, ремесленниками, охотниками, пахарями и другими невоенными людьми.

Сопоставление вещевого инвентаря возможно, если найден количественный критерий, так сказать, единица соизмерения. Такой единицей мог быть только археологический комплекс. Как только были сгруппированы близкие по времени и территории памятники, содержащие однозначные предметы, открылись большие возможности статистического изучения материала и некоторые наши наблюдения получили силу математического доказательства. Сравнение курганных и городищенских вещей дает представление о комплексе древнерусского вооружения с учетом его изменения и развития.

Оружие из археологических памятников изучалось в двух аспектах.

1. Выяснялось место и значение какого-либо одного вида оружия (в совокупности с другими видами боевых средств). Для этого производилась выборка одновременных комплексов, содержащих интересующее нас оружие. Например, были сопоставлены все погребения, включающие копья, затем все погребения, содержащие топоры, и т. д. В результате выборочного анализа вещевых инвентарей были получены сведения о распространности и популярности данного вида вооружения.

2. Выяснялось совместное нахождение различного оружия в археологических комплексах, его состав и подбор. Здесь сопоставлялись одновременные памятники, содержащие сходные «орудия войны», например погребения, имеющие только

<sup>4</sup>Археологические памятники, включающие оружие, я представил в виде списка с указанием предметов вооружения, найденных в каждом погребении и поселении. Получился перечень, занимающий почти 2 печатных листа. В связи с таким объемом я не решился приложить его к настоящей работе. Это сделано еще и потому, что большая часть используемого материала помещена в каталоге находок, опубликованных в трех выпусках свода «Древнерусское оружие». На основе этого перечня составлено 6 таблиц (они даны ниже). Датировка вещественных древностей с точностью до одного-двух веков базируется на результатах, достигнутых отечественной археологией. Обоснование датировки каждой вещи, каждого комплекса грозило бы настоящей работе громадной текстовой перегрузкой. Замочу только что при датировке материала изучались и сопоставлялись самые разнообразные изделия (не только военные) и учитывались их окружение, условия находки, степень изученности и мн. др. Здесь я не затрагивал темы о том, какие конкретные образцы вооружения находились в одновременном употреблении. Читатель, пользуясь всеми тремя выпусками свода «Древнерусское оружие», может при необходимости сделать выборку наиболее популярных средств боя и защиты для IX—XI и XII—XIII вв.

копья или только копья и топоры и т. п. В результате группировки комплексов по составу вещей были получены сведения о наборах оружия и о степени вооруженности воинов одним или несколькими видами вооружения.

Теперь перейдем к повременной характеристике комплекса вооружения начиная с раннекиевского периода.

Русская материальная культура эпохи раннего феодализма представлена огромным количеством курганных древностей. В соответствии с языческими представлениями умершего наделяли самыми разнообразными предметами, характеризующими его профессию и занятия; в качестве важнейшего атрибута человеческой деятельности клали в могилу и оружие. Погребальные древности X в. не всегда всесторонне воспроизводят военную обстановку (разнообразие ратного снаряжения человека и встречаемость отдельных видов оружия; редки, к примеру, шлемы, щиты и кольчуги). Однако источниковедческое значение погребений IX — начала XI в. очень велико; из них происходит почти все известное оружие того времени.

Древнейшие погребения с оружием, обнаруженные на Руси, относятся к IX в. Включение вооружения в состав могильных приношений соответствует определенному этапу исторического развития, в данном случае возникновению раннефеодальной монархии, опиравшейся на уже сформировавшуюся военную силу. Впрочем, эта формулировка может быть уточнена: на Руси возникновение государственности по времени предшествует появлению «военных» погребений. Наиболее богатые погребения воинов относятся ко второй половине X в., когда становление раннефеодальной военной организации было уже совершившимся фактом. Следовательно, военные древности, найденные в могилах, с некоторым запозданием отражают начальную стадию формирования киевского войска. В IX в. дружинная знать обособилась, видимо, недостаточно. Еще действовал родовой обычай передачи оружия от отца к сыну, поэтому оно и не попадало в курганы. В дальнейшем, по мере увеличения социальных контрастов и наплыва наемных, так сказать, не семейных воинов, наследование оружия перестало удовлетворять новым условиям и поэтому было оставлено. Последнее резко отразилось на увеличении и разнообразии воинских изделий в качестве погребальных даров умершему. Об этом же свидетельствует и преднамеренная порча оружия во время похорон, исключавшая возможность его дальнейшего использования.<sup>5</sup> Наследование оружия вновь устанавливается, очевидно, лишь с введением христианства и оформлением феодального права. Таким образом, относительно позднее появление оружия в захоронениях объясняется, по-видимому, некоторыми социальными и правовыми особенностями развития раннего феодализма.

<sup>5</sup>Применялся, кстати сказать, этот обычай не всегда; его возникновение связывают с обрядом завещания своего оружия богам или рассматривают как своеобразную предупредительную меру против грабежа могил.

Погребения IX — начала XI в., сопоставленные по отдельным видам содержащегося в них вооружения

Район или место находки	Общее число погребений с вооружением	Количество погребений, в которых встречены					
		копья	топоры	стрелы	мечи, сабли или скрамасаксы	защитное вооружение	снаряжение всадника
Южная Карелия . . . . .	6	2	5	3	—	—	—
Юго-Восточное Приладожье . . . . .	72	40	53	39	16	4	9
Западная часть Ленинградской области (Озертицы) . . . . .	1	1	—	1	—	—	1
Вологодская обл. (Луковец) . . . . .	1	1	—	1	—	—	—
Калининская обл. . . . .	6	3	3	2	2	1	—
Ярославская обл. (Михайловское, Тимерево и др.) . . . . .	46	7	5	28	8	1	3
Суздальское Ополье . . . . .	132	38	70	41	—	—	9
Муромщина . . . . .	60	48	27	14	4	—	8
Смоленская обл. (Гнездово и др.) . . . . .	110	14	18	68	20	13	5
Белоруссия (Поречье, Козлово-Курганье) . . . . .	2	—	1	1	—	—	—
Черниговская обл. (Чернигов, Шестовицы и др.) . . . . .	38	15	15	21	10	4	14
Сумская область . . . . .	1	—	—	—	—	1	—
Киев . . . . .	22	12	6	11	5	2	7
Киевщина (Быково, Безпечна) . . . . .	2	1	—	—	1	—	—
Волынь (Мокрое, Владимир-Вольнский) . . . . .	3	2	1	1	1	3	—
Львовская обл. (Подгорцы) . . . . .	5	—	2	2	2	1	—
Ивано-Франковская обл. (Крылос) . . . . .	2	—	—	2	—	—	2
Закарпатская область (Берегово, Соломоново) . . . . .	2	—	—	2	2	—	2
Киевское Поросье . . . . .	14	10	1	4	—	—	14
Днепровское Левобережье (бывш. Золотоношский уезд) . . . . .	1	—	—	1	—	—	1
Ростовская область (Цимлянская) . . . . .	21	1	—	16	2	—	12
Итого . . . . .	547	195	207	258	73	30	87

Огромные, расположенные в центральных областях некрополи с обилием воинских вещей своим возникновением обязаны основанию городов, феодализации и колонизации земли, развитию княжеского и боярского землевладения. Эти памятники отражают новые социально-экономические и культурные отношения, сложившиеся в Восточной Европе в последней четверти I тыс. н. э. Кладбища X в. с громадными курганами вождей и скромными насыпями простых воинов хочется связать с большими дружинными отрядами первых русских князей. Ратное снаряжение, найденное в могильниках этой поры, характеризует войско с далеко зашедшей социальной дифференциацией, состоявшее из феодалов и рядовых ратников, дружинников и смердов. Курганы X в. весьма полно передают состав раннесредневекового войска с его контрастным делением на богатых и бедных. Существовала прямая связь между социальным положением погребенного и разнообразием могильных приношений. Так, найденные в захоронениях мечи, кольчуги, щиты, шлемы, конское снаряжение почти всегда обозначали знатного воина; в могилах менее состоятельных людей этих вещей нет и встречается обычно только массовое оружие: копья, топоры, стрелы.

В целом по курганам с оружием IX — начала XI в. угадывается довольно высокая вооруженность и развитая военная организация общества. По нашим подсчетам от 8 до 18% всех раскопанных погребений того времени содержали оружие.<sup>6</sup>

<sup>6</sup>Перечислю процент погребений с оружием (по отношению к общему числу раскопанных могил) для

Для раннего средневековья это высокий процент военизации населения, что объясняется значительной ролью вооруженного народа в военной жизни Руси того времени.

К IX — началу XI в. нами отнесено 547 погребений с оружием (распределение воинских изделий в этих комплексах см. в табл. 6). Копья и боевые топоры встречены в могилах примерно в равном количестве (копья в 195 случаях — 36%,<sup>7</sup> топоры в 207 — 38%). Почти половина всех захоронений (258 — 47%) содержит стрелы. Особенно много погребений со стрелами обнаружено в больших могильниках (Ярославская область, в основном Михайловское и Тимерево — 60%; Смоленская область, в основном Гнездово — 62%; Чернигов, Шестовицы — 55%; Киев — 50%), что связано с присутствием этого оружия как в богатых, так в особенности в средних и бедных могилах.<sup>8</sup> Многократные находки стрел свидетельствуют о широкой доступности и о частом использовании этого вида оружия.

следующих могильников: Михайловское и Тимерево — 11 и 8. 9% (Ярославское Поволжье. М., 1963, стр. 63); Муром, Подболотье, Максимовка — 18%; Гнездово — 13%; Чернигов — 10%; Киев — 18%.

<sup>7</sup>При общих подсчетах проценты исчислялись по отношению к общему количеству погребений с оружием, при частных (для выявления областных особенностей) — по отношению к общему количеству погребений с оружием в данном месте или районе. Постоянное указание на происхождение и соотношение процентов загромождало бы текст повторениями.

<sup>8</sup>Наиболее богатым в отношении находок стрел является кочевнический Цимлянский могильник (стрелы там в 76% всех погребений).

В 73 (13%) погребениях содержались клинки, в 30 (5%) — защитное вооружение, наконец, в 87 (16%) — снаряжение всадника. Перечисленные виды вооружения никак нельзя причислить к массовым. Чем крупнее могильник, чем ближе он расположен к крупному городу или центральным путям, тем больше в нем курганов с мечами, всадническим и защитным оружием. От Киевщины до Юго-Восточного Приладожья эти погребения определяют местопребывание старших дружинников, бояр и князей. Незначительное количество могил с мечами, шлемами, кольчугами и щитами служит указанием на неразвитость феодальных отношений (ср. Карелию и Муромщину), наличие этих погребений указывает на районы с активным классообразованием.

В общем по нахождению оружия в захоронениях можно примерно определить, что на каждом из трех, вооруженных стрелами, приходилось двое с копьями и топорами, один, снабженный мечом или саблей, и один, имеющий боевого коня. Эти данные свидетельствуют о значительном разнообразии технического оснащения войск в X в.

Распределение памятников с оружием указывает на несколько зон, особенных в этническом и военном отношении. В русско-чудских областях (Карелия, Юго-Восточное Приладожье, Суздальское Ополье) отмечается примерно равное соседство могил с копьями и стрелами при значительном преобладании комплексов с боевыми топорами. В русских районах (Ярославская, Смоленская, Черниговская области) наблюдается приблизительно равное соотношение топоров и копий с преобладанием стрел. В Киеве количество погребений с копьями и стрелами примерно одинаково, но комплексов с топорами становится все меньше. Наконец, могилы южнорусских кочевников содержат много копий и стрел при почти полном отсутствии топоров. Таким образом, по мере перемещения с севера на юг уменьшается число могил с топорами, а находки копий увеличиваются. На юге больше, чем на севере, встречается погребений конных воинов, на Черниговщине и в районе Киева они составляют 32—37%. В кочевническом Поросье оснащение конем было даже поголовным. Географические особенности в распределении боевых средств отражают некоторую разницу способов борьбы на юге, где копьё и конь пользовались огромной популярностью, и на севере, где большее значение имел боевой топор — обычная принадлежность пехотинца.

Сопоставим погребения по нахождению в них вооружения (табл. 7). Из 515 людей, захороненных с оружием,<sup>9</sup> 53 (10%) были только с копьем, 96 (19%) — только с топором, 142 (26%) — со стрелами, 19 (3,5%) — с мечами или саблями, наконец, 12 (2%) — с защитным вооружением. В целом комплексов с одним предметом насчитывается 322 (т. е. 62,5%); почти все они бедны вещами и связываются с социальными низами

<sup>9</sup>Как отмечено выше, погребений с оружием, относящихся к концу IX — началу XI в., насчитывается 547. Полный состав оружия документально установлен не для 547, а для 515 погребений.

войска. Единственным оружием этих людей были или стрелы, или топоры, или копья. Особенно замечаются комплексы со стрелами; в Ярославской и Смоленской областях они составляли 51% всех изученных там «военных» погребений. В большинстве центральных и северных районов мшильских боевыми топорами больше, чем с копьями. Иное соотношение в Киеве, где на каждые четыре кургана с копьем приходится один с топором. Несомненно, что и здесь сказались подмеченные выше особенности боя на севере и юге.

Наличие в кургане того или иного оружия еще не определяет окончательно принадлежность умершего к лучникам, копейщикам или секироносцам. Во-первых, нельзя представлять этих людей, как оснащенных только одним видом оружия (они могли располагать и большим), во-вторых, оружие из погребений определяет не столько видовое, сколько социальное деление войска. Чем меньше военных изделий сосредоточено в одном месте, тем беднее погребенный. Однако было бы неверным вовсе отрицать складывающуюся специализацию войск по виду оружия. Имущественное положение ратника обычно тесно связано с его военной службой. «Разделение труда» в средневековой войске шло по линии совершенствования целых групп людей во владении каким-либо одним видом оружия, причем беднейшие начинали с лука и топора. Возможно, поэтому копья, стрелы, топоры, положенные в погребения, символизировали какой-то основной род военных занятий их владельцев. Отсюда мы вправе предполагать, что памятники X в. свидетельствуют о начавшемся процессе дифференциации войска.

Что касается могил, где одновременно встречаются два или более видов вооружения, то они принадлежали, как правило, представителям состоятельной части войска. Эта прослойка была видимо, значительной, ибо среди всех вооруженных каждый третий был наделен многосоставным набором боевых средств. 124 (21,5%) человека захоронены с двумя видами вооружения. Здесь наиболее частым является совместное нахождение копья и топора (32 раза — 6%), копья и конского снаряжения (18 — 3%), топора и стрел (23 — 4%), стрел и конского снаряжения (18 раз — 3%). Совместные находки копья и топора, топора и стрел сделаны повсеместно; сочетание копья и стрел с конским снаряжением типично для южных областей. В Киевском Поросье и Ростовской области курганы конных лучников и копейщиков составляют от 49 до 65% всех могил с оружием

40 погребений (7%) содержали три вида вооружения. Перечислю устойчивые сочетания: копье, топор, стрелы (15 раз — 3%, характерно для Юго-Восточного Приладожья); копье, топор, конское снаряжение (8 раз — 1,5%, повсеместно). В оснащение почти всех могил с трехсоставным вооружением обязательно входит копье (у воинов, захороненных с «двойным» вооружением, копье присутствует примерно наравне со стрелами и топорами). Вообще значение копья всегда увеличивается, когда встречаются могилы с богатым и разнообразным оружием. Именно к такому относятся 29 (или 5%) погребений, содержащих

## Взаимовстречаемость вооружения в погребениях IX — начала XI в.

Район или место находки	С одним видом вооружения					С двумя видами вооружения										С тремя			
	копье	топор	стрелы, части колчана и лука	меч или сабля	доспех	копье, топор	копье, стрелы	копье, меч	копье, конское снаряжение	топор, меч или сабля	топор, стрелы	топор, конское снаряжение	меч, стрелы	меч, конское снаряжение	меч, доспех	стрелы, части колчана и лука, конское снаряжение	копье, топор, стрелы	копье, топор, меч	копье, стрелы, доспех
Южная Карелия . . . . .	1	2	—	—	—	—	—	—	—	—	2	—	—	—	—	—	1	—	—
Юго-Восточное Приладожье	2	13	8	2	—	6	2	—	3	—	6	—	—	—	—	—	9	2	—
Западная часть Ленинградской обл. (Озертицы)	—	—	—	—	—	—	—	—	—	—	—	—	—	—	—	—	—	—	—
Вологодская обл. (Луковец)	—	—	—	—	—	—	1	—	—	—	—	—	—	—	—	—	—	—	—
Калининская обл. . . . .	—	—	—	—	—	—	—	—	—	—	—	—	—	—	—	—	—	—	—
Ярославская обл. . . . .	3	7	23	3	1	—	2	1	—	—	—	—	—	—	—	—	—	—	—
Суздальское Ополье . . . . .	20	55	31	—	—	8	3	—	2	—	5	—	—	—	—	1	—	—	—
Муромщина . . . . .	15	2	5	—	—	14	2	—	2	—	4	—	—	—	—	—	2	—	—
Смоленская обл. . . . .	3	9	51	11	8	2	1	1	—	1	2	2	—	—	—	2	—	—	—
Белоруссия . . . . .	1	1	—	—	—	—	—	—	—	—	—	—	—	—	—	—	—	—	—
Черниговская обл. . . . .	3	5	9	1	1	1	1	—	1	1	3	1	—	—	—	—	—	—	—
Сумская область (Волынцево)	—	—	—	—	1	—	—	—	—	—	—	—	—	—	—	—	—	—	—
Киев . . . . .	4	1	4	1	—	1	—	—	1	—	1	—	—	—	—	—	—	—	1
Киевщина . . . . .	1	—	—	1	—	—	—	—	—	—	—	—	—	—	—	—	—	—	1
Волынь . . . . .	—	—	—	—	1	—	—	—	—	—	—	—	—	—	—	—	—	—	—
Львовская обл. (Подгорцы) . . . . .	—	1	2	—	—	—	—	—	—	1	—	—	—	—	—	1	—	—	—
Станиславская обл. (Крылос)	—	—	—	—	—	—	—	—	—	—	—	—	—	—	—	—	—	—	2
Закарпатская обл. . . . .	—	—	—	—	—	—	—	—	—	—	—	—	—	—	—	—	—	—	—
Киевское Поросье . . . . .	—	—	—	—	—	—	—	—	9	—	—	—	—	—	—	—	—	—	4
Днепровское Левобережье	—	—	—	—	—	—	—	—	—	—	—	—	—	—	—	—	—	—	1
Ростовская область (Цимлянская)	—	—	9	—	—	—	—	—	—	—	—	—	—	—	—	—	—	—	10
Итого . . . . .	53	96	142	49	12	32	12	2	18	3	23	7	5	2	2	18	15	2	2

Т А Б Л И Ц А 7 (продолжение)

Район или место находки	видами вооружения					С четырьмя видами вооружения					С пятью (шестью) видами вооружения					Всего погребений
	копье, топор, конское снаряжение	копье, стрелы, конское снаряжение	копье, меч, стрелы	копье, меч, доспех	топор, меч, конское снаряжение	меч, стрелы, конское снаряжение	копье, топор, меч, стрелы	копье, топор, стрелы, доспех	копье, топор, стрелы, конское снаряжение	копье, меч, стрелы, конское снаряжение	копье, меч, доспех, конское снаряжение	топор, меч, стрелы, конское снаряжение	копье, топор, стрелы, конское снаряжение	копье, топор, меч, стрелы, доспех	копье, топор, меч, стрелы, конское снаряжение	
Южная Карелия . . . . .	—	—	—	—	—	—	—	—	—	—	—	—	—	—	—	6
Юго-Восточное Приладожье	1	1	—	—	—	—	8	1	—	—	—	—	—	—	—	68
Западная часть Ленинградской обл. (Озертицы)	—	1	—	—	—	—	—	—	—	—	—	—	—	—	—	1
Вологодская обл. (Луковец)	—	—	—	—	—	—	—	—	—	—	—	—	—	—	—	1
Калининская обл. . . . .	—	—	—	—	—	—	—	—	—	—	—	—	—	—	—	1
Ярославская обл. . . . .	—	—	—	—	—	—	—	—	—	1	—	—	—	—	—	45
Суздальское Ополье . . . . .	3	—	—	—	—	—	—	—	—	—	—	—	—	—	—	132
Муромщина . . . . .	2	—	—	—	—	—	—	—	—	—	—	—	—	—	—	50
Смоленская обл. . . . .	—	—	—	2	—	—	—	—	—	—	—	—	—	—	—	100
Белоруссия . . . . .	—	—	—	—	—	—	—	—	—	1	—	—	—	—	—	2
Черниговская обл. . . . .	1	1	—	—	—	—	—	—	—	—	—	—	—	—	—	37
Сумская область (Волынцево)	—	—	—	—	—	—	—	—	—	3	1	—	—	—	—	1
Киев . . . . .	—	2	1	—	1	—	—	—	—	—	—	—	—	—	—	21
Киевщина . . . . .	—	—	—	—	—	—	—	—	—	—	—	—	—	—	—	2
Волынь . . . . .	—	—	—	—	—	—	—	—	—	—	—	—	—	—	—	3
Львовская обл. (Подгорцы)	—	—	—	—	—	—	—	—	—	—	—	—	—	—	—	5
Станиславская обл. (Крылос)	—	—	—	—	—	—	—	—	—	—	—	—	—	—	—	2
Закарпатская обл. . . . .	—	—	—	—	—	2	—	—	—	—	—	—	—	—	—	2
Киевское Поросье . . . . .	1	—	—	—	—	—	—	—	—	—	—	—	—	—	—	14
Днепровское Левобережье	—	—	—	—	—	—	—	—	—	—	—	—	—	—	—	1
Ростовская область (Цимлянская)	—	—	—	—	—	1	—	—	—	—	—	—	—	—	—	21
Итого . . . . .	8	5	4	2	4	4	8	2	3	4	2	1	1	1	3	515

почти полное вооружение (4—6 видов). Большинство погребенных, — видимо, представляем знать; они в равной мере оснащены всеми видами наступательного оружия, и 2/3 из них были конными. Устойчивая комбинация оружия прослеживается лишь для Юго-Восточного Приладожья: это копье, топор, меч, стрелы (8 раз — 1,5%).

Итак, изучение погребальных древностей комплекса вооружения IX — начала XI в. выявило значительное распространение лука и стрел наряду с развитым использованием копий, топоров, в меньшей мере мечей. По памятникам X в. намечаются и распознаются различные части войск, неодинаковые в отношении оснащения оружием и специализации его использования. Можно констатировать высокую степень военизации общества, при которой каждый 5—10-й носил оружие, и значительную техническую оснащенность войска, при которой один из трех воинов был наделен двумя (или более) видами оружия. Некоторые различия в вооружении воинов северных и южных областей сводились к большей популярности топора на севере и копья, лука и коня на юге. Таким образом, погребения конца IX — начала XI в. выявляют арсенал боевых средств, достаточно сложившийся, разнообразный и приспособленный к сложным условиям борьбы на севере и юге.

Новое положение складывается в XI—XII вв. Около 1000 г. прекращают свое существование огромные некрополи Киева, Чернигова, Смоленска и Ярославля.<sup>10</sup> С XI в. могилы с оружием обнаруживаются на территории различных племен и княжеств, в крестьянских местностях, часто удаленных от главных путей и крупных городов. Распространяются относительно небольшие кладбища с одним наиболее заметным и богатым курганом. Основное скопление военных древностей приходится на центральные и северные районы страны.

Количество наших источников увеличилось. К XI—XII вв. отнесены 614 погребений, однако их историко-культурная ценность в сравнении с предшествующим временем меняется.

В конце X в. христианство, в первую очередь в крупных городах, одержало победу над старой верой. Следствием этого явилось почти повсеместное исчезновение курганных захоронений феодальной знати. Сильно сокращается число языческих погребений воинов-профессионалов (дружинника, похороненного по христианскому обряду, опознать невозможно). В стороне от больших городов успехи новой религии были, однако, не столь значительны, и курганов там насыпается много больше, чем в предшествующее время, но оружием они бедны и дают материал в основном для характеристики мирного сельского быта.

В местностях, где создаются курганные поля и сильны старые традиции, происходит изменение языческой обрядности; так, например, уже не встречается преднамеренно испорченное оружие. При сооружении могилы все больше отказы-

ваются от буквального воспроизведения реальной бытовой обстановки. Более того, захоронения XI—XII вв., подвоя к ним источниковедчески, можно сравнить с кривым зеркалом, в котором искажаются образы действительности. Могильные приношения постепенно сокращаются. Разнообразие вещей заменяется единичными предметами. Возрастает символическое значение вещей, в том числе и оружия. Все строже отбираются отдельные изделия, казавшиеся самыми необходимыми. По курганам XI—XII вв. видно, что умершего снабжали прежде всего тем, что требуется не в битве, а в пути: его обряжали в застегнутый пряжкой плащ, к поясу привешивали кресало и нож (иногда весы), в сосудах ставили напутственную пищу, острые и режущие предметы одевали в чехлы. Из оружия клали то, что служило препятствием передвижению, например универсальный походный топор. Еще в X в. походные вещи в составе могильных даров занимали немаловажное место, а в XI в. они определяют собой весь состав погребального инвентаря.

XI в. можно представить как век расцвета курганной культуры, связанной главным образом с простолюдными, демократическими народными низами. Вероятно, поэтому по археологическим комплексам той поры не всегда отчетливо улавливаются социальные контрасты и географические различия. Захоронения с оружием XI—XII вв. не дают полного представления о вооруженности всех слоев общества и связываются отчасти со средними, а в основном с бедными группами населения: младшими дружинниками, живущими «по селам», рядовыми горожанами и смердами.

Сопоставляя погребения одного кладбища, убеждаешься, что лишь немногие из них содержат военные изделия. Даже в больших могильниках курганы с оружием попадают все реже. Отныне не встречается сплошных зон «военных» погребений, как это было в раннекиевское время. Немногочисленность погребений с оружием по отношению к общему числу курганов данного могильника объясняется растущей редкостью не только дружины, но и вообще военных захоронений. Раскопанные погребения с оружием по отношению к общему количеству изученных могил составляют 2—6%, т. е. их в 3 раза меньше, чем в предшествующий период.<sup>11</sup> По этим цифрам угадывается снижение военизации общества, что, по-видимому, объясняется все большим отстранением народных масс от несения военной службы. Таким образом, курганы XI—XII вв. отражают, с одной стороны, увеличение роли средних невоенных и полуввоенных слоев населения в хозяйственно-политической жизни того времени, с другой — вытеснение народа из феодальной военной организации. Как бы, однако, не подходить к оценке погребений XI—XII вв., они важны для нас прежде всего потому, что хранят массовое

<sup>10</sup> В таких районах, как Юго-Восточное Приладожье, Суздальское Ополье, Киевское Поросье, преемственность в строительстве погребальных сооружений в XI в. еще как-то сохраняется.

<sup>11</sup> Перечислю процент погребений с оружием для следующих областей: Ленинградская — 3%, Костромская — 2%, Ярославская — 6%, Курская — 5%, Центральная и Южная Белоруссия — 6%.

Погребения XI—XII вв., сопоставленные по отдельным видам содержащегося в них вооружения

Район или место находок	Общее число погребений с вооружением	Количество погребений, в которых встречаются					
		копья	топоры	стрелы	мечи или сабли	защитное вооружение	снаряжение всадника
Южная Карелия . . . . .	11	2	10	3	—	—	—
Юго-Восточное Приладожье . . . . .	63	22	42	14	—	—	1
Западная часть Ленинградской обл.	133	77	41	14	12	—	—
Гдовщина . . . . .	46	29	18	10	—	—	—
Вологодская обл. (Киснема, Бабаево)	8	2	7	3	—	—	—
Новгородская обл. . . . .	5	2	2	3	—	—	—
Исковская обл. . . . .	7	4	1	2	—	—	—
Калужинская обл. . . . .	23	8	16	2	—	—	—
Костромская обл. . . . .	5	4	1	1	—	—	—
Ярославская обл. . . . .	16	—	14	6	—	—	—
Суздальское Ополье . . . . .	117	36	54	41	2	—	—
Муромщина . . . . .	4	—	4	—	—	—	—
Московская обл. (Бисерово) . . . . .	1	1	—	—	—	—	—
Смоленская обл. . . . .	24	7	20	—	1	1	—
Северо-Западная Белоруссия (бывш. Виленская и Витебская губ.)	22	13	14	1	1	—	—
Центральная и Южная Белоруссия	39	19	29	—	—	—	1
Калужская обл. (Грашковичи, Шатуны) . . . . .	4	1	4	—	—	—	—
Курская обл. (Гочево) . . . . .	33	5	19	11	3	—	—
Брянская обл. (Новая Новицкая)	1	—	1	—	—	—	—
Черниговская обл. (Чернигов, Андреевка) . . . . .	2	—	—	—	2	—	—
Киев . . . . .	2	—	—	—	2	—	—
Киевская обл. (в границах бывш. Киевской губ., кроме Поросья) . . . . .	9	4	3	2	1	—	—
Волынь . . . . .	17	3	8	5	2	—	—
Днепровское Левобережье (Липлява, Ницахи) . . . . .	4	—	2	2	—	—	—
Подолля и Южная Волынь (Каменка, Рыкани) . . . . .	3	1	—	3	—	—	3
Киевское Поросье . . . . .	12	1	—	2	9	—	9
Ростовская область (Цимлянская)	3	—	—	3	—	—	2
Итого . . . . .	614	241	310	128	35	1	16

оружие народа и в какой-то степени передают вооруженность той части общества, о которой почти ничего не сообщают письменные источники.

Распределение оружия в археологических комплексах таково (табл. 8): копья встречаются в 241 погребении (39%), топоры — в 310 (50%), стрелы — в 128 (20%), мечи или сабли — в 35 (6%), снаряжение всадника в 16 (3%), защитное вооружение — в 1 погребении. В сравнении с предшествующим периодом налицо следующие изменения. Значительно увеличилось число комплексов с боевым топором, что связано с ростом универсальной роли этого предмета как оружия и походного инструмента.<sup>12</sup> Более чем в 2 раза уменьшилось количество могил со стрелами и мечами или саблями. Очень редки находки конского снаряжения<sup>13</sup> и почти совершенно исчез защитный доспех. По всему видно, что речь идет о людях, вооруженных самым распространенным оружием. Схематично это можно представить так: на 4 человека, владеющих боевым топором, приходилось

3 с копьём и 1 со стрелами. Преобладание погребений с топором почти повсеместно; особенно велико оно в северной и центральной полосе, где достигает 75—90%. Весьма значительным остается количество комплексов с копьями (в Белоруссии и на Гдовщине равно 50—63%). Курганы со стрелами не превышают 35—37% (в Ярославской области и Суздальском Ополье). На севере и юге имеются районы, где количество погребений со стрелами в 1,5—2 раза больше числа погребений с копьями (Карелия, Суздальское Ополье, Курская область, Волынь). Значительно чаще встречаются зоны, где памятники с копьями в 1,5—13 раз превышают таковые же со стрелами. Имеются области, где вообще не найдено стрел (Смоленская область, Центральная и Южная Белоруссия). Таким образом, на смену стрелам, бывшим излюбленным предметом в погребениях X в., приходят топоры и копья. В общем по большинству погребений XI—XII вв. можно представить небогатого пешего ратника, наиболее сподручным оружием которого были боевой топор и копьё. Подтверждается это и составом оружия в погребениях (табл. 9). Из 614 504 захоронения (82%) содержали только один вид вооружения. Из них в 171 (28%) имелось только копьё,

<sup>12</sup>Более подробно об этом см. в главе о боевых топорах.

<sup>13</sup>Исключение представляет Киевское Поросье, где 75% могил включают сабли и конское снаряжение.

## Взаимовстречаемость вооружения в погребениях XI—XII вв.

Район или место находок	С одним видом вооружения							С двумя видами вооружения										С тремя видами вооружения			Всего погребений
	копье	топор	стрелы	меч или сабля	булава	кистень	доспех	копье, топор	копье, стрелы	копье или сабля	копье, конское снаряжение	топор, меч, сабля или скрамасакс	топор, стрелы	топор, конское снаряжение	стрелы, меч или сабля	стрелы, часть лука или колчана, конское снаряжение	сабля, конское снаряжение	копье, топор, стрелы	сабля, стрелы, копье	копье, стрелы, конское снаряжение	
Южная Карелия . . . . .	—	7	1	—	—	—	—	1	—	—	—	—	1	—	—	—	—	1	—	—	11
Юго-Восточное Приладожье . . . . .	12	29	8	—	—	—	—	8	1	—	—	—	4	—	—	—	—	1	—	—	63
Западная часть Ленинградской обл. . . . .	68	30	13	11	—	—	—	9	—	—	—	1	1	—	—	—	—	—	—	—	133
Гдовщина . . . . .	19	9	8	—	—	—	—	8	1	—	—	—	—	—	—	—	—	1	—	—	46
Вологодская обл. . . . .	1	4	—	—	—	—	—	—	—	—	—	—	2	—	—	—	—	1	—	—	8
Новгородская обл. . . . .	1	—	2	—	—	—	—	1	—	—	—	—	1	—	—	—	—	—	—	—	5
Пековская обл. . . . .	4	1	2	—	—	—	—	—	—	—	—	—	—	—	—	—	—	—	—	—	7
Калининская обл. . . . .	5	12	1	—	1	—	—	3	—	—	—	—	1	—	—	—	—	—	—	—	23
Костромская обл. . . . .	3	1	—	—	—	—	—	—	1	—	—	—	—	—	—	—	—	—	—	—	5
Ярославская обл. . . . .	—	10	2	—	—	—	—	—	—	—	—	—	4	—	—	—	—	—	—	—	16
Суздальское Ополье . . . . .	28	40	32	1	—	—	—	7	1	—	—	—	7	—	1	—	—	—	—	—	117
Муромщина . . . . .	—	4	—	—	—	—	—	—	—	—	—	—	—	—	—	—	—	—	—	—	4
Московская обл. . . . .	1	—	—	—	—	—	—	—	—	—	—	—	—	—	—	—	—	—	—	—	1
Смоленская обл. . . . .	3	16	—	—	—	—	1	3	—	—	—	1	—	—	—	—	—	—	—	—	24
Северо-Западная Белоруссия (бывш. Виленская и Витебская губ.) . . . . .	7	8	—	1	—	—	—	5	—	—	—	—	—	—	—	—	—	1	—	—	22
Центральная и Южная Белоруссия . . . . .	10	19	—	—	—	—	—	9	—	—	—	—	—	1	—	—	—	—	—	—	39
Калужская обл. . . . .	—	3	—	—	—	—	—	1	—	—	—	—	—	—	—	—	—	—	—	—	4
Курская обл. . . . .	2	16	9	1	—	—	—	1	—	2	—	—	2	—	—	—	—	—	—	—	33
Брянская и Черниговская обл. . . . .	—	1	—	2	—	—	—	—	—	—	—	—	—	—	—	—	—	—	—	—	3
Киев и Киевская обл., кроме Поросья . . . . .	4	2	2	2	—	—	—	—	—	—	—	—	—	—	—	—	—	—	—	—	11
Волынь . . . . .	3	7	5	—	1	—	—	—	—	—	—	—	1	—	—	—	—	—	—	—	17
Днепровское Левобережье . . . . .	—	2	2	—	—	—	—	—	—	—	—	—	—	—	—	—	—	—	—	—	4
Киевское Поросье . . . . .	—	—	—	3	—	—	—	—	—	—	1	—	—	—	—	—	1	—	4	—	11
Подолія и Южная Волынь . . . . .	—	—	—	—	—	—	—	—	—	—	—	—	—	—	—	2	—	—	—	1	3
Ростовская обл. . . . .	—	—	1	—	—	—	—	—	—	—	—	—	—	—	2	—	—	—	—	—	3
Итого . . . . .	171	221	88	21	2	—	1	56	4	2	1	4	23	1	1	5	2	5	4	1	613

в 221 (36%) — только топор, в 88 (14%) — только стрелы, в 21 (3,3%) — только мечи или сабли, в 1 — колючки кольчуги. В сравнении с предыдущим периодом число погребений с копейщиков и секироносцев увеличилось примерно в 2 раза и во столько же раз сократилось количество могил со стрелами. Больше всего курганов копейщиков найдено в Ленинградской области — 51%, в большинстве других областей они составляли 20—30%. Захоронений секироносцев почти всюду в 1,5—4 раза больше, чем копейщиков, а в таких районах, как Южная Карелия, Юго-Восточное Приладожье, Вологодская, Калининская, Ярославская, Смоленская и Курская области, Центральная и Южная Белоруссия, они составляли 47—67%. Чем севернее, тем меньше встречается курганов стрельцов; в Суздальском Ополье, Курской области и на Волыни они не превышают 27—29%. В ряде центральных и северных районов погребений со стрелами нет вовсе (Вологодская и Смоленская области, Белоруссия).

Курганы с одиночными находками топоров, стрел, копий можно лишь очень условно (и более осторожно, чем мы это делали для X в.) связать с секироносцами, лучниками и копейщиками. Оружие, найденное в погребениях в единственном числе, часто имело, по-видимому, символическое значение. Не случайно, что чаще всего находят лишь боевой топор, который в могиле горожанина и смерда, очевидно, заменял собой несколько видов оружия, а также орудия труда. Выбор «символического» оружия помимо ритуальной необходимости мог быть обусловлен различными обстоятельствами: местными этнографическими особенностями, возрастом умершего, его главным или любимым родом охотничьих или военных упражнений, обязанностями войсковой службы и т. д.<sup>14</sup> Могилы с копьями, топорами и стрелами распространены как на юге, так и на севере. Их географическое размещение мало что говорит о зональных особенностях в способе борьбы.<sup>15</sup> Скорее всего здесь сказалось сходство в ратном уборе простого воина разных русских областей. Некоторые различия в вооружении легче распознаются на примере вещей, связанных с хорошо оснащенными войсковыми группами.

99 погребений (16,4%) содержали два вида вооружения, 10 (1,7%) — три вида. Для большинства центральных и северных областей типичными были комбинации копья и топора (56 случаев — 9%), топора и стрел (23—4%). На севере, кроме того, несколько раз обнаружены найденные вместе копье, топор и стрелы. По частоте встреч в комплексах с многокомпонентным оружием на первом месте стоит топор, затем следуют копье и стрелы, очень редки мечи или сабли и конская упряжь. Вообще люди, захороненные с несколькими видами вооружения, очень скупо наделены клинками и конским снаряжением. Взаимное со-

четание вооружения, предназначенного для конной борьбы, встречено главным образом в Киевском Поросье.<sup>16</sup>

Двух- или трехкомпонентное вооружение (особенно если налицо конская сбруя и мечи) характерно чаще всего для младшего дружинника. Однако по набору оружия с меньшей уверенностью, чем это сделано для X в., можно судить о военном положении погребенного. В XI в. существуют как богатые, так и бедные могилы с одним или двумя видами вооружения. Для социального и военного анализа необходим учет не только оружия, но и других вещей. Отметим при этом, что в дружинных древностях XI в. исчезает целиком или почти полностью то, что было типично для более ранней поры: оружие и доспехи, отделанные благородными металлами, изделия из золота и кости, предметы, служащие для накопления и сбережения частной собственности (весы, гирьки, замки и ключи), сопутствующие захоронения рабынь и коней. Для поисков и выделения дружинных остатков XI—XII вв. нужны особые критерии. Можно несколько расширить подход к решению проблемы. При сортировке погребальных инвентарей XI—XII вв. бросается в глаза, что захоронения имущих людей содержали серебряные и бронзовые браслеты, серьги, перстни, поясные бляшки, застежки, режущие гривны и монеты. Важнейшим определителем знатности погребенного было наличие серебряных изделий. Однако нельзя указанные комплексы обязательно приписывать младшим дружинникам только на том основании, что все они включали оружие. Вернее будет эти погребения отнести не только к феодалам и их слугам, но и к горожанам, купцам, ремесленникам, чинам городской и сельской администрации, экономически независимым смердам, — словом, ко всем свободным и сколько-нибудь обеспеченным членам общества, имевшим возможность носить оружие.

Возвращаясь к анализу комплексов с оружием XI—XII вв., можно заключить, что в составе оружия средней и бедной части общества первостепенную роль принадлежала топору, затем следуют копья, наконец — стрелы. В целом очевидно, что массовое рубящее и колющее оружие ближнего боя преобладает по сравнению с метательным и ударным.<sup>17</sup> Военные древности XI—XII вв. отражают сокращение численности людей, занятых на военной службе, и характеризуют пешего ратника, только в одном случае из пяти оснащенного двумя или тремя видами оружия.

В XII—XIII вв. в большинстве русских земель погребения с оружием исчезают. Их находят лишь в некоторых районах с нерусским населением, где были сильны языческие традиции (Ленинградская и Костромская области, Белоруссия, Поросье). Несмотря на ограниченное распростра-

<sup>14</sup>По степени богатства и знатности могилы секироносцев и копейщиков подчас не отличаются друг от друга.

<sup>15</sup>Исключение представляет Киевское Поросье, где популярность «сабельного боя» иллюстрируется одиночными находками клинков в ряде могил.

<sup>16</sup>В Поросье во многих могилах присутствуют сабли, стрелы и конская упряжь.

<sup>17</sup>Имеются только 2 рядовых погребения XI—XII вв., в которых найдены булавы. Для XII—XIII вв. насчитывается еще 4—5 захоронений с булавами и кистенями. Следовательно, ударное оружие в погребениях XI—XIII вв. — очень редкая находка.



Погребения XII—XIII вв., сопоставленные по отдельным видам содержащегося в них вооружения

Район или место находки	Общее число погребений с вооружением	Количество погребений, в которых встречены					
		копья	топоры	стрелы	мечи или сабли	защитное вооружение	снаряжение всадника
Юго-Восточное Приладожье (Мозолево) . . . . .	1	—	1	—	—	—	—
Западная часть Ленинградской обл. . . . .	33	18	10	1	2	—	—
Гдовщина (Осьмино, Калихновщина) . . . . .	4	2	2	1	—	—	1
Исковская область (Кривовицы, Жидилов Бор)	2	—	—	2	—	—	—
Калининская обл. (Васильевское) . . . . .	1	—	1	—	—	—	—
Костромская обл. . . . .	14	11	7	1	—	—	—
Минская обл. (Заславль) . . . . .	1	1	1	—	—	—	—
Суздальское Ополье (Юрьев-Польский) . . . . .	1	—	—	1	1	1	1
Горьковская обл. (М. Терюшево) . . . . .	3	2	3	3	1	—	3
Северо-Западная Белоруссия . . . . .	18	13	13	2	3	2	4
Киевское Поросье . . . . .	59	17	2	25	43	22	42
Днепровское Левобережье (Войницы, Лубны) . . . . .	2	—	—	2	1	—	2
Подолля (бывш. Подольская губ.) . . . . .	5	—	—	5	2	2	4
Итого . . . . .	144	64	40	43	53	27	57

## Взаимовстречаемость вооруже

Район или место находки	С одним видом вооружения						С двумя видами вооружения							
	копье	топор	стрелы	меч или сабли	кистьень	кольчуга	копье, топор	копье, стрелы	копье, доспех	копье, конское снаряжение	копье, булава	топор, стрелы	топор, конское снаряжение	стрелы, конское снаряжение
Юго-Восточное Приладожье . . . . .	—	1	—	—	—	—	—	—	—	—	—	—	—	—
Западная часть Ленинградской обл. . . . .	16	10	1	3	1	—	1	—	—	—	1	—	—	—
Гдовщина . . . . .	2	1	—	—	—	—	—	—	—	—	—	1	—	—
Исковская обл. . . . .	—	2	—	—	—	—	—	—	—	—	—	—	—	—
Калининская обл. . . . .	—	1	—	—	—	—	—	—	—	—	—	—	—	—
Костромская обл. . . . .	6	2	1	—	—	—	5	—	—	—	—	—	—	—
Минская обл. . . . .	—	—	—	—	—	—	1	—	—	—	—	—	—	—
Суздальское Ополье . . . . .	—	—	—	—	—	—	—	—	—	—	—	—	—	—
Горьковская обл. . . . .	—	—	—	—	—	—	—	—	—	—	—	—	—	—
Северо-Западная Белоруссия . . . . .	1	1	—	1	—	—	5	—	1	—	—	—	2	—
Киевское Поросье . . . . .	1	—	—	4	—	1	—	1	1	2	—	—	—	3
Днепровское Левобережье . . . . .	—	—	—	—	—	—	—	—	—	—	—	—	—	1
Подолля . . . . .	—	—	—	—	—	—	—	—	—	—	—	—	—	2
Итого . . . . .	26	18	2	8	1	1	12	1	2	2	1	1	2	6

ление, источниковедческое значение этих памятников не меньше, чем в предшествующее время. Более того, в ряде случаев погребения XII—XIII вв. даже богаче военными изделиями своих предшественников XI в. Содержание отдельных захоронений становится многообразнее, встречаются могилы местной военной знати. В этом сказались укрепление феодальных отношений у языческих племен русской провинции. Недостаток курганного материала восполняется данными о поселениях с оружием, и в целом набирается достаточно фактов, чтобы говорить о состоянии и изменении комплекса вооружения. Чем медленнее и консервативнее происходит развитие погре-

бальных языческих обычаев и обрядов, тем точнее могильные памятники воспроизводят быт людей и даже их общественные отношения. Именно это положение применимо к Киевскому Поросью, где богатая курганная культура довольно полно характеризует вооруженность кочевников, входивших в состав русской конной рати.

Каким же было распределение оружия в 144 погребениях XII—XIII вв. (табл. 10)? Копья найдены в 64 погребениях (43%), топоры — в 40 (27%), стрелы — в 43 (30%), мечи или сабли — в 53 (37%), защитное вооружение — в 27 (19%), снаряжение всадника — в 57 погребениях (40%). По сравнению с предшествующим

периодом частота встреч копий, стрел, клинков защитного и всаднического вооружения возросла, а топор стал находиться все реже. В распределении могил с оружием нельзя не учесть географических различий. Чем южнее, тем больше погребений со стрелами, клинковым и всадническим вооружением и тем меньше комплексов с топорами. В этом несомненно проявилось влияние конного боя, особенно распространенного на юге страны.

Север и юг отличны друг от друга не только размещением оружия, но и его содержанием в археологических комплексах (рис. 41).<sup>18</sup> Большинство погребений с одним видом оружия обнаружено в Ленинградской и Костромской областях, причем могилы копейщиков количественно значительно превосходят курганы секироносцев (в 1. 5—3 раза) и стрельцов (в 6—16 раз). В указанных областях, а также в Белоруссии парность в нахождении военных изделий распространяется главным образом на копьё и топор.

Итак, по памятникам северной полосы представляется ставший традиционным пеший ратник,

снаряжение (5—4%); копьё, сабли, стрелы, защитное и конское снаряжение (4 могилы — 3%). Чрезвычайно высоко насыщение поросских могил саблями, кольчугами, шлемами, удилами, стременами, причем впервые перечисленные виды ратного убора по частоте встреч равны или превосходят копьё и стрелы. Несомненно, что у поросских черных клобуков сабли и кони были важнейшей военной принадлежностью.

Сведения о комплексе вооружения XII—XIII вв. дополняет материал из поселений.<sup>19</sup> Большая часть из них погибла во время татаро-монгольского нашествия, поэтому арсенал городского оружия типичен для военного времени. Соотношение различных видов оружия таково: копьё в 2—7 раз превосходит число боевых топоров; стрел всегда много; мечи и сабли единичны, во всяком случае не превосходят 10—15. Новыми и почти неизвестными по погребениям являются булавы и кистени (первых несколько больше). Шлемы, кольчуги редки, зато удила, стремена, шпоры исчисляются десятками и сотнями. Набор городского вооружения, с одной стороны, указы-

ТАБЛИЦА 41

в погребениях XII—XIII вв.

женна	С тремя видами вооружения								С четырьмя видами вооружения						С пятью видами		С шестью видами		Всего погребений
	сабли, конское снаряжение	доспех, конское снаряжение	копьё, топор, сабли	копьё, топор, доспех	копьё, сабли, конское снаряжение	топор, стрелы, конское снаряжение	стрелы, доспех, конское снаряжение	сабли, стрелы, доспех	сабли, стрелы или лук, конское снаряжение	сабли, доспех, конское снаряжение	копьё, топор, стрелы, конское снаряжение	копьё, сабли, стрелы, конское снаряжение	копьё, сабли, доспех, конское снаряжение	сабли, стрелы, доспех, конское снаряжение	сабли, стрелы, булава, доспех	копьё, топор, сабли, стрелы, конское снаряжение	копьё, сабли, стрелы, доспех, конское снаряжение	копьё, топор, сабли, стрелы, доспех, конское снаряжение	
—	—	—	—	—	—	—	—	—	—	—	—	—	—	—	—	—	—	—	1
—	—	—	—	—	—	—	—	—	—	—	—	—	—	—	—	—	—	—	33
—	—	—	—	—	—	—	—	—	—	—	—	—	—	—	—	—	—	—	4
—	—	—	—	—	—	—	—	—	—	—	—	—	—	—	—	—	—	—	2
—	—	—	—	—	—	—	—	—	—	—	—	—	—	—	—	—	—	—	1
—	—	—	—	—	—	—	—	—	—	—	—	—	—	—	—	—	—	—	14
—	—	—	—	—	—	—	—	—	—	—	—	—	—	—	—	—	—	—	1
—	—	—	—	—	—	—	—	—	—	—	—	—	—	—	—	—	—	—	1
—	—	—	—	—	—	—	—	—	—	—	—	—	—	—	—	—	—	—	3
—	—	—	—	—	—	—	—	—	—	—	—	—	—	—	—	—	—	—	13
8	2	—	—	—	—	—	—	—	—	—	—	—	—	—	—	—	—	—	48
—	—	—	—	—	—	—	—	—	—	—	—	—	—	—	—	—	—	—	2
—	—	—	—	—	—	—	—	—	—	—	—	—	—	—	—	—	—	—	5
8	2	1	1	1	1	3	4	5	2	1	2	1	1	2	1	1	4	1	128

главным оружием которого было уже копьё, а не топор. Иная картина на юге, именно в Киевском Поросье: 88% всех тамошних погребений содержит 2—6 видов вооружения, что по своей насыщенности превосходит даже «военные» курганы X в. Погребения Поросья с убедительной полнотой сохранили вооружение средневековых восточноевропейских конников; для этих комплексов типичны следующие сочетания: стрелы и конская упряжь (6 могил — 5%); сабли и конское снаряжение (8 — 6%); сабли, лук и стрелы, конское

снаряжение (5—4%); копьё, сабли, стрелы, защитное и конское снаряжение (4 могилы — 3%).

Попытаемся суммировать наблюдения о развитии комплекса боевых средств по археологическим данным (рис. 12; 13). В течение почти всего трехвекового периода средства ближнего боя,

<sup>19</sup>В число городов и городищ XI—XIII вв., раскопанных большими площадями, отнесены Церковище и Бородино Смоленской области, Сахновка и Княжа Гора Киевской области, Колодежное и Райки Житомирской области, Городище Хмельницкой области. Этот список, конечно, может быть расширен.

<sup>18</sup>Состав оружия документально установлен не в 144, а в 128 погребениях.

в особенности такие массовые, как копье и топор, занимали главнейшее место. В X в. копья и топоры использовались приблизительно наравне, в XI в. выдвигается топор, в XII—XIII вв. — копье. Лук и стрелы были едва ли не самым распространенным оружием в X в.; в последующее время они отступают на второй план, в XII—XIII вв. их значение вновь возрастает, особенно в южных областях. Клинковое оружие, заметное в X в. и почти исчезнувшее в XI в., в следующие два столетия по распространенности стоит на втором месте после копий. Как ни трудно судить о защитном и всадническом вооружении, присутствующем

вместе, вызвано социальными изменениями в составе армии и оформлением кастовости воинского сословия.

Эволюция комплекса вооружения, какой она представляется по археологическим источникам, в зависимости от времени, места и других обстоятельств оказалась подверженной значительным колебаниям. Для изучения всей системы вооружения IX — начала XI в. археологические объекты имеют большое значение. Курганы X в. отражают вооруженность различных слоев общества. По погребениям XI—XII вв., как правило, можно судить о ратном уборе младших дружинников, простых



Рис. 12. Погребения IX—XIII вв., сопоставленные по отдельным видам содержащегося в них вооружения.

состоятельной части войска, заметно, что в XII—XIII вв. его удельный вес весьма возрастает.

По комплексам с оружием XI—XIII вв. устанавливается большее распространение топора на севере, лука и стрел на юге. На состав оружия XII—XIII вв. оказал влияние конный бой, способствовавший распространению, особенно на юге, сабли, копья и всаднического снаряжения. Особенности борьбы отражают и индивидуальные наборы оружия. В X в. они в основном состояли из средств ближнего и дальнего боя, в XI в. — в основном ближнего боя; оснащенность воина XII—XIII вв. отражает специфику конной борьбы с преобладанием колющего, рубящего и отчасти метательного оружия. На развитии комплекса вооружения в сильнейшей мере сказались социальные, географические и военные факторы, обусловившие дифференциацию войск примерно с X в. на лучников, копейщиков и секироносцев. Состоятельный воин-профессионал был, как правило, вооружен несколькими видами технических средств, что не исключало предпочтительного использования какого-либо одного оружия, например копья или стрел. Анализ объектов с оружием позволяет судить не только о технической оснащенности войска, но и о степени военизации общества. Процент военизации к XI в. (по сравнению с X в.) уменьшается в 2—3 раза, что, ви-

горожан и смердов. Могилы XII—XIII вв. характеризуют вооружение лишь некоторых нерусских племен, живших на территории Древней Руси. I Статистический анализ памятников с оружием позволил подметить важные стороны процесса, угадать иногда общее направление, выявить тенденцию развития. Так, например, кажутся верными сведения о равном использовании копья и топора в X в., о выдвигении копий, мечей, сабель и всаднического снаряжения в XII—XIII вв. Не вызывают сомнений наблюдения о зональных особенностях в способе борьбы на севере и юге, о дифференциации войск, о различии ратного убора бедных и богатых. Однако тема была бы сужена, если всецело полагаться на археологические данные. Располагая в основном курганным материалом, следует помнить, что «оружие мертвых» не обязательно соответствует «оружию живых». По погребальным памятникам не всегда можно полностью представить, как развивалась и изменялась военная техника. На оружие из могильных приношений оказывала сильное и постоянное воздействие погребальная обрядность, в которой причудливо сплетались элементы веры, магии, фантастики и реальной действительности. Оказалось, что оружие из погребений по составу и распространению по-разному соотносится с боевыми средствами, существовавшими в мирном и

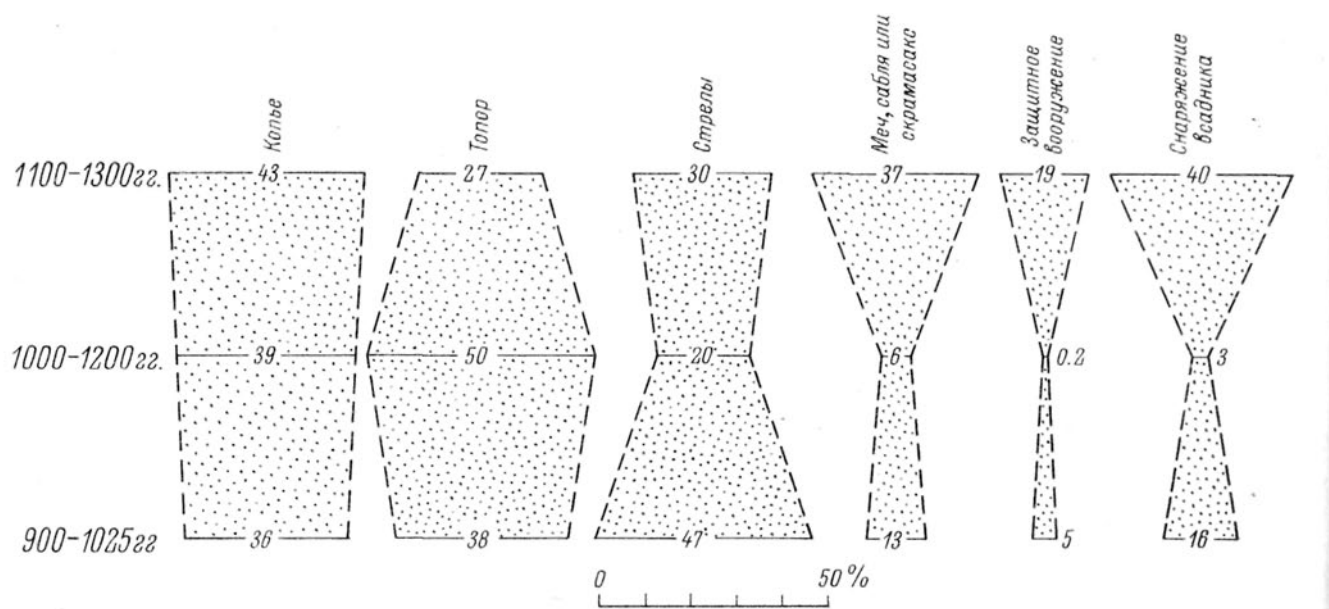

Рис. 13. Взаимовстречаемость вооружения в погребениях IX—XIII вв.

военном быту народа.<sup>20</sup> Теперь, когда сравнение и подсчеты закончены, нельзя не высказать некоторые замечания и не внести поправок, вызванных спецификой погребального материала. Археологически получается, что только 5% всех воинов X в. имело защитное вооружение. В действительности оснащение людей кольчугами, шлемами и щитами было несомненно более широким. Без этих предметов невозможно представить раннекиевских дружинников. Очевидно, обычай включения предохранительного снаряжения в состав могильных приношений распространялся только на князей, бояр и военачальников. Далее, судя по курганным древностям, в X в. на первом месте по распространенности стоят стрелы, в последующие столетия они отступают на второй план,

<sup>20</sup> А. Н. Кирпичников. Древнерусское оружие, вып. 1, М. — Л., 1966, стр. 9 и сл.

в XII—XIII вв. число их встреч снова увеличивается. Частое нахождение стрел в древностях X в. еще не указывает на их преобладание в системе вооружения, так как главным оружием того времени были не стрелы, а средства рукопашного боя. Археологически констатируемый упадок метательной техники в XI в. не подтверждается письменными источниками: как раз в это время выдвигаются лучники как необходимая часть наступающего войска. В XI в., по археологическим данным, боевой топор становится самым распространенным оружием. Между тем именно с XI в., если иметь в виду вооружение дружинной конницы, значение этого оружия начало уменьшаться. Все эти примеры, или лучше сказать несоответствия, убеждают в том, что для полной реконструкции комплекса раннесредневекового вооружения нельзя ограничиться только археологическими памятниками, необходимо привлечение еще и письменных источников.

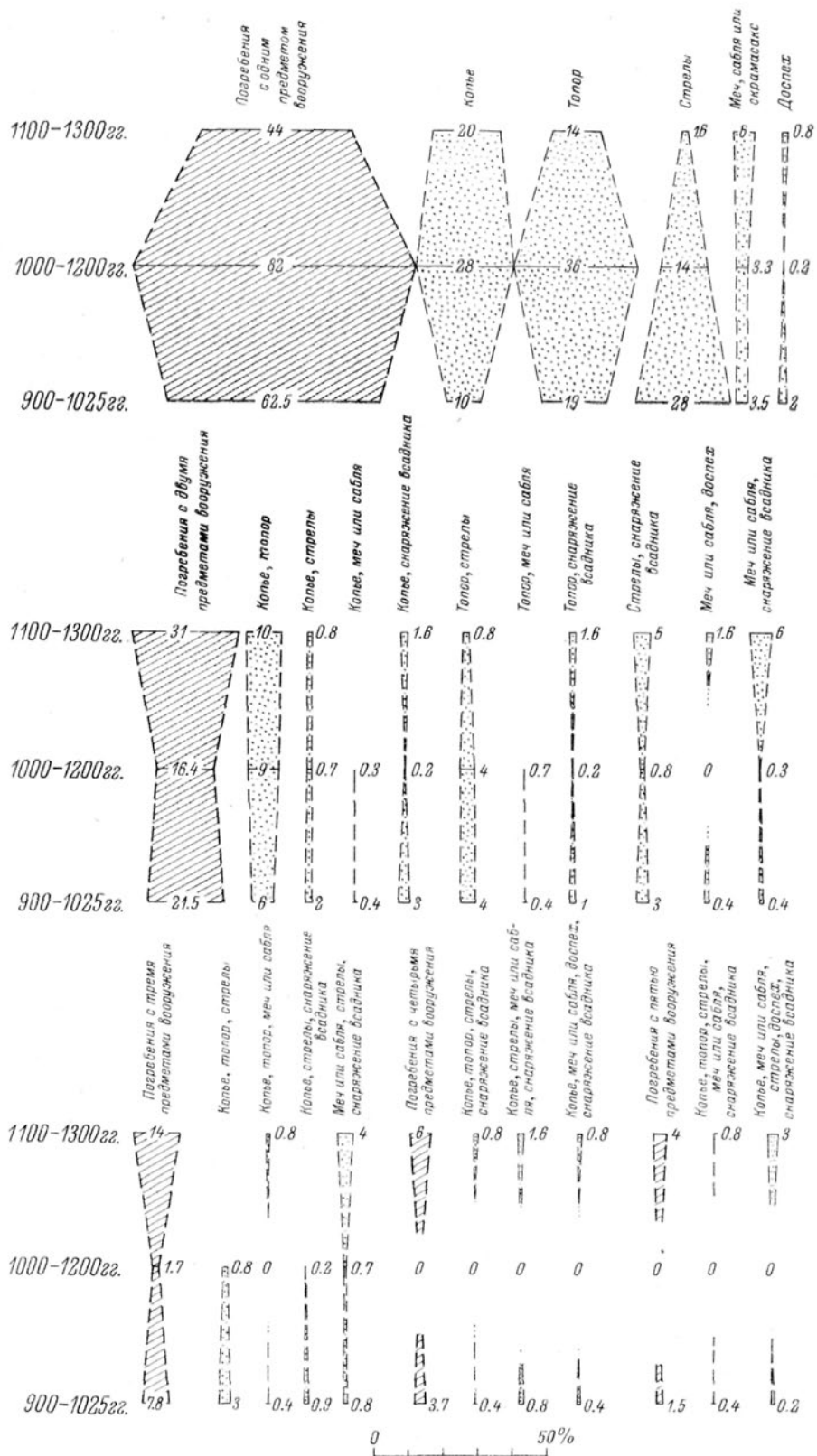
## ГЛАВА 2

# ВООРУЖЕНИЕ И ВОЙСКО В ПЕРИОД РАННЕГО СРЕДНЕВЕКОВЬЯ

Красота воину оружие.  
Сборник Святослава  
1076 г.

И бившу же соступу и брани крепце.  
Ипатьевская летопись под  
1111 г.

### РАТНОЕ СНАРЯЖЕНИЕ, РОДОВОЕ И ВИДОВОЕ РАЗДЕЛЕНИЕ ВОЙСКА

Изучение археологических комплексов выявило существование различных групп людей, ратное снаряжение которых было неодинаковым. Задача заключается в том, чтобы на основе вещественных и письменных источников рассмотреть, как и чем были вооружены эти люди.

Важнейшим обстоятельством, обусловившим различия в способах борьбы и снаряжении самих воинов, было разделение войск на пехоту и конницу. История средневековой армии представляет собой в сущности историю этих двух родов войск. О пехоте и коннице в литературе высказано не много суждений. Большинство историков справедливо считает, что первоначально основным родом войск у славян являлась пехота; конница хотя и появилась довольно рано, но в основном нашла применение в более позднее время. Всегда подчеркивалось влияние степных народов, ускоривших развитие киевской кавалерии.<sup>1</sup> Давняя изученность этой темы не исключает попытки ее

нового обсуждения, прежде всего с военно-технической точки зрения. Существует еще много важных вопросов, в понимании которых не достигнуто должной ясности. К числу таковых относятся роль и значение пехоты и конницы на различных этапах развития Руси, время появления кавалерии как массового войска, развитие пехоты и конницы на севере и юге страны, использование коней для передвижения и для боя, техническое оснащение всадника и пехотинца, деление войск по виду оружия. Все это вводит нас в круг широких проблем не только вооружения, но вообще военного искусства раннего средневековья.

Славяне эпохи родо-племенного строя сражались в основном пешими. Лишь раннефеодальное государство выдвинуло конницу, которая повсюду в Европе с течением времени станет решающей военной силой.

Выделение конницы произошло не сразу. Какое-то развитие этот процесс получил в IX в. — в первый период существования организованного славяно-русского войска. Раньше всех верховыми лошадьми обзавелись предводители.<sup>2</sup> Первоначально конь (наряду с ладьей) использовался в основном как средство передвижения.<sup>3</sup> В отношении же боевого использования коня византийские и арабские источники единогласны; они

<sup>1</sup> А. Пузыревский. История военного искусства в средние века, ч. I, СПб., 1884, стр. 67 и сл.; Марков. История конницы, ч. 2. Тверь, 1886, стр. 214; В. В. Сахаров. История конницы. СПб., 1889, стр. 99 и сл.; Н. П. Михневич. История военного искусства. СПб., 1895, стр. 168—169; Б. А. Рыбаков. Военное дело. В кн.: История культуры Древней Руси, т. I. М. — Л., 1948, стр. 400—401 и сл.; А. А. Строков. История военного искусства, т. I. М., 1955, стр. 164, 167; Е. А. Разин. История военного искусства, т. II. М., 1957, стр. 60.

<sup>2</sup> А. Я. Гаркави. Сказания мусульманских писателей о славянах и русских. СПб., 1870, стр. 266 и 270.

<sup>3</sup> Впервые летопись сообщает о конных походах под 907 и 944 гг.

сообщают, что русские «всегда сражались пешие и никогда не употребляли конницу в бою». <sup>4</sup> В Закавказье, на Каспии и в других местах часто видели пешие ватаги воинственных выходцев из Руси. По рассказу персидского автора Мухаммеда ал-Ауфи, восходившему к IX и раннему X в., русы «силой превосходят все породы, только что у них нет лошадей, если бы у них были лошади, то они приобрели бы господство над многими народами». <sup>5</sup> Сохранились известия и противоположного рода, но они касаются не внешних, а внутренних обстоятельств. Так, по народному преданию, записанному в венгерскую хронику XI в., русские князья откупались от проходивших около 895 г. через их территорию венгров сотнями лошадей, «седлами и удилами, украшенными по русскому обычаю». <sup>6</sup> Косвенным свидетельством в пользу существования на Руси IX в. военизированной конной прослойки являются среднеазиатские известия о дружинниках-«рыцарях», составлявших часть населения страны и прислуживавших, как именовали <sup>7</sup> на Востоке главу русской знати, «хакапу-русу».

Сопоставляя все дошедшие сведения, следует все же признать, что в начальную эпоху русской государственности конные дружины только складывались и, видимо, были немногочисленны, а боевое использование коней было ограничено. Отметим и чисто военный аспект этого вопроса. Дело заключалось не в том, что на востоке Европы дурно ездили и управляли лошадьми или их было трудно и дорого содержать, <sup>8</sup> а в том, что славяно-русы применяли на полях сражения привычные традиционные приемы европейского пешего боя. Под 968 г. летопись сообщает об обмене подарками между русскими и печенегами в честь заключения мира. В этом известии названы военные средства двух разных миров: конь, стрелы и сабля печенегов и мечи, брони и щиты русских. Здесь едва ли не самый образный в мировой средневековой литературе пример противопоставления пешего европейца и конного кочевника Востока.

По мере укрепления раннефеодальной монархии положение начинает существенно меняться. Из придворных гвардейцев и других элементов сформировались конные дружинники, которые стали не только самой отборной и квалифициро-

ванной частью войска, но и представляли основную военную группировку, на которую опиралась феодальная власть; они составляли основу правящего класса и сами рекрутировались из него.

На образование русской конницы повлияли многие внутренние и внешние факторы: собственные завоевательные походы и опыт боевых действий вдали от границ своей земли; становление оружейного ремесла и темп классообразования в городе и деревне; внутренние войны и борьба с внешней опасностью. Активное распространение конницы на Руси стимулировалось, с одной стороны, нарастающим процессом феодализации общества и войска, с другой — потребностями тактического противоборства в сражении с конным противником, прежде всего кочевниками степного юго-востока.

Выстоять против кочевников, не располагая сильной конной армией, было невозможно, и раньше всего это осознали в столице Руси. Организация конницы была возведена на уровень государственной задачи, что отразилось на торговых и налоговых делах. По сообщению источников, славяне и русы покупали выезженных лошадей у печенегов, <sup>9</sup> седла и узды у чехов в Праге, <sup>10</sup> а Владимир Святославович вынужден был ввести специальные штрафы на приобретение коней и оружия. <sup>11</sup> В последнем случае кони и оружие рассматривались как княжеские, т. е. как государственная собственность.

В середине и второй половине X в. конница ощутимо выдвигается как самостоятельная боевая сила. При обороне Доростола (971 г.) русские впервые, как писал Лев Диакон, показали на конях. <sup>12</sup> Эта запись не подтверждается русской летописью, которая сообщает о столкновении русских конных отрядов под 946 г. и упоминает о конной дружине Святослава под 968 г., а самого полководца рисует как неумолимого и неприветливого всадника («также и прочие вои его все бяху»). <sup>13</sup> Сообщение Льва Диакона, видимо, истинно в том смысле, что фиксирует время, когда широкое использование конницы в битве стало очевидным фактом.

Усилия по созданию конницы не прошли даром. Киевская конница оказалась в состоянии остановить и отбить натиск кочевников: печенегов, торков, половцев, а затем перейти на них в наступление. В XI в. кавалерия становится силой, способной решать участь сражения, а в следующие полтора столетия почти ни одна сколько-нибудь значительная военная операция не обходилась без участия конных отрядов. Военная история удельной Руси изобилует походами, стычками и сражениями всадников. Своего расцвета рыцарская конница достигает в XII в., что связано с развитием феодальных отношений, вы-

<sup>4</sup> А. Чертков. Описание войны великого князя Святослава Игоревича против болгар и греков в 967—971 гг. М., 1843, стр. 64, 70, 82, 93; А. Ю. Якубовский. Ибн-Мискавейх о походе русов в Бердаа в 943—944 гг. Византийск. временник, т. XXIV, Л., 1926, стр. 65.

<sup>5</sup> В. В. Бартольд. Арабские известия о русах. Сов. востоковед., т. Т, М. — Л., 1940, стр. 39; В. Н. Заходер. Каспийский свод сведений о Восточной Европе, т. II, М., 1967, стр. 98, 119.

<sup>6</sup> В. П. Шушарин. Русско-венгерские отношения в IX в. В кн.: Международные связи России до XVII в. М., 1961, стр. 141 и сл.

<sup>7</sup> Б. А. Рыбаков. Первые века русской истории. М., 1964, стр. 26—29; А. Г. Туманский. Новооткрытый географ X в. и известия его о русах и славянах. Зап. ВОРАО, т. X, СПб., 1897, стр. 127 и сл.

<sup>8</sup> Марков. История конницы, стр. 160—161; Л. Де-Витт. Конница. Вооружение и владение оружием. СПб., 1900 прил. III, табл. 2.

<sup>9</sup> Константин Багрянородный. О народах. М., 1899, стр. 66.

<sup>10</sup> Известия Ал-Бекри и других авторов о руси и славянах, ч. I. СПб., 1878, стр. 49.

<sup>11</sup> Лаврентьевская летопись под 996 г.

<sup>12</sup> История Льва Диакона Калойского, Пер. Д. Попова, СПб., 1820, стр. 88.

<sup>13</sup> Ипатьевская летопись под 964 г.

двинувших в военной активности дворян, влиятельное местное боярство, состоятельных дружинников, различных «княжих мужей» и горожан. Одновременно оформляется кастовый характер конницы, комплектовавшейся из ограниченного числа феодалов и их слуг.

Действовала здесь и противоположная тенденция, питавшаяся тем, что в XII в. в политической жизни участвовали самые разные слои общества. Не позже второй половины XI в. появились специально военные термины, указывающие на существование конных и пеших воинов (дружинник подразумевался в источниках как всадник). «Конники и пешцы» у летописца представляли собой не столько социальные, сколько чисто военные группы. К пользованию боевым конем, правда не часто, допускались даже зависимые крестьяне. Они при этом освобождались от платы господину за невзначай погубленного коня.

Значение воинского коня в быту знати всячески подчеркивалось. Из среды дружинников не позже XII в. выделились придворные служебные чины — седельники и конюшие. Воинственный рыцарский обряд пострига знатного юноши сопровождался его посадением на коня.<sup>14</sup>

Конь служил и для передвижения,<sup>15</sup> и для борьбы. Недаром в источниках кони и оружие называются обычно вместе. Слова одного западного свидетеля первой половины XII в. о том, что «силу и могущество знатных людей и военачальников определяют количеством... лошадей»,<sup>16</sup> можно отнести и к Руси. Коней ценили и берегли, дарили в знак особого расположения, стремились отбить у врага или увести из усадьбы соперника-феодала.

В документах феодальной поры конь выступает как важнейший объект дружинного и хозяйственного быта. Согласно Краткой русской правде (XI в.), кража коня приравнивалась краже оружия и одежды и облагалась штрафом в 3 гривны.<sup>17</sup> Судя по тому, что конь здесь назван наряду с оружием и «портами», его стоимость была довольно высокой. В юридических актах XII в. впервые названы воинский и рабочий кони, а связанные с ними охранные меры ужесточаются. Так, по уставу Владимира Мономаха (1113 г.) злонамеренное уничтожение животного каралось (не считая особого возмещения за ущерб) довольно высоким штрафом — 12 гривен. По свидетельству Русской правды пространной редакции (после 1100 г.), платил 3 гривны не только тот, кто взял чужого коня, но и тот, кто без спросу на него сел. Если задержанный вор оказывался еще и конокрадом, то он выдавался «на поток» князю. Законы, видимо, помогали не всегда, и примерно с XII в. необходимой принадлежностью сколько-нибудь самостоятельного хозяй-

ства становятся массивные, запиравшиеся разными ключами конские путы. В первую очередь они служили целям предупреждения грабежа.

Умножению конского поголовья придавалось большое значение. Во владельческих селах разводились многосотенные табуны лошадей.<sup>18</sup> Лошадь использовали на Руси как ездовое и тяговое животное. Конины русские, если не вынуждали крайние обстоятельства, не ели. В городских слоях кости лошадей составляют от 5 до 24% всего количества костей домашних животных.<sup>19</sup> К югу этот процент увеличивается. Коневодство на юге Руси развивалось, очевидно, более интенсивно, чем на севере. Остеологи отмечают низкорослость общей массы поголовья. Но были и рослые, дорогие лошади. Особенно ценилась быстроходная порода, по-видимому, восточного происхождения, называвшаяся по-гречески «фарь».<sup>20</sup> На конских ристалищах, на которых собиралось множество горожан,<sup>21</sup> фарь описан как конь «борз и горазд играти», что же касается его наездника, то он «хитер и анем си-дети» и «всяким оружием играша и храбро скакаше».<sup>22</sup>

В XII в. русские боевые кони получили широкую и лестную известность — они вывозились в германские земли и упомянуты в старофранцузских поэмах.<sup>23</sup>

Летописец не раз описывал эпизоды, в которых конь уносил своего господина с поля битвы, спасал от погони «борзости ради коньское».<sup>24</sup> От состояния коней зависел успех похода. Мор, падеж коней или их захват расценивались как поражение. Как сообщают известия раннекиевского времени, дружинник получал от сюзерена коня и оружие в служебное пожалование. Киевский князь Изяслав Ярославич печально прощившись тем, что в решительный момент борьбы с внешней опасностью не дал горожанам средств борьбы, в том числе и коней.<sup>25</sup> В иные моменты, когда властитель сам объявлял массовую мобилизацию и казенного снаряжения на всех явно не хватало, он призывал ополченцев: «... пойдете по мне... кто имеет конь, ли не имеет кто, ино в ладье».<sup>26</sup> Для обозначения атаки возникло выражение «ударша в коне».<sup>27</sup> Начало похода по-прежнему обозначалось словами «всели на кони».<sup>28</sup>

<sup>18</sup>Ср.: Ипатьевская летопись под 1146 г.

<sup>19</sup>В. П. Левашова. Сельское хозяйство. Тр. ГИМ, вып. 32. М., 1956, стр. 84.

<sup>20</sup>И. И. Срезневский. Материалы для словаря древнерусского языка, т. III. СПб., 1903, стр. 1352—1353. Близкий термин существует в арабском и персидском языках.

<sup>21</sup>Ипатьевская летопись под 1151 г. («Тогда же угри на фарех и на скоках играху на Ярославле дворе»; слово «скок» здесь обозначает скакуна).

<sup>22</sup>М. Сперанский. Девгениево деяние. Сб. ОРЯС, т. 99, № 7. Пгр., 1922, стр. 137.

<sup>23</sup>А. И. Дробинский. Русь и Восточная Европа во французском средневековом эпосе. Ист. зап., т. 26, М., 1948, стр. 108—109 и сл.

<sup>24</sup>Ипатьевская летопись под 1213 г.

<sup>25</sup>Лаврентьевская летопись под 1068 г.

<sup>26</sup>Там же, под 1147 г.

<sup>27</sup>Там же, под 1068, 1096, 1178 гг.

<sup>28</sup>Ипатьевская летопись под 1149, 1150 гг.; Никоновская летопись под 1197 г.

<sup>14</sup>Лаврентьевская летопись под 1194 г.; Троицкая летопись под 1196 г.

<sup>15</sup>Обозные кони назывались «товарными», или «сумными»; запасные — «поводными».

<sup>16</sup>Из жизнеописания Оттона Бамбергского. Хрестоматия по ист. ср. веков, т. Т. М., 1953, стр. 42.

<sup>17</sup>Памятники права Киевского государства, вып. 1. М., 1952, стр. 78 и сл.



Требование союзнической помощи передавалось призывом «полези уже на кони».<sup>29</sup> Все эти далеко не полные сведения показывают, какое важное значение приобрела кавалерия в военной жизни того времени.

Введение конницы сильно отразилось на характере боя, вооружении и в целом способствовало преобладанию в раннесредневековой Руси тактики полевой войны. Пешая фаланга времен Святослава, о твердость и монолитность которой не раз разбивались византийские катафрактарии, перестала удовлетворять новым условиям борьбы. Вместо нее на полях сражений появились подвижные и сплоченные отряды всадников (рис. 32). Более гибким стал боевой порядок, состоящий обычно из нескольких тактических единиц — полков. Повысились скорость передвижения и быстрота ударов, возросли значение маневра, внезапность нападения и стремительность атак, опасность первого столкновения и преследования. Быстрота передвижения конных масс являлась условием не только военного, но и политического успеха соперничающих феодалов. В XII—XIII вв. дневной переход конной дружины составлял примерно 50—60 км (иногда и значительно больше). При таких темпах пехота, конечно, не могла поспеть за конницей и последняя являлась вершиной полевой сражения. Битвы раннего средневековья — это прежде всего столкновения организованных конных масс, поэтому они поражают своей стремительностью; их можно назвать сшибками. Летопись так обычно и передает: «...сшибеся полки их». Течение боя становится все стремительней, а военное счастье, зависимое нередко от случайного стечения обстоятельств, более изменчивым. Искусство сражения усложнилось, что потребовало от бойца длительной выучки и постоянных подготовительных упражнений.

Внедрение конницы выдвигает такие средства быстротечной борьбы, как лук и стрелы, копья, сабли, кистени и булавы. Родилось оружие, специально приспособленное для конных действий: мечи с изогнутым навершием и перекрестьем, кавалерийские пики, легкие топоры, булавы, кистени, миндалевидные щиты. Важнейшим оружием кавалерии становятся копья и сабли.<sup>30</sup>

В эпоху создания Киевской Руси значительная часть войска была пешей. Даже в X в., в период резкого подъема конницы, курганный материал свидетельствует о преобладании пехоты. Не менее 4/5 всех погребений того времени с оружием не содержали конского снаряжения. Указывают ли эти данные на действительное соотношение конных и пеших, сказать трудно, во всяком случае пеший характер раннекиевского войска в какой-то мере сохранялся еще до середины X в. И позже в раннефеодальной Руси существовали сильные пехотные части. В 988 г. в связи с женитьбой Владимира Святославовича на сестре византийского императора Василия Анне в Царь-

град посылаются 6-тысячный русско-норманский корпус. По описанию армянского историка Степана Таронского, они были «пешие, вооруженные копьями и щитами».<sup>31</sup> Лишь в экстренных случаях, ради быстрого нападения, эти гвардейцы-наемники садились на коней.<sup>32</sup>

Пеший характер раннекиевского войска был унаследован еще от тех времен военной демократии, когда весь народ составлял войско. В период формирования Киевской державы основная масса сельского населения была еще свободна и принимала участие в военных делах.<sup>33</sup> Развитие феодальных отношений и рост социального неравенства привели к сокращению в войске рядовых крестьян и горожан, как правило составлявших пехоту. Изменилась и военная обстановка. На смену далеким завоевательным походам, вытеснявшим широкие слои общества, пришел период освоения и эксплуатации собственной земли, когда военные дела вершились относительно немногочисленным сообществом феодалов и их слуг. По мере развития конницы пехотинца-простолыдина стали считать все более неполноценным воином. Так, в начале XI в. смерды, участвовавшие в войске Ярослава, получали плату в 10 раз меньшую, чем остальные войны.<sup>34</sup> Общее преобладание феодальной конницы, однако, не привело на Руси к полному исчезновению пехоты, как это случилось, например, в некоторых западноевропейских странах.<sup>35</sup> Более того, в течение всего домонгольского периода пехотинцы в той или иной мере участвовали в походах и полевых битвах, правда, почти обязательно в сопровождении конного войска.<sup>36</sup> Пехотинцы прикрывали тылы, несли охранную и обозную службу; иногда пешие и конные полки выстраивались рядом и вместе шли в бой. Без пехоты князья не всегда отваживались вступать в битвы и идти в далекие походы в Волжскую Болгарию, Польшу, Чехию и даже в половецкую степь. В XII в. получил распространение смешанный пехотный и конный бой, происходивший у стен городов (рис. 33).<sup>37</sup> Пехотинцу было трудно бороться против всадника в открытом поле, зато у ворот крепости, за «твердь», в лесу, в горах он чувствовал себя значительно увереннее. Естественно, что «пешцев» использовали в борьбе за города, для защиты степей, вылазок, проведения инженерных и транспортных работ. Значение пехоты всегда поднималось в пе-

<sup>31</sup> В. Г. Васильевский. Варяго-русская и варяго-английская дружина в Константинополе XI—XII веков. Тр., т. Т. СПб., 1908, стр. 201.

<sup>32</sup> Ю. Кулаковский. Новоизданный византийский трактат по военному делу. Византийск. временник, т. VII, вып. 4. СПб., 1900, стр. 658.

<sup>33</sup> В. И. Довженок. Віськова справа в Київській Русі, Київ, стр. 15.

<sup>34</sup> М. Г. Рабинович. О социальном составе новгородского войска X—XV вв. Научн. докл. высш. шк., Исторические науки, 1960, № 3, стр. 88.

<sup>35</sup> Г. Дельбрюк. История военного искусства т. III, М., 1938, стр. 173.

<sup>36</sup> Еще А. Пузыревский справедливо писал, что пехота на Руси никогда не падала так низко, как на Западе (История военного искусства..., стр. 87).

<sup>37</sup> Лаврентьевская летопись под 1149 и 1151 гг., Ипатьевская летопись под 1152, 1174, 1202, 1241, 1249 гг.

<sup>29</sup> Ипатьевская летопись под 1152 и 1159 гг.

<sup>30</sup> А. Н. Кирпичников. Древнерусское оружие, вып. 1 и 2. Л., 1966.

риод больших военных предприятий, крупных войн, военных потрясений и катастроф. Так было в X в., в начале и середине XII в., в первой четверти XIII в., в годину монгольского нашествия. Оживление пехоты происходит в первой половине и середине XIII в. Тогда впервые после долгого перерыва пехотинцы оказались в состоянии влиять на результат сражения.<sup>38</sup> Князья для создания военного перевеса начинают формировать из пехотинцев целые полки. Нехватка «профессиональных» войск привела к тому, что смерды-«пешцы» стали большой силой даже в районах с традиционным господством конницы, а именно в Южной Руси. В ряды пехоты вливается не только бедное, но и имущее население, а среди последнего незнатные, но опытные в военном деле люди, приближенные к княжеско-дружинной верхушке. Подъем пехоты был связан не только с расширением вооруженной борьбы, но и с возросшей самостоятельностью городских и сельских низов, движениями против неугодных бояр, князей и феодальной неразберихи, борьбой с внешними поработителями.

Всегдашнее значение пехоты не приходится отрицать и в северорусских землях, где бой спешившихся людей был более популярен, чем в низовских землях. Распространенность пехоты на севере подтверждается археологически. Важнейшим оружием «пешца» был топор. По погребальным памятникам X в. замечено, что чем южнее, тем топоров меньше. В XI—XII вв. погребения с топором на севере явно преобладают и почти всегда в них похоронен небогатый пеший ратник. Нельзя отрицать наличие на севере и конных княжеских дружин; однако большим вниманием здесь пользовалось (особенно в Новгороде и Пскове) городское, в большинстве пешее, ополчение, состоявшее из купцов, ремесленников и смердов. Впервые летописи сообщают о спешивании новгородцев в бою на р. Кологше под Суздалем в 1096 г.<sup>39</sup> Позднее этот прием повторили новгородские и смоленские полки в Липецкой битве. При этом новгородцы заявили своим военачальникам: «А мы не хотим изъметь на конех, но яко отци наши билися на Колагше пеши». Затем они «съседше с конь и порты и сапозе сметавше, боси поскочиша, а смоляне такоже поскочиша пеши».<sup>40</sup> Так началась Липецкая битва, где пешие бойцы выступили впереди конницы в качестве передовой штурмующей силы. Популярность пешего боя в северорусских землях объясняется не только тем, что горожанин не имел или не умел пользоваться конем (ремесленник «родився, на лошади не бывал»),<sup>41</sup> но тем, что условия борьбы на севере были иными, чем на юге. В лесистой пересеченной местности пехотинец вел себя с большей свободой, чем всадник, которому были необходимы ровные открытые пространства. Характер боя с хорошо защищенным и относительно малоподвижным европейским про-

тивником — немцами, шведами, поляками — не предоставлял широких возможностей для использования конницы. Сказалось также и отсутствие постоянной угрозы со стороны степной кавалерии.

Было бы неверным сводить все оружие пехотинца к какому-либо одному средству боя, например топору. Бесспорно, топор являлся главным оружием пехоты, но отнюдь не единственным. Пешие ратники в своей массе были оснащены почти всеми видами военной техники, в особенности метательным, рубящим и ударным оружием (рис. 34). Правда, пехотинец был ограничен в выборе средств борьбы и в его экипировке обычно преобладали один или два-три вида оружия. Различие оружия пехоты и конницы в большой степени носило социальный характер, т. е. было обусловлено несходством ратного снаряжения простого ополченца и дружинника. Вооружение пехотинца (не часто имевшего кольчугу и меч) по сравнению с вооружением конника было, очевидно, более простым, дешевым и доступным. Хотя пехота и превышала по численности конницу,<sup>42</sup> снарядить ее на войну, вероятно, не требовало особых затрат. Человек брал в поход то, чем привычно пользовался в домашней обстановке, например охотничью рогатину и лук. Несложный набор средств дополняли принадлежности для транспортных и заготовительных работ: «...коши, и пилы, и коси, и секири, и ремени, и серпы».<sup>43</sup> В пешем бою больше, чем в конном, употреблялись универсальные походные топоры, тяжелые копья и дубины, сулицы и длинные щиты. Так, во время Липецкой битвы «пешцы» наступали «с топорки и с сулицы», а при взятии болгарского города Ошеля секироносцы «с огнем» шли к стенам впереди стрельцов и копейщиков.<sup>44</sup> Известное влияние на подбор пехотного оружия оказали средства кавалерийской борьбы. Так, судя по археологическим памятникам XII—XIII вв., топор в составе оружия пехотинца все более уступает свое место копыю.

Социальная неоднородность средневековой армии обусловила несходство в вооружении не только пехоты и конницы, но и различных прослоек и групп внутри самих родов войск. Это способствовало тактической специализации различных групп военных людей в зависимости от функциональных особенностей того или иного оружия. Начало этого процесса уходит в X столетие, когда впервые обнаруживаются курганы людей, похороненных с одним видом оружия: стрелами, копьями, топорами. Позже разделение войск по виду оружия фиксируют и письменные источники. Однако возникновение соответствующих летописных записей хронологически случайно. Лучники как часть войска<sup>45</sup> впервые от-

<sup>42</sup> В одной из карательных операций Даниила Галицкого на 10 пехотинцев приходился 1 всадник (Ипатьевская летопись под 1241 г.).

<sup>43</sup> Н. А. Мещерский. История Иудейской войны Иосифа Флавия в древнерусском переводе. М. — Л., 1958, стр. 298.

<sup>44</sup> Никоновская летопись под 1216 и 1219 г.

<sup>45</sup> Несколько слов об истории этого вида войск. Конные лучники проникли в Центральную Европу вместо с венграми. Первоначально у западных народов не было

<sup>38</sup> Ипатьевская летопись под 1241, 1245, 1251 гг.

<sup>39</sup> Лаврентьевская летопись под 1096 г.

<sup>40</sup> Суздальская летопись по академическому списку под 1216 г.

<sup>41</sup> Московский летописный свод под 1471 г.

мечены летописью под 1093 г., но в польской хронике Галла Анонима они упомянуты еще в 1018 г.<sup>46</sup> В состав лучников входили «молодь», т. е. младшие по положению члены дружины, дворовая челядь, незнатные рядовые воины, «яко простии людии суть пуще и половец». <sup>47</sup> Лучники выполняли «разведку боем», прощупывали силы противника, заманивали его ложным бегством, несли службу охранения, демонстрировали от имени всего войска готовность биться (рис. 35). <sup>48</sup> Обычным приемом враждующих ратей была перестрелка через реку. <sup>49</sup> Выдвинутые вперед стрельцы смело действовали в схватке с противником. Так, в битве на льду Чудского озера, по сообщению Ливонской рифмованной хроники, «русские имели много стрелков из лука, которые мужественно приняли первый натиск». <sup>50</sup> При всей быстроте движения и стрельбы лучники не могли выдержать серьезный бой; более того, они действовали уверенно только тогда, когда где-то рядом находились главные силы. <sup>51</sup> Летопись сохранила следующее обращение легкоконных берендеев переяславской дружине: «Не ездите вы наперед, вы есте наш город, а мы пойдем наперед стрелци». <sup>52</sup>

Ядро войска составляли копейщики. Источники сообщают о них начиная с 1169 г., <sup>53</sup> но выдвинулись они намного раньше. В XI—XII вв. копейщик становится основной боевой единицей феодальных дружин. Боеспособность войска измерялась количеством копий. Копейщики — сила, специально созданная для нападения и завязки решительного сражения («вседше на коне, в бронех, за щиты, с копья якоже биться»). <sup>54</sup> Выделение копьеносцев было обусловлено исключительной эффективностью их оружия. Таранное дей-

конных стрелков. В период крестовых походов европейские рыцари столкнулись с лучниками в Восточном Средиземноморье и пытались ввести их у себя. Все же на Западе этот вид войск (я не имею в виду пеших стрелков XI—XII вв.) так и не развился (L. Niederle. *Slovanské starožitosti*, dil. III, sv. 2, Praha, 1925, стр. 502; Г. Дельбрюк. *История военного искусства*, стр. 155, 173 и 216). Конные «лукострельцы» типичны для азиатских кочевников. Блестящий пример аффективного действия печенежских и венгерских стрелков в сражении с византийцами около 932 г. с редкими подробностями воспроизвел Масуди (А. А. Васильев. *Византия и арабы*, ч. II, СПб., 1902, прил., стр. 26—27).

<sup>46</sup>Лаврентьевская летопись под 1093 г.; Галл Аноним. *Хроника*. М., 1961, стр. 40.

<sup>47</sup>Ипатьевская летопись под 1223 г.

<sup>48</sup>Ср.: Б. А. Рыбаков. *Боевые порядки русских войск XI—XII вв.* Уч. зап. Московск. обл. пед. инст. т. 27. Тр. каф. ист. СССР, вып. 2, М., 1953, стр. 10.

<sup>49</sup>«И начаша чрез реку стрелы пущати, яко дождь сильный и яко и неба не видети в стрелах, и множество копий и людей стрелами побиша» (Никоновская летопись под 1155 г.).

<sup>50</sup>*Livländische Reimchronik*. Paderborn, 1876, стих 2240. О действиях северорусских лучников см.: Г. Латвийский. *Хроника Ливонии*. М. — Л., 1938, стр. 91, 171 и 226.

<sup>51</sup>Источники отмечают всего несколько случаев, когда лучники существенным образом повлияли на результат боя (Ипатьевская летопись под 1160 и 1190 г.).

<sup>52</sup>Лаврентьевская летопись под 1169 г.

<sup>53</sup>Там же, под 1169 г.; Ипатьевская летопись под 1180 г.; Воскресенская летопись под 1220 г.

<sup>54</sup>Лаврентьевская летопись под 1151 г.

ствие «копейного» удара нередко предопределяло исход сражения. В рядах копейщиков находились профессионально подготовленные дружинники, владевшие всем комплексом боевых средств.

Разделение войск по виду оружия во многом зависело от набора ратного снаряжения. Знать и дружинники обладали и пользовались всеми видами военных средств; оружие рядового воина, тем более смерда-пехотинца, чаще всего исчерпывалось, вероятно, одним-двумя предметами. Особо ценилось защитное снаряжение; те, кто им владел, причислялись к тяжеловооруженным <sup>55</sup> в противоположность легковооруженным, имевшим главным образом наступательное оружие. В период зрелости феодальной военной организации к первым обычно относились копейщики, ко вторым — лучники. Точно датированное известие о тяжеловооруженных воинах относится к 941 г. По сообщению Луитпранда, русские во время похода Игоря на Константинополь, испытав на себе греческий огонь, тонули, «отягощенные панцирями и шлемами». <sup>56</sup> Имеется целый ряд и других данных, подтверждающих разделение войска по степени вооруженности. В XI—XII вв. появился термин «бронистец» (или «бранистарец»), обозначающий человека, закрытого кольчугой. В XIII в. существовало и другое равнозначное понятие — «оружник». Согласно Ипатьевской летописи оружники — это дружинники-землевладельцы; они имели блестящие доспехи и щиты и в боевых эпизодах названы отдельно от стрельцов. <sup>57</sup> Документ конца XIV в. представляет оружников: «От глав их и до ногу все железно». <sup>58</sup> В переводных сочинениях это слово соответствует греческому «оплитос» (или «арматус»), т. е. тяжеловооруженный. Таким образом, данные военной лексики докказывают существование тяжеловооруженных дружинников — бранистарцев или оружников. Тяжеловооруженный воин имел полное вооружение. Подробное описание его, несомненно современное XI—XII вв., оставил древнерусский переводчик «Истории Иудейской войны»: «Конницы же ... носят саблю долгу и долго копие в руке и щит же долг, яко минет ребра коневу, и с трем сулицами тул, имуща железа велика. Шеломич же и броня имеют, подобны пешцем». <sup>59</sup>

Тяжеловооруженных всадников можно предположить по погребениям X—XIII вв. с несколькими видами вооружения; правда, вместо сулиц обнаруживаются стрелы, форма и размеры щитов почти всегда остаются неизвестными, а шлемы находят только в боярских или княжеских могилах. Видимо, обычай положения в могилу полного вооружения распространялся лишь на самую

<sup>55</sup>Общим местом средневековых источников является указание на тяжесть панцирей, которые «мешают весом» в сражении, в пути, на переправах, особенно в бегстве (ср.: Галл Аноним. *Хроника*, стр. 54—55, 130—131).

<sup>56</sup>М. Стасюлевич. *История средних веков*, т. II М., 1864, стр. 477.

<sup>57</sup>Ипатьевская летопись под 1229, 1231, 1240 и 1256 гг.

<sup>58</sup>И. И. Срезневский. *Материалы для словаря древнерусского языка*, т. II, СПб., 1902, стр. 710.

<sup>59</sup>Н. А. Мещерский. *История...* стр. 298.

знатную верхушку общества, составлявшую незначительное меньшинство. Что же касается легковооруженных секироносцев, копейщиков и лучников, выявленных по курганам с одним видом оружия, то их оснащение при жизни было, очевидно, разнообразнее. Например, копыеносец пользовался щитом и стрелами, а лучник копьем и топором.

На основании всех приведенных археологических и письменных сведений с учетом общеевропейских аналогий<sup>60</sup> можно представить следующее деление русского войска по роду и виду оружия.

1. Тяжеловооруженный всадник-копейщик, оруженник, бранистарец; его снаряжение — копье (или два), сабля либо меч, сулицы или лук со стрелами, кистень, булава, реже боевой топорик, также шлем, кольчуга и щит, стремяна, седло и шпоры.

2. Легковооруженный всадник-лучник, стрелец; его главное оружие — лук и стрелы — дополнялось топором и, возможно, копьем, шлемом, щитом; металлический панцирь, по-видимому, отсутствовал. Полагались также стремяна, седло, шпоры или плеть.

3. Тяжеловооруженный пехотинец-копейщик имел копье, сулицы, боевой топор, булаву, иногда меч, обязательно щит, возможно, также металлические доспехи.

4. Легковооруженный пехотинец-лучник, стрелец, был снабжен луком и стрелами, боевым топором или железной булавой; щита, панциря и шлема он, очевидно, не имел.

Приведенное разделение войск в отчетливом виде сложилось предположительно к XII в. Нечто подобное происходило и в других европейских странах. По авторитетному отзыву Г. Дельбрюка, только в XII в. наступает действительная дифференциация родов оружия и тяжеловооруженное рыцарство выделяется из низших слоев как рыцарское сословие.<sup>61</sup>

Письменные источники, как правило, указывают лишь самое общее членение войск — на конницу и пехоту — и выделяют лучников и копейщиков, не касаясь подробностей их снаряжения. Деление войск по степени оснащенности оружием в дальнейшем, вероятно, можно будет дополнить и уточнить. Сейчас трудно судить, насколько это разделение всегда строго выполнялось. Ясно все же, что существование легко- и тяжеловооруженных воинов отвечало тактической необходимости — достаточно эффективно вести ближний и дальний бой. Решающие задачи здесь выполняли силы, способные вступить в рукопашную схватку, т. е. преимущественно тяжеловооруженные всадники. «Можно, не боясь преувеличения, выставить положение, что в средние века лучшим, идеальным войском долгое время продолжало счита-

ться тяжеловооруженное, чисто рыцарское войско».<sup>62</sup> Без конных дружинников феодал был бессилён предпринять что-либо серьезное. Сошлось на следующий пример. Киевский князь Владимир Мстиславович не поладил с дружиной: «Рече, възрев на децкы, а се будут мои бояре». Вскоре новоиспеченные «бояре» подверглись обстрелу бывших союзников — берендеев и разбежались.<sup>63</sup> С военной точки зрения препятствием для немедленного превращения «детских», «отроков» в мужей — старших дружинников — послужил, очевидно, недостаток тяжелого, в первую очередь предохранительного, вооружения (я оставляю в стороне скоропалительный авантюрный характер этого поступка, вызванного княжеской опрометчивостью).

При всем различии частей феодального войска невозможно отрицать универсальность средневекового ратника: случалось, что конники, спешившись, в походе и в бою употребляли разные средства нападения и защиты,<sup>64</sup> пехотинцы же дрались впереди всадников и сочетали в себе качества лучников, копейщиков, секироносцев, саперов и строителей. В Древней Руси не сложилось строгой специализации оружия по родам и видам войск. Одним и тем же средством с успехом могли пользоваться люди, разные по своей военной принадлежности и квалификации. Сомнение в универсальности людей и вооружением древнерусской рати отражает своеобразие и противоречия той эпохи. Сложение кастовой военной организации время от времени нарушалось привлечением в войска народных масс с присущим им «плебейским» оружием. В эти периоды военное и социальное положение призванных на войну не всегда обязательно определяло их принадлежность к копейщикам и лучникам, коннице и пехоте. В летописях не раз приводятся случаи, когда конными были «вой», «черные люди»,<sup>65</sup> а среди пехотных находились состоятельные ремесленники и даже предводители.

Начало и конец раннесредневековой Руси отмечены крупнейшими военными событиями. Непосредственное участие в этих событиях принимали широкие слои древнерусского общества. В период создания Киевской Руси возникла и существовала внушительная армия, в основном пехотная, позднее дифференцировавшаяся на пехоту и конницу, с более узкой специализацией внутри этих родов войск. В годину монгольского завоевания весь народ поднялся против поработителей. В этой смертельной борьбе кастовые противоположности, разделявшие дружинника и ополченца, в значительной мере утратили свое значение: и

<sup>62</sup> Там же, стр. 198.

<sup>63</sup> Ипатьевская летопись под 1169 г.

<sup>64</sup> Во время военных действий в лесных и безводных районах спешивались даже князья.

<sup>65</sup> «Черных людей», упомянутых в войске Игоря Святославовича во время похода на половцев, иногда неправильно отождествляют с пехотинцами. В действительности весь отряд Игоря, зашедший в половецкую степь, первоначально был конным, и лишь в процессе похода, оказавшегося слишком изнурительным, воины принуждены были спешиться, «бо вси бяхуться идуще пеши» (Ипатьевская летопись под 1185 г.).

<sup>60</sup> Ср.: Ю. А. Кулаковский. Стратегика императора Никифора. Зап. АН, сер. 8, т. VIII, № 9, СПб., 1908, стр. 30 и сл.; В. Miskiewicz. Studia nad obroną polskiej granicy zachodniej w okresie wczesnofeudalnym. Poznań, 1961, стр. 169, 198—199.

<sup>61</sup> Г. Дельбрюк. История военного искусства, стр. 224.

и конник, и пехотинец выступили равноправно. Так в решительные моменты истории народная активность влияла на организацию и вооружение войска, ускоряла или изменяла ход военных дел.

## ТАКТИЧЕСКОЕ ИСПОЛЬЗОВАНИЕ ОРУЖИЯ В БОЮ

О тактике древнего боя историки и археологи писали не раз, но еще никто серьезно не заинтересовался боевым применением древнерусского оружия.

Трудно представить, понять и реконструировать все перипетии вооруженной борьбы, происходившей много столетий тому назад, однако возможности исследования здесь большие и далеко не исчерпанные.

Для определения тактического назначения оружия важна его типология. По самим изделиям можно угадать, как их употребляли. Но основные сведения по боевому использованию оружия содержат письменные источники. Географически и национально они различны.

О боях периода организации Древнерусского государства больше сообщают зарубежные авторы — арабы и византийцы. Для изучения военных действий XI—XIII вв. средневековые западные и восточные источники имеют главным образом сравнительный интерес, решающее значение здесь приобретают русские летописи и миниатюры.

Летописные известия о тактике боя и употреблении оружия в большой мере случайны и отрывочны, но их можно привести в определенную систему и оценить в значительной мере как типичные. Много в вооруженной борьбе казалось летописцу само собой разумеющимся, и он не пояснял всех деталей. Недостаток подробностей в какой-то мере компенсируется многочисленностью описаний самих военных событий. Источники феодальной поры в основном детально освещают действия отдельных героев и феодальных предводителей. Летописец любил рассказывать о ратных подвигах своего князя и описывать, как тот мчится на коне, первым врывается в гущу врагов и рассыпает губительные удары. Поведение в бою рядовых воинов у летописца оставалось в тени.

Черты русского военного быта отражены в памятниках переводной литературы XI—XII вв.<sup>66</sup> Описания многих боевых сцен в этих книгах навеяны переводчику современной действительностью.

Длинный перечень боевых эпизодов воспроизводят миниатюры. Средневековые художники с большим реализмом изображали битвы, походы и отступления; они стремились показать сражающихся в движении, использующими приемы, соответствующие по времени иллюстрируемым событиям.

Подспорьем в деле изучения древнего боя оказались и сочинения современных военных такти-

ков. Еще полстолетия тому назад много спорили, что важнее в бою: рубящее или колющее оружие. Практической пользы спор не принес, но породил интересную литературу о тактическом использовании оружия. Знакомство с кавалерийским боем XIX в. позволило лучше понять сражения древних. При этом выяснилось, что некоторые особенности боевого использования оружия держались много столетий подряд. Авторы некоторых современных тактических сочинений подходили к своему предмету исторически: они исследовали бой древности, и многие их наблюдения, подкрепленные отличным знанием военной практики, применимы к характеристике древнерусских сражений.

При рассмотрении источников исследователь-медиевист может уловить и наметить в них лишь некоторые стороны развития. К тому же понимание тактического искусства времен первых русских князей затруднено немногочисленностью источников. Для последующего времени количество сведений возрастает настолько, что можно сделать ряд последовательных наблюдений. В предлагаемой читателю части обсуждаются следующие темы: 1) характер и особенности ведения боя к IX—X и XI—XIII вв., обучение воинов; 2) применение оружия в боях XI—XIII вв.; 3) функциональные особенности оружия.

### 1

Применение оружия связано с тактикой боя, составом и особенностями войска, его обучением, средствами передвижения. Если говорить о характере боя в эпоху раннего средневековья, то следует обрисовать некоторые общие моменты.

Славяне эпохи военной демократии не применяли правильных боевых порядков («не стараются вовсе дружно померяться с неприятелем»).<sup>67</sup> Они стремились неожиданно напасть на неприятеля, прибегая к различным военным хитростям, засадам и ловушкам, уклонялись от открытого боя, леса и ущелья предпочитали незащищенным равнинам.<sup>68</sup> Византийские полководцы наставляли своих бороться с пришельцами их же военными приемами: «В боях с ними выгодны стрельба из луков, нечаянные нападения, засады, устраиваемые в разных местах, пешне строи, в особенности легковооруженная пехота».<sup>69</sup>

К моменту создания Древнерусского государства в тактике боя славян произошли огромные изменения. Регулярные бои, выработанная тактика, правильные построения стали необходимым условием строго организованной вооруженной борьбы. В бою «дрались сомкнутыми группами на небольшом пространстве, на открытой местности, в виду один у другого».<sup>70</sup> Предпосыл-

<sup>67</sup> Маврикий. Тактика и стратегия. СПб., 1903, стр. 182, 187.

<sup>68</sup> Л. Нидерле. Славянские древности. М., 1956, стр. 369; Б. А. Рыбаков. Военное дело. В кн.: История культуры Древней Руси, т. Т. М. — Л., 1948, стр. 397—398.

<sup>69</sup> Маврикий. Тактика..., стр. 183.

<sup>70</sup> А. К. Пузыревский. Исследование боя в древние и новейшие времена. Варшава, 1902, стр. 42.

<sup>66</sup> В. М. Истрин. Хроника Георгия Амартола в древнем славяно-русском переводе, т. I. Пгр., 1920; Н. А. Мещерский. История...

кой столкновения был боевой порядок, заключавшийся в построении войска в одну («стена») или несколько сплоченных тактических единиц — полков.<sup>71</sup> Плотности боевого порядка придавалось особое значение: «Егда же исполчатся вси, полк яко едино тело будет».<sup>72</sup> Существовала прямая связь между слитностью строя и техническим оснащением. Хорошее вооружение и плотные ряды создавали войску необходимую боеспособность в наступлении и обороне.<sup>73</sup> Результат военной акции нередко определялся в одном сражении. Победа или поражение решались в открытом полевым бою, в одновременной рукопашной схватке. Усилия противников соизмерялись при менением физической мускульной силы масс людей, стремившихся оружием побороть друг друга в непосредственном столкновении. Если противники решались на сражение, каждый из них чувствовал себя способным победить; следовательно, основное значение придавалось искусству ведения боя обученными людьми.

Киевские воины сражались в различных частях света, в местах, разделенных тысячами километров, но их военные обычаи с паразитальным сходством описаны как византийскими, так и арабскими источниками. Наряду со сведениями Льва Диакона используются данные Низами (1140/1—1202/3 гг.), который в поэме «Искандер-Намэ» рассказывает о вымышленном походе Александра Македонского на русов и довольно точно передает особенности их боя (поэма написана в XII в., но основана на событиях X в.). В итоге сопоставления различных источников рисуется следующая картина. В начале боя русские стояли, «сомкнув щиты и копья наподобие стены».<sup>74</sup> Наступая, они «шли на врагов, щитом прикасаясь к щиту, так что волос не мог бы пройти сквозь их ряды».<sup>75</sup> Щиты, закрывавшие русских, подчеркивали их тяжеловесную мощь, они были «крепкие и для большей безопасности длинные, до самых ног».<sup>76</sup> Последовательность применения оружия видна из ответа русов своему предводителю в поэме «Искандер-Намэ»: «Концами копий будет враг пробит. Мы вражьей кровью обогрим гранит. Когда ж к мечам от копий перейдем, мы голову врага в силок возьмем».<sup>77</sup> Во время рукопашного боя шли в ход мечи, топоры, в меньшей степени стрелы. Рукопашная схватка быстротечна, два-три взмаха мечом решали участь одного из сражающихся. Удары

<sup>71</sup>Еще М. Погодин правильно определил древний полк как войсковую тактическую единицу (Исследования, замечания и лекции о русской истории, т. VII, СПб., 1856, стр. 260—261).

<sup>72</sup>Н. А. Мещерский. История..., стр. 298.

<sup>73</sup>Ср. следующее военное правило позднего средневековья: «Чем лучше вооружено войско, чем плотнее и крепче его ряды, том надежнее оно защищено» (Н. Макиавелли. О военном искусстве. М., 1939, стр. 114).

<sup>74</sup>История Льва Диакона..., стр. 87.

<sup>75</sup>М. Тебеньков. Древнейшие сношения Руси с прикаспийскими странами и поэма «Искандер-Намэ» Низами как источник для характеристики этих сношений. Тифлис, 1896, стр. 50.

<sup>76</sup>История Льва Диакона..., стр. 83.

<sup>77</sup>А. В. Попов. Низами и Древняя Русь. Тр. Ставропольск. гос. пед. инст., вып. IV, кн. 1, 1949, стр. 45.

были нечастыми, но наносились со страшной силой. Можно считать типичной характеристикой боевых качеств русских, данную М. Пселлом. Последний видел их в лагере претендента на византийский престол Исаака Комнина в 1057 г. и описал как «яростных, но медлительных... не так стремительных, но зато не щадящих своей крови и презирающих свои раны».<sup>78</sup>

В XI — первой половине XIII в., как и прежде, исход боя решался в рукопашной схватке, но выигрыш одного сражения еще не прекращал военных действий. Следя за развертыванием военных событий вплоть до монгольского нашествия, можно заметить, что бои не были связаны с тотальным уничтожением живой силы. Источники чаще отмечают эмоциональные эффекты борьбы — шум, сверканье оружия — и только в годину больших несчастий упоминают о массовых людских потерях. Случалось, что, заканчивая описание ожесточенной битвы, летописец вдруг замечал: «И тако бивъшеся крепко и розийдоша много же бе раненых, мертвых же бе немного».<sup>79</sup> В столкновении главным было сокрушить организованное сопротивление одного из противников. Сломать боевой порядок, сбить строй считалось более важным, чем полное истребление сопротивляющегося или бегущего врага. Победенный стремится спастись бегством, причем иногда его и не преследовали. Отступивший вновь собирал силы, вновь начинал борьбу, и все начиналось сначала. Войны велись с переменным успехом и практически могли продолжаться бесконечно.

Схватки средневековья поражают стремительностью разворачивающихся событий. В этих условиях руководство боем было нелегкой задачей.<sup>80</sup> Вооружение и одежда имели здесь важное значение: «Основная трудность управления боем (и понимания самой обстановки) заключалась в невозможности отличить по внешнему виду своих от чужих, если только борьба шла не между чужеземцами, например половцами и русскими. Вооружение, постоянно переходившее из рук в руки (с убитых и пленных всегда снимали оружие), было настолько одинаковым у всех дружин, что отличить войска разных князей по внешнему виду не представлялось возможным — часто в пылу битвы те или иные воины попадали к врагам, принимали их за своих».<sup>81</sup> Важнейшим ориентиром для десятков и сотен сражающихся людей был цветной стяг, украшенный княжеским знаком или монограммой. Высоко поднятый стяг означал слитный боевой порядок, к нему стека-

<sup>78</sup>В. Г. Васильевский. Варяго-русская и варяго-английская дружина..., стр. 327.

<sup>79</sup>Ипатьевская летопись под 1174 г. (бой русских князей под Вышгородом).

<sup>80</sup>Особенно осложнялось положение, когда военачальник отрывался от своих и оказывался в гуще врагов. Полки теряли руководителя. Так, однажды один из старших дружинников, встретив в сумятице битвы князя далеко впереди своих отрядов, счел необходимым крикнуть ему: «Княже! Не твое есть дело биться, но пойдй назад и управляй полки» (В. Н. Гатищев. История Российская, кн. 3, М., 1774, стр. 396).

<sup>81</sup>Б. А. Рыбаков. Военное дело, стр. 413.

лись отбившиеся дружинники, его стремились подсечь враги. Воины следили за передвижением знамени и следовали за ним: «Очи же их на хоругви зрять и руце на сечу готовают».<sup>82</sup> По стягам вели счет полкам, их потеря приравнивалась катастрофе всего отряда. Незамедлительно начиналось бегство. Очевидно, что в сумятице боя были нужны и другие признаки, отличающие руководителей и враждующие рати. Рыцарственный XII в. у нас и в Западной Европе выдвинул феодальную символику, гербы и эмблемы. Геральдические украшения и многоцветная окраска плащей, щитов, шлемов не только подчеркивали социальный ранг воина, но и служили своего рода опознавательными знаками в сражении. Богатый ратный убор знатного феодала выделял последнего как командира, делая заметными его действия в многоликой военной толпе. Золоченый шлем и сверкающее оружие князя или воеводы видны издали. Для рядовых воинов блестящий убор военачальника служил своеобразным маяком во время движения. Вообще блеск («горение») оружия производил неизгладимое, нередко устрашающее впечатление: «Яко же вьсия солнце на златыя щиты и на оружия, блистахуся горы от них и сияху, яко от светил горящ, тем възмуцяхуся вси видяще».<sup>83</sup> Для современника событий сияющие шлемы и мечи, блестящие брони обозначали силу и твердость готового к борьбе войска.<sup>84</sup> Источники отмечают случаи, когда победа одерживалась одним видом хорошо вооруженного и построенного войска. Так произошло в 1251 г. во время похода Даниила Галицкого на ятвягов. Русские готовились к бою: «Щите же их, яко зоря бе, шелом же их, яко солнцю восходящу, копиемъ же их дръжащим в руках, яко трости мнози, стрелцем же обапол идущим и держащим в руках рожанци свое, и наложившим на не стрелы своя противу ратным».<sup>85</sup> Ятвяги не выдержали и отступили без боя.

Приготовление к схватке включало одевание ратного снаряжения. Воины никогда не передвигались в кольчугах, панцирях и шлемах. Это тяжелое вооружение везли особо и надевали только перед лицом опасности.<sup>86</sup> Обычный вес вооружения воина по нашим подсчетам составлял 13—16 кг;<sup>87</sup> в сравнении с весом доспеха более позднего времени он кажется небольшим (только один доспех западного рыцаря XV в. весил 25—40 кг, снаряжение коня — около 30 кг).<sup>88</sup> Сколько бы ни весило снаряжение, оно отягощало человека. Понятно поэтому желание древних

<sup>82</sup>Н. А. Мещерский. История..., стр. 298.

<sup>83</sup>В. М. Истрин. Хроника Георгия Амартола..., стр. 203-204.

<sup>84</sup>Никоновская летопись под 1152 г.; Ипатьевская летопись под 1231 г.; В. Н. Татищев. История Российская, кн. 3, стр. 211; *Livländische Reimchronik*, стихи 2105 и 2215. Не случайно, что новгородцы специально лудили свои латы.

<sup>85</sup>Ипатьевская летопись под 1251 г.

<sup>86</sup>Б. А. Рыбаков. Военное дело, стр. 407.

<sup>87</sup>Вес меча около 1,5 кг, наконечника копья 150—400 г, боевого топора без топорика 200—400 г, кольчуги 6—7 кг, шлема около 2 кг, щита 2—3 кг.

<sup>88</sup>C. Blair. *European Armour*. London, 1948, стр. 192.

после боя быстрее освободиться от доспеха, меньше его носить. При повышенной маневренности тогдашней войны это было опасно, и не случайно Владимир Мономах в своем «Поучении» предостерегающе наставлял: «Не спешите снять с себя оружие, не оглянувшись хорошенько, от беспечности внезапно погибает человек».<sup>89</sup> Естественно, что наиболее тяжелым было защитное вооружение: кольчуга, шлем, щит. Набор холодного оружия характеризуется уменьшением веса от мечей и сабель к копьям и топорам. Такие орудия борьбы, как булавы, кистени, по минимальным данным, весили 200—300 г.<sup>90</sup> Насколько действительно поражающее свойство этих изделий? Ведь такие виды ударных средств, как булава и кистень, подчас кажутся настолько легкими, что их истинно боевое назначение может быть поставлено под сомнение. Недоверие, однако, отпадает после математической проверки. Для определения действительности боевого применения ударных орудий можно воспользоваться методом эффективности ручного метательного оружия.<sup>91</sup> Оказалось, что при весе 200—400 г, длине рукоятей 70—80 см (у кистеня — ремня) живая сила удара булавы, кистеня (также топора) равна 6,6—14 кг. Учтем, что для поражения человека, по опытным данным, живая сила удара должна быть не менее 8 кг, что обеспечивает разрушение садовой прочной кости. Приведенные выше расчеты показывают, что ударное оружие могло служить не только для «последнего» смертоносного удара, но и для частичного поражения человека (особенно при учете защитного вооружения), и при этом соизмерялось с силами самого нападающего. Очевидно, что действия булавой и кистенем предполагают тяжелое увечье в случае меткого прямого удара по незащищенному противнику и его оглушение и временный вывод из строя (очевидно, наиболее частый случай).

Сильное поражающее действие мечей, сабель и копий не нуждается в доказательствах.

Немаловажное внимание средневековые люди отдавали воинскому обучению. Знание военного дела и владение оружием были необходимы для каждого мужчины, особенно свободного члена общества. В воспитании человека оружием принадлежало большое место. Арабские писатели IX—X вв. сообщают об обычае русов передавать меч отца по наследству к сыну. При этом обнаженный клинок клали перед новорожденным и говорили: «Не будет у тебя ничего, кроме того, что ты приобретаешь для себя этим мечом».<sup>92</sup> Продолжением таких традиций явился воинственный обряд пострига, распространенный уже в христиан-

<sup>89</sup>Ипатьевская летопись под 1117 г.

<sup>90</sup>Вес рукоятей топоров и булав не учтен.

<sup>91</sup>П. Д. Львовский. Баллистические качества древнейших образцов метательного оружия. Изв. Арг. акад. РКК, т. I, Л., 1932, стр. 190.

<sup>92</sup>В. В. Бартольд. Арабские известия о русах, стр. 21; А. А. Семенов. Таджикские ученые XI в. н. э. о булгарах, хазарах, русах, славянах и варягах. Докл. АН Тадж. ССР, вып. VII, 1953, стр. 19; Б. Н. Заходер. Еще одно раннее мусульманское известие о славянах и русах IX—X вв. Изв. Всесоюз. геогр. общ., т. XXV, вып. 6, М. — Л., 1943, стр. 36.

ское время.<sup>93</sup> Обрядом пострижения отмечалось вступление сыновей в отроческий возраст. Мальчи́ка торжественно сажали на коня, опоясывали мечом, возлагали колчан и стрелы.<sup>94</sup> Не с этим ли связаны находки детских кистеней, стремян, шпор и неполномерных шлемов?

Средневековый воин обучался военному искусству не сразу и не в зрелом возрасте, а, очевидно, с малолетства. Начальной стадией была служба в отрядах лучников. На Руси, видимо, существовал постоянно действующий институт военного ученичества. Так, обращаясь в 1218 г. к своим сыновьям, суздальский князь Константин Всеволодович наставлял их «со старейшими в воинстве поучаться».<sup>95</sup> О том, что знатных воинов обучали в первую очередь пользованию разнообразным оружием, мы узнаем из византийского сообщения первой половины XI в. В систему военного воспитания входило «искусно вооружаться, закрываться щитом от вражеских стрел, владеть копьем, ловко управлять конем, бросать стрелу в цель, вообще знать тактику, т. е. уметь как следует построить фалангу, рассчитывать засады, приличным образом располагать лагерь, проводить рвы и все прочее, относящееся к тактике».<sup>96</sup> Обучение, опыт и практика делали свое дело. На просторах Русской земли: действовали закаленные в боях отряды профессиональных воинов, иногда расчетливых, иногда упорных и бесстрашных. Гимном воинскому умению и ратному духу звучат следующие поэтические строки «Слова о полку Игореве», относящиеся к курской дружине князя Всеволода: «А мои ти куряни сведоми къмети — под трубами повити, под шело́мы възлелеяни, ко́нєц ко́пия възскръ́млени, пути им ведоми, яругы им знаеми, луни у них напращени, тули отворени, сабли изьострени, сами скачуть, акы серыи влєци в поле, ищучи себе чти, а князю славе».<sup>97</sup>

## 2

Исход войны решался единоборствующими с оружием в руках, причем в подавляющем большинстве случаев холодное оружие рукопашной борьбы было решающим в системе других технических средств. В течение почти всего трехвекового развития раннесредневековой Руси полевой бой являлся основным проявлением вооруженного противоборства. Состояние источников позволяет охарактеризовать применение того или иного оружия на различных стадиях боя XI — первой половины XIII в. Типичным на полях Восточной Европы был конный бой. Его мы и представим.

<sup>93</sup>Лаврентьевская летопись под 1192 и 1194 гг.; Новгородская первая летопись под 1230 г.; В. Н. Татищев. История Российская, кн. 3, стр. 301, 375, 456.

<sup>94</sup>Древности Российского государства, отд. III, М., 1853, стр. II—III; П. Лавровский. Об обряде пострижения у древних славян. Москвитянин, 1855, № 3, стр. 33—50.

<sup>95</sup>В. Н. Татищев. История Российская, кн. 3, стр. 414.

<sup>96</sup>Н. Вриенний. Исторические записки. СПб., 1858, стр. 14.

<sup>97</sup>А. С. Орлов. Слово о полку Игореве. М. — Л., 1946, стр. 67.

Противники только начинали сходитьсь, когда лучники, находившиеся впереди основных сил, отрывали перестрелку. Стрельцы осыпали друг друга тучей стрел: «Свадишася стрельци их и почашася стреляти, межи собою гонячеся».<sup>98</sup> Иногда бывало так, что уже на расстоянии полета стрелы один из соперничающих феодалов спешил ретироваться: «Наряди полк свой и ступишася, толко по стреле стреливьше, побегоша».<sup>99</sup> Если борьба начиналась, в бой вступали главные силы — чаще всего всадники-копьеносцы. Удар копеечников был необходимым условием результативного боя. Копье являлось наиболее эффективным оружием первого натиска, ведь оно доставало человека дальше, чем меч или сабля. Воину средневековья, который с копьем наперевес мчался навстречу врагу, были известны выгоды его оружия, знакомые и кавалеристу XIX в. Пика обеспечивала «краткость удара, для которого достаточно одного движения вперед, в один темп, благодаря чему пика всегда предупреждает удар сабли и вообще всякого рубящего оружия, которое для производства удара требует два темпа: взмах и удар».<sup>100</sup> В начале сомкнутой атаки преимущество колющего оружия перед рубящим заключалось еще и в том, что оно могло легче и вернее пробить защитный доспех.

Не рассматривая здесь боевого порядка рати, заметим, что построение плотными рядами, особенно при столкновении, было общей необходимостью. Мнение о том, что древний бой распадается на серии поединков враждующих воинов, не соответствует действительности.

Бон XII—XIII вв. захватывают своей стремительностью, их можно назвать сшибками. Летопись так обычно и передает: «Сшибеся полки их».<sup>101</sup> Современный кавалерист знает, что если бы происходило столкновение на полном скаку, то люди и кони расшиблись бы, поэтому «столкновением настолько ослабляется руками людей, вставанием на дыбы лошадей, уклонением голов, что это не что иное, как остановка лицом к лицу».<sup>102</sup> Нечто подобное происходило и в древности, однако кавалерийский напор был, очевидно, значительно сильнее. Ведь движение помогало воину нанести удар, достаточно мощный, чтобы поразить противника, закрытого щитом, шлемом и кольчужгой. Быстрота сближения препятствовала таким обезвреживающим действиям, как многократная стрельба из лука, рубка мечами и саблями древ-

<sup>98</sup>Ипатьевская летопись под 1174 г. (бой русских князей под Вышгородом).

<sup>99</sup>Там же, под 1175 г. (столкновение князей у Новгорода-Северского). Летопись начиная с описания боя русских и половцев под Треполем в 1099 г. приводит много примеров участия стрельцов в бою. Иногда их действия были настолько эффективными, что влияли на результат борьбы. Такой, например, случай произошел в 1190 г. — во время столкновения русских с половцами на р. Ивле (Ипатьевская летопись под 1190 г.).

<sup>100</sup>Ф. Зубарев. Опыт исторического исследования законов развития специально колющего оружия. Варшава, 1900, стр. 301.

<sup>101</sup>Ипатьевская летопись под 1174 г. (бой русских князей под Вышгородом).

<sup>102</sup>А. К. Пузыревский. Исследование боя..., стр. 139.



ков копий. Вот, что говорится об этом в современном сочинении о коннице: «На галопе можно всадить пику и пробить ею все, что угодно. Не то произойдет на более коротком аллоре или на шагу, когда можно легко отбить пику».<sup>103</sup> Сила столкновения была такова, что древки копий часто ломались, застревая в доспехах. Треск ломающихся копий — первое и наиболее частое впечатление от начинающегося боя: «И изломи копьё свое в супротивне своем».<sup>104</sup> Поломка копий не свидетельствует о несовершенстве оружия или непреодолимости встреченного препятствия. В некоторых случаях сломанное в сшибке древко предотвращало сильное обратное действие копья.<sup>105</sup> Известно, что неопытный боец, вонзающий пику, на галопе будет сам сшиблен с лошади, ему оторвет руку пикой, застрявшей в теле неприятеля.<sup>106</sup>

Результат столкновения копейщиков сказывался немедленно. Очень динамично его выражают следующие слова летописца, сказанные по поводу битвы под г. Ярославом в 1249 г.: «Копьем же, изломившимся, яко от грома тресновение бысть, и от обоих же мнози падше с коний и умроша, и инии уязвени быша от крепости удара копейного».<sup>107</sup> Использование копий в большой мере носило одноактный характер, после чего они застревали в доспехах, конской сбруе, ломались, вышибались из рук, даже бросались (все эти примеры имеются в летописи). Встреча копейщиков имела далеко идущие последствия, ибо в момент первого соприкосновения нередко решалась участь одного из противников. Письменные и изобразительные источники с несомненностью и постоянством показывают, что центр тяжести сражения очень часто приходился на его начальную стадию. Характерно, что во всех случаях, когда средневековый миниатюрист изображал битву, он передавал именно начало боя — столкновение двух ошестинившихся копьями конных дружин (рис. 36).<sup>108</sup>

Клюющее действие копья обозначалось словом «бодоша». По количеству причиненных в бою травм удар и ранение копьем чаще всего упомянуты в летописи.<sup>109</sup> Копья врагов не могут остановить лишь удалых витязей. В пылу схватки они не замечают ран и копий, вонзившихся в их коней. Истекающие кровью, в последнем рывке вырываются они из окружения и спасают себе

жизнь. Вообще начало боя оставляло, видимо, глубокое впечатление, и летописец со всеми подробностями сообщал о подвигах людей в «копейных» сшибках.

Если первый удар не решал исхода боя, противники, столкнувшись лицом к лицу, начинали рукопашную: «И смятошася обои биучеся».<sup>110</sup> В новых условиях копья были неудобны. Поразительно, с каким единодушием объясняют древние и новые авторы тактическую необходимость перехода от колющего к рубящему оружию. Уместно сопоставить их высказывания. «После первого сомкнутого удара, — пишет современный тактик, — в период, когда кавалерийский бой распадается на столкновения отдельных групп перемешавшихся между собой всадников, очевидно, полезное отбросить пику за плечо и выхватить шашку».<sup>111</sup> А вот мнение военного специалиста первой половины XVI в. Н. Макиавелли. «Пики, — писал он, — становятся бесполезны только тогда, когда начинается рукопашная... их сменяют щитоносцы с мечами, которые могут действовать в самой большой тесноте».<sup>112</sup> Применение в тесной свалке именно рубящего оружия, видимо, было общим правилом в течение многих столетий. Перемену оружия у отдельных людей и у целых отрядов отмечает и русская летопись. Так, во время битвы с уграми у г. Торчева князь Даниил «вободе копьё свое в ратьного, изломившужеся копьё, и обнажи мочь свой».<sup>113</sup> Весьма типичен другой пример. Брянские полки, встретившись с татарами (1310 г.), «поткнуша межи себе копыт, съступшася обои, и бысть сеча зла».<sup>114</sup>

Оружием рукопашной борьбы были мечи, сабли, топоры, булавы, кистени, дубины. Это оружие годилось для многократного использования в самых плотных строях. В общей свалке бесспорно первое место принадлежало рубяще-режущему оружию. Само слово «сеча» в источниках обозначало битву, а «секуща я» — поражение людей. Булавы и кистени служили вспомогательным оружием и могли использоваться для внезапного бокового удара, особенно после того, как были использованы возможности других средств.<sup>115</sup>

<sup>110</sup> Лаврентьевская летопись под 1169 г. (бой русских князей в районе Перепетова поля).

<sup>111</sup> В. Федоров. Холодное оружие. СПб., 1905, стр. 153.

<sup>112</sup> Н. Макиавелли. О военном искусстве, стр. 101.

<sup>113</sup> Ипатьевская летопись под 1231 г.

<sup>114</sup> Троицкая летопись под 1310 г. Первая рукопашная схватка во время битвы русских на Летском поле описана летописью под 1019 г. Наиболее выразительные примеры такого рода приведены в описании боев у Листвена (1024 г.), у Переяславля Южного (1149 г.), у Липец (1216 г.), при обороне Киева (1240 г.) и т. д.

<sup>115</sup> В подтверждение целесообразно привести типичное в тактическом отношении сообщение о битве между византийцами и венграми, происшедшей в 1165 г.: «Начала несколько времени бой продолжался на копьях с той и с другой стороны производили нападения и давали отпоры. Потом, когда копья были поломаны и на промежутке между войсками из груды сломанных древков вдруг образовалась как бы изгородь, с обеих сторон обнажили длинные мечи и, снова устремившись в бой, продолжали сражаться. Когда же и это оружие притупилось, потому что и те и другие войска были закованы в медь и железо... римляне, схвативши же-

<sup>103</sup> Л. Де-Витт. Конница, стр. 65.

<sup>104</sup> Лаврентьевская летопись под 1149 г. (осада Луцка).

<sup>105</sup> В одном восточном источнике XI в. описан, например, случай, когда наступающий пронзил противника копьем и сам «вылетел из седла из-за легкости своего тола, силы удара и быстроты лошади» (Усама ибн Мункыз. Книга назидания. М., 1958, стр. 89).

<sup>106</sup> А. К. Пузыревский. Исследование боя..., стр. 148.

<sup>107</sup> Ипатьевская летопись под 1249 г. Бои конных копейщиков фиксируются в летописи начиная с 1068 г.

<sup>108</sup> Радзивилловская летопись. Фотомеханическое воспроизведение рукописи. СПб., 1902, лл. 29 об., низ, 80, 117 об., 183, верх и сл.

<sup>109</sup> Ипатьевская летопись под 1078, 1149, 1151 и 1281 гг.; Лаврентьевская летопись под 1169 и 1186 гг.; В. Н. Татищев. История Российская, кн. 2, М., 1773, стр. 296; кн. 3, стр. 292, 347 и 438.

В разгаре боя не исключена и попеременность использования колющих, рубящих и метательных средств, в зависимости от быстро меняющейся ситуации, годности и долговечности самого оружия. В этом отношении привлекает внимание сообщение псевдо-Маврикия, позднее повторенное Львом VI Мудрым, о том, что тюрки носят свои копья на ремнях за плечами и держат свои луки в руках и в бою пользуются тем и другим попеременно, смотря по обстоятельствам.<sup>116</sup> Возможности перемены оружия в быстротечной схватке, однако, были ограничены. В Житии Александра Невского, составленном в 70-80-х годах XIII в. (на основе более ранних известий), с редкими подробностями описаны действия отдельных людей в бою русских со шведами на Неве в 1240 г. При этом названо оружие единых борцов: мечи и топоры.<sup>117</sup> Из описания можно понять, как трудно было менять оружие в пылу битвы, когда дорога каждая секунда.

Рукопашные схватки отличались особым ожесточением. Дело нередко доходило до кулачного боя и физической расправы голыми руками: «Меча изламавше, и руками начаша битися».<sup>118</sup> Бывали случаи, когда упорствующие рати сходились по несколько раз «за руки емлюче сечахуся».<sup>119</sup> Напряженно борющиеся люди, крики и стоны, стук и звон оружия, топот и ржание коней ужасали даже бывалого очевидца. Примечательно, что в этих случаях летописец передавал свои впечатления в порядке, обусловленном последовательностью применения оружия: «И бысть ту сеча зла, и бе, аки гром от ломления копейнаго и от звука мечнаго сечения, и от щитовнаго скрепаня, и кровь, аки вода, лиашеся».<sup>120</sup>

Рукопашные бои редко бывали продолжительными. Порой они кончались раньше, чем в дело успевали включиться все силы. Как только началось бегство, организованное сопротивление прекращалось. На радзивиловских миниатюрах видно, что побежденные бегут, беспомощно оглядываясь и стараясь закрыть спины щитами. Но погоня неотвратима, и копья преследователей вонзаются в щиты, в самих всадников и в их коней

лезные булавы... стали поражать ими венгров. И эти удары, наносимые в голову и лицо, были очень удачны. Многие оглушенные ими падали с лошадей, а другие истекали кровью от ран» (Н. Хопиат. История, начинающаяся с царствования Иоанна Комниана. (1118—1185 гг.), т. I, СПб., 1860, стр. 200—201). Последовательность в применении тех или иных наступательных средств в бою, видимо, была характерна вообще для некоторых раннесредневековых армий (ср.: Галл Аноним. Хроника, стр. 130; Н. Вриенний. Исторические записки, стр. 70).

<sup>116</sup> Маврикий. Тактика..., стр. 174; Лев Мудрый. Тактика (цит. по: Българското военно изкуство. София, 1958, стр. 378).

<sup>117</sup> Н. Серебрянский. Древнерусские княжеские жития. М., 1915, стр. 113—114; ср.: Новгородская первая летопись под 1240 г.

<sup>118</sup> Н. А. Мещерский. История..., стр. 403.

<sup>119</sup> Ипатьевская летопись по 1019 г. (бой русских на Летском поле).

<sup>120</sup> Никоновская летопись под 1243 г. (Ледовое побоище); ср.: «И бысть видети лом копейный и скрежетание мечное, и щиты ископаны, и мужи носимы, и землю напоиша кровию» (Н. А. Мещерский. История..., стр. 300—301).

(рис. 37).<sup>121</sup> Во время преследования использовали в смешанном порядке все средства, в том числе мечи, сабли, копья, луки. Так, например, в 1258 г. русские, гоня литовцев в районе Луцка, «секуще я и бодуще, вогнаша а во озеро».<sup>122</sup> Бегство часто превращалось в беспрепятственное избиение, и не всем удавалось спастись. Трагической развязки не миновали и феодалы-военачальники. С особым драматизмом описана гибель черниговского князя Изяслава Давидовича, разгромленного на р. Желани: «Постигоша бежаша в борок и начаша сеци его по главе саблею, Ивор же Геденевич удари его копием в плече, а другой прободя его копием выше колена, инъже удари его копием в лядвии, бежашу же ему еще, и удариша его ис самострела в мышку. Он же спаде с коня своего».<sup>123</sup> В этом сообщении отражено многое: надежда спастись и перечень ран, жуткое убийство и безнаказанность преследующих. Для нас оно является показателем того, какие средства использовались в погоне. Бегство чаще всего принимало панический характер («по-скочиша»). Князя, загнав коней, являлись прямо с поля брани в свои города в одной рубашке, без доспехов, бросив ратное снаряжение. Очевидно, также «облегчали» себя и другие бегущие. Характерно в этом отношении сообщение о бегстве половец с Перепетова поля в 1171 г.: «Вся оружия бранная и щиты пометаша, нази точию на конех бежаша, то же и с коней валяющеся падаху и мртва бываху».<sup>124</sup>

Выше речь шла главным образом о конном сражении, преобладавшем в удельной Руси. Почти все, что известно о борьбе пехотинцев, восходит к IX—X вв.; сведения более позднего времени скудны. Можно предполагать, что некоторые закономерности ведения конного боя действительно и для пехотинцев (например, попеременность в использовании оружия). Пехотные отряды не могли достаточно эффективно противостоять коннице (особенно на юге Руси). Известно, что против всадника пехотинец был вынужден вести оборонительный бой и целился (часто, видимо, не без успеха) в коня противника.<sup>125</sup> Пехотинец, более медлительный, чем всадник, в передвижении и маневре, в рукопашном бою был весьма упорен. Если пехота опиралась на какие-либо сооружения (частокол, крепостная стена) или их разрушала, она обнаруживала свои преимущества перед конницей. На севере Руси пехота не раз показывала в боях свою силу, не уступавшую всадникам (ср. битвы на р. Колокше в 1096 г. и в Липечах в 1216 г.).

Итак, применение оружия в бою теснейшим образом связано с его этапами — сближением, столкновением и преследованием. Луки использова-

<sup>121</sup> Радзивиловская летопись, лл. 47 об., верх, 97 об., низ и сл.

<sup>122</sup> Ипатьевская летопись под 1258 г.

<sup>123</sup> Никоновская летопись под 1159 г.; ср.: Ипатьевская летопись под 1162 г.

<sup>124</sup> Никоновская летопись под 1171 г.

<sup>125</sup> Ипатьевская летопись под 1202 г. (поход русских и половцев на Галич). См. также: Радзивиловская летопись, лл. 185, верх, 229, верх.

лись при приближении противоборствующих ратей; копьё — главным образом в момент первого натиска в правильном строю, а также во время погони; мечи, сабли, топоры, булавы, кистени были необходимы, чтобы врубиться в ряды противника («въвертешася в не»), расстроить его полки («потонташа и») и поражать бегущих («секуще противныя»). Очередность введения в действие того или иного оружия вряд ли всегда неукоснительно соблюдалась. Раздельное, специфически необходимое применение метательного, колющего, рубящего и другого оружия на различных стадиях боя, конечно, не исключает использования разных видов поражающих и защитных средств в какой-либо один момент столкновения. В итоге можно заключить, что в боевых действиях вплоть до монгольского нашествия употребление копий, мечей, сабель, топоров по сравнению со стрелами, булавами и кистенями имело большее значение. Лишь в более поздний период значение метательных и специально ударно-дробящих и оглушающих боевых средств сильно возрастает.

### 3

Что можно сказать о функциональных особенностях оружия? В течение всего рассматриваемого периода меч с широким лезвием оставался рубящим «инструментом». Укол мечом в письменных и изобразительных источниках отмечен в редких случаях, обусловленных особенностями обстановки: коварный неожиданный удар, убийство раненого или безоружного, действие в тесном помещении, где мечом не размахнуться. На миниатюрах меч показан почти всегда занесенным для удара, а не укола. Сужение мечевого клинка началось в XII в., но лишь после 1250 г. у нас и на западе Европы появился колющий меч с удлинённо-треугольным лезвием.<sup>126</sup> Очевидно, мечом, даже утяжелённым, было трудно разрубить наборную броню, а укол легче достигал цели. Эту же функцию выполняли появившиеся в XIII в. кинжалы с удлинённо-треугольным лезвием. Весьма стабильным было развитие сабельного клинка. Максимальный изгиб сабли в середине лезвия в X в. равен 3—4, 5 см, в XI—XIII вв. — 4, 5—7 см. Таким образом, искривление сабельной полосы, а вместе с тем ее рубящие свойства прогрессировали весьма плавно. В подсобных целях ранне-средневековой саблей можно было колоть. На это указывают небольшая кривизна лезвия (особенно для IX—X вв.) и его обоюдоострый конец. В то же время в отличие от меча эволюция сабельной полосы все больше уклонялась в сторону только рубящего оружия. В связи с возрастающей популярностью конного боя изменились рукояти мечей и сабель. Оружейники уже около 1000 г. изготавливали рукояти, позволявшие при рубке сгибать руку не только в локте, но и в кисти.<sup>127</sup> Этот прием давал возможность дальше выносить

клинок и лучше наносить размашистые удары на скаку. Сила рубящего удара зависела не только от качества оружия, но и от ловкости и сноровки каждого бойца. Даже прямой удар по доспеху не всегда причинял непоправимый вред. Источники отмечают неудачные удары и высокие защитные свойства доспеха. Кольчуга и шлем спасли Свято-слава от губительных мочевых ударов в бою под Доростолом.<sup>128</sup> Под 1151 г. в летописи упомянут удар мечом по шлему («и тако вшибеся... до лба»).

Отметим изменения и в приемах обращения с копьём. Если в IX—XI вв., для того чтобы укол противника копьём, надо было размахнуться и «протянуть руку»,<sup>130</sup> то в XII в. удар достигался движением коня, а копьё прижималось к правому боку всадника. Последнему оставалось правильно нацелить и твердо держать само древко. В Центральной и Западной Европе таранный удар копьём появился еще в первой половине XI в.,<sup>131</sup> но его широкое распространение происходит в 1130—1150 гг.<sup>132</sup> Судя по участившейся поломке копий и мощному напору при ударе, очевидно, то же самое происходило в XII в. и на Руси. Хорошим подспорьем в изучении этого вопроса оказались древнерусские миниатюры. Укол поднятой рукой в конном бою и единоборстве показан на 12 рисунках Радзивилловской летописи (рис. 38),<sup>133</sup> таран — на 4 (рис. 39),<sup>134</sup> оба эти приема совместно — на 2 изображениях.<sup>135</sup> Эти сопоставления важны не только для понимания копьевой тактики, но и для уточнения времени возникновения самих миниатюр. Отмеченные выше радзивилловские рисунки, вероятно, восходят именно к тем десятилетиям XII в., когда еще преобладал старый способ — размахивание копьём, но уже появился новый прием — таранный укол. Применение тарана копьём связано с улучшением защиты всадника и сопровождалось изменением его верховой посадки (упор прямыми ногами в седле). С замечательной подробностью описал новый прием и объяснил его тактический смысл один сирийский писатель XII в.: «Я считаю, что всякий, кому случится биться копьём, должен прижать руку с копьём и локоть к своему боку, предоставив коню делать то, что он захочет во время удара. Ведь если он (т. е. воин, — А. К.) пошевелит рукой с копьём или вытянет ее, удар не оставит следа и даже царапины».<sup>136</sup>

<sup>128</sup>История Льва Диакона..., стр. 95.

<sup>129</sup>Ипатьевская летопись под 1151 г.

<sup>130</sup>А. Комнина. Сокращенное сказание о делах царя Алексея Комнина, ч. I, СПб., 1859, стр. 209.

<sup>131</sup>H. Nickel. Der mittelalterliche Reiterschild des Abendlandes. Inaugural-Dissertation, Berlin, 1958.

<sup>132</sup>Schwietering. Zur Geschichte von Speer und Schwert im XII Jahrhundert. Mitt. aus dem Museum für hamburgische Geschichte, № 3, Hamburg, 1912, стр. 24—37.

<sup>133</sup>Радзивилловская летопись, лл. 21, 22, низ, 29 об., низ, 38, 41, 94, 97, 116 об., 136, верх, 192, 209 (сцены, где укол поднятой рукой обусловлен преследованием противника, не приняты во внимание).

<sup>134</sup>Там же, лл. 38, 80, 80 об., низ, 94.

<sup>135</sup>Там же, лл. 39 и 94.

<sup>136</sup>Усама ибн Мункыз. Книга назидания, стр. 90—91.

<sup>126</sup>R. E. Oakshott. The archaeology of Weapons, London, 1960, стр. 307.

<sup>127</sup>Ср.: Б. А. Рыбаков. Ремесло Древней Руси. М. — Л., 1948, стр. 224—225.

С течением времени военные средства для приведения их в действие требовали все большей мускульной силы, имевшей, однако, свои пределы. С утяжелением боевой техники появились виды оружия, экономившие энергию человека, но не ставшие от этого менее действенными. Таковы, например, бронебойные стрелы и пики, обладавшие повышенной проникающей способностью, механический лук-самострел, с большой силой посылавший тяжелые болты во вражеского латника.

Вместе с прогрессом оружия выдвинулись и новые приемы его использования. Применение и бою метательных копий-сулиц вызвало, например, следующий вид единоборства: во время метания сулицы попадали в щит, что не позволяло воину быстро закрываться и перемещаться. Для обороняющегося это имело роковые последствия: его, как плохо защищенного, рассекали мечом.<sup>137</sup> В XII—XIII вв. появились небольшой миндалевидный треугольный щит и меч с длинным перекрестьем. Оба этих предмета выдвигались на встречу ударам и могли почти одновременно обе-

<sup>137</sup>Ср.: Ипатьевская летопись под 1255 г. (поход русских на ятвягов).

зопасить воина справа и слева. Таким образом, новый щит и меч позволяли всаднику обороняться и наступать с гораздо большим успехом, чем это делал его предшественник X в., закрытый малоподвижным длинным щитом и имевший меч, почти не приспособленный для самого непродолжительного манипулирования. В этот же период появились сабельные перекрестья, улавливающие и останавливающие встречный удар, идущий с любой стороны. Круговая защита руки позволила воину действовать клинком в рубке более смело и решительно.

С течением времени увеличился набор оружия и углубилась специфика его использования. Дружинник XII в. мог выбрать для наступления узкую или широкую стрелу, мощную рогатину или легкую пику, тяжелый меч или более подвижную саблю, боевой топор или летучий кистень.

Русские воины X—XIII вв., сражаясь на разных, совершенно несхожих фронтах и искусно пользуясь своим оружием, сумели отстоять независимость народа и способствовали возвышению престижа своей страны как одной из самых передовых и цветущих в Европе.

## ИСТОРИЧЕСКИЕ ЭТАПЫ И ПУТИ РАЗВИТИЯ ДРЕВНЕРУССКОЙ ВОЕННОЙ ТЕХНИКИ

Укрепите сердца ваша и подвигнете  
оружье свое на ратнее.

Ипатьевская летопись  
под 1254 г.

Историю русского военного дела начинают с отдаленного времени, когда славяне вступили в борьбу с Византийской империей. Знакомство с вооружением славян VI—VII вв. представляет для нас определенный интерес, ибо позволяет лучше оттенить разные эпохи в развитии ранне-средневековой военной техники. Приходится отмечать, что большинство форм оружия IX—X вв. не имеет местной основы в культуре предшествующей поры. Это наблюдение, если бы оно было вызвано только почти полным отсутствием вещественного материала середины I тыс. н. э., можно было бы признать недостаточно обоснованным. Однако письменные источники рассеивают здесь сомнения и снимают всякий элемент случайности. Боевые средства докиевских славян, по свидетельству современников, были действительно весьма примитивными и в этом смысле ни в какое сравнение не идут с теми, которые существовали в государственный период. Так, по сообщению Иоанна Эфесского (584 г.), славяне «даже не знали, что такое настоящее оружие, за исключением двух или трех дротиков». «Вступая в битву, — писал Прокопий Кесарийский (VI в.), — большинство из них идет на врага со щитами и дротиками в руках, панцирей же никогда не надевают». <sup>1</sup> Судя по этим и другим известиям, средства нападения не отличались разнообразием: преобладали лук и стрелы, метательные копья; мечи, шлемы и панцири почти полностью отсутствовали. В ходе войны славяне обогатились военным опытом своих противников, захватили много оружия и «обучились воевать более, чем ромеи». <sup>2</sup> Однако последующие круп-

ные сдвиги военного дела были вызваны не византийским влиянием, а в первую очередь внутренним развитием.

В последней четверти I тыс. н. э. в жизни славянских племен Восточной Европы произошли огромные перемены, обусловленные социально-политическими, экономическими и военными причинами. Исторически это был великий и героический период создания Древнерусского ранне-средневекового государства, время всеобщего подъема, когда «феодальное и народное начала как-то гармонически объединились в совместном решении общих народно-государственных задач». <sup>4</sup> Развитие было бурным, стремительным, скачкообразным и сопровождалось резким изменением всей материальной культуры. Существенные преобразования произошли и в военном деле. <sup>5</sup> Возникло феодальное войско, резко отличное от своего предшественника эпохи военной демократии. Некогда примитивно вооруженные варвары предстали перед миром в качестве хорошо организованной грозной силы. С IX в. на Руси собирались значительные боеспособные войска, осуществлявшие походы на Восток и Византию. <sup>6</sup> Молодое государство выдвинуло многотысячную, <sup>7</sup>

<sup>4</sup> Б. А. Рыбаков. Обзор общих явлений русской истории IX — середины XIII в. ВИ, 1962, № 4, стр. 41.

<sup>5</sup> Л. Нидерле. Славянские древности. М., 1956, стр. 372.

<sup>6</sup> Ср. походы 864—884 гг.

<sup>7</sup> Войска Святослава, участвовавшие в балканском походе, к концу войны насчитывали, согласно летописи, 10 тыс. человек. Для раннего средневековья это была очень значительная армия. Для сравнения укажу, что армии крупнейших западноевропейских государств в IX—XIV вв. лишь в редких случаях превышали 10 тыс. бойцов. Это заключение подтверждают площади полей сражений. В тех случаях, когда они известны, ширина фронта не превышала 1000, 1200 или 1500 м, что не позволяло развернуть большие силы (об этом см.: J. F. Verbruggen. De krijgskunst in West Europa de Middeleeuwen. Brussel, 1954, стр. 546 и сл.).

<sup>1</sup> Сборник документов по социально-экономической истории Византии, М., 1951, стр. 82.

<sup>2</sup> Там же, стр. 76; ср. стр. 83 (Стратегикон псевдо-Маврикия).

<sup>3</sup> Иоанн Эфесский. Церковная история; цит. по: Сборник документов..., стр. 82.

в значительной мере тяжеловооруженную армию, оснащенную всеми видами наступательных и защитных средств. Сдвиг в развитии «орудий войны» можно назвать технической революцией. В IX—X вв. сложился и существует весь тот комплекс боевых средств, который в течение последующих веков будет претерпевать лишь постепенные изменения. Большинство из того, что стали использовать и изготавливать, возникло заново. К таким видам вооружения можно отнести мечи, сабли, кистени, некоторые формы копий, топоров, стрел, сложный лук, панцири, шлемы, значительную часть снаряжения всадника.

Перевооружение войска невозможно без собственного производства боевых средств. Становление Киевской державы сопровождалось, по-видимому, ранним и быстрым выделением оружейного ремесла. Возможно, что уже в этот период существовали специализированные мастерские, например по выделке мечей. В остальном оружейное дело еще не перестало быть составной частью военных обязанностей. Раннекиевский воин-дружинник умел не только действовать оружием, но и чинить его. В снаряжение ратника входили инструменты, помимо разнообразных походных целей предназначенные для ремонта и, вероятно, изготовления оружия. Очевидцы, видевшие русских на Востоке, заметили, что «привешивают они на себя большую часть орудий ремесленника, состоящих из топора, пилы, молотка и того, что похоже на них».<sup>8</sup> На первых порах оружейное ремесло, окруженное ореолом таинственности и исключительности и находившееся по тогдашним представлениям под покровительством богов языческого пантеона, было в большой мере привилегией состоятельных и богатых. Среди дружинников X в. находились знатные оружейники. Их наличие устанавлива-

Теоретическая численность войск раннефеодальной Руси (которую следует отличать от фактической), очевидно, превышала названную выше цифру. Если принять численность населения Киевской Руси около 1000 г. за 45 млн. человек (по Г. Ловмянскому; Б. Ц. Урланис считает, что население Киевской Руси к 1000 г. составляло 5360 тыс. человек (Рост населения в Европе. М., 1941, стр. 86), или 750 тыс. семей (считая в среднем в каждой семье по 6 человек)) и учесть, что каждый воин выставлялся от 12—30 семей, количество войск могло достигнуть 25—62 тыс. (T. Wasilewski. *Studia nad składem społecznym wczesnośredniowiecznych sił zbrojnych na Rusi. Studia Wczesnośredniowieczne*, t. IV, Wrocław—Warszawa, 1958, стр. 362-363). Эти подсчеты, произведенные Т. Василевским, возможно, несколько занижены, так как в раннесредневековой Европе один воин нередко выставлялся от 5—10 семей. По Т. Василевскому получается, что от 0.5 до 1.3% всего населения Киевской Руси находилось на военной службе (напомню, что в России XIX в. мобилизационный процент равнялся 7—9). Для эпохи феодальной раздробленности эти цифры, вероятно, приемлемы, но для IX—X вв. процент военизации общества, судя по соотношению погребений с оружием и без него, расположенных на одном кладбище, был значительно больше. Вопрос о численности средневековых войск нуждается в специальном исследовании с привлечением всех имеющихся источников.

<sup>8</sup> А. Я. Якубовский. Ибн-Мискавейх о походе русов в Бердаа в 943—944 гг. Византийск. временник. т. XXIV, Л., 1926, стр. 65.

ется по погребальным комплексам. Впервые курганы «военных» кузнецов выделил Б. А. Рыбаков.<sup>9</sup> Ныне их насчитывается не меньше 9.<sup>10</sup> Характерно, что все комплексы, содержащие инструменты, обязательно включали оружие, в том числе и мечи. Кроме того, в Алчедаре и Екимауцах открыты и сами оружейные мастерские.<sup>11</sup> В составе ремесленных орудий оказались молотки, наковальни, клещи, зубила, пробойники, бруски. Все эти инструменты обычно миниатюрны и предназначены для тонких, отделочных и декоративных работ: изготовления стрел, кольчуг, наборной брони, монтировки рукоятей клинков, насечки благородными металлами и т. п. Таковы скромные сведения, устанавливающие существование местного оружейного дела в X в. О его масштабе и размахе мы судим пока не по производственным комплексам, а по многотысячной готовой продукции.

Начальный период создания Киевского государства характерен преобладанием пехотной борьбы, что несколько напоминает предшествующие времена. Однако это внешнее проявление старой традиции. Военный быт существенно обновился. Появились отряды, сражавшиеся не толпой, а в организованном боевом порядке по выработанному тактическим правилам. Вооружение состояло из копий, топоров, мечей, луков и стрел, шлемов, щитов и кольчуг. Столь разнообразный набор допускает существование как тяжело-, так и легковооруженных воинов. Создается положение, при котором оружие ближнего боя, главным образом колющее и рубящее, приобретает для исхода сражения решающее значение. Метательные средства по сравнению с более ранним временем отступают на второй план. Повсеместно распространены лук и стрелы, по-видимому, не были равнозначны оружию рукопашной борьбы. Развитие военной техники опережало родовое деление войск. Конница, хотя и имела, была малочисленной.

Развитие местного оружейного ремесла, нарастающий процесс феодализации войска, оформление новой военной организации общества, походы и потребности обороны приводят в середине и второй половине X в. к усложнению воен-

<sup>9</sup> Б. А. Рыбаков. Ремесло Древней Руси. М., 1948, стр. 229—231.

<sup>10</sup> Перечислю эти комплексы и встреченные в них инструменты: I. Михайловское, раскопки И. А. Тихомирова в 1896 г., курган 1 (зубило); II—IV. Большое Тимерово, раскопки М. В. Фехнер в 1960—1961 гг., курганы 85 (пробойник и зубило?), 149 (шило и зубило), 274 (наковальня и брусок); V. Гнездово, раскопки С. И. Сергеева в 1899 г., курган 50 (зубило, наковальня, шило, брусок); VI. Литвиново, раскопки Ф. А. Уварова и В. И. Сизова в 1885 г., курган 1 (молоток, брусок); VII. Подболотье, раскопки В. А. Городцова в 1910 г., погребение 2 (два молотка, наковальня, клещи, брусок, кельтовидный топор); VIII. Большая Брембола, раскопки П. С. Савельева в 1853 г., курган 1233 («небольшой молоток»); IX. Шестовицы, погребение II, раскопки П. И. Смоличева в 1925 г. (молоток, наковальня, клещи, тесло, шило, брусок).

<sup>11</sup> Г. Б. Федоров. 1) Городище Екимауцы. КСИИМК, вып. 50, 1953, стр. 117—122; 2) Работы Прутско-Днестровской экспедиции. КСИИМК, вып. 81, 1960, стр. 40.

ного искусства. В это время русские дружины все сильнее испытывают стремительный натиск степных кочевников: «Скоро убо находять и паки скоро бегают, и паки скоро возвращаются по демонскому их научению». <sup>12</sup> Все эти обстоятельства способствуют выдвиганию конницы, вооруженной копьями, саблями, мечами, чеканами, луками. Вместе с тем уменьшается значение пехоты, преобладавшей в раннекиевское время. Постепенно путем дифференциации выделилась и укрепилась тяжелая и легкая конница — копейщики и лучники. Прежние приемы мало подвижной борьбы перестали удовлетворять. Вторая половина X в. была переходным периодом от мощной, но неуклюжей фаланги, проявившей себя под Доростолом, к подвижной конной дружине владимировой поры. В качестве тактической единицы оформляется отряд всадников. Способы боя становятся все более разнообразными, а скорость и маневр составляют необходимое условие сражения. Около 1000 г. некоторые виды оружия претерпевают превращение, направленное на приспособление их к новым условиям летучей конной борьбы. Распространяются сабли, мечи, предназначенные для рубки на всем скаку, кавалерийские пики, всаднические миндалевидные щиты.

В XI—XII вв. в военной обстановке произошли важные перемены. Походы на соседей не прекратились, но в общем цели войны изменились, а сами боевые действия все больше начинают затрагивать внутренние интересы общества. На смену объединительным и завоевательным походам приходят междоусобицы и оборонительные войны. Показательны следующие цифры. По нашим подсчетам с 1060 до 1237 г. письменные источники зафиксировали 80 походов русских на соседей, 55 вражеских вторжений и набегов на Русь и 130 междоусобиц. Преобладала, следовательно, внутренняя война. Усобицы происходили почти через год и иногда продолжались по 12 и 17 лет подряд. <sup>13</sup> Задачей военных действий было не присоединение больших территорий, уничтожение городов и порабощение народа, а завоевание политической власти в том или ином княжестве или городе, дележ и передел земли, захват добычи. Численность войска сокращается. В военных делах в большинстве случаев принимали участие немногие сотни и тысячи людей, в основном княжеских дружинников. <sup>14</sup> Лишь в моменты, когда наиболее воинственным, энергичным и дальновидным вождям удавалось временно сплотить своих и чужих феодалов в решении больших, иногда общерусских задач, в поход собирались значительные силы. Кавалерия становится родом войск, несущим тяжесть основной борьбы. На полях сражений рубятся отряды всадников. Военные операции дробятся на мно-

жество мелких выступлений и небольших стычек. Незначительность многих военных столкновений пропорциональна их скорости и летучести. Боевые операции велись с переменным успехом и практически могли продолжаться бесконечно. Замечаются две особенности: длительность и постоянство войн и множество быстротечных бит. Вооруженная борьба пронизывает всю общественную жизнь, но ее результаты касаются зачастую лишь правящей верхушки. Непрекращающиеся боевые действия стимулируют совершенствование боевой техники и военного искусства в целом. С выдвиганием конницы главным наступательным оружием становится копьё. Мечи и сабли хотя и сохраняют значение, но свое тактическое первенство уступают копылю и стрелам. Применение боевых топоров сокращается; для всадника они были нехарактерны. Выросла роль лука и стрел, особенно важных в момент обложения и начала битвы. В вихре сражения достаточно было оглушить, ошеломить противника, но не обязательно убить. Создалась обстановка для распространения таких средств, как булава и кистень. При этом колющие и рубящие орудия сохраняют свое военное превосходство.

Первой реакцией оружейных мастеров, вызванной растущей популярностью конного боя, было облегчение вооружения, уменьшение его веса и размеров. Примером являются мечи XI — начала XII в., наиболее легкие среди клинков домонгольского периода, и миндалевидные щиты, более мобильные, чем их «трудно переносимые» предшественники середины X в.

В XI—XII вв. не исчезает и пехота, но ее действия в поле в большинстве случаев носят подсобный, вспомогательный характер. Более самостоятельной была всегда многочисленная пехота северорусских городов. Пехота использовала все средства боя. В наборе ее вооружения особенно выдвигается топор, отвечающий универсальным целям похода и сражения.

Процессы, происходившие в XI — первой половине XII в., получают полное выражение во второй половине XII — первой половине XIII в. Последнее столетие в жизни домонгольской Руси (после раннекиевского периода) — время весьма заметных изменений. Бурные военные события эпохи феодальной раздробленности приводят к значительному усилению военных средств. Дружинная конница, достигшая высокого профессионализма, действует не только на просторе, но и в глухих лесных районах, привыкает сгущиваться и биться сулицами. Хозяином положения на полях сражений становится тяжеловооруженный всадник-копейщик, снабженный копьём мечом или саблей, кольчугой, шлемом, закрывающим лицо, щитом, булавой, кистенем, стрелами, шпорами и другим снаряжением. Широкое применение получили лучники, выделившиеся в самостоятельные отряды, идущие впереди главных сил. Бои того времени характерны возросшей скоростью движения людей <sup>15</sup> и выраженной оче-

<sup>12</sup> Никоновская летопись под 1196 г.

<sup>13</sup> С. М. Соловьев. История России с древнейших времен, кн. 1, СПб., [б. г.], стр. 705.

<sup>14</sup> Обычная и средняя численность войска одного княжества составляла 500—3000 человек (М. Погодин. Исследования, замечания и лекции о русской истории, т. VII, М., 1856, стр. 178—179; Б. А. Рыбаков. Военное дело. В кн.: История культуры Древней Руси, т. I, М. — Л., 1948, стр. 400 и 403).

<sup>15</sup> Для сопоставления напомним, что по данным летописей дневной переход конного войска доходил до 50 и более км.

редностью применения тех или иных технических средств. Культурно-экономический расцвет земледелия, усиление активности горожан и крестьян, освоение новых земель и строительство крепостей, расширение вооруженной борьбы и недостаток профессиональных военных кадров приводят к подъему пехоты с присущим ей колющим, рубящим, ударным и отчасти метательным оружием. В первой половине XIII в. пехота усилилась настолько, что стала производить самостоятельные операции и влиять на результат сражения. В целом в оружии того периода по-прежнему главенствуют средства ближнего боя, однако уже появились самострелы и камнеметы, и приближается время резкого усиления метательной техники.

Среди предметов XII—XIII вв. почти полностью отсутствуют привозные, следовательно, потребность в оружии удовлетворялась на внутреннем рынке.<sup>16</sup> Несомненно, что расцвет княжеств, строительство городов и рост военных потребностей способствовали расширению оружейного ремесла и углублению его специализации. Показателем возросшего значения разделения труда в оружейном деле является следующий факт. Археологически известно 17 жилищ с оружием XII—XIII вв., открытых в основном в Южной Руси. Обработанных орудий в этих жилищах не найдено, поэтому хотя их владельцы и были знакомы с военными обязанностями, но оружейниками не были. В отличие от времен первых русских князей в XII—XIII вв. не всякий дружинник или человек, владеющий оружием, занимался военным ремеслом, даже в подсобных целях. Объяснить последнее обстоятельство можно только тем, что в городах существовали, очевидно, специальные мастерские по производству мечей, кольчуг, шлемов, щитов, колчанов, луков и др. Летописи впервые называют военных мастеров: лучников, тульников, седельников, щитников (конечно, это далеко не полный перечень).<sup>17</sup> Специализация ремесла уживалась с его универсальностью. Киевский литейщик-булаводелец занимался художественным ремеслом в нескольких разновидностях. В кузнечных мастерских Киева, Райков, Колодяжина, Белой Вежи встречаются самые различные предметы вооружения и конской упряжи, не связанные с личным бытом владельца мастерской. Городские и сельские кузнецы могли ковать разнообразное холодное оружие наряду с бытовыми предметами.<sup>18</sup> О развитии оружейного ремесла XII—XIII вв. лучше всего судить по самим

<sup>16</sup>Вообще с развитием внутренних производительных сил значение внешних торговых связей ослабевает (ср.: В. Я. Янин. Денежно-весовые системы русского средневековья. М., 1956, стр. 37).

<sup>17</sup>Ипатьевская летопись под 1259 г.; Новгородская первая летопись под 1216, 1228 и 1234 гг.; Б. А. Рыбаков. Ремесло..., стр. 505—506.

<sup>18</sup>Наличие в одной мастерской нескольких производств говорит не о примитивности и неразвитости ремесла, а о разносторонности ремесленника, сочетавшего в изготовлении вещи узкую специализацию с универсальными техническими приемами и навыками (ср.: Б. А. Рыбаков. Ремесло..., стр. 507).

вещам. В связи с унификацией и стандартизацией производства количество форм и типов оружия сокращается; одновременно распространяются новообразования холодного оружия из числа стрел, копий, топоров, мечей, сабель, кистеней, булав, всаднического снаряжения. Среди множества вещей все отчетливее выделяются ведущие формы: граненые пики или бронебойные стрелы, мечи с дисковидным навершием или сабли с перекрестьем ромбической формы, грушевидные кистени или бронзовые булавы с 12 шипами, чеканы с маленьким симметричным лезвием или бородовидные топоры с усиленным обухом, удила из двух звеньев и стремена с прямой или изогнутой подножкой. Под напором массовой продукции все больше стираются различия в изготовлении «аристократического» и «плебейского», парадного и народного оружия. Возросший спрос на дешевые изделия приводит к ограниченному производству уникальных образцов и расширению выпуска массовых изделий. Трудоемкость и технологическая сложность работ сокращаются, в отделе вещей все экономнее применяются благородные металлы.

Если XI столетие в развитии военной техники было периодом облегчения вооружения, то в последующее время начинается его постепенное утяжеление. Появились глубокий шлем с полумаской и круговой бармицей, полностью закрывавшими лицо, массивная длинная сабля, тяжелый рыцарский меч с длинным перекрестьем и иногда увеличенным захватом рукояти для рубки двумя руками, массивная рогатина, кожаное или металлическое прикрытие коня.<sup>19</sup> Об усилении защитного доспеха свидетельствует распространенный в XII в. прием таранного удара копьем. В процессе утяжеления оружия проявились уже нередко противоположные тенденции. С одной стороны, происходило медленное, но неуклонное увеличение веса и мощи защитных и наступательных средств, а с другой — выявилось стремление сделать оружие легким и пригодным для быстрого маневра и стремительной атаки. В результате появилось вооружение, казавшееся воину достаточно надежным и безопасным и одновременно не слишком обременявшее его движения. Оружейники стремились создать оружие, обладающее не столько всеокрушающими свойствами, сколько поражающее противника с возможно меньшей затратой энергии. Оружие нападения изготавливается с повышенной проникающей способностью; таковы бронебойные стрелы и пики, мечи с удлинненно-треугольным лезвием и узколезвийные копья. Но пробить доспех становится все труднее, поэтому стали употребляться орудия, не столько предназначенные для проникновения в ткань, сколько для оглушения облаченного в железо противника. Входят в употребление средства локального дробления брони: булавы-клевцы, шестоперы. Во всем этом проявилось соперничество наступательных и защитных средств; усовершенствование одного вело к преобразованию другого. Теоретически насту-

<sup>19</sup>Ср.: Ипатьевская летопись под 1252 г.



нательное оружие развивается более подвижно, чем защитное. Однако мы не заметили здесь резких несоответствий и разрывов. Приблизительное равновесие оборонительного и наступательного вооружения проявилось в X—XIII вв. с большей или меньшей последовательностью.

Утяжеление технических средств не было таким значительным, как в Западной Европе. Арбалет, рассчитанный на пробивание рыцарских лат, не сменил на Руси более скорострельного лука, а узкие бронебойные стрелы не вытеснили листовидных. Необходимость дополнительной защиты рук и ног, а также коня в XII в. еще не стала всеобщей. Кольчуги с длинными рукавами, кольчужные чулки и перчатки, налокотники, наколенники, поножи и кинжалы, появившиеся на Западе в XII—XIII вв.,<sup>20</sup> на Руси вплоть до середины XIII в., по-видимому, не получили заметного распространения. В русских землях вообще пока неизвестны такие принадлежности западноевропейского рыцарского вооружения, как кольчужные капюшоны, соединенные в одно целое с кольчугой, кольчужные штаны, металлическое прикрытие обуви, горшковидные шлемы. Одной из важнейших причин, вызвавших неприятие или медленное распространение всех этих предметов, было отсутствие тактической необходимости в их использовании. Все эти изделия, представленные в ратном уборе западного рыцаря, сделали бы его русского современника слишком неповоротливым и превратили бы в верпую мишень для степного всадника. Нельзя, впрочем, отрицать и того, что некоторые формы сплошной защиты тела, особенно в XIII в., начинают распространяться в тяжелой кавалерии. Сюда входили предметы, прикрывающие голову, грудь, руки и ноги (пришлемные маски, наручи, поножи, длиннополые кольчуги, бригадины, кольчужные чулки, конские наголовники).

Различия в военном уборе средневековых ратников нельзя истолковывать в упрек культурному развитию какой-либо страны, нельзя использовать для доказательства превосходства русского или западного воина. Между тем в специальной литературе до сих пор распространены басни о боевой неполноценности западного тяжелооруженного рыцаря, который, упав с коня, будто бы не мог подняться без посторонней помощи. Опыты, проведенные с ношением готического доспеха, разрушили этот домысел.<sup>21</sup> В создании своего военного потенциала народ проявляет такую граничащую с чудом находчивость, изобретательность и восприимчивость к чужим достижениям, которые в условиях древности кажутся просто неправдоподобными. Использование или неиспользование тех или иных военнотехнических устройств чаще всего находит оправдание в конкретно-исторической обстановке и совсем не свидетельствует об ущербности развития. Что касается сопоставления русской и западноевропейской военной техники, то здесь

можно сказать следующее. В IX—X вв. в вооружении и военных приемах Руси и других европейских государств было много общего (преобладание, например, пехотной борьбы). Начиная с XI в. появляются различия, которые с русской стороны заключаются в существовании активной пехоты, массовом применении легкой кавалерии и средств быстротечной конной борьбы: сабель, луков и стрел, булав и кистеней.<sup>22</sup> Лишь в XIV—XV вв. отличия в боевой технике на востоке и западе Европы станут значительными. По особому шло развитие боевого конского снаряжения. Первоначально оно во многом было скопировано с восточных образцов. В дальнейшем развитие конного дела все больше уклонялось в сторону европейского пути, что, однако, не исключало и его устойчивого своеобразия. В целом военное дело великокняжеской Руси невозможно ни разобщить с западным миром, ни тем более ему противопоставить. Известная близость исторического развития крупных европейских государств отразилась на сходстве их вооружения. Так, например, эволюция меча (учитывая некоторые отклонения) в течение нескольких столетий была подчинена общеевропейскому стандарту. Можно отметить немало общего в костюме, снаряжении и тактике феодальных воинов Восточной и Западной Европы. Одинаковыми еще в XII—XIII вв. были пики, шпоры, кольчатые доспехи, щиты, седла, самострелы, камнеметные машины, деление на тактические отряды (их количество и численность были, конечно, различны), приемы копейного боя. Моментом, объединяющим военное дело Руси и Запада, было общее преобладание конницы с тяжелооруженным всадником-копьемцем в качестве основной и главной боевой единицы.

Военной технике древности присущи большие различия в зависимости от ее социальной принадлежности. За копьями, топорами, луками и стрелами, сулицами, железными булавами и кистенями можно признать значение массового оружия. Мечи, сабли, скрамасаксы, бронзовые, золоченые и орнаментированные булавы и кистени, отделанные серебром и золотом седла, стремяна и шпоры относились к числу дорогостоящих предметов, доступных немногим. Клинковое и защитное вооружение в большой мере было привилегией господствующего класса. Распространенность и употребительность разных по стоимости военных средств в большой мере зависели как от социальных, так и от тактических условий. В эпоху господства рыцарской конницы между этими двумя факторами не было явных противоречий, более того, они, видимо, уравновешивали друг друга. Меч или сабля не относились к числу массового оружия, но без них невозможно было осуществить рукопашную схватку. Профессионалы-дружинники безусловно владели разного рода клинками, и, поскольку они в течение почти трех веков составляли ударное ядро сражающегося

<sup>20</sup>Ср.: С. Blair. *European Armour*. London, 1958, стр. 27 и сл.

<sup>21</sup>Там же, стр. 191.

<sup>22</sup>Совокупность военных приемов и особенностей русской рати XIII в. получила даже у венгерских современников название «русский обычай» (Ипатьевская летопись под 1252 г.).

войска, употребление рубящего оружия было обычным и частым явлением. Если же говорить о вооружении большой армии, в особенности народного ополчения, меч, сабля, шлем и панцирь уступали здесь свое место копью, топору, железной булаве, стеганой или кожаной куртке. Технический арсенал страны определяли массовые изделия, наибольшие же усовершенствования шли в первую очередь по части рыцарского вооружения, где соседствовали и рядовые, и уникальные образцы.

Изменения военной техники X—XIII вв. очень часто заключались не в изобретении новых средств (хотя и это имело место), а в усовершенствовании уже существующих вещей. Новые формообразования в большинстве случаев возникали на основе бытовавших образцов. Эволюция разных видов вооружения изобилует примерами, подтверждающими это положение. Так, в течение всего домонгольского периода меч был явно рубящим орудием. В зависимости от обстоятельств клинок делали то более легким, то более тяжелым, существенно не меняя при этом его пропорций. Наибольшей ударной мощи мечи достигали к XII—XIII вв. Это произошло путем удлинения лезвия и усиления рукояти. Лишь в конце изучаемого периода — в XIII в. — появился колющий меч, который, однако, не вытеснил рубящего. Эволюция сабель приводит к тому, что в XII—XIII вв. они становятся тяжелей, длинней и шире, прогрессирует изгиб полосы, появляются несколько форм перекрестий, обеспечивающих круговую защиту руки. Заметно стремление сделать саблю не только средством нападения, но и удобно использовать ее для отражения вражеского удара. Главные поиски в изготовлении боевых топоров были связаны не столько с изменением их рубящих свойств (они в общем установились примерно с X в.), сколько с отбором немногих наиболее рациональных конструкций, дешевых в изготовлении и надежных в обращении. Что касается стрел, то наибольшего функционального разнообразия они достигли в XII—XIII вв. Однако все это разнообразие сводится в сущности к разделению на несколько категорий (частично известных и в более раннюю пору), среди которых особенно заметны узкие бронебойные наконечники и более широкие листовидные. Аналогичным образом определились ведущие формы копий. Таковы наиболее популярные копье удлиненно-треугольной формы и пика с граненым лезвием, восходящие к образцам X в. Повышение боевого значения копья в XII—XIII вв. сказалось на его удлинении и сужении и сопровождалось распространением различных узколезвийных форм (в первую очередь пик). Ряд изменений ударных средств связан с повышением их прочности (переход от кости к металлу) и эффективности при ударе (увеличение или удлинение шипов на булавах). В целом боевые свойства основных видов оружия прогрессировали весьма плавно. Нарастание мощи оружия происходило постоянно и нередко сводилось к изменению не всей конструкции, а лишь ее деталей. Лишь в развитии всаднического снаряжения наблюдается

значительная скачкообразность. Между 1000 и 1100 г. видоизменяется весь существовавший к тому времени набор вещей, происходивших в большинстве по типу с Востока. Входят в употребление простые двухзвенные удила, жесткие седла с высокими луками, стремяна с прямой подножкой, шпоры с горизонтальной, а затем и изогнутой дугой.

Установлено, что развитие военной техники в конечном счете определяет тактику боя. Однако анализ различных явлений, связывающих эволюцию техники и прогресс тактики, настолько сложен, что подчас весьма трудно определить, что в данной обстановке было исходным и первичным. Чем глубже в древность, тем сложнее и опосредственнее отношения боевой техники и тактики, и не всегда между ними открываются прямая связь и строгая причинность. Во всяком случае тактика в истории вооруженной борьбы средневековья играла значительную роль. Часто необходимость нового, более совершенного оружия становилась очевидной не в мастерской оружейника, а на поле брани. Бывало, что развитие и внедрение того или иного оружия находилось в связи не столько с успехами ремесленного производства, сколько с чисто военной необходимостью. Так, массовое употребление в XIII в. камнеметов, луков и самострелов объясняется не усовершенствованием этих средств (хотя и это имело место), а появлением новых приемов боя, связанных с крепостной войной.<sup>23</sup> Изобретение в Европе в начале XI в. щитов миндалевидной формы, закрывавших человека от подбородка до колена, было вызвано тактикой конного боя на копьях.<sup>24</sup> Прогресс оружия, новое в его использовании скрыты в глубине сложных, подчас противоречивых и запутанных обстоятельств. Распространение кавалерийских пик и миндалевидных щитов связано, например, с процессом феодализации войска, приведшим к господству конных дружинных отрядов. Все это говорит к тому, чтобы подчеркнуть и обосновать большое значение тактического использования оружия в сложении и развитии его форм. Рубка с коня привела к видоизменению рукояти меча, таранный удар копейщиков выдвинул пику, необходимость травмирования бронированного противника выдвинула шестопер и булаву с клювовидным выступом. В целом способ ведения боя сильно сказался на преобладании в домонгольской Руси орудий с колющей и рубящей функцией. С другой стороны, не приходится отрицать преобразующее значение технической базы. Достаточно вспомнить, что в период создания Киевской Руси оружейное ремесло обеспечило перевооружение войска, что в свою очередь оказало огромное влияние как на способ ведения боя, так и на все последующее развитие военного искусства. Совершенствование копья, лука, щита, шпор и стремян оказало воздействие на тактику борьбы,

<sup>23</sup>Ср.: П. А. Раппопорт. Очерки по истории военного зодчества Северо-Восточной и Северо-Западной Руси X—XV вв. МИА, № 105, 1961, стр. 240.

<sup>24</sup>H. Nickel. Der mittelalterliche Reiterschild des Abendlandes. Inaugural-Dissertation, Berlin, 1958, стр. 7.

ускорив выделение копейщиков и лучников. Распространение булав и кистеней активизировало бойца в тесной рукопашной схватке. Изобретение длинного мечевого перекрестья, а также сабельных гард круговой защиты руки открыло большие возможности манипулирования клинками в единоборстве. Улучшение защитного вооружения и внедрение закрытого шлема увеличили безопасность в период сближения ратей. Появление шпор с изогнутым шипом позволило более искусно управлять конем. В общем развитие раннесредневековой военной техники определило выдвижение средств ближнего боя как решающих для исхода вооруженной борьбы.

Киевская держава являлась одной из немногих европейских стран, где несходство и разнообразие в составе и подборе оружия были весьма разительными и контрастными. На Руси освоили западный меч и восточную саблю, европейское ланцетовидное копье и кочевническую пику, восточный чекан и меровингский скрамасакс, азиатский шлем и каролингские шпоры, ближневосточные кистени, булавы и северные ланцетовидные стрелы. Из перечисленных орудий войны некоторые нашли на Руси вторую родину и уже как русские изделия проникли к соседям. В составе отечественного вооружения уживались изделия различной тяжести и разных свойств: тяжелый меч и легкая сабля, массивные копья и легкие сулицы, облегченные чеканы и крупные походные топоры, почти невесомые стрелы и арбалетные болты. Как объяснить столь беспрецедентное по своей разнохарактерности соседство военных изделий и такие, например, несхожие явления, как существование легкой конницы и сильной пехоты. В решении этого вопроса пробыло свои силы не одно поколение оружейников и археологов. Направление поисков определилось более 100 лет тому назад. Все решение проблемы старое оружейоведение свело к участию Востока и Запада в создании русской средневековой культуры. В специальной литературе возникли две историко-географические концепции. Одна связывала развитие военного дела с восточным, другая с западным воздействием. В зависимости от этого история русского оружия членилась на два периода: «норманский», а затем «татарский». Разного рода чужеземные влияния рассматривались как свидетельство несостоятельности, слабости и даже упадка местного оружейного дела. К сожалению, здесь не было недостатка в высказываниях столь же категорических, сколь и предвзятых. Как уверяли одни, все выделявшееся дома оружие «было рабским подражанием типам вооружения соседних с нами народов». <sup>25</sup> По мнению других, «столкновение с Западом и с азиатскими конными толпами, политическая подчиненность своим восточным и западным завоевателям были причиной задержки и односторонности развития военного искусства». <sup>26</sup>

<sup>25</sup> А. А. Туган-Мирза-Барановский. О древнерусском вооружении. ЦГИА СССР, ф. 950, оп. 1, № 393, л. 9 об.

<sup>26</sup> А. Пузыревский. История военного искусства в средние века, ч. I, СПб., 1884, стр. 87.

Столь же крайним кажется и высказанное в последнее время мнение о превосходстве вооружения русского ратника над вооружением западного европейского рыцаря. Речь идет, однако, о гораздо более сложном явлении, чем простое заимствование, задержка развития или самобытный путь, о процессе, который как нельзя предстать в космополитическом, так и нельзя уместить в национальных рамках. Секрет состоял в том, что русское раннесредневековое военное дело, а равно и боевая техника, вобравшие достижения народов Азии и Европы, не были только восточными, только западными или только местными. Русь была посредницей между Западом и Востоком, и киевским оружейникам был открыт большой выбор военных изделий близких и дальних стран. Уже многоплеменный состав русской рати таил в себе возможности быстрого взаимообогащения техническими средствами. И отбор наиболее приемлемых видов оружия действительно происходил постоянно и активно. Трудность заключалась в том, что вооружение европейских и азиатских государств традиционно различалось: «Запад стремился к усовершенствованию данного образца до полного достижения намеченной цели, например к непроницаемой броне, всепокрывающему мечу и т. п., не заботясь о соразмерности их силам сражающегося и условиям боевой обстановки; Восток же, напротив, прежде всего заботился о том, чтобы вооружение ни в чем не стесняло и не слишком утомляло воина, и лишь в этих пределах практической применимости развивал боевые качества своего оружия до возможного совершенства». <sup>27</sup> Это положение Э. Э. Ленца, если освободить его от недооценки практического умения западных оружейников, не устарело и поныне. Процесс освоения русскими разнообразного оружия, протекавший среди полярных противоположностей, мало изучен, и его детали теряются в неизвестности. Ясно, однако, что создание военно-технического арсенала не сводилось к механическому накоплению импортированных изделий. Нельзя понимать развитие русского оружия как непереносимое и постоянное скрещение или чередование одних только чужеземных влияний. Привозное оружие постепенно перерабатывалось и приспособлялось к местным условиям (например, мечи). Наряду с заимствованием чужого опыта создавались и использовались собственные образцы копий, топоров, стрел, кистеней и мечей.

Русская военная техника создавалась в исключительно напряженной обстановке, вызванной крайностями ведения войны на два фронта. Киевской рати приходилось воевать на севере и северо-западе с тяжеловооруженным и относительно малоподвижным европейским противником, а на юге и юго-востоке с быстрыми и маневренными конными степняками. В течение первых веков существования феодальной Руси наиболее опасным участком борьбы был юг. Естественно

<sup>27</sup> Э. Э. Ленц. Указатель отделения средних веков и эпохи Возрождения, ч. I. Собрание оружия. СПб., 1908, стр. 81.

поэтому, что влияние военного искусства кочевников в эпоху первых русских князей весьма ощутимо. Киевские воины, знакомые с традиционными приемами европейского пешего боя, были вынуждены бороться с опасным врагом его же оружием и его же приемами быстрой конной схватки. Можно сказать, что в искусстве ведения войны русские не переставали быть европейцами, но часто сражались как азиаты. Разнохарактерные условия борьбы, а также социальные особенности развития привели к некоторому различию между северными землями с распространенным там пехотным оружием и южными районами с преобладанием средств кавалерийского сражения. Зональные особенности в вооружении и способах ведения боя были не настолько велики, чтобы существенным образом обособить или изменить орудия войны. Различия были подчас временными и сводились к большей распространенности того или иного оружия, например топора на севере и копья на юге. Средства боевой техники по своим типам и формам были в общем едиными для всей древнерусской территории, чрезвычайно разнообразными и приспособленными для выполнения самых различных целей и задач. Силой обстоятельств они сочетали в себе черты Востока и Запада и в то же время на фоне евразийского средневековья представляли нечто особенное.<sup>28</sup> В IX—XI вв. складывается то неповторимое своеобразие русского военного искусства, которое на много столетий вперед определит пути его будущего развития. Надо только удивляться тому, что диалектически правильная оценка развития русского оружия, над которой так много думали ученые нового времени, была уже дана в самом конце средневековья. Замечательно просто и точно написал о своеобразии и особенностях русского оружия в своем трактате «Политика» (1663—1666 гг.) книжник и гуманист Юрий Крижанич: «В спорах ратного дела мы (русские, — А. К.) занимаем среднее место между скифами (подразумеваются турки и татары, — А. К.) и немцами. Скифы особенно сильны только легким, немцы только тяжелым вооружением; мы же удобно пользуемся тем и другим и с достаточным успехом можем подражать обоим упомянутым народам, хотя и не сравняться с ними. Скифов мы превосходим вооружением тяжелым, а легким близко к ним подходим; с немцами же совершенно наоборот. А потому против обоих мы должны употреблять обоюдо рода вооружение и создавать преимущество нашего положения».<sup>29</sup> Существо дела почти не изменится, если отнести это высказывание ко времени Киевской Руси.

Таким образом, своеобразие древнерусской оружейной культуры, которое десятилетиями считали результатом влияния соседних народов, было порождено сложными историческими усло-

виями и строилось на сочетании высокой восприимчивости и творческой самобытности.

В истории восточноевропейской военной техники русское оружейное дело сыграло глубоко прогрессивную роль: оно оказало мощное воздействие на ряд местных племен и народов. Многие нерусские земли, вошедшие в состав Киевского государства, теряют былую замкнутость и изолированность, происходит ломка старых порядков и ускорение общественно-экономических процессов, вместе с тем исчезают архаические, державшиеся веками формы оружия (например, неуклюжие колуновидные топоры). Новые военные средства (мечи, копья, топоры и др.) распространяются из центральных русских районов к побережью Финского залива, в Юго-Восточное Приладожье, на Муромщину и Рязанщину, в Суздальское Ополье и всюду приводят к отказу от старых образцов. В итоге иноязычные племена и группы, втянутые в орбиту русской государственности, познакомились и получили технически передовое и наиболее современное вооружение.

Во второй половине X в. самостоятельность русского оружейного ремесла окрепла настолько, что оно оказалось в состоянии влиять не только на окраинные иноплеменные земли, но и на более далеких европейских соседей.<sup>30</sup> Русские мечи, наконечники ножей мечей и сабель, чеканы и секиры, шлемы, позднее булавы, кистени и другие виды оружия проникли в Северную и Центральную Европу и вызвали там местные подражания. На территории от Волги до Прибалтики происходили военно-технические преобразования, имевшие общеевропейское значение. Не без влияния русского клинкового производства во всей Северной и Центральной Европе произошла переработка франкского меча и распространились рукояти новых форм. Русь приняла участие в создании необходимых для конной рубки мечей с искривленными навершием и перекрестьем. Прямым воздействием русского ремесла объясняется появление в Прибалтике с XI в. односторонних сабель-мечей, а в Волжской Болгарии с XII—XIII вв. сабельных гард круговой защиты руки. В Киеве был выработан наконечник ножен меча с «восточной» пальметкой, перенятый затем всеми североευропейскими меченосцами. Орнаментальные мотивы, встреченные в отделке киевского оружия, обнаружены на изделиях Дании, Швеции, о. Сааремаа. Русские дружинники ходили в золоченых сферо-конических шлемах. Эту моду заимствовали феодалы Венгрии, Польши и Самбии. Викинги усвоили чекан и конический шлем, которые они получили в Киевском государстве. Русь была крупнейшим поставщиком европейского оружия на Восток и сама торговала с Волжской Болгарией, Хорезмом, Арабским халифатом, а также с Чехией,

<sup>28</sup> А. Н. Кирпичников. Погребение воина XII—XIII вв. из южной Киевщины. Сб. ИМАИМ, вып. IV, Л., 1959, 224—225.

<sup>29</sup> П. Безсонов. Русское государство в половине XVII в., рукопись времен Алексея Михайловича, т. II, М., 1860, стр. 168.

<sup>30</sup> При обсуждении этого вопроса я хотел бы избежать преувеличений, натяжек, национального чванства. Речь идет о культурном воздействии и обогащении, которое с русской стороны признают также ученые Венгрии, Польши, Германии и Скандинавии (Т. Арне, П. Паульсен, А. Надольский, В. Сарновская, Н. Феттих и др.).

Венгрией, Польшей, славянским Поморьем, странами Прибалтики, Швецией (включая территорию совр. Финляндии). Известно, как высоко ценились на восточных рынках мечи и панцири, привозимые из русских земель,<sup>31</sup> а в далекой Франции знали «добрые кольчуги, сделанные на Руси».<sup>32</sup> Особенной мощи русская военная техника достигла во второй половине XII — первой половине XIII в. Темп ее развития убыстряется: каждые 50 лет появляется комплекс новых формообразований. В этот период (особенно к его концу) на Руси появляется ряд новинок международного класса. Некоторые из таких изделий являются по находкам древнейшими в Европе. Таковы шестоперы, наруч, крюк для натягивания арбалета, кольчуги с плоскими кольцами, конская маска, шпоры с пластинчатым козырьком и шпоры с колесиком. Изобретательность местных оружейников безусловно обогащала развитие военного дела не только в Восточной Европе.

Соприкосновение киевских дружин с печенежской ордой показало всю опасность военной угрозы со стороны степи. Сказалось это и технически. В раннекиевский период восточные сабли, кистени, булавы, шлемы, стрелы, пики, топоры-чеканы, снаряжение всадника и приемы конного боя были восприняты или оказали воздействие на формы и состав русского оружия и тактику его использования.<sup>33</sup> Однако в следующий период положение изменилось. За последнее время накапливается все больше фактов, свидетельствующих о проникновении русских боевых средств в среду кочевников.<sup>34</sup> Половцы, торки, берендеи, не довольствуясь захваченным на поле боя, начинают, очевидно, заказывать и покупать продукцию киевских оружейников. При раскопках курганов поросских черных клобуков обнаружено много русского оружия и другой утвари. Оказалось, что кочевники приобретали русские шлемы, сабли, кистени и булавы, стремяна, седла, возможно, кольчуги и узды. Притягательность русских военных изделий в период высоко развитой городской культуры неувидительна. Постоянный спрос на эти предметы объясняется тем, что ремесло у кочевников вообще развито слабее, чем у земледельцев, поэтому и вооружены они были, как правило, хуже своих оседлых соседей. Таким образом, каким бы многообразным ни казался процесс создания древнерусской оружейной культуры, он привел к возникновению неповторимого по своим особенностям мира военных средств и его нельзя представить без сложных взаимоотношений Руси, Запада и Востока.

<sup>31</sup> Б. А. Рыбаков. Ремесло..., стр. 474.

<sup>32</sup> А. И. Дробинский. Русь и Восточная Европа во французском средневековом эпосе. Ист. зап., т. 26, М., 1948, стр. 109.

<sup>33</sup> Отмечу, что византийское оружие в русских находках не опознано. Свидетельство о том, что киевский князь Изяслав «довольно от грек оружия купил и войскам своим роздал» (В. Н. Татищев. История Российская, кн. 3, М., 1774, стр. 40), пока не нашло археологического подтверждения.

<sup>34</sup> А. Н. Кирпичников. Шлем XII в. из погребения кочевника. В кн.: Археологические раскопки на Дону. Ростов-на-Дону, 1962, стр. 141.

Первая половина XIII в. застала Русь на новом военно-техническом подъеме, который был прерван монгольским вторжением 1237—1241 гг. Последовательное развитие русского военного дела было нарушено. В жизни русских земель это время отмечено ужасающей военной катастрофой. Бесконечные войны периода феодальной раздробленности сопровождались нередко серьезными опустошениями и бедствиями, обескровливали и тормозили развитие общества, но не настолько, чтобы вызвать его регресс. Монгольские полчища впервые за несколько истекших столетий принесли миру новую войну, основанную на тотальном уничтожении целых народов и их культуры. Звериная жестокость завоевателей превосходила все, что видели или слышали современники — азиаты и европейцы. Вступив на землю Руси, монголы одно за другим громили княжества и города, превращая их буквально в пустыню. Ожесточенные яростным сопротивлением захватчики, особенно в центральных и южных районах, поголовно истребляли все население. Монголы, стоявшие на весьма низкой ступени общественного и хозяйственного развития, не совершили переворота в военном деле и не были изобретателями новых боевых средств. Их успехи объясняются другими причинами. Монгольский воин, с детства привыкший к коню и натренированный в лучной стрельбе, был хорошо подготовлен к далеким походам и упорным боям. Не приходится отрицать высокого воинского умения монголов, опасных и ловких в наступлении и в обороне. Армия завоевателей во время европейских походов насчитывала 100—150 тыс. человек.<sup>35</sup> Монголы не знали феодальной неразберихи и могли сосредоточить в каждом отдельном месте мощный кулак сил. Можно предположить, что в сражении с войсками отдельных русских княжеств они обладали 10—30-кратным численным перевесом. Монголы, испытывавшие недостаток в железе и в оружейных мастерах,<sup>36</sup> пользовались военной техникой покоренных более культурных народов (специально монгольское оружие неизвестно), а приемы их полевого боя являлись типичными для азиатских кочевников. Армянский царевич Гайтон в книге «Ветроград историй страд Востока» (1307 г.) так описывает тактику монголов: «С ними очень опасно начинать бой, так как даже в небольших стычках с ними так много убитых и раненых, как у других народов в больших сражениях. Это является следствием их ловкости в стрельбе из лука, так как их стрелы пробивают почти все виды защитных средств и панцири (они сами и их лошади носят таковые из кожи). В сражениях в случае неудачи отступают они в организованном порядке; преследовать, однако, их очень опасно, так как они пово-

<sup>35</sup> Эта цифра проверяется тем, что в момент смерти Чингисхана в 1227 г. военные силы монголов по подсчету источников насчитывали 129 тыс. человек (Рашид ад-Дин. Сборник летописей, т. I, кн. 2, М., — Л., 1952, стр. 266—281). В. В. Бартольд считает, что «всего в войске Чингисхана было едва ли менее 150 000, едва ли многим более 200 000 человек» (Туркестан в эпоху монгольского нашествия. М., 1963, стр. 472).

<sup>36</sup> В. Spuler. Die Mongolen in Iran. Berlin, 1955, стр. 410—413.

рывают назад и умеют стрелять во время бегства и ранят бойцов и лошадей. Как только видят они, что противник при преследовании рассеялся и его ряды пришли в беспорядок, поворачивают они опять против него и таким образом достигают победы».<sup>37</sup> Монголы действительно без промаха стреляли из лука. Вот что сообщает об этом современник-европеец: «При первом столкновении на войне стрелы у них, как говорят, не летят, а как бы ливнем льются; мечами и копьями они, по слухам, бьются менее искусно».<sup>38</sup> Захватчики не имели собственной пехоты, их войско было в основном конным, легковооруженным и очень подвижным: «Бе же скоры на бой, тако же и на бегание, легци же суца, не обременяющесе ничим же тяготнее бегае же и паки возвращается и злодействени суть, аки демони».<sup>39</sup> Мы специально привели ряд источников, чтобы показать, что монголы, несомненно очень сильные в военном отношении, не внесли принципиально нового в искусство вооруженной борьбы. Монгольские всадники, страшные в полевом бою своим численным превосходством, патриархальной дисциплиной и массивным применением лука и стрел, с большим трудом и потерями брали русские крепости. В конце концов наступательный натиск завоевателей иссяк и стены некоторых западнорусских и центральноевропейских городов оказались для них непреодолимой преградой.

Для русских война против поработителей сопровождалась невиданным героизмом и кровопролитием, но она способствовала также ускоренному развитию техники и тактики. В эти бедственные для народа годы на первое место выдвигается не полевая, а крепостная война.<sup>40</sup> Сильно повысилось значение боя на расстоянии. Новые военные приемы выразились в массовом применении метательной и осадной техники: луков и стрел, арбалетов, камнеметных машин. При этом учитывались слабости противника: боязнь орудий прицельной дальнобойной борьбы (арбалеты и крепостные самострелы), нежелание осаждать хорошо укрепленные города, неспособность действовать малыми силами. Учтем при этом, что русские дружинники были вооружены, очевидно, не хуже, а лучше и разнообразнее татаро-монголов.

Усиление метательной техники отнюдь не означало, что оружие ближнего боя стало второстепенным. Копья, мечи, сабли, топоры как средства конного и пешего боя сохранили свое значение, правда, их употребление, особенно в условиях

крепостной войны, было возможным и эффективным главным образом в конце сражения. В дальнейшем, когда Русь несколько оправится после разгрома, значение полевых битв и средств ближнего боя вновь сильно возрастет.

Монгольское нашествие губительным образом отразилось на состоянии оружейного ремесла. Мастера были уничтожены или угнаны в неволю, некоторые формы вооружения исчезают вовсе. Намечился культурный разрыв с Центральной и Западной Европой, вместе с тем усиливается общая ориентализация русского военного дела. Потребуется усилия многих поколений мастеров и воинов, чтобы восстановить и развить военнотехнический потенциал страны. Страшные последствия монгольского погрома подорвали и замедлили, но не остановили развития русского вооружения. Многие из того, что было открыто, создано и использовано в домонгольский период, сохранится и перейдет к Московской Руси.

Итак, в настоящей работе рассмотрено оружие рукопашного боя, доспех и отчасти снаряжение всадников, прослежено его возникновение, развитие, распространение, тактическое использование, роль и значение тех или иных боевых средств в развитии войска, в военной и производственной жизни общества. С возможной тщательностью рассмотрены формы и хронология вещей, их систематизация и классификация. При этом была надежда, что научная обработка раннесредневекового оружия должна обеспечить ему качество надежного и полноценного источника для изучения не только военного дела, но и всей древнерусской культуры. Вещеведческий анализ привел к постановке ряда общих военно-исторических проблем, связанных с техническим оснащением дружины, снаряжением всадника и пехотинца, делением войска по виду оружия, тактикой боя, сложением комплекса вооружения, социальной структурой феодальной армии. Историю древнерусской боевой техники я стремился представить не как застывшее скопление фактов и описаний, а как движение, полное жизни и борьбы, как процесс, не свободный от противоречий. Насколько удалось справиться со всеми этими задачами, будет судить читатель. Знаю, однако, что историкомведчески завершил работу с той степенью полноты, которую считал необходимой. Представленной теме несомненно предстоит большое будущее. Здесь хотелось бы подчеркнуть, что древнее оружие таит в себе большие возможности для плодотворного исследования. Опираясь на результаты проделанного труда, можно констатировать, что древнерусское вооружение в течение трех веков прошло сложный, полный напряженных поисков, технических открытий путь полнокровного развития. Русская военная техника постоянно обогащалась достижениями восточных и западных народов. В свою очередь изучение русских боевых средств во многих отношениях имеет общеевропейское значение, измеряемое тем большим вкладом, который внесла Русь в развитие средневековой оружейной культуры.

<sup>37</sup> Цит. по: G. Strakosch-Grassmann. Der Einfall der Mongolen in Mitteleuropa in den Jahren 1241 und 1242. Innsbruck, 1893, стр. 27.

<sup>38</sup> С. А. АННИНСКИЙ. Известия венгерских миссионеров XIII—XIV вв. о татарах и Восточной Европе. Исторический архив. М. — Л., 1940, стр. 87 (сообщ. монаха Юлиана, 1237—1238 гг.).

<sup>39</sup> Никоновская летопись под 1225 г.

<sup>40</sup> Крепостная война в действиях русских войск начинает занимать все более значительное место со второй половины XII в., т. е. за столетие до монголов (А. Н. Кирпичников. Метательная артиллерия Древней Руси. МИА, № 77, 1958, стр. 12—13, 18).

## КАТАЛОГ НАХОДОК

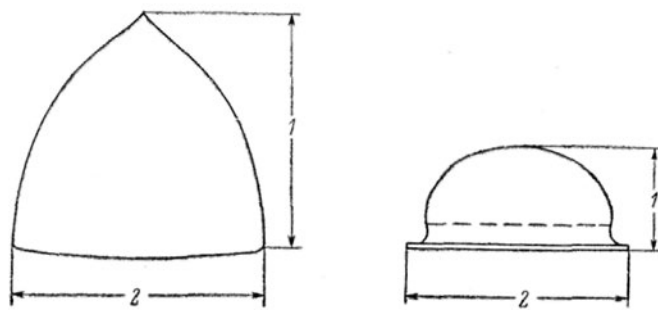

Система измерений.  
Графическое пояснение к Каталогу находок.

Наименование населенных пунктов и областное деление, приведенные в каталоге, соответствуют существовавшим в момент обнаружения предметов и тем данным, под которыми они уже опубликованы или значатся в музейных описях. В графе «Источник информации...» указываются, если возможно, наименование периодического или серийного издания, страница и номер рисунка. Год и место издания приводятся один раз и при повторных ссылках опускаются. Тире обозначает отсутствие сведений. Система измерений вещей, использованная при составлении каталога, поясняется на при-

лагаемой схеме. Вещи, тип которых по тем или иным причинам не был установлен, пронумерованы в каталоге не арабскими, а римскими цифрами. Номер, который имеет вещь в каталоге, сохраняется на картах, в тексте и в сносках. Нумерация предметов для каждого раздела каталога самостоятельна. В разделах о кольчугах и щитах вещи в пределах указанных хронологических периодов перечислены в географической последовательности с севера на юг, в разделе о шлемах эта же последовательность сохранена, только предметы сгруппированы вместе еще и по типам.

## КОЛЬЧУГИ IX—X вв.

№ п. п.	Место находки	Обстоятельства находки			Дата	Сохранность	Измерения, в мм		Источник информации о находке	Место хранения	Примечание
		исследователь	год	комплекс			диаметр кольца	толщина проволоки			
1	2	3	4	5	6	7	8	9	10	11	12
1	Старая Ладога	С. Н. Орлов	1950	Погребение 5	X в.	14 колец и их «остатки»	10	1.5	КСНИМК, в. 65, М., 1965, стр. 97	Новгородский исторический музей	—
2	Дурасовское городище у дер. Очищицовой, Костромская обл.	Е. И. Горюнова	1955—1956	Из слоя городища	X в.	Часть	—	—	МИА, № 94, 1961, стр. 110, рис. 53, 8	—	—
3	Новгород	А. В. Арциховский	1950	Из городского слоя	X в.	Обрывок	—	—	МИА, № 65, 1959, стр. 173	—	—
4	Княжое Село, бывш. Новгородская губ.	—	1912	Из кургана	VIII—IX вв.	10 колец	13	2 × 0.8	ОАК за 1912 г. Пгр., 1916, стр. 77, рис. 77	Гос. Эрмитаж, ОИШК, 852/129	—
5	Большое Тимерево, Ярославская обл.	М. В. Фехнер	1930	Курган 166	X в.	Обрывки	—	—	Ярославское Поволжье X—XI вв. М., 1963, стр. 61, рис. 36, 5	Ярославский исторический музей	—
6	Сарское, там же	Д. Эдинг	1927—1928	Из слоя городища	X в.	»	—	—	Д. Эдинг. Сарское городище. Ростов Ярославский, 1928, стр. 58	Музей Ростова Ярославского	—
7	Гнездово, бывш. Смоленская губ.	В. Д. Соколов	1882	Курган 31	X в.	Не меньше 10 колец	7	1	РИМ, Указатель памятников. М., 1893, стр. 99—100, № 250	ГИМ, хр. 117/29а	—
8	Там же	В. И. Сизов	1885	Большой курган (20)	X в.	Обрывки и куски	13	1—1.5	Там же, стр. 95—96, № 135	ГИМ, хр. 117/5а, 7а, 8б	В плетении найма из медных сваренных колец в 6 рядов
9	» »	То же	1898	Курган 15	X в.	Около 20 колец	14	2	Архив ЛОИА, ф. 1, 1898, № 172, л. 13, рис. на л. 17	ГИМ, хр. 48/3	—
10	» »	С. И. Сергеев	1898	Курган 7	X в.	Обрывки	14	1.5	ИАК, в. 15, СПб., 1903, стр. 35	ГИМ	—
11	» »	То же	1899	Курган 53 (42)	X в.	»	—	—	Там же, стр. 41	ГИМ	—
12	» »	» »	1901	Курган 86 (18)	X в.	Остатки свернутой кольчуги и бармицы? Часть	13 и 7	2 и 1	Там же, стр. 50—51	ГИМ, хр. 14/1, 117/8б	В плетении найма медных колец
13	» »	И. С. Абрамов	1905	Курган 24	X в.	Часть	9	1	ЗОРСА, т. VIII, в. 1, СПб., 1906, стр. 191	Гос. Эрмитаж, ОИШК, 812/360	В плетении золотые нити, пришившие от одежды
14	» »	Д. А. Авдусин	1905	Курган Ц-4	X в.	20 колец	—	—	МИСО, в. 2, Смоленск, 1957, стр. 165—166	—	—
15	Чернигов	—	1851	Курган «Княжны Черны»	X в.	Куски	—	—	Д. Я. Самоквасов. Могилы Русской земли. СПб., 1908, стр. 193	—	—
16	»	Д. Я. Самоквасов	1872	Гульбище	X в.	Целиком	14	2	Там же, стр. 195—197	ГИМ	—
17	»	То же	1872—1873	Курган «Черная могила»	960 г.	3 кольчуги	—	—	Там же, стр. 197—201	ГИМ	В плетении медные кольца
18	Волынцево, Сумская обл.	Д. Т. Березовец	1948	Из погребения	VIII—IX вв.	37 колец	—	—	Археологічні пам'ятки УРСР, т. III, Київ, 1952, стр. 244, табл. I, 2	—	—
19	Киев	С. С. Гамченко	1927	Курган 111	X в.	Обломки	—	—	М. К. Каргер. Древний Киев. М.—Л., 1950, стр. 177—178	—	—
20	»	—	1876	Курган 117	X в.	Целиком	—	—	Там же, стр. 190—191	—	—
21	Владимир-Волынский	—	1923	Из погребения	X—XI вв.	»	—	—	Записки наукового товариства ім. Шевченка, т. CLIV, Львів, 1937, стр. 204	—	—
22	Там же	—	1927	То же	X—XI вв.	»	—	—	Там же, стр. 204	—	—
23	Подгорцы, Львовская обл.	Т. Земенский	1881	Большой курган	Ок. 1000 г.	»	—	—	Zbiór wiadomości do antropologii krajowej. Kraków, 1882, t. VI, стр. 60—61	Музей Краковского университета	—



1	2	3	4	5	6	7	8	9	10	11	12
24	Титчиha, Воронежская обл.	А. М. Москаленко	1954—1962	Из слоя городища	X в.	Обрывок	—	—	Сведения А. М. Москаленко	—	—
25	Цимлянская, Ростовская обл.	М. П. Артамонов	1949—1951	Из славянского городища	2-я пол. X—нач. XII в.	Обломок	—	—	МИА, № 75, 1959, рис. 31, 5 на стр. 188	Гос. Эрмитаж	—
Кольчуги XI—XIII вв.											
26	Новгород	А. В. Арциховский	1950	Из городского слоя	XI—XIII вв.	8 обрывков	8—11	1—2	МИА, № 65, стр. 173—175; МИА, № 11, 1949, стр. 174, рис. 13, а и б	Гос. Эрмитаж, ОИРК, ИА АН СССР	В плетении обрывка XII в. кайма из медных колец в 4 ряда
27	Псков	Г. П. Гроздилов	1956	То же	XII в.	Обрывок	12	1.5	Археологический сборник, в. 4, Л., 1962, стр. 69	Гос. Эрмитаж, ОИРК	—
28	Тушково, Московская обл.	М. Г. Рабинович	1950 и 1954	Из слоя городища	XI—1-я пол. XIII в.	Отдельные кольца	—	—	СА, т. 29—30, М., 1959, стр. 277	—	—
29	Саки (Новоселье), бывш. Смоленская губ.	И. С. Абрамов	1905	Курган 55	XI в.	Обрывок	6	0.8	ЗОРСА, т. VIII, в. 1, стр. 200—201	Гос. Эрмитаж, ОИРК, 812/539—630	—
30	Бородино, Смоленская обл.	В. В. Седов	1958—1959	Из слоя городища	XIII в.	Кусок	—	—	МИА, № 92, 1960, стр. 101, рис. 57, 1	—	—
31	Минск	Э. М. Загоруйский	1957—1961	То же	1-я пол. XII в.	Два обрывка	—	—	Сведения Э. М. Загоруйского	Минский исторический музей ЛОИА	—
32	Новогрудок, Гродненская обл.	Ф. Д. Гуревич	1962	» »	2-я пол. XII в.	Кусок	7—8	0.6	Сведения Ф. Д. Гуревич	—	—
33	Лыково, бывш. Владимирская губ.	Случайная находка	1808	—	2-я пол. XII—нач. XIII в.	Целиком (?)	—	—	Государственная Оружейная палата московского Кремля, М., 1954, стр. 80, рис. 9	Оружейная палата московского Кремля	Принадлежала князю Ярославу Всеволодовичу
34	Юрьев-Польский, там же	К. Тихонравов	1852	Из кургана	XII—XIII вв.	»	—	—	ИАК, в. 15, стр. 78	—	Почти до колен, распалась
35	Любеч, Черниговская обл.	Б. А. Рыбаков	1958	Из слоя городища	XII—XIII вв.	Обрывки	—	—	Сведения Б. А. Рыбакова	ИА АН СССР	—
36	Нежин, там же	И. И. Едомаха	1962	Из кургана	XII—XIII вв.	Куски	8	1	Сведения И. И. Едомахи	Черниговский исторический музей КИМ	—
37	Киев	Фитингоф	1834	Из вады на Крещатике	1-я пол. XIII в.	Часть	—	—	Киевская Старина, т. XXVI, Киев, 1839, июль, стр. 256	—	—
38	»	В. В. Хвойка	1907	Из жилища	1-я пол. XIII в.	»	—	—	СА, т. 25, М., 1953, стр. 324	—	—
39	Белгородка, бывш. Киевская губ.	То же	1909—1911	То же	1-я пол. XIII в.	Две целиком	—	—	Тр. Московского предварительного комитета по устройству XV АС в Новгороде, М., 1911, стр. 63—64	КИМ?	—
40	Княжа Гора, там же	Н. Беляшевский и др.	1890	Из слоя городища	XII—1-я пол. XIII в.	1. Обрывок 2, 3. Два обрывка 4, 5. Два обрывка	7—8 10—12 13—14.5	1—1.2 1—2 2—2.5×0.6	Сведения КИМа То же » »	КИМ, 32296 КИМ, 32293 и 32295 КИМ, 32292 и б/н	—
41	Бывш. Каневский у., Киевская губ. (возможно, Княжа Гора)	—	1890	—	XII—XIII вв.	Целиком	10	1	Б. И. и В. И. Ханенко. Древности Приднепровья, ч. V, Киев, 1902, стр. 26, № 8; Указатель выставки Киевского общества древностей и искусств. Киев, 1897, стр. 29	—	Кольца уплощены Сильно повреждена, правый рукав утрачен
42	Бывш. Киевская губ. (?)	—	—	—	XII—XIII вв.	Обрывок	6	1	Сведения КИМа	КИМ, в-1416	—
43	Сахновка, бывш. Киевская губ.	В. Е. Гезе	1901	Из слоя городища	1-я пол. XIII в.	Обломок	—	—	Фотоархив ЛОИА, рис. III, 8276	КИМ	—
44	Пальчик, там же	Чижевский	1845	Из кургана	XII—XIII вв.	Целиком	—	—	В. Б. Антонович. Археологическая карта Киевской губ. М., 1895, стр. 124	—	—
45	Трилесы, там же	Хмелевский	1866	То же	XII—XIII вв.	»	—	—	Там же, стр. 47	—	—

1	2	3	4	5	6	7	8	9	10	11	12
46	Антоновка, бывш. Киевская губ.	Хмелевский	1870	Из кургана	XII—XIII вв.	Целиком	—	—	Тр. III АС, т. II, Киев, 1878, прил., стр. 28—30	—	—
47	Липовец, там же	О. Н. Макаревич и Краузе	1892	Курган 1	XII—XIII вв.	Целиком, одета на война	13	1.5	Н. Е. Брандебург. Путеводитель по СПб. артиллерийскому музею. СПб., 1902, стр. 54, № 132	Гос. Эрмитаж, ОИПК, 1904/4	—
48	Бурты, там же	Н. Е. Бранденбург	1892	Курган 241	XII—XIII вв.	Целиком	—	—	Сборник ИМАИМ, в. IV, Л., 1959, стр. 221, рис. 2	АИМ	—
49	Цозаровка, там же	То же	1891	Курган 250	XII в.	»	—	—	Н. Е. Бранденбург. Журнал раскопок. СПб., 1908, стр. 64—65	Гос. Эрмитаж, ОИПК, 910/14—15	Распалась на куски; кольчуга перекинута поперек туловища коня
50	Зеленки, там же	—	1887	Курган «Болганы»	XII—XIII вв.	»	—	—	Каталог выставки XI АС в Киеве. Киев, 1899, стр. 103—104, № 495	КИМ?	Свернута и положена под голову война
51	Пышки, там же	И. Крижановский?	—	Из кургана	XII—XIII вв.	Часть	13	2	Сведения КИМа	КИМ, 1416, В-334	—
52	Бернозовка, там же	Н. Е. Бранденбург	1895	Курган 384	XII—XIII вв.	Два обломка	—	—	Н. Е. Бранденбург. Журнал раскопок, стр. 191	—	—
53	Ковали, там же	Е. А. Зноско-Боровский	1897	Курган 53	XII—XIII вв.	Целиком, одета на война	—	—	А. Вобринский. Курганы и случайные находки близ м. Смелы, т. III. СПб., 1901, стр. 122—124	КИМ	—
54	Россава, там же	Э. К. Витковский	1858	Курган 2	XII—XIII вв.	Обломки, была одета на война	—	—	Archeologia, VIII, z. 1, Warszawa—Wrocław, 1958, стр. 124—125	Археологический кабинет Ягеллонского университета в Кракове	—
55	Там же	То же	1858	Курган 3	XII—XIII вв.	Целиком, одета на война	—	—	Там же, стр. 125—126	—	—
56	» »	» »	1858	Курган 4	XIII в.	То же	—	—	Там же, стр. 126—127	—	—
57	» »	» »	1860	Курган 7 (2)	XII—XIII вв.	Целиком	—	—	Там же, стр. 129—130, табл. V, 2	Археологический музей в Кракове	Свернута в клубок
58	» »	» »	1858—1860	Курган 15	1-я пол. XII в.	Обломки	—	—	Там же, стр. 133—134	Там же	—
59	» »	Д. Я. Самоквасов	1877	Курган III	XII—XIII вв.	Целиком	13	2	Д. Я. Самоквасов. Могилы Русской земли, стр. 225	ГИМ, хр. VIII-15/IV-5	—
60	Таганча, бывш. Киевская губ.	—	1894	Из кургана	—	—	—	—	И. А. Хойновский. Краткие археологические сведения о предках славян и Руси. Киев, 1896, стр. 118, № 652	До 1939 г. в Археологическом музее Варшавы	—
61	Бабичи, там же	—	1897	То же	XII—XIII вв.	В кусках	—	—	Н. Е. Бранденбург. Путеводитель по СПб. артиллерийскому музею, стр. 57, №№ 326 и 348	Гос. Эрмитаж, ОИПК 912/1	—
62	Мировка, там же	Дар И. О. Кинповича в КИМ	—	» »	XII—XIII вв.	Кусок	—	—	Сведения КИМа	КИМ, 18325	—
63	Корытищи, там же	Н. Я. Тарновский	—	» »	XII—XIII вв.	»	—	—	Н. И. Петров. Указатель церковно-археологического музея при Киевской духовной академии. Киев, 1897, стр. 15	КИМ, 6588	—
64	Воинская Гребля, Полтавская обл.	ИА АН УССР	1957	Из слоя городища	XI—1-я пол. XIII в.	»	—	—	КСИА АН УССР, в. 8, 1959, стр. 68	ИА АН УССР	—
65	Барды, бывш. Волынская губ.	—	—	—	XI—XII вв.	Целиком	—	—	В. Б. Антонович. Археологическая карта Волынской губ. М., 1901, стр. 14	КИМ?	—

1	2	3	4	5	6	7	8	9	10	11	12
66	Городок, Житомирская обл.	В. К. Гончаров	1946—1947	Из слоя городища	1-я пол. XIII в.	Части	—	—	Археологічні пам'ятки УРСР, т. III, 1952, стр. 183	—	—
67	Райки, там же	Ф. Н. Молчановский	1929—1935	То же	XII—1-я пол. XIII в.	3 целых и 40 обломков	10—12	2	В. К. Гончаров. Райковецкое городище. Киев, 1950, стр. 145, табл. XV, I	Обследованы две кольчуги в Житомирском историческом музее, б/н и 809, 621, 1028	У одной — вес 6150 г, состоит из 35775 колец; у второй — вес ок. 6 кг, состоит из 52000 колец
68	Городище, Хмельницкая обл.	М. К. Каргер	1959—1963	» »	1-я пол. XIII в.	1. 4 кольца 2. Ок. 55 колец, включая 4 обрывка 3. Целиком и ок. 90 колец, включая 5 обрывков Целиком	7—8.5 11—13 15—16	1 1.5—2 3.4—4×0.8	Сведения М. К. Каргера То же » »	ЛОИА » »	— — Кольца уплощены
69	Бывш. Кременецкий у., Волинская губ.	—	—	—	—	—	—	—	В. И. и Б. И. Ханенко. Древности Приднепровья, в. V, табл. II, 8а	—	—
70	Владимир-Волинский	М. К. Каргер	1956	Из городского слоя	XI в.	Кусок	8—10	1	Сведения М. К. Каргера	ЛОИА	—
71	Вигаданка, ок. Владимира-Волинского	—	1931	Из р. Буг	XI в.	Целиком	—	—	Записки наукового товариства ім. Шевченка, т. CLIV, стр. 190 и 261	—	—
72	Чермно, Грубешовская обл. в Польше	Польские археологи	1952	Из слоя городища	XII—XIII вв.	7 колец	15	1	Archeologia Polski, t. IV, z. 1, Warszawa, 1959, стр. 125, табл. XVI, № 66 на стр. 145	—	—
73	Луцк, Волинская обл.	—	—	—	XI—XIII вв.	Два целых	—	—	О. Ратиц. Древноруські археологічні пам'ятки на території західних областей УРСР. Київ, 1957, стр. 11	—	—
74	Межерички, бывш. Подольская губ.	А. М. Абаза	1895	Курган 1	XIII в.	«Остатки»	—	—	ЗРАО, т. VIII, н. с., СПб., 1896, стр. 171	—	—
75	Там же	То же	1895	Курган 2	XIII—XIV вв.	Целиком	11	1.5	Там же, стр. 171	ГИМ, хр. 16/3	—
76	Крылос, Ивано-Франковская обл.	Я. Пастернак	1938—1941	Из слоя городища	XII—XIII вв.	»	—	—	Я. Пастернак. Старый Галич. Краків-Львів, 1944, стр. 183	—	—

## ШЛЕМЫ X—XIII вв.

№ п. п.	Место находки	Обстоятельства находки			Тип	Дата	Измерения, в см		Источник информации о находке	Место хранения	Примечание
		руководитель раскопок	год	комплекс			высота корпуса	диаметры основания			
1	2	3	4	5	6	7	8	9	10	11	12
1	Гнездово, бывш. Смоленская губ.	С. И. Сергеев	1901	Курган 86 (18)	I	X в.	18	22	ИАК, в. 15, СПб., 1905, стр. 50—51, рис. 91	ГИМ	Реставрирован
2	Немия, бывш. Подольская губ.	Из случайных находок	1892	—	I	XI в.	—	22—23?	САГ 1962, № 2, стр. 230—234	Музей в г. Дебрецен, Венгрия	Орнаментальные позолоченные украшения На челе медная бляха
3	Чернигов	Д. Я. Самоквасов	1872	Курган «Гульбище»	II	X в.	20	22×25	Д. Я. Самоквасов. Могильные древности Северянской Черниговщины. М., 1916, рис. 44 на стр. 37	ГИМ	
4—5	»	То же	1872—1873	Курган «Черная могила»	II	960-е годы	22	23×19	Там же, рис. 5 и 7	ГИМ и КИМ	Оба с медной обтяжкой на тулье; обмерен один, сохранившийся в ГИМе, от второго есть только навершие

1	2	3	4	5	6	7	8	9	10	11	12
6	Мокрое, Ровенская обл.	Случайные раскопки	1925	Из кургана	II	Ок. 1000 г.	22	22	Z. Bocheński. Polskie szyszaki wczesnośredniowieczne. Kraków, 1930, стр. 8-9, табл. IV	Из музея в г. Дубно утрачен	С медной обтяжкой, навершия нет
7	Райки, Житомирская обл.	Ф. Н. Модчановский	1929-1935	Из слоя городища	II	XII-1-я пол. XIII в.	18	18 × 22.5	В. Р. Гончаров. Райковецкое городище. Киев, 1950, табл. XV.	Житомирский музей	Навершие и наносник утрачены
8	Владимир-Волынский	Из случайных находок	1931	Из погребения	II?	X-XI вв.?	—	—	A. Sunkalowski. Materiały do pradziejów Wołynia i Polesia wołyńskiego. Warszawa, 1961, стр. 168	—	Обложен медным листом и «инкрустирован»
9	Гнездово, бывш. Смоленская губ.	В. И. Сизов	1885	Большой курган (№ 20)	IIA	X в.	—	—	МАР, № 28, СПб., 1902, стр. 66, рис. 16 и 17	ГИМ	Следы золотой насечки, остатки бармицы
10	Киев	М. К. Каргер	1939	Тайник Десятинной церкви	IIA	1-я пол. XIII в.	18	17	М. К. Каргер. Археологические исследования древнего Киева. Киев, 1950, стр. 122-123, рис. 81	КИМ	—
11	Росава, бывш. Киевская губ.	—	1858-1860?	Курган 15	IIA	XIII в.	20	25	Archeologia, VIII, z. 1, Warszawa - Wrocław, 1958, стр. 133-134, табл. XI, 1	До 1939 г. в Археологическом музее Кракова	—
12	Бабичи, там же	Случайные раскопки	1897?	Из кургана	IIA	XII-XIII вв.	18	22	И. Е. Бранденбург. Путеводитель по СПб. артиллерийскому музею. СПб., 1902, стр. 57, №№ 326 и 348	Гос. Эрмитаж, ОИШК, колл. 912	Медная обтяжка и орнаментальные украшения
13	Трилесы, там же	Хмелевский	1865 или 1866	То же	IIБ?	XII-XIII вв.	—	—	И. А. Хойновский. Краткие археологические сведения о предках славян и Руси. Киев, 1896, стр. 107	—	—
14	Бурты, там же	Н. Е. Бранденбург	1892	Курган 261	IIБ	XII-XIII вв.	20	20 × 25	Сб. ИМАИМ, в. 4, Л., 1959, стр. 221-222 и рис. 1, 1	АИМ	Наносник и шпиль обломаны, остатки бармицы
15	Зеленки, там же	—	1887	Курган «Болгань»	IIБ	XII-XIII вв.	—	—	Каталог выставки XI АС в Киеве. Киев, 1899, стр. 103, № 494; Архив АИМ, фонд Н. Е. Бранденбурга, № 90, л. 63 и об.	—	Обломки и остатки бармицы
16	Таганча, там же	—	1894	Из кургана	IIБ	XII-XIII вв.	26	21	И. А. Хойновский. Краткие археологические сведения. . . . стр. 118, № 651 и табл. VI	До 1939 г. в Военном музее Варшавы	Следы серебряной платировки
17	Мировка, там же	И. О. Книпович?	—	То же	IIБ	XII-XIII вв.	23	19	Каталог КИМ, рукописный, № 18323	КИМ	Сохранился частично
18-19	Княжка Гора, там же	—	1890	Из слоя городища	IIБ?	XII-XIII вв.	—	—	Каталог украинских древностей колл. В. В. Тарновского. Киев, 1898, стр. 17, №№ 746-747	—	Остатки верхней части корпуса и двух шпилей
20	Украина (?)	—	До 1894	—	IIБ	XII-XIII вв.	21	19.5 × 23	ИАК, в. 2, СПб., 1902, стр. 89-90, рис. 13	Гос. Эрмитаж, арсенал	Шпиль утрачен
21	Липовец, бывш. Киевская губ.	О. Н. Макаревич и Краузе	1892	Курган 1	III	XII-XIII вв.	28	22	Н. Е. Бранденбург. Путеводитель по СПб. артиллерийскому музею, стр. 54, № 132	Гос. Эрмитаж, ОИШК, колл. 904	С маской, шпиль утрачен
22	Ковали, там же	Е. А. Зноско-Боровский	1897	Курган 53	III	XII-XIII вв.	23	20	А. Бобринский. Курганы и случайные находки близ м. Смелы, т. III. СПб., 1901, стр. 122-123	—	С маской
23	Городище, Хмельницкая обл.	М. К. Каргер	1959	Из слоя городища	III?	1-я пол. XIII в.	—	—	Сведения М. К. Каргера	ЛОИА	Только обломки маски, 15 × 10.5
24	Лыково, бывш. Владимирская губ.	Случайная находка	1808	—	IV	2-я пол. XII в.	19	21	СА, 1958, № 4, стр. 63-65, рис. 8, 3	Оружейная палата московского Кремля, 4672 (4385)	С позолоченными серебряными накладками; принадлежал князю Ярославу Всеволодовичу

Продолжение

1	2	3	4	5	6	7	8	9	10	11	12
25	Никольское, бывш. Орловская губ.	Случайная находка	1866	—	IV	2-я пол. XII—1-я пол. XIII вв. Сер. XII в.	20,5	23	ИАК, в. 2, стр. 91—92	Гос. Эрмитаж, Отдел Востока	Сплошная серебряная платировка с позолотой
26	Вщиж, Брянская обл.	Б. А. Рыбаков	1947	Из слоя городища	IV		—	—	По следам древних культур. М., 1953, рис. на стр. 104	ГИМ	Только наносник
27	Киев	Фиттингоф	1834	«При разрытии земляного вала на Крещатине»	IV	1-я пол. XIII в.	20,5	23	Киевская старина, т. XXVI, Киев, 1839, июль, стр. 255	КИМ	—
28—29	Городище, Хмельницкая обл.	М. К. Каргер	1958 и 1960	Из слоя городища	IV	1-я пол. XIII в.	—	—	Сведения М. К. Каргера	ЛОИА	Оба в обломках, на одном следы серебряной платировки
30	Пешчи, бывш. Киевская губ.	Н. Е. Бранденбург	1894	Курган 323	V	XII—XIII вв.	18	25	Н. Е. Бранденбург. Журнал раскопок. СПб., 1908, стр. 87	Гос. Эрмитаж, ОИПК, 898/51	Поля плохо сохранились; остатки бармицы
31—32	Межерички, бывш. Подольской губ.		1895	Курган 1 и 2	V?	XIII—XIV вв.	—	—	ЗРАО, т. VIII, н. с., СПб., 1896, стр. 171	—	К типу отнесены условно

Шлемы X—XIII вв. (тип неизвестен)

I	Чепелевка, бывш. Киевской губ.	Хмелевский	1871	Из кургана	—	XII—XIII вв.?	—	—	В. В. Антонович. Археологическая карта Киевской губ. М., 1895, стр. 51	—	—
II	Яблоновка, там же	—	1865	То же	—	XII—XIII вв.	—	—	Там же, стр. 90	—	—
III	Россава, там же	Э. К. Витковский (?)	1858	Курган 4	—	XIII в.	—	—	Archeologia, VIII, z. 1, Warszawa—Wroclaw, 1958, стр. 126—127	—	Шлем (?) в обломках
IV	Владимир-Волынский	Случайные раскопки	1923	Из погребения	—	Ок. 1000 г.?	—	—	Записки научного товарищества им. Шевченка, т. CLIV, Львів, 1937, стр. 204	—	«Золоченый»
V	Крылос, Станиславская обл.	Я. Пастернак	1930-е годы	Из слоя городища	—	XI—XIII вв.	—	—	Сведения Ивано-Франковского музея	Ивано-Франковский музей	Обломки

Щиты X—XI вв.

№ п. п.	Место находки	Обстоятельства находки			Дата	Умбон			Источник информации о находке	Место хранения	Примечание
		руководитель раскопок	год	комплекс		высота	диаметр основания	тип			
1	2	3	4	5	6	7	8	9	10	11	12
1	Шуковщина, Юго-Восточное Приладожье	Н. Е. Бранденбург	1878—1886	Курган XLV, комплекс 1	Конец X в.	7,8	15,5	II	МАР, № 18, СПб., 1895, стр. 107—108, табл. XIII, 6	ГИМ, хр. 150/1	По краю щита бронзовые оковки
2	Слизнега, там же	То же	1878—1886	Курган XV	X в.	—	—	I?	Там же, стр. 115	ГИМ, хр. VIII, 1356	Обломки умбона
3	Кирилина, там же	» »	1878—1886	Курган XXXIX, нижний слой, комплекс 2	X в.	—	—	I	Там же, стр. 119—120	ГИМ?	По краю щита железные оковки
4	Заозерье, там же	В. И. Равдоникас	1928	Курган 6, комплекс VI	Конец X в.	8,5	17,5	II	W. I. Raudonikas. Die Normannen der Wikingerzeit und das Ladogagebiet. Stockholm, 1930, стр. 44, рис. 42	Гос. Эрмитаж, ОИПК, 700/67	—

1	2	3	4	5	6	7	8	9	10	11	12
5	Старая Ладога	Н. П. Решников	1910	Из слоя городища	X—XI вв.	—	15	I	Старая Ладога. II., 1948, стр. 82	—	—
6	Михайловское	В. А. Городцов	1902	Курган 1	2-я пол. X в.	—	—	—	Ярославское Поволжье в X—XI вв. М., 1963, стр. 61	ГИМ	15 железных оковок от края щита
7	Гнездово, бывш. Смоленская губ.	В. И. Свзлов	1880	Курган 11 (19)	X в.	—	—	I	РИМ, Указатель памятников. М., 1893, стр. 94, № 131	ГИМ	Умбон поврежден
8—9	Там же	»	1885	Большой курган (20)	X в.	6.2—7.3	14.5—16	I	Там же, стр. 95, № 135	ГИМ	Даны размеры № 8; по краю одного щита железные оковки
10	» »	»	1896	Курган 54	X в.	6.5	14.7	I	МАР, № 28, СПб., 1902, стр. 22—23	ГИМ	Умбон поврежден
11	» »	»	1899	Курган 6 или 16	X в.	8	15.3	I	ГИМ, Архив III отд., 1956, № 25, б/л., № 159	ГИМ, хр. 117/13а	То же
12	» »	С. И. Сергеев	1899	Курган 56 (6)	X в.	7	15	I	ИАН, в. 15, СПб., 1905, стр. 42	ГИМ, хр. 117/86	» »
13	» »	»	1899	Курган 58 (14)	X в.	7	16	I	Там же, стр. 42—43, рис. 93	ГИМ	Обломки умбона
14	» »	Случайные раскопки	1898	Из кургана	X в.	7	13.7	I	Архив ЛОИА, ф. 1, 1899, № 106, л. 49, № 193	ГИМ, хр. 117/446	—
15	» »	То же	1899	То же	X в.	—	14.5	I	Там же, № 197	ГИМ, хр. 117/156	Обломки умбона
16	Чернигов	Д. Я. Самоквасов	1872	Гульбище	X в.	—	—	—	Д. Я. Самоквасов. Могильные древности Северной Черниговщины. М., 1916, стр. 37, рис. 49	ГИМ	Обломки умбона?
17	»	» »	1872—1873	Курган «Черная могила»	980-е годы	—	—	—	Там же, стр. 21, рис. 22	ГИМ	То же
18	Шестовицы, Черниговская обл.	Д. Н. Блифельд	1948	Курган IX	X в.	6.5	13.2	I	Археологічні пам'ятки УРСР, т. III, Київ, 1952, стр. 128, табл. II, 6, 3	ИА АН УССР	Оковки края щита
19	Киев	Случайные раскопки	1876	Погребение 117	X в.	—	—	—	М. К. Каргер. Древний Киев, т. I. М.—Л., 1950, стр. 190—191.	—	—
20	Цимлянская, Ростовская обл.	М. И. Артамонов	1949—1951	Из славянского слоя городища	XI в.?	5.5	13.4	I	МИА, № 75, 1930, стр. 189, рис. 31, 6 и рис. 33 на стр. 191	Гос. Эрмитаж	—
Щиты XII—XIII вв.											
21	Помусе, бывш. Виленская губ.	Э. А. Вольтер	1888—1889	Погребение 8	XII—XIII вв.	—	—	—	Архив ЛОИА, ф. 1, 1889, № 43, л. 114	—	Отмечен умбон; место хранения неизвестно
22	Кроны (Курона), бывш. Виленская губ.	» »	1888	Погребение 16	XII—XIII вв.	—	—	—	Там же, лл. 120—120 об.	—	Отмечен умбон и железная рукоять от щита; место хранения неизвестно
23	Киев	В. В. Хвойка	1907	Из слоя городища	1-я пол. XIII в.	—	—	—	СА, т. XXV, М., 1956, стр. 335	—	Остатки деревянного щита, обтянутого кожей и оббитого медными гвоздиками

## АЛФАВИТНЫЙ СЛИСОК НАСЕЛЕННЫХ ПУНКТОВ, ПЕРЕЧИСЛЕННЫХ В КАТАЛОГЕ НАХОДОК <sup>1</sup>

- Алчедар, панцири, стр. 16.  
Антоновка, кольчуги, 46.
- Бабичи, кольчуги, 61; шлемы, 12.  
Барды, кольчуги, 65.  
Белгородка [Белгород], кольчуги, 39.  
Беркозовка, кольчуги, 52.  
Большое Тимерево, кольчуги, 5.  
Бородино, кольчуги, 30.  
Бурты, кольчуги, 48; шлемы, 14.
- Вигаданка, кольчуги, 71.  
Владимир-Волынский, кольчуги, 21, 70; шлемы, 8, IV.  
Воинская Гребля [Воин], кольчуги, 64; панцири, стр. 17.  
Волынцево, кольчуги, 18.  
Вшиж, шлемы, 26.
- Гнездово, кольчуги, 7—14; шлемы, 1, 9; щиты, 7—15.  
Городище, кольчуги, 68; шлемы, 23, 28—29.  
Городск, кольчуги, 66.
- Донецкое городище [Донец], панцири, стр. 17.  
Друцк, панцири, стр. 16.  
Дурасовское городище, кольчуги, 2.
- Зайцевское городище, панцири, стр. 17.  
Заозерье, щиты, 4.  
Зеленки, кольчуги, 50, шлемы, 15.  
Карачевка, см. Донецкое городище.  
Киев, кольчуги, 19—20, 37—38; шлемы, 10, 27; щиты, 19, 23.  
Бывш. Киевская губ., кольчуги, 42; панцири, стр. 16.  
Кирилина, щиты, 3.  
Китаев, панцири, стр. 17.
- Княжа Гора [Родня], кольчуги, 40—41 (?); шлемы, 18—19.  
Княжое Село, кольчуги, 4.  
Ковали, кольчуги, 53; шлемы, 22.  
Корытищи, кольчуги, 63.  
Бывш. Кременецкий уезд, кольчуги, 69.  
Кроны [Курона], щиты, 22.  
Крылос [Галич], кольчуги, 76; шлемы, V.
- Липовец, кольчуги, 47; шлемы, 21.  
Луцк, кольчуги, 73.  
Лыково, кольчуги, 33; шлемы, 24.  
Любеч, кольчуги, 35; панцири, стр. 17.
- Межорички, кольчуги, 74—75; шлемы, 31—32.  
Минск, кольчуги, 31; панцири, стр. 17.  
Мировка, кольчуги, 62; шлемы, 17.  
Михайловское, щиты, 6.  
Мокрое, шлемы, 6.
- Нежин, кольчуги, 36.  
Немия, шлемы, 2.  
Никульчино, панцири, 19.  
Новгород, кольчуги, 3, 26; панцири, стр. 17, 19.  
Новогрудок, кольчуги, 32; панцири, стр. 17.  
Никольское, шлемы, 25.
- Очинишево, см. Дурасовское городище.
- Пальчик, кольчуги, 44.  
Пешки [Пышки], шлемы, 30; кольчуги, 51.  
Подгорцы [Плинеск], кольчуги, 23; панцири, стр. 16.  
Помусе, щиты, 21.  
Псков, кольчуги, 27.
- Пышки, см. Пешки.
- Райки, кольчуги, 67; шлемы, 7.  
Россава, кольчуги, 54—59; шлемы 11, III.
- Саки, кольчуги, 29.  
Сарское, кольчуги, 6.  
Сахновка, кольчуги, 43.  
Смоленск, панцири, стр. 19.  
Старая Ладога, кольчуги, 1; щиты 5.  
Сязнега, щиты, 2.
- Таганча, кольчуги, 60; шлемы, 16.  
Титчиха, кольчуги, 24.  
Трилесы, кольчуги, 45; шлемы, 13.  
Торопец, панцири, стр. 19.  
Тушково, кольчуги, 28.
- Украина (?), шлемы, 20.
- Хотомель, панцири, стр. 17.
- Цимлянская [Саркел — Белая Вежа] кольчуги, 25; щиты, 20; панцири стр. 16, 17.  
Цозаровка, кольчуги, 49.
- Чепелевка, шлемы, I.  
Чермно [Червень], кольчуги, 72 панцири, стр. 19.  
Чернигов, кольчуги, 15—17; шлемы, 3—5; щиты, 16—17.
- Шестовицы, щиты, 18.  
Щуковщина, щиты, 1.
- Юрьев-Польский, кольчуги, 34.
- Яблонька, шлемы, II.

<sup>1</sup>Цифры после названия обозначают номер, которым помечен предмет в каталоге и на карте. В квадратных скобках — древние исторические названия. В списке, где упомянуты населенные пункты, в которых найдены части панцирей (сведения о последних сконцентрированы не в каталоге находок, а в соответствующей главе текста), приводится не номер по каталогу, а страница текста.

## СПИСОК СОКРАЩЕНИЙ

АИМ	— Артиллерийский исторический музей.	ЛОИА	— Ленинградское отделение Института археологии Академии наук СССР.
ШОР	— Археологическая летопись Южной России.	МАК	— Материалы по археологии Кавказа.
АН	— Академия наук.	МАР	— Материалы по археологии России.
АС	— Археологический съезд.	МАЭ	— Музей антропологии и этнографии Академии наук СССР.
ВИ	— Вопросы истории.	МГУ	— Московский государственный университет.
ВОРАО	— Восточное отделение Русского археологического общества.	МДАПВ	— Материалы і дослідження з археології Прикарпаття Волині.
ВУЛЖ	— Владимирская ученая архивная комиссия.	МИА	— Материалы и исследования по археологии СССР.
ГАИМК	— Государственная академия истории материальной культуры.	МИАЛ	— Материалы и исследования по археологии Латвийской ССР.
ГИМ	— Государственный Исторический музей.	МИСО	— Материалы по изучению Смоленской области.
ДИМ	— Днепропетровский исторический музей.	ОАК	— Отчет Археологической комиссии.
ЗОРСА	— Записки Отделения русской и славянской археологии Русского археологического общества.	ОИРК	— Отдел истории русской культуры Государственного Эрмитажа.
ЗРАО	— Записки Русского археологического общества.	ОИПК	— Отдел истории первобытной культуры Государственного Эрмитажа.
ПА	— Институт археологии Академии наук СССР.	ОРЯС	— Отделение русского языка и словесности.
ИА АН УССР	— Институт археологии Академии наук Украинской ССР.	ПСРЛ	— Полное собрание русских летописей.
ИАК	— Известия Археологической комиссии.	РАНИОН	— Российская ассоциация научно-исследовательских институтов общественных наук.
ИГАИМК	— Известия Государственной академии истории материальной культуры.	РИМ	— Российский исторический музей.
ИМАИМ	— Исследования и материалы Артиллерийского исторического музея.	СА	— Советская археология.
ИЮЛЕАЭ	— Известия Общества любителей естествознания, антропологии и этнографии.	ТОДРЛ	— Труды Отдела древнерусской литературы Института русской литературы.
ИРАИЖ	— Известия Русского археологического института в Константинополе.	ЦГИА СССР	— Центральный государственный исторический архив.
ИТУАК	— Известия Таврической ученой архивной комиссии.	ЧИОНЛ	— Чтения в Историческом обществе Нестора летописца.
КИМ	— Киевский исторический музей.	ЧОИДР	— Чтения в Московском обществе истории и древностей российских.
КСИА	— Краткие сообщения Института археологии Академии наук СССР.	AA	— Acta Archaeologica.
КСИИМК	— Краткие сообщения Института истории материальной культуры Академии наук СССР.	ESA	— Eurasia Septentrionalis Antiqua.
КУАК	— Костромская ученая архивная комиссия.	ш	— Finskt Museum.
ЛИМ	— Львовский исторический музей.	MW	— Materialy wczesnosredniowieczne.
		NF	— Noue Folge.
		SMYA	— Suomen Muinaismuistoyhdistyksen Aikakauskirja.
		WA	— Wiadomosci Archeologiczne.
		ZWK	— Zeitschrift für historische Waffen und Kostumkunde.



A. KIRPITCHNIKOV

## LES ARMES DE LA RUSSIE MÉDIEVALE

### Volume 3

Les deux premiers sont publiés en 1966

#### RÉSUMÉ

#### L'ARMURE, ENSEMBLE DES ARMES ET DES ARMURES ET LEUR UTILISATION, IX—XIII<sup>e</sup> SIÈCLES

#### L'ARMURE

##### Chapitre 1

#### LES COTTES DE MAILLES ET DES PANSIÈRES (112 exemplaires, pièces entières et fragments)

Les slaves orientaux ont emprunté cette manière de protéger le corps aux peuples d'Orient ainsi que, et cela surtout, aux Germains.

D'habitude, les anneaux des cottes de mailles sont alternativement soudés et rivés.

Aux XII—XIII<sup>e</sup> ss. on voit apparaître les cottes de mailles uniquement en anneaux soudés et les bas faits de petits anneaux de fer. Alors les cottes de mailles deviennent longues à mi-jambe et leurs anneaux-aplaties. Simultanément avec la cotte de mailles étaient en usage les broignes, fabriquées de plaques métalliques. Les plaques de cette sorte, approximativement des 26 armures des IX—XIII<sup>e</sup> ss. étaient découvertes dans 18 points géographiques de la Russie.

Les plaques s'étaient liées par les courroies (lamellar armure). Une autre construction consistait de l'armure en écailles (scale armour). Au XIII<sup>e</sup> siècle surviennent les brigandines, composées de grandes et longues bandes, les jambières et les brassards.

##### Chapitre 2

#### LES HEAUMES (37 exemplaires et leurs parties)

Les heaumes des slaves orientaux remontent aux anciens exemples asiatiques. C'est au Xe siècle que se forme un heaume modèle phéroconique et doré, qui demeure longtemps en usage des guerriers féodaux (type I).

Les heaumes du combat étaient aussi en vogue chez certains voisins occidentaux de la Russie. Il paraît, que l'Etat de Kiev était un des pays intermédiaire, qui fit connaître aux chevaliers de l'Europe occidentale le heaume conique d'Asie (type I). Aux XII—XIII<sup>e</sup> siècles sont répandus les heaumes des formes communes pour les russes ainsi que pour les nomades. Ce que le poids des armes augmente fait naître les heaumes aux visières et aux lous. L'affinité des heaumes russes et de ceux de l'Orient était mise au monde par les particularités de la tactique du combat à cheval et par l'usage du sabre.

##### Chapitre 3

#### LES BOUCLIERS

Les boucliers du Xe s. (on avait trouvé les restes de 23 exemplaires) étaient de préférence ronds, pourvus du lisérés métalliques et d'umbons sphériques et sphéroconiques. Aux environs de l'an 1000, dans toute l'Europe, la Russie y comprise, on voit paraître les boucliers de cavalerie de forme d'amande. Vers la fin du XII<sup>e</sup> siècle il se réduit de dimension, perd ses parties métalliques, et l'on peut on manipuler lors du combat d'une manière active. Dans le deuxième tiers du XIII<sup>e</sup> siècle les boucliers en forme d'amande se transforment en ceux de forme triangulaire.

#### L'ENSEMBLE DES ARMES ET DES ARMURES ET LEUR UTILISATION

##### Chapitre 1

#### L'ENSEMBLE D'ARMEMENT RUSSE MÉDIEVALE D'APRÈS LES MONUMENTS ARCHÉOLOGIQUES

On y confronte l'armement, provenant de 1305 sépulcres et de 100 cités. Avec cela, on établit le lieu et la destination d'une espèce d'arme

et les combinaisons simultanées et communes, dans lesquelles on trouve les armes différentes. Une analyse des objets munis de pièces de guerre permit non seulement de se faire une idée de l'équipement technique des troupes, mais aussi de juger jusqu'à quel point la société fut-elle militarisée.

## Chapitre 2

### L'ARMEMENT ET LES TROUPES AU DÉBUT DU MOYEN ÂGE

Sont envisagés: le rôle et l'importance de l'infanterie et de la cavalerie pendant les diverses périodes de l'évolution de la Russie, le temps où la cavalerie est apparue en qualité des troupes de masse; l'infanterie et la cavalerie au Nord et au Sud du pays, la répartition des troupes selon le genre et l'espèce de l'armement et leur équipement. Ensuite, on caractérise l'utilisation des armes aux stades différents de la bataille, et l'on reconstruit la succession en usage des armes offensives et, surtout, la manière particulière de s'en servir. Les arcs et les flèches s'étaient employés quand les troupes étaient en guerre s'approchaient; les lances — par excellence — au moment de la première ruée dans un ordre régulier, ainsi que pendant la poursuite; les glaives, les sabres, les haches de guerre, les massues, les fléaux d'armes furent mis en œuvre au combat corps à corps.

Les étapes historiques et les voies de développement de l'ancienne technique militaire russe.

Aux IX—Xe ss., simultanément avec la formation de l'Etat, une révolution technique eut lieu, dont la suite fut un réarmement complet des troupes.

C'est à cette époque que fut créé l'arsenal militaire de la Russie, qui subissait ensuite une modification graduelle.

Les armes du combat corps à corps, par excellence l'arme perforante et hachée, deviennent de plus en plus importantes pour l'issue de la bataille. A partir du XIe siècle une valeur de plus en plus grande est attachée aux cavaliers armés de lance, qui étaient en base de la classe dirigeante et le noyau de la drougine.

La technique militaire russe atteignit une puissance extraordinaire à la deuxième moitié du

XII — première moitié du XIIIe siècle. Chaque délai de 50 ans fournit un ensemble de nouveautés techniques (lourdes lances-épieu, crocs à l'arbalète, cottes de mailles en anneaux plats, heaumes à visière, calottes défensives des chevaux, éperons à ruelle).

Une union contraste des moyens du combat de cavalerie et d'infanterie caractérisait la Russie. Les traits de l'Orient et de l'Occident se trouvaient heureusement réunis en moyen du combat de l'Etat de Kiev, ce que formait quelque chose d'extraordinaire dans une ambiance eurasiennne.

Aux IX—Xe ss. on pouvait trouver plusieurs traits communs dans les armements et dans les procédés militaires de la Russie et d'autres Etat européens, à titre d'exemple — la prépondérance du combat d'infanterie. A partir du XIe siècle, on voit apparaître les distinctions, qui, en ce qui concerne la Russie, consistaient en existence d'une infanterie active, en emploi en masse de la cavalerie légère et des moyens rapides du combat à cheval: des sabres, des arcs et des flèches, des massues et des fléaux d'armes. Cependant, encore aux XII—XIIIe ss., en Russie, ainsi qu'en Occident, les piques, les éperons, les armures en anneaux, les boucliers, les selles, les arbalètes, les ballistes, la division en détachements de tactique, les procédés du combat aux piques furent les mêmes.

Pendant la période, où se formait l'Etat de Kiev, les armuriers et les guerriers russes se furent rendus de meilleurs échantillons des armes étrangères. Aux XI—XIIIe ss. le métier de guerre local devient de lui-même une source puissante d'influences techniques sur les voisins sédentaires et nomades. Les œuvres des armuriers du pays pénétrèrent dans les pays européens, y excitèrent des imitations (par exemple, heaumes, certaines haches de guerre, pointes des fourreaux de glaives). Elles furent surtout appréciées et acquises par les nomades.

L'étude de la technique de guerre russe du début du moyen âge est en quelque sorte, d'une importance européenne, mesurée (déterminée) par la contribution qu'avait apportée la Russie au développement de la culture d'armes.



Рис. 14. Кольчуга из кургана Липовец (№ 47).



Рис. 15. Кольчуга из кургана Бурты (№ 48).



Рис. 16. Св. Георгий. Образок приблизительно 1250 г.  
Гос. Русский музей. Увел.



Рис. 17. Китаев. Киевская область. Части пластинчатого панциря XII—XIII вв.



Рис. 18. Св. воин. Пророк фрески. Спасо-Мирожский монастырь, ок. 1156 г.

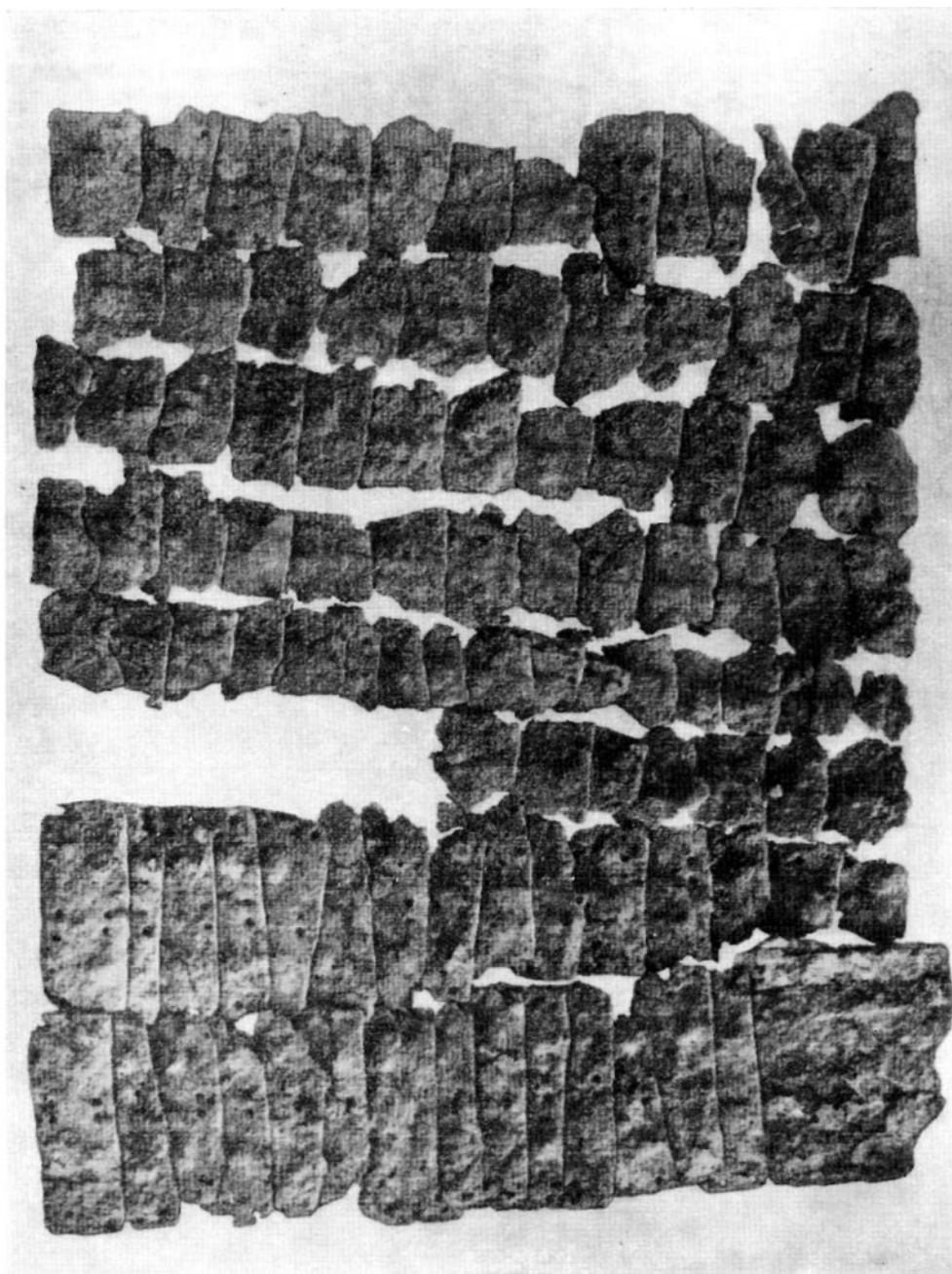

Рис. 20. Федор Стратилат. Миниатюра Федоровского евангелия 1321—1327 гг.



Рис. 19. Убийство Бориса. Миниатюра Сильвестровского списка XIV в.



Рис. 21. Св. Дмитрий. Иконка приблизительно 1200—1250 гг.  
Каменец-Подольский исторический музей. Увел.

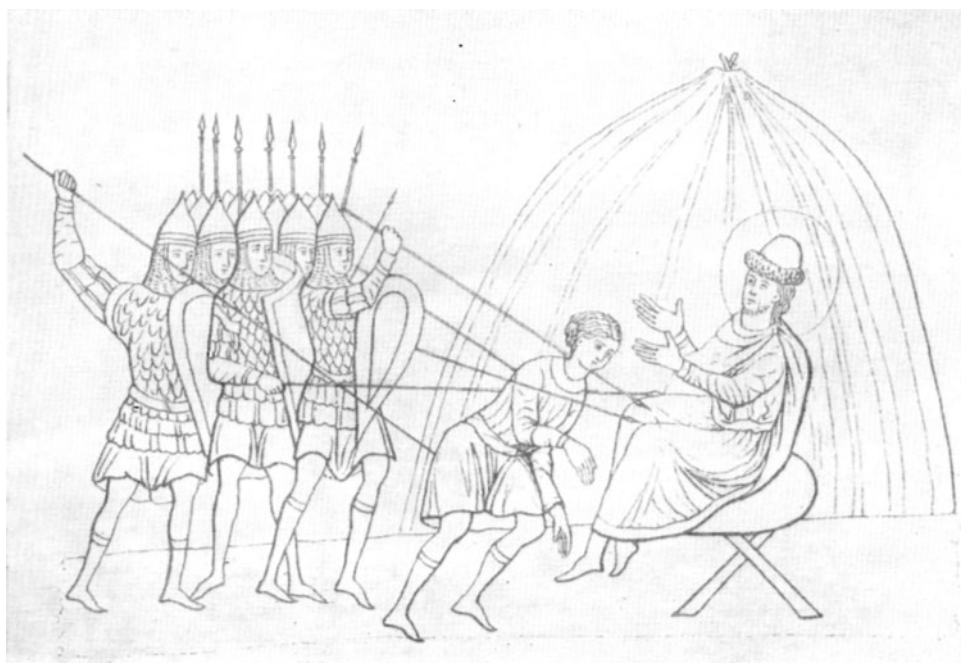

Рис. 22. Подвиги архангела Михаила. Суздальские врата, 30-е годы XIII в.



Рис. 23. Наруч. Сахновка, 1200—1240 гг.



Рис. 25. Заглавная буква «И» Новгородской псалтыри XIV в.



Рис. 24. Наносники и шлем X в.

1 — Киев, X в.; 2 — Локруме (Готланд), 2-я пол. X в.; 3 — Гьермунд (Норвегия), X в.



Рис 26 Личина. Липовец (№ 21).

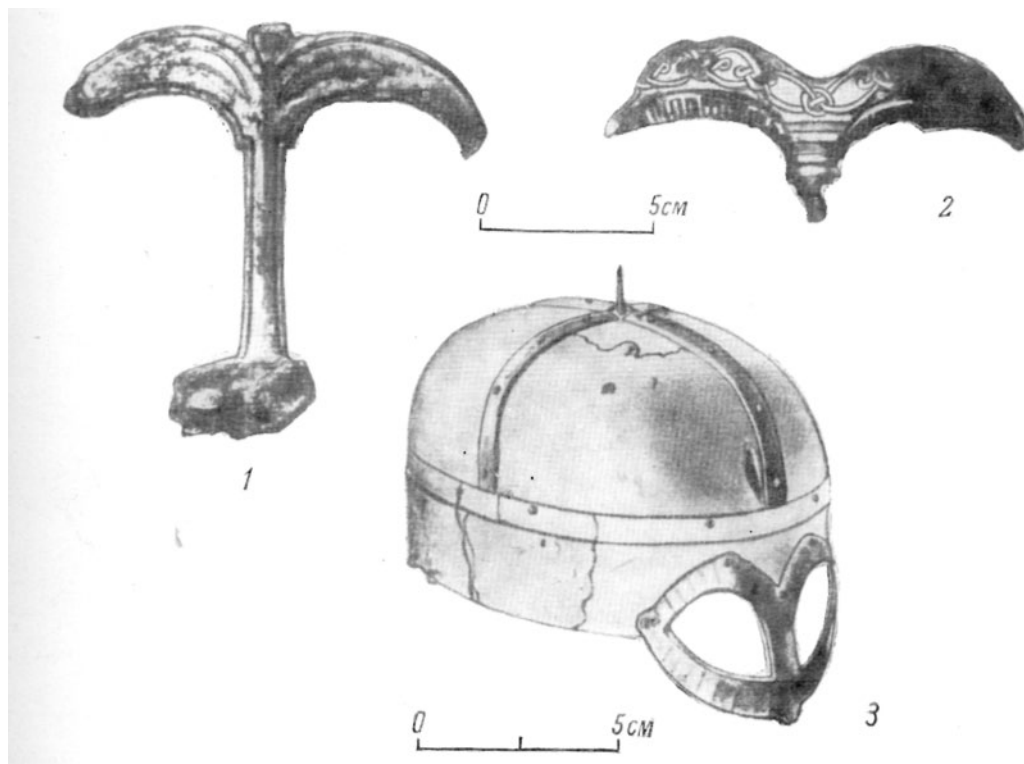

Рис. 27. Личина первой половины XIII в. Серенск (раскопки Т. Н. Никольской в 1965—1967 гг., ГИМ).







Рис. 30. Человек с мечом и щитом. Рельеф XI в.  
Киев. Исторический музей.



Рис. 31. Использование щита в бою. Миниатюра Радзивилловской летописи.

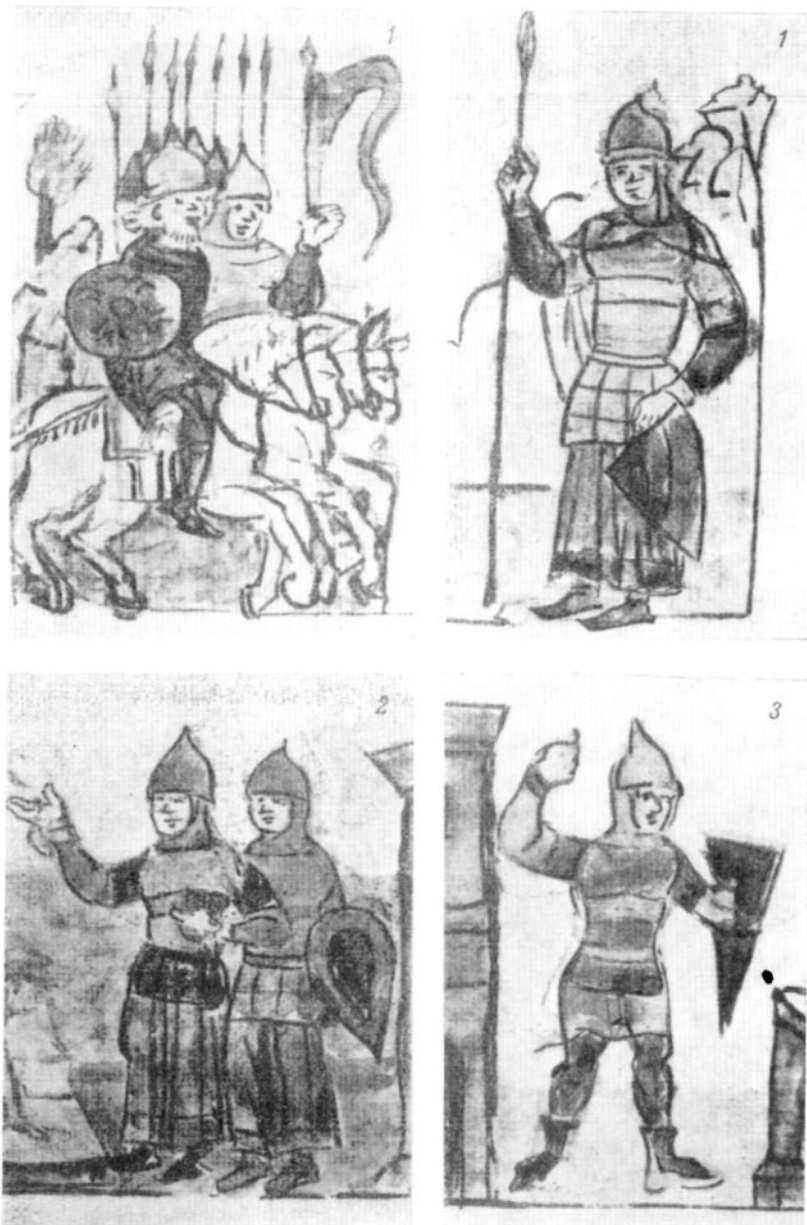
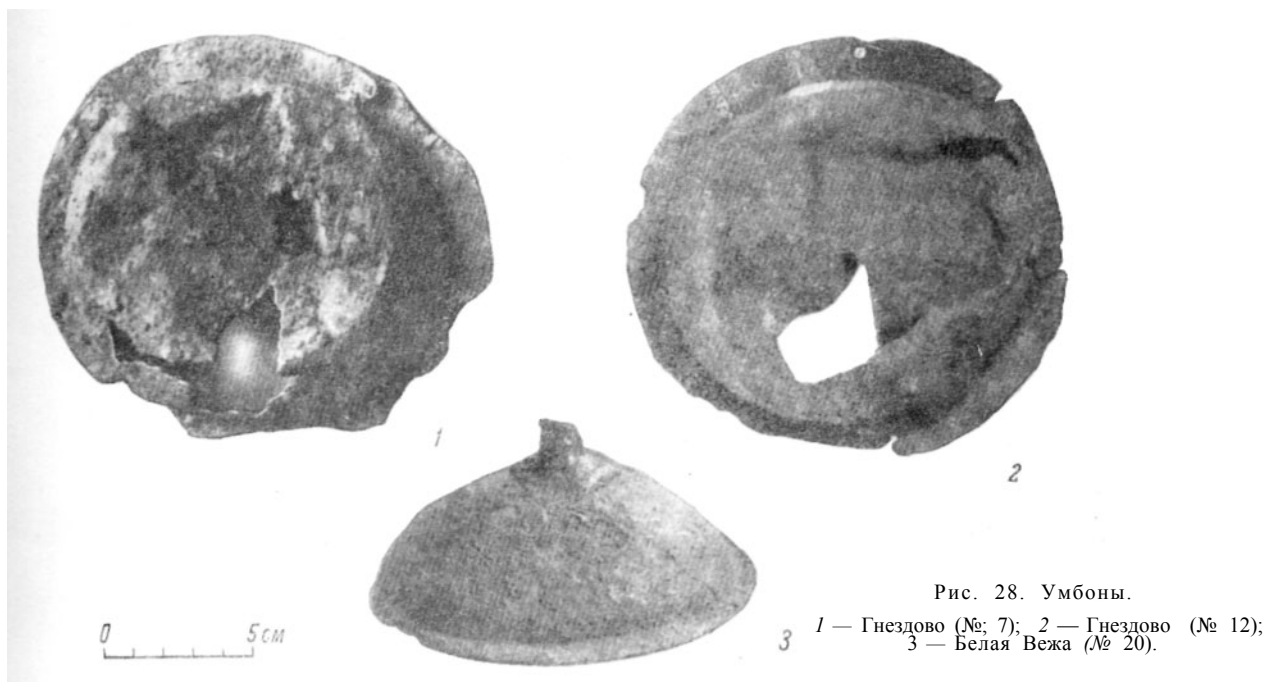

Рис. 32. Отряд всадников с князем и воеводой во главе. Миниатюра Сильвестровского списка XIV в.



Рис. 33. Пехотинцы защищают город. Миниатюра Радзивиловской летописи.

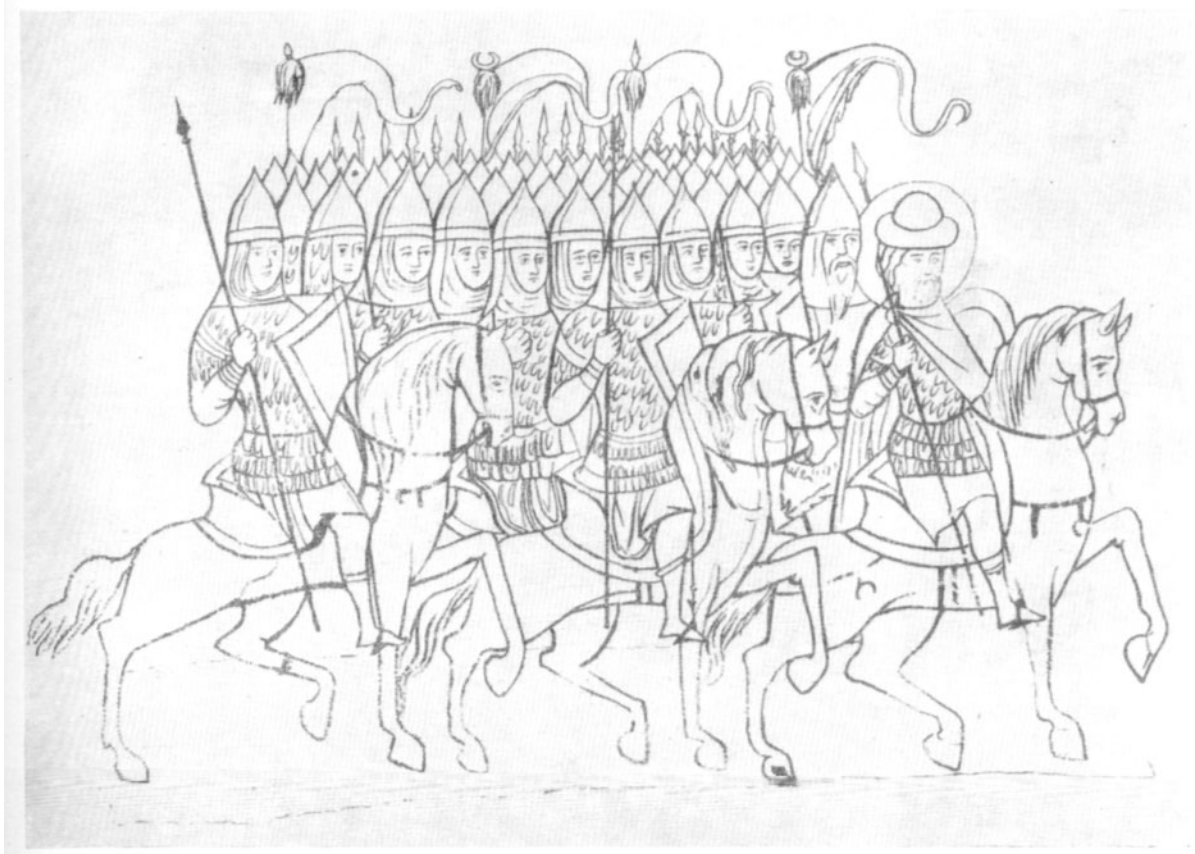

Рис. 34. Бой пехотинцев. Миниатюра Радзивилловской летописи.



Рис. 35. Перестрелка лучников. Миниатюра Радзивилловской летописи.



Рис. 36. Столкновение копейщиков. Миниатюра Радзивилловской летописи.



Рис. 37. Русские преследуют половцев. Миниатюра Радзивилловской летописи.



Рис. 38. Укол копьём поднятой рукой. Миниатюра Радзивилловской летописи.

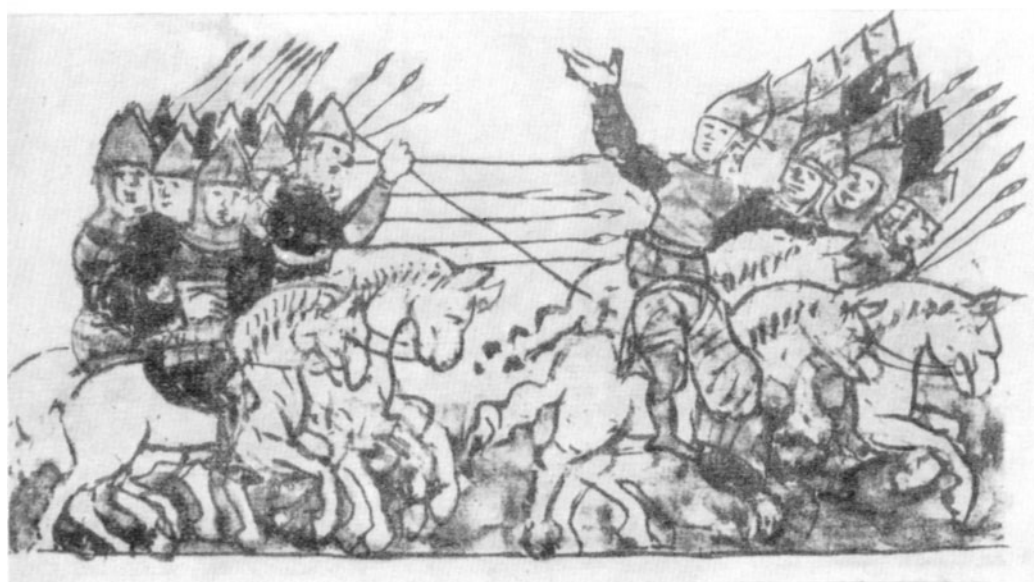

Рис. 39. Таранный удар копьём. Миниатюра Радзивилловской летописи.

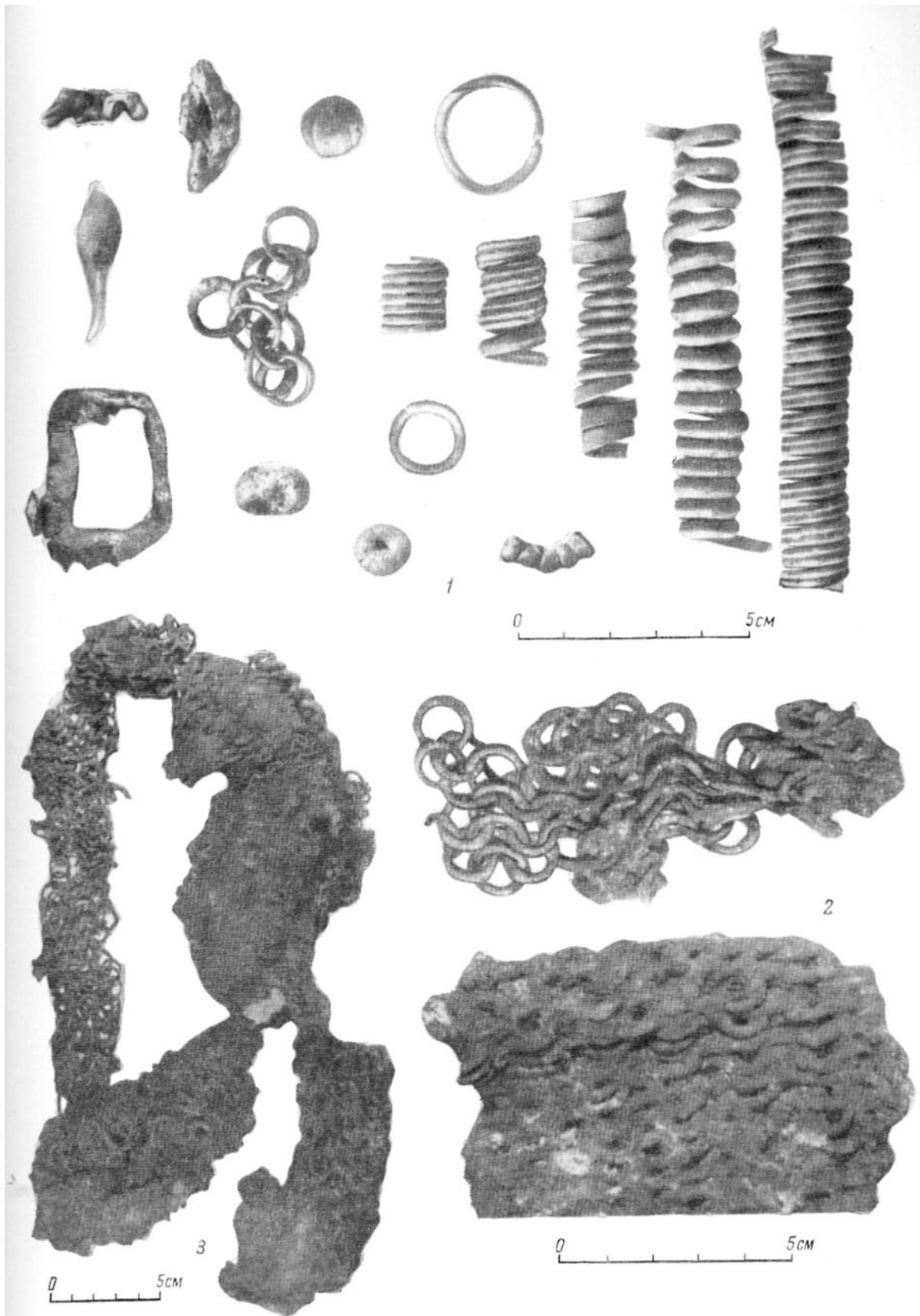

Т а б л и ц а I. Кольчуги VIII—X вв.

1 - Княжое Село (№ 4), обрывки кольчужного плетения и сопутствующие им вещи; 2 — Гнездово (№ 12); 3 — Гнездово (№ 8).



Т а б л и ц а П. К о л ь ч у г а. Б ы в ш. К р е м е н е ц к и й у е з д В о л ы н с к о й г у б. (№ 69).





Т а б л и ц а III. Вооружение, найденное в кургане около с. Ковали.

---

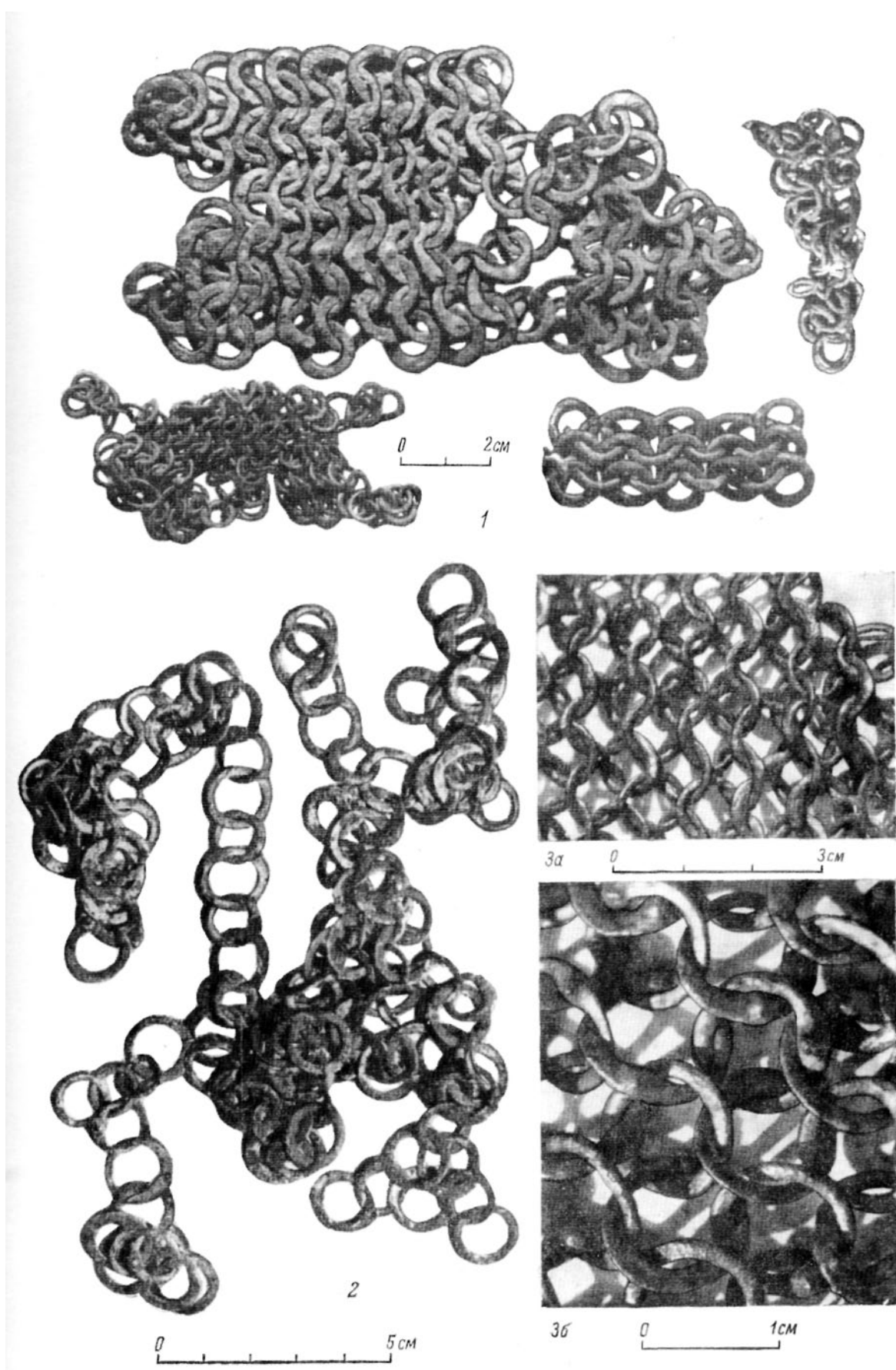

Т а б л и ц а IV. Кольчужное плетение.

1 — Княжа Гора (№ 40/1—4); 2 — там же (№ 40/5); 3а, 3б — Райки (№ 67/2).

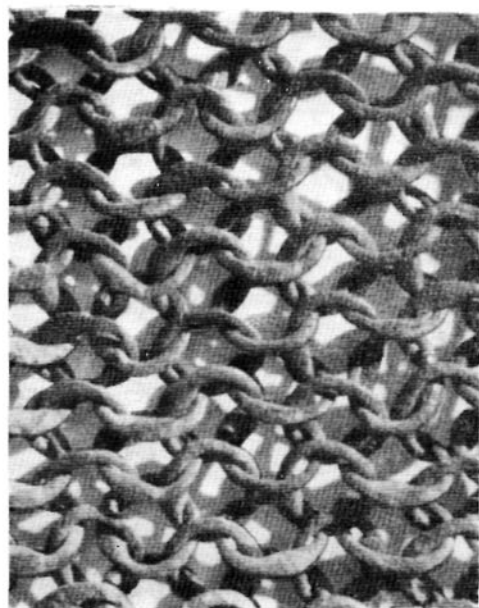

0 2 см

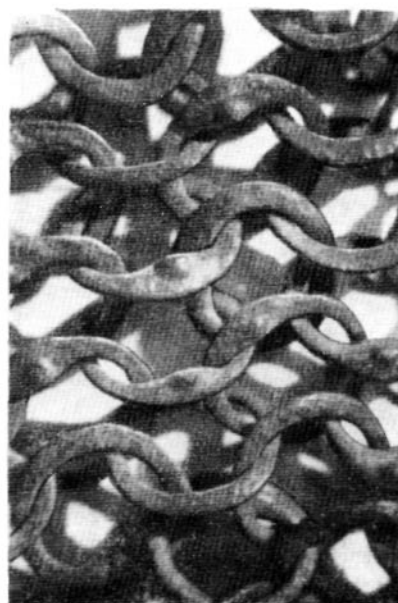

0 2 см

Таблица V. Кольчуга целиком и фрагменты ее плетения. Райки (№ 67/1).



Т а б л и ц а VI. Клейма житейной иконы «Св. Георгий» начала XIV в. Гос. Русский музей.



Т а б л и ц а VII. Святые воины. Фрески.  
1 — Нередица, ок. 1199 г.; 2 — Спасо-Мирожский монастырь, ок. 1156 г.



Таблица VIII. Св. Георгий. Рельеф. Георгиевский собор в Юрьеве-Польском, ок. 1234 г.

---



0 5 см

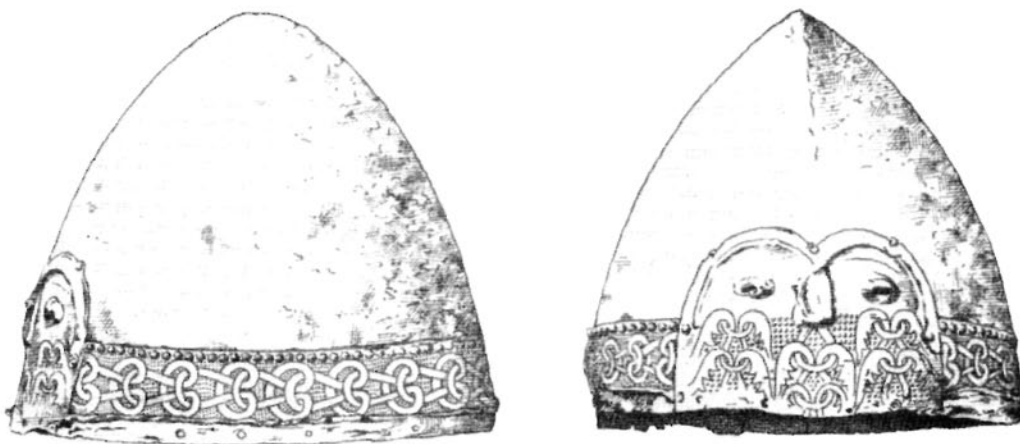

0 10 см

Таблица IX. Шлем XI в. Немия (№ 2).

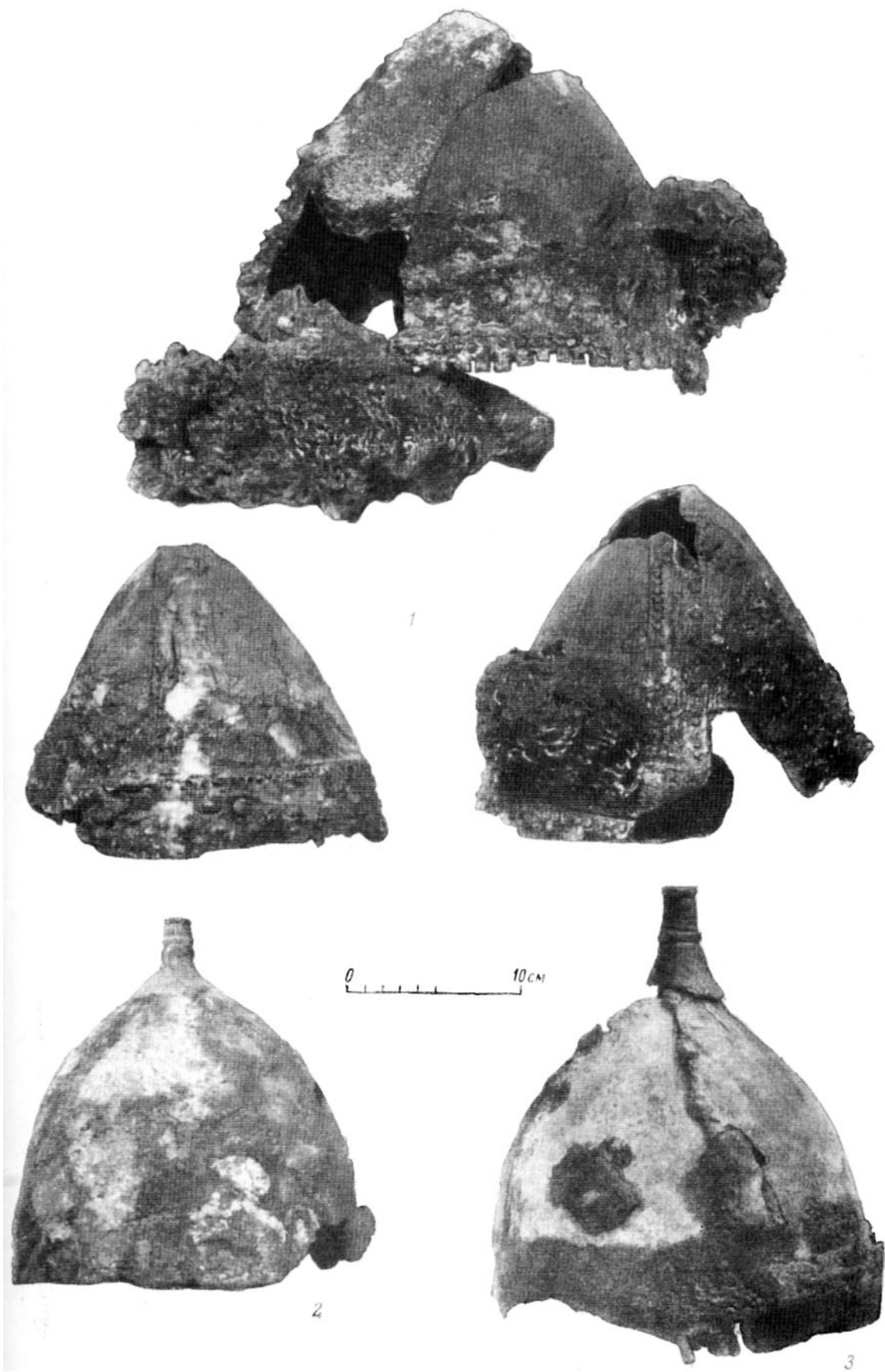

Т а б л и ц а X. Шлемы X в.  
1 — Гнездово (№ 1); 2 — Чернигов (№ 3); 3 — Чернигов (№ 4).





1



1a

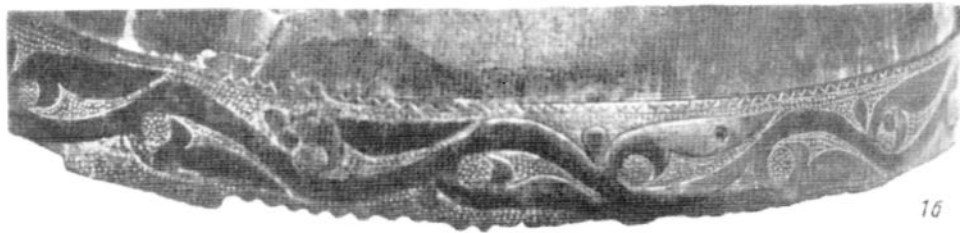

1b

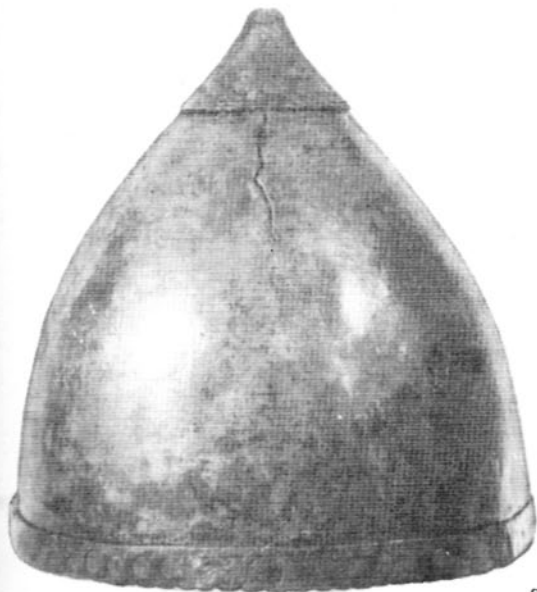

2

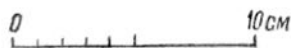

2a



Т а б л и ц а X I . Ш л е м ы X I I — I - й п о л . X I I I в .

1, 1a, 1b — Бабичи (№ 12), шлем и его детали; 2, 2a — Верхне-Янченков, Ростовская обл., шлем и его верхушка (раскопки С. И. Капошиной 1960 г., курган 11; музей Ростова-на-Дону).

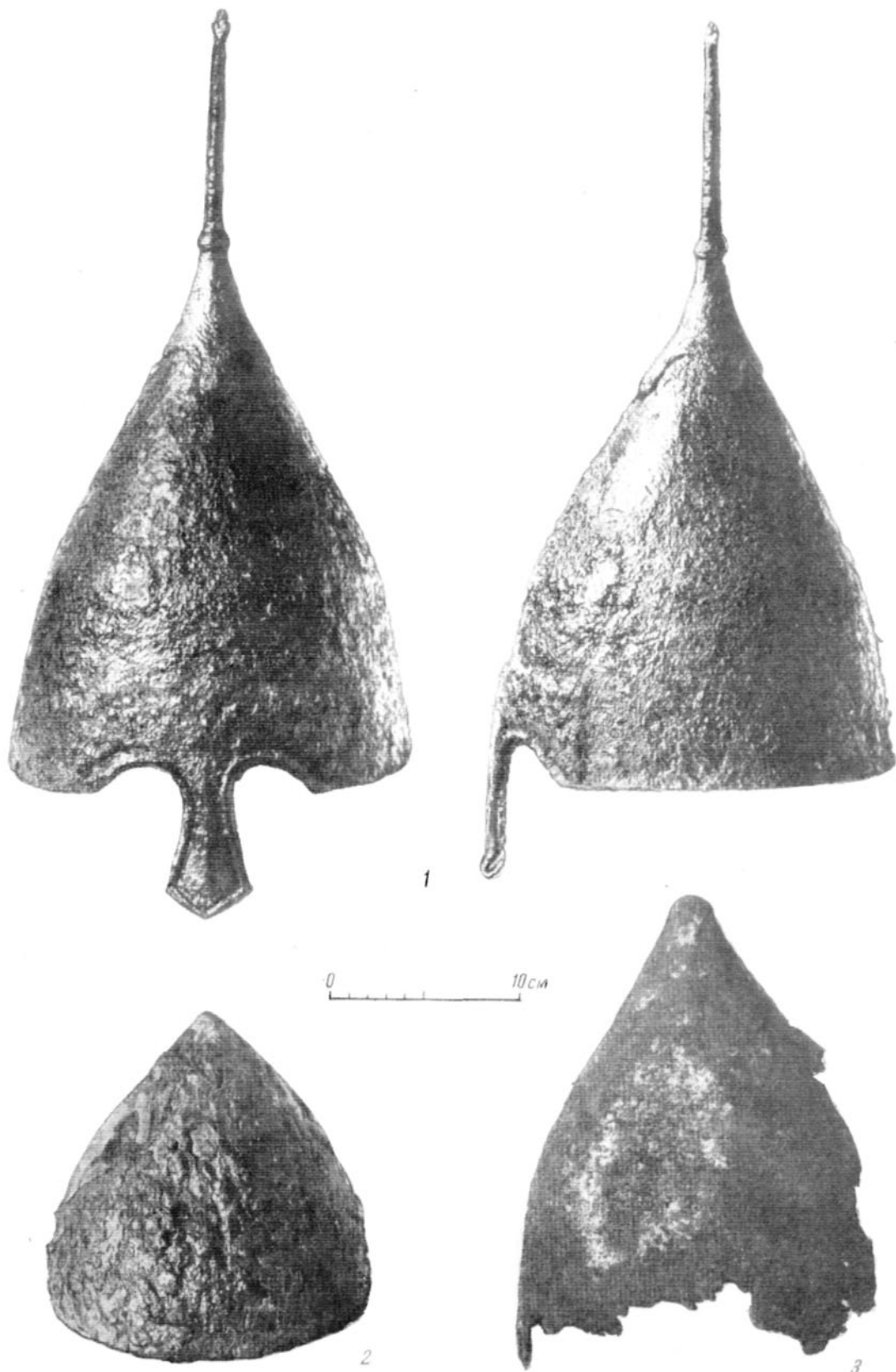

Т а б л и ц а XII. Шлемы XII — 1-й пол. XIII в.  
1 — Таганча № 16); 2 — Киев (№ 10); 3 — Мировка (№ 17).

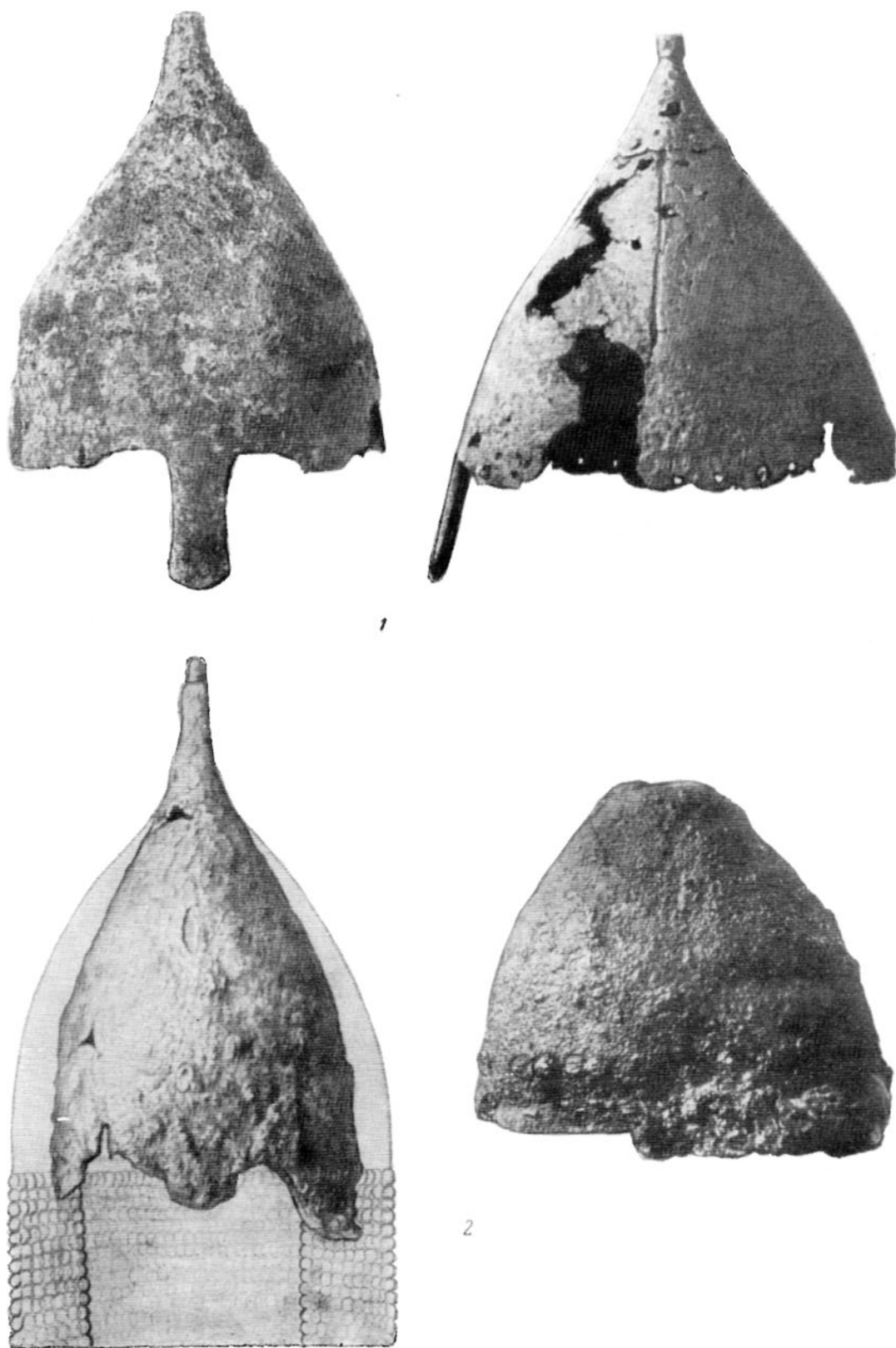

Т а б л и ц а XIII. Шлемы XII—XIII вв.  
 1 — Украина? (№ 20); 2 — Бурты (№ 14; олова рисунок из архива Н. Е. Бранденбурга).



Таблица XIV. Шлемы XII—XIII вв.  
1 - Копали (№ 22); 2 - Липовец (№ 21); 2а - там же (фот. из архива Н. Е. Бранденбурга).



1

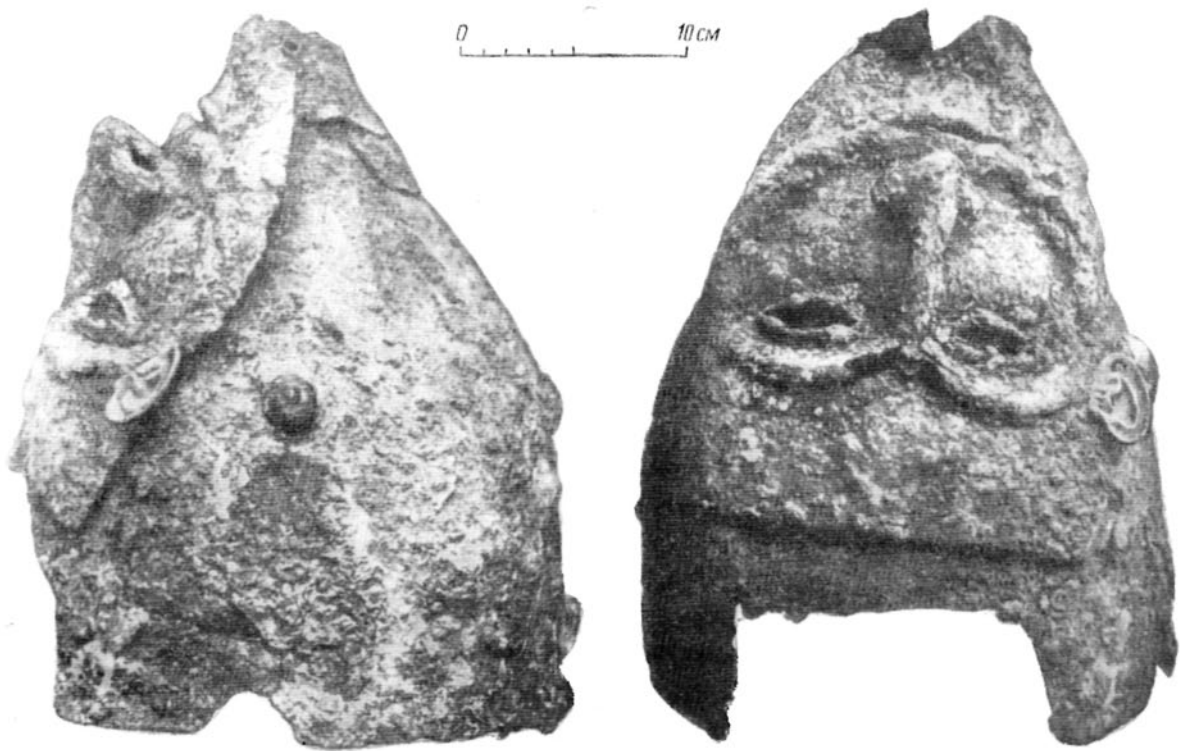
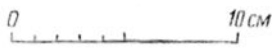
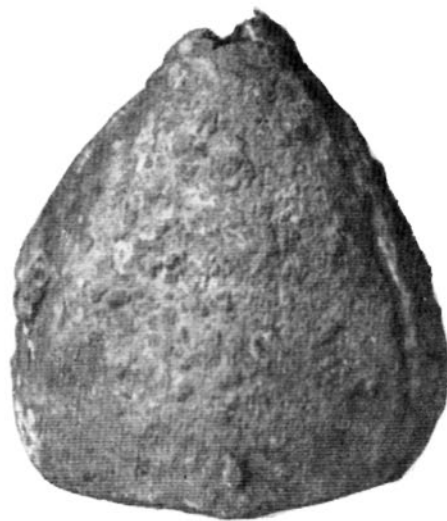
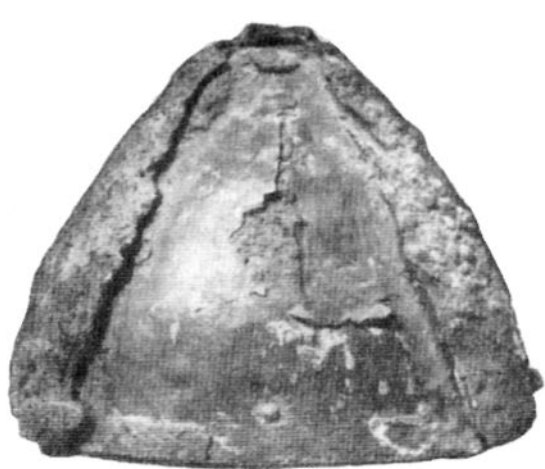
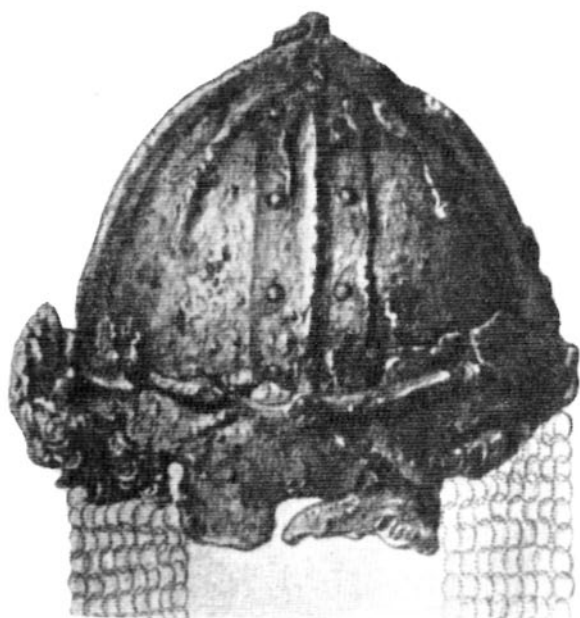

2



2a



Т а б л и ц а XV. Шлемы XII—1-й пол. XIII в.  
1 — Райки (№ 7); 2 — Пешки (№ 30); 2a — там же (рисунок из архива Н. Е. Бранденбурга).



Т а б л и ц а XVI. Шлемы 2-й пол. XII—1-й пол. XIII в.  
1 — Никольское (№ 25); 2 — Киев (№ 27).



1

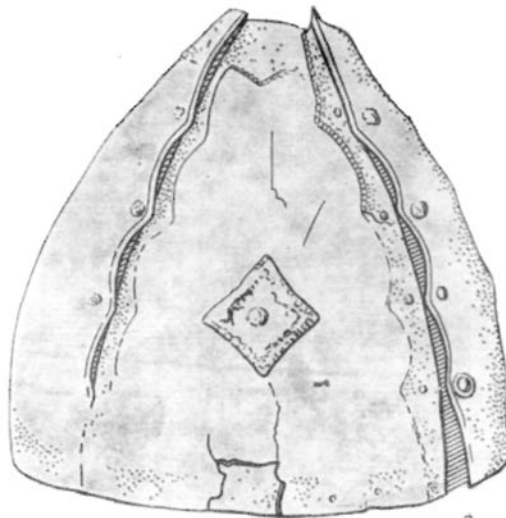

2

0 10 см

Т а б л и ц а XVII. Шлемы 1000—1216 гг.  
1 — Лыково (№ 24); 2 — Мокрое (№ 6).



Т а б л и ц а XVIII. Миниатюры Симоновско-Хлудовской псалтыри, ок. 1270 г.  
1 — борьба Давида и Голиафа (л. 66 об.); 2 — Давид с воинами в пустыне (л. 100 об.); 3 — «Царь Давид седе на царстве» (л. 183).





Т а б л и ц а XIX. Миниатюры Симоновско-Худовской псалтыри.

1 — слева: Давид с воинами берет хлеб, справа: Саул «гнев по Давидови и не постиже, леже спать» (л. 98 об.); 2 — Соломон трубит, возвещая правду людям (л. 128); 3 — царь Навуходоносор (л. 283).



Т а б л и ц а XX. Миниатюры Симоновско-Хлудовской псалтыри.

1 — призвал Саул Давида (л. 52, низ); 2 — покаяние пророка Давида (л. 89 об.); 3 — воины Саула побеждают Давида (л. 102); 4 — восставшие аммонитяне и агаряне (л. 150 об.); 5 — Давид обнимает своего сына Авессалома (л. 259).

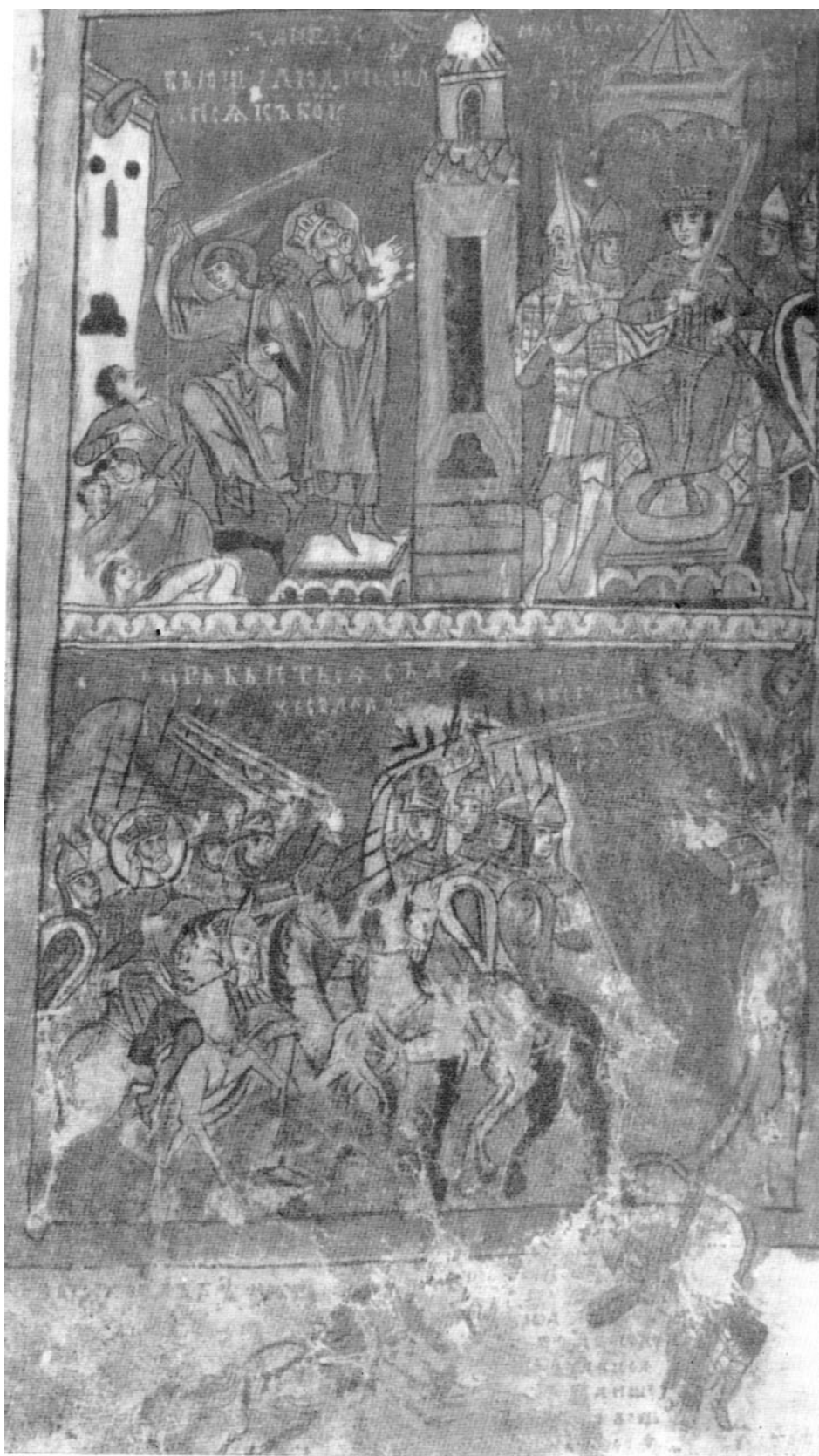

Т а б л и ц а X X I . М и н и а т ю р ы С и м о н о в с к о - Х л у д о в с к о й п с а л т ы р и .  
*Верх, справа* — Авессалом «сиде на царство отца своего Давида»; *низ* — сражение Давида с Авессаломом (л. 239 об. ).



1



2



3



4



5

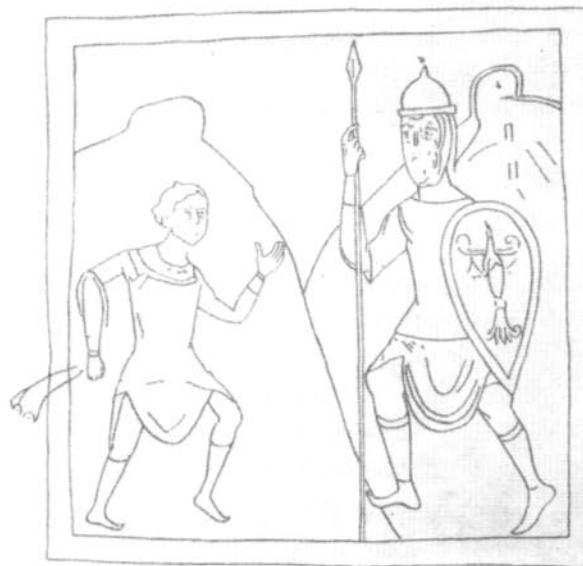

6

Т а б л и ц а XXII. Миниатюры Тверского Амартола, ок. 1300 г.

1 — со Константина Великого в лагере; 2 — Константин возглашает свои заветы; 3 — взятие Рима галлами; 4 — молитва Феодосия; 5 — поставление царем Соломона; 6 — борьба Давида и Голиафа.

## ОГЛАВЛЕНИЕ

Предисловие . . . . .	5
Доспех . . . . .	7
Глава 1. Кольчуги и панцири . . . . .	7
Глава 2. . . . . Шлемы . . . . .	22
Глава 3. Щиты . . . . .	33
Комплекс боевых средств и его использование . . . . .	41
Глава 1. Комплекс древнерусского вооружения по археологическим памятникам . . . . .	41
Глава 2. Вооружение и войско в период раннего средневековья . . . . .	55
Ратное снаряжение, родовое и видовое разделение войска . . . . .	55
Тактическое использование оружия в бою . . . . .	62
Исторические этапы и пути развития древнерусской военной техники . . . . .	70
Каталог находок . . . . .	80
Алфавитный список населенных пунктов, перечисленных в Каталоге находок . . . . .	88
Список сокращений . . . . .	89
Таблицы I—XXII	

### *Исправление*

*К своду «Древнерусское оружие», вып. 1*

Подписи к иллюстрированным таблицам VII и VIII нужно поменять местами.

*Анатолий Николаевич Кирпичников*

### ДРЕВНЕРУССКОЕ ОРУЖИЕ

Вып. 3. Доспех, комплекс боевых средств IX—XIII вв.

\*

*Утверждено к печати Институтом археологии Академии наук СССР*

\*

Редактор издательства *В. Т. Вочевер*. Художник *М. И. Разулевич*.  
Технический редактор *Р. А. Кондратьева*. Корректор *Э. В. Коваленко*.

Сдано в набор 14/V 1971 г. Подписано к печати 29/IX 1971 г. Формат бумаги 60 x 90%. Печ. л. 18½ =  
=18½ усл. печ. л. уч. -изд. л. 17. 08. Изд. № 4591. Тип зак. № 151. М-08463.  
Тираж 3300. Бумага № 1. Цена 1 р. 10 к.

Ленинградское отделение издательства «Наука». 199164. Ленинград, Менделеевская лин., д. 1.

1-я тип издательства «Наука». 199034. Ленинград, 9 линия, д. 12.

ИСПРАВЛЕНИЯ И ОПЕЧАТКИ

<i>Страница</i>	<i>Строка</i>	<i>Напечатано</i>	<i>Должно быть</i>
21, левый стлб.	3 снизу	Srbije	Srbije
90 » »	20 »	anneaux-aplatis	anneaux deviennent aplatis
90 » »	3 »	modèles phéroconique	modèle sphéroconique
91, правый стлб.	10 »	excitèrent	encitèrent