

Вертикальное озеленение зданий и сооружений

В. И. Брагина, З. Л. Белова, В. М. Сидоренко



Брагина В.И., Белова З.Л., Сидоренко В.М. 'Вертикальное озеленение зданий и сооружений' - Киев: Будівельник, 1980

Вертикальное озеленение зданий и сооружений

Вертикальное озеленение зданий и сооружений/Украинский государственный проектный и научно-исследовательский институт по газоснабжению, теплоснабжению и комплексному благоустройству городов и поселков Украины. — Киев: Будівельник. В книге освещены разнообразные композиционные приемы

вертикального озеленения, приведен расширенный ассортимент вьющихся растений с подробной декоративной и агробиологической характеристикой, описаны конструкции опор для формирования вьющихся растений, а также около 50 композиционных решений из лиан в сочетании с другими группами растений (цветочными растениями, однолетними лианами, красивоцветущими кустарниками). В каждой композиции выделена конкретная художественная ценность отдельных видов растений и сочетания в целом, указан период ее наибольшей декоративности, даны рекомендации по применению в оформлении различных объектов. Книга разработана на базе научных исследований УкрНИИ-инжпроекта, широкого обобщения последних достижений отечественной и зарубежной практики в области вертикального озеленения, лучших примеров озеленения вьющимися растениями жилых, общественных зданий и других объектов в городах Украины, РСФСР, Латвии, Эстонии.

- ПРЕДИСЛОВИЕ
- I. ОСНОВНЫЕ СВЕДЕНИЯ
- II. ПРИЕМЫ ВЕРТИКАЛЬНОГО ОЗЕЛЕНЕНИЯ
- III. КОМПОЗИЦИИ ИЗ ВЬЮЩИХСЯ РАСТЕНИЯ И ВОЗМОЖНЫЕ ИХ СОЧЕТАНИЯ
 - ПРИНЦИПЫ ПОДБОРА КОМПОЗИЦИОННЫХ СОЧЕТАНИИ
 - Функциональный принцип
 - Экологический принцип
 - Декоративный принцип
 - Систематический принцип
 - КОМПОЗИЦИИ
 - Оформление жилых и общественных зданий
 - Оформление малых архитектурных форм
 - ДЕКОРАТИВНЫЕ СОЧЕТАНИЯ ВЬЮЩИХСЯ РАСТЕНИИ
- IV. КОНСТРУКЦИИ ОПОР ДЛЯ ФОРМИРОВАНИЯ ВЬЮЩИХСЯ РАСТЕНИИ
 - КЛАССИФИКАЦИЯ ОПОР
 - ОПОРЫ ДЛЯ ОФОРМЛЕНИЯ ЖИЛЫХ И ОБЩЕСТВЕННЫХ ЗДАНИИ ВЬЮЩИМИСЯ РАСТЕНИЯМИ
 - САДОВО-ПАРКОВЫЕ ОПОРЫ
- V. АГРОТЕХНИКА ВЬЮЩИХСЯ РАСТЕНИИ ОБЩИЕ АГРОТЕХНИЧЕСКИЕ ПРАВИЛА ПОСАДКИ И УХОДА

- ОСОБЕННОСТИ ПОСАДКИ ОТДЕЛЬНЫХ ГРУПП ВЬЮЩИХСЯ РАСТЕНИЙ И УХОДА ЗА НИМИ
 - Плетистые розы
 - Клематисы
- VI. ДЕКОРАТИВНАЯ ХАРАКТЕРИСТИКА ВЬЮЩИХСЯ РАСТЕНИЙ
- VII. ПРИМЕНЕНИЕ МНОГОЛЕТНИХ ЛИАН ДЛЯ ОФОРМЛЕНИЯ ЖИЛЫХ И ОБЩЕСТВЕННЫХ ЗДАНИЙ
- VIII. АГРОБИОЛОГИЧЕСКАЯ ХАРАКТЕРИСТИКА ВЬЮЩИХСЯ РАСТЕНИЙ
- IX. ОБРЕЗКА ВЬЮЩИХСЯ РАСТЕНИЙ
- X. ТЕХНОЛОГИЧЕСКАЯ СХЕМА ПОСАДКИ ГРУППЫ ВЬЮЩИХСЯ ЛИАН И УХОДА ЗА НИМИ (ПРИ ПОСАДКЕ РАСТЕНИЙ В ГРУНТ)
- XI. Периоды наибольшей декоративности вьющихся растений
- СПИСОК ЛИТЕРАТУРЫ

ПРЕДИСЛОВИЕ

Проблема благоустройства и озеленения городов приобретает в нашей стране все большую актуальность в связи с увеличением жилищного строительства. В соответствии с десятилетним планом комплексного озеленения городов и поселков Украинской ССР на 1971—1980 гг. в республике значительно возрос уровень их эстетического оформления.

Важную роль в благоустройстве современного города играет вертикальное озеленение, которое, обогащая и дополняя архитектурный облик зданий и их комплексов, делает его более выразительным. Быстрота роста, многообразие форм и окрасок цветов, листьев, плодов и способность вьющихся растений легко поддаваться формированию открывают неограниченные возможности для использования их в благоустройстве города. Широко используются вьющиеся растения для озеленения оград, подпорных стенок, откосов, различных хозяйственных построек, пергол, трельяжей, навесов, ваз и других малых форм садово-парковой архитектуры. Лианы можно использовать и там, где размещение деревьев и кустарников из-за недостатка площади не представляется возможным.

Одно из наиболее ценных качеств вертикального озеленения — это возможность приближения живой природы к жилым и общественным зданиям. Использование вьющихся растений на стенах зданий регулирует их тепловой режим, способствует уменьшению нагрева стен, особенно в южных городах. Кроме того, вьющиеся растения уменьшают степень проникновения в здания пыли, увлажняют воздух, снижают силу ветра и уровень шума, создавая тем самым более мягкие и благоприятные климатические условия в помещениях.

Очень важную роль играет вертикальное озеленение в улучшении декоративно-эстетического облика зданий и сооружений. В отдельных случаях вертикальное озеленение не только дополняет и обогащает архитектуру города, но также сближает и объединяет отдельные здания и сооружения с окружающей средой, с зелеными массивами жилых кварталов и микрорайонов.

Рекомендации настоящей книги, построенные на использовании рациональных композиционных приемов и высокодекоративного ассортимента вьющихся растений, а также на знании современной агротехники посадки и ухода за вьющимися растениями, будут способствовать повышению художественно-эстетического уровня благоустройства городов Украины и улучшению санитарно-гигиенического состояния внутри помещения.

I. ОСНОВНЫЕ СВЕДЕНИЯ

Вертикальное озеленение — одно из самых простых, доступных и выразительных средств декоративного оформления зданий и сооружений. В зеленом строительстве вьющиеся растения, наряду с деревьями и кустарниками, цветниками и газонами, играют большую роль. С их помощью при минимальных затратах и в короткие сроки можно получить высокий декоративный эффект. В условиях городских новостроек вертикальное озеленение зачастую является единственным способом быстрого приближения зелени к внутренним помещениям зданий. Вьющиеся растения обладают высокими декоративными качествами благодаря многообразию форм и богатству окрасок цветков, плодов и листьев. Даже в зимний и ранневесенний периоды (до облиствения) лианы, размещаясь на фасадах зданий и других сооружений, создают удивительные узоры переплетением своих ветвей.

Наиболее ценными декоративными качествами многолетних лиан являются красочность и живописность листовой поверхности в весенний и осенний периоды у декоративно-лиственных лиан, богатство форм и фактур листовой поверхности (свисающие ветви, ровные, черепитчатые поверхности и др.); обилие цветочной массы и богатство окрасок цветков у красивоцветущих лиан, яркая окраска плодов, динамичность облика растений (стремительное движение в вертикальном либо в горизонтальном направлении), эластичность стебля.

Многие красивоцветущие лианы (клематис Жакмана, шерстистый, фиолетовый; розы плетистые; глициния китайская, флорибунда; текома укореняющаяся; жимолость каприфоль, Тельмана, вечнозеленая и др.) по красочности цветения не уступают травянистым цветочным растениям, красивоцветущим кустарникам и деревьям. Другие же лианы очень декоративны в период плодоношения (древогубец круглолистный; лимонник китайский; жимолость каприфоль, вьющаяся; отдельные виды виноградов) или отличаются яркой красочной окраской листы в осенний период (виноград амурский, девичий виноград тризаостренный, древогубец круглолистный). Отдельные виды лиан ценятся за очень декоративную мозаику листы (девичий виноград пятилисточковый ф. Энгельмана; девичий виноград тризаостренный ф. Вейчи; аристолохия крупнолистная, маньчжурская, войлочная; виноградовник аконитолистный и др.

Особенно следует отметить лианы, которые должны найти широкое применение в зеленом строительстве не только из-за высоких декоративных качеств, но и благодаря их способности взбираться на стены зданий без специальных приспособлений с помощью присосок (девичий виноград пятилисточковый ф. Энгельмана; девичий виноград тризаостренный ф. Вейчи; плющ обыкновенный; плющ колхидский; гортензия лазящая). Некоторые лианы используются в качестве почвопокровных растений при оформлении откосов (плющ обыкновенный, плющ колхидский, гортензия лазящая, текома укореняющаяся и др.

Следует особо выделить род ломоносов (клематисов) и плетистых роз, отличающихся огромным видовым и сортовым разнообразием, а также обильным и эффектным цветением в течение почти всего вегетационного периода. Эта группа растений дает большие возможности для создания сочетаний, эффектных в цветении в течение продолжительного периода времени.

Как показывает практика градостроительства, для формирования выразительного ландшафта необязательно применять широкий ассортимент растений. Характерный облик того или иного населенного места можно создать, используя отдельные лучшие сорта и виды вьющихся растений, зарекомендовавшие себя в практике зеленого строительства той или иной области. Это позволит также выявить индивидуальность того или иного населенного пункта.

Однако ценность вьющихся растений заключается не только в их высоких декоративных качествах, но и в той функциональной нагрузке, которую они несут. Основными функциями вертикального озеленения являются декоративное оформление объектов, маскировка неприглядных сооружений, организация и изоляция мест отдыха (курдонеры, малые площадки отдыха, детские площадки), создание оптимальных микроклиматических условий (создание тени, уменьшение солнечной радиации, повышение относительной влажности).

В зависимости от назначения озеленяемого объекта будет преобладать та или иная функция вертикального озеленения, а именно: для жилых и общественных зданий — декоративное оформление, повышение их художественно-эстетического облика, улучшение микроклиматических условий внутри помещения; для мест отдыха — создание максимальной тени и изоляция; для хозяйственно-бытовых и инженерных сооружений — маскировка; для малых архитектурных форм — декоративное оформление.

II. ПРИЕМЫ ВЕРТИКАЛЬНОГО ОЗЕЛЕНЕНИЯ

При вертикальном озеленении зданий вьющиеся растения должны быть подчинены их архитектурному решению. Приемы вертикального озеленения жилых и общественных зданий следует подбирать в первую очередь в соответствии с их функциональным назначением и внешним обликом, ориентацией и этажностью.

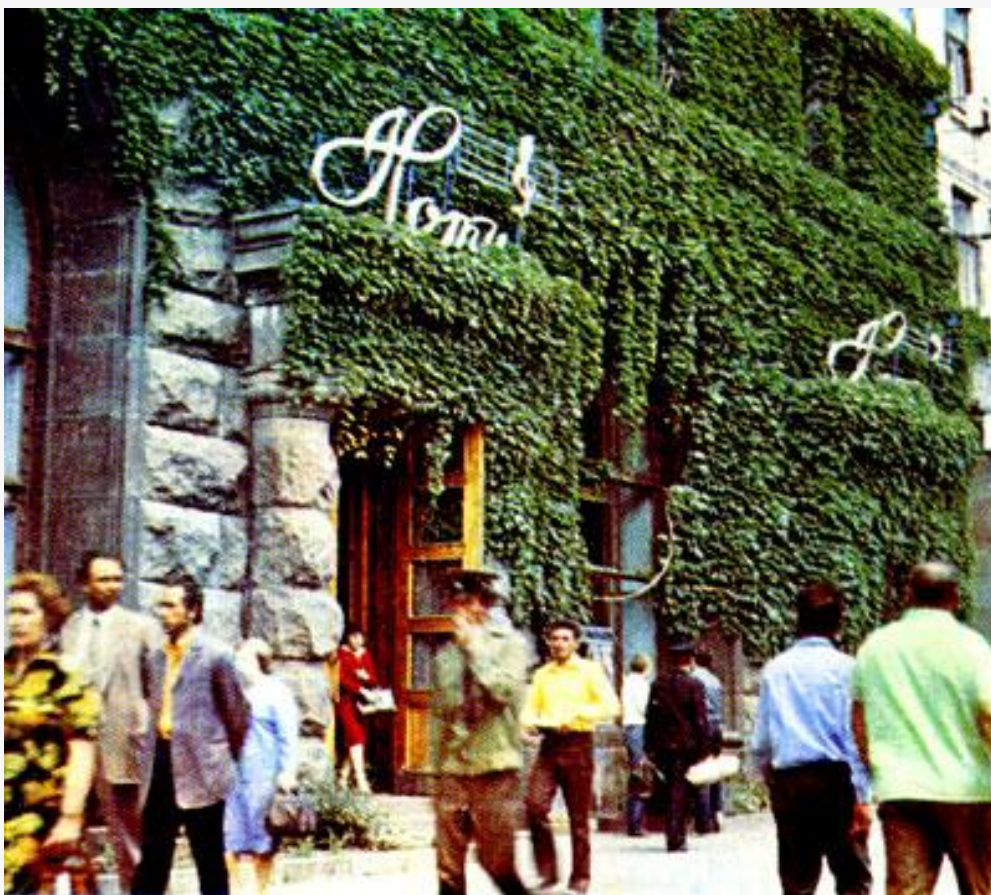

Оформление общественного здания девичьим виноградом тризаостренным (Киев, Крещатик)

К оформлению дворцовых сооружений и памятников старины вьющимися растениями нужно подходить очень осторожно. Для этого желательно применять одиночные лианы с формированием их основных и боковых ветвей так, чтобы они не закрывали архитектуру этих зданий, а подчеркивали ее индивидуальный облик. Целесообразно применять самоприсасывающиеся лианы, не требующие опор и дающие ровную декоративную листовую поверхность (девичий виноград тризаостренный и тризаостренный ф. Вейчи).



Сплошное озеленение девичьем виноградом пятилисточковым торца жилого многоэтажного дома (Киев, ул. Артема)

В любом случае при вертикальном озеленении жилых и общественных зданий вьющиеся растения, являясь дополнительным элементом композиции, должны выделять, подчеркивать и усиливать их архитектурное решение. Для общественных зданий вьющиеся растения желательно применять небольшими вкраплениями, так как они являются основными звеньями среди городской застройки и имеют большей частью индивидуальное решение.

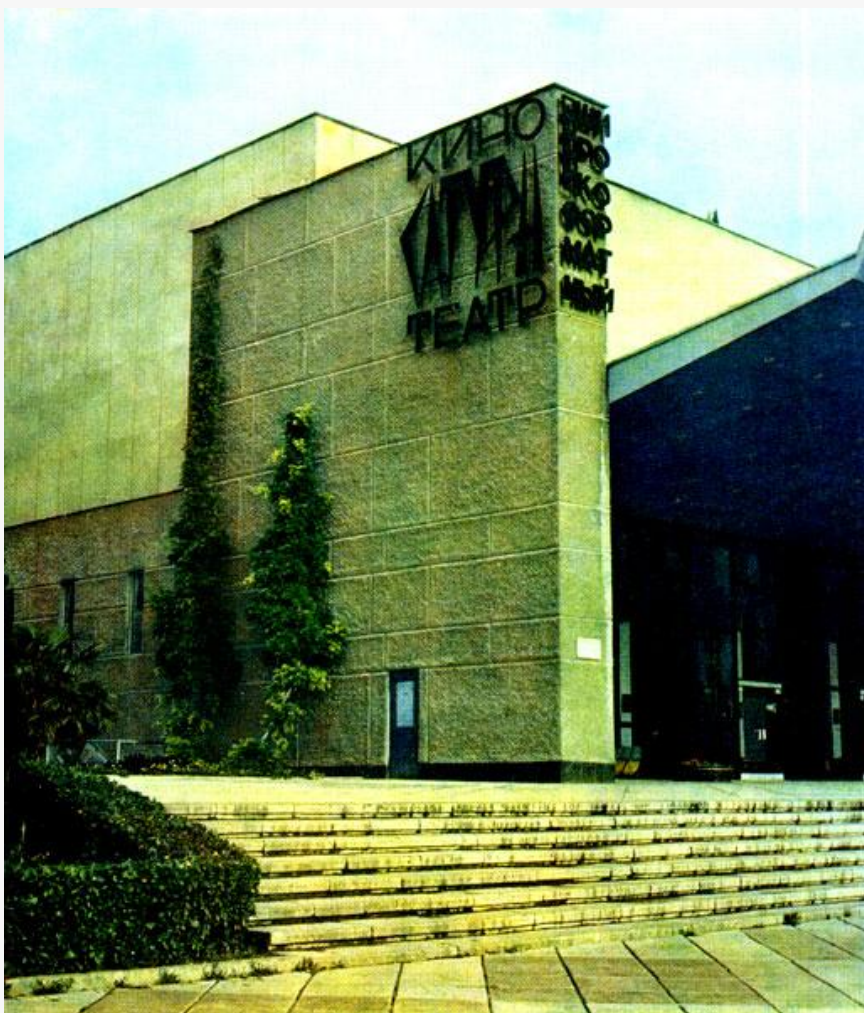

Оформление здания кинотеатра одиночной лианой - глицинией китайской (Ялта)

При оформлении вьющимися растениями жилых и общественных зданий следует использовать различные приемы: сплошное озеленение, озеленение группой лиан и одиночными лианами с организованным формированием их ветвей по определенной системе.

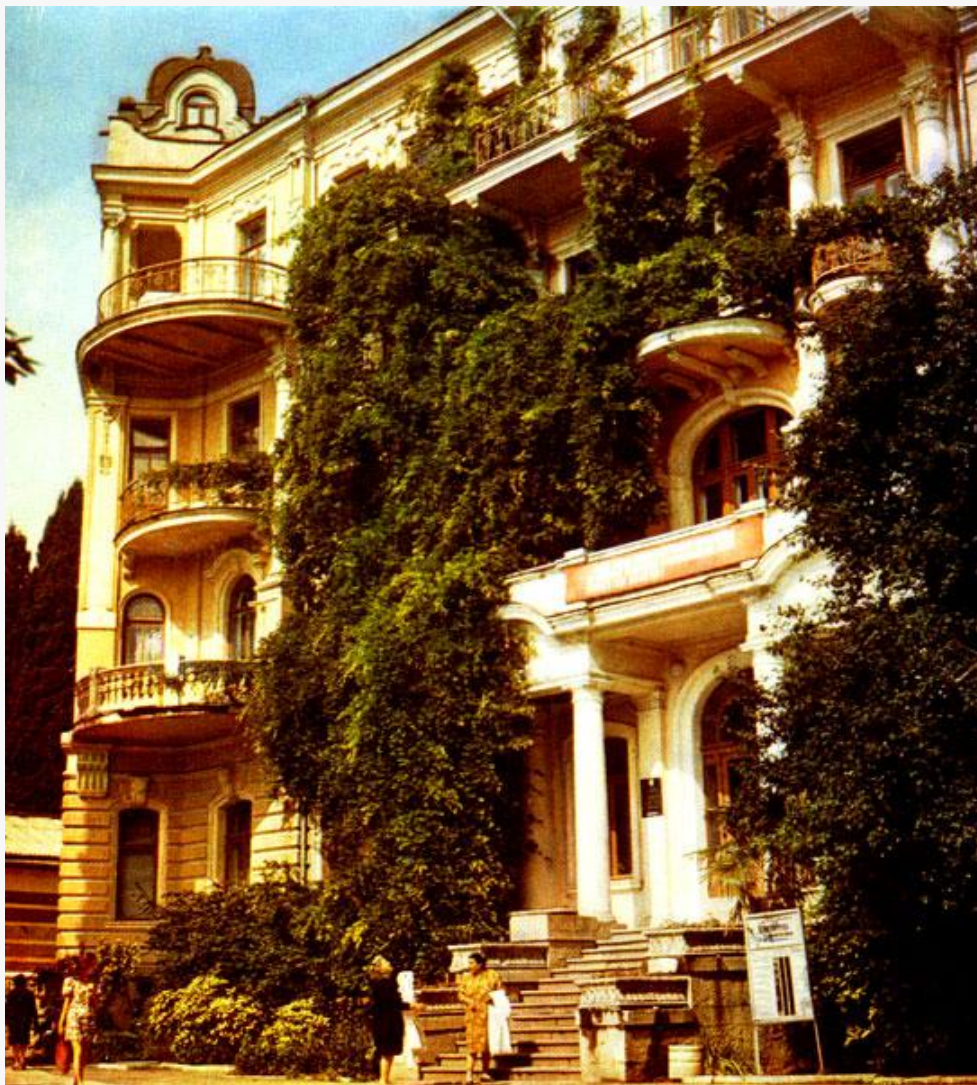

Оформление здания поликлиники глицинией флорибунда (Ялта)

Сплошное озеленение целесообразно применять для маскировки малодекоративных фасадов жилых и общественных зданий, а также глухих стен. При сплошном озеленении фасадов зданий с оконными и дверными проемами следует предусматривать тщательное формирование побегов вокруг окон и входов. Затенение оконных проемов жилых и общественных зданий вьющимися растениями следует определять с учетом их назначения и ориентации фасадов. Окна жилых зданий можно затенять в большей степени, чем общественных (административных, учебных). Для сплошного озеленения целесообразно применять самоприсасывающиеся лианы, которые высаживают на расстоянии 1,5—3 м друг от друга в заранее подготовленные ямы.



Ритмичное чередование одиночных лиан и групп девичьего винограда пятилисточкового на глухой бетонной ограде (Рига)

При озеленении жилых зданий желательно использовать группы лиан, массивы или одиночные лианы со свободным формированием их ветвей. Группы лиан, массивы из них и одиночные лианы можно размещать на фасадах как самостоятельно, так и

связанными между собой горизонтальными ответвлениями, образуя из них различные сочетания. Такие сочетания можно рекомендовать для оформления жилых типовых зданий, отличающихся простым решением фасадов (без балконов или лоджий, с равномерной разбивкой оконных проемов и простенков по фасаду). При этом фасады, имеющие южную, юго-западную и западную ориентации, целесообразно озеленять преимущественно массивами из вьющихся растений, закрывающими большие участки фасада.



Оформление многоэтажного здания глицинией китайской (Ялта, санаторий "Днепр")

Ряды балконов и лоджий озеленяют обычно группой лиан или одиночными лианами. При озеленении балконов и лоджий лианы можно поднимать вверх по простенку, по торцовым граням ограждения балконов, а также по ограждающей балкон решетке. При этом можно получить сомкнутые или разомкнутые группы лиан. Групповые посадки лиан могут включать от 2 до 4 кустов в зависимости от размещения рядов балконов и лоджий по фасаду (одиночный, спаренный или четверенный ряд). При озеленении простенков и оконных проемов кусты лиан высаживают обычно по осям простенков, формируя боковые ветви над окнами.

Вьющиеся растения можно размещать на фасадах жилых и общественных зданий в определенном ритме. Ритмичное чередование может быть различным, но обязательно должно быть подчинено ритму архитектурных элементов здания.

В зависимости от архитектурного решения зданий композиции вертикального озеленения могут быть симметричными и асимметричными. Симметричные композиции применяются при оформлении зданий, у которых необходимо подчеркнуть их симметричное решение. Асимметричные композиции можно использовать для зданий как с симметричным, так и с асимметричным архитектурным решением.



Оформление балконов многоэтажного жилого здания девичьим виноградом пятилистковым и тагетесом прямостоячим высоким оранжевым (Киев)



Свободное формирование одиночных лиан и групп девичьего винограда пятилисточкового на фасаде жилого многоэтажного здания (Рига)



Декорирование глухой части фасада детского сада «Утиное гнездышко»
виноградом амурским (Таллин)

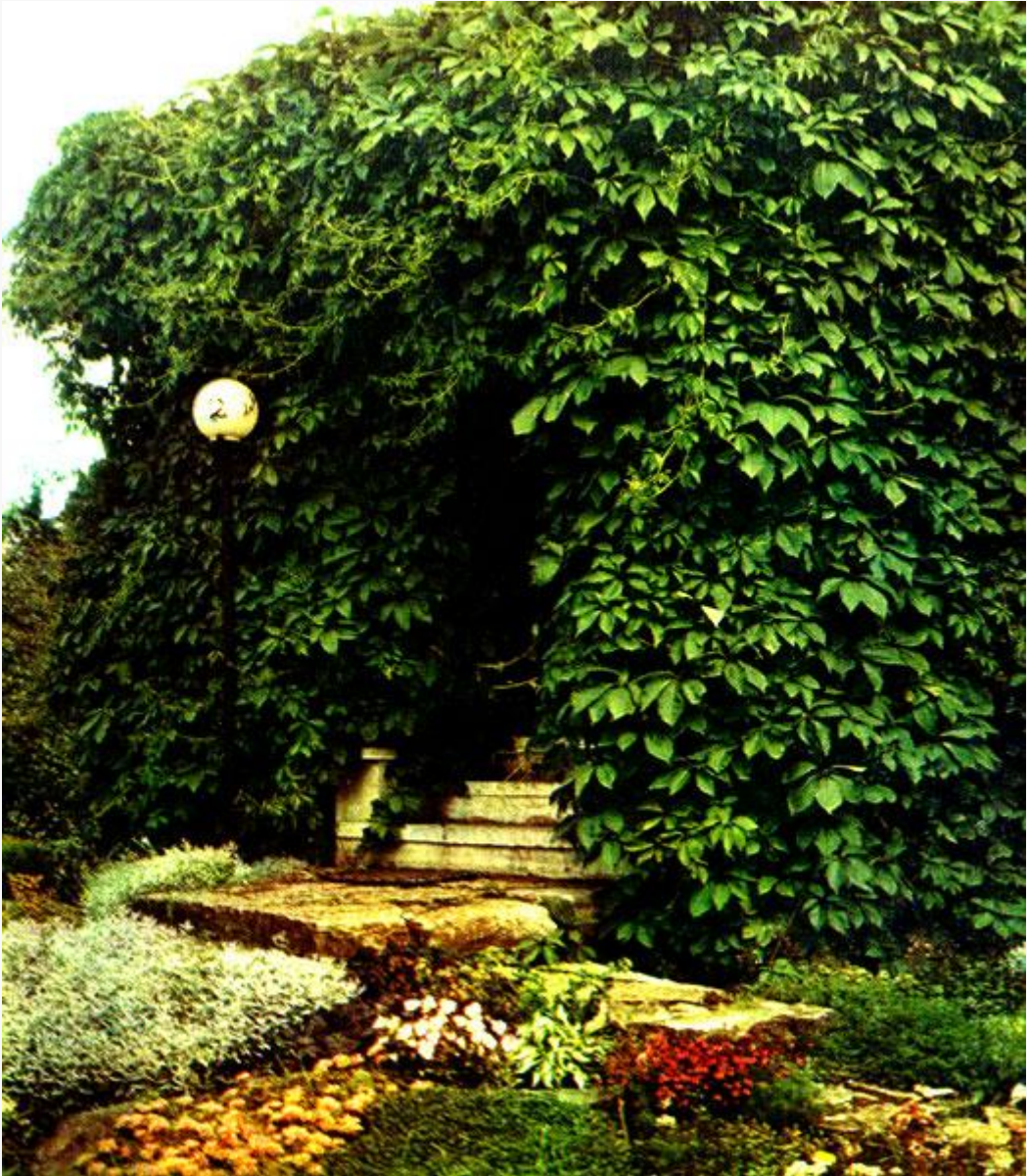

Оформление входа в жилое здание девичьим виноградом пятилисточковым
(Таллин)



Динамичная композиция вертикального озеленения жилого типового здания с ритмичным чередованием сомкнутых групп из девичьего винограда пятилисточкового (Киев, бульв. Л. Украинки)



Девичий виноград пятилисточковый в оформлении жилого дома (Львов, пр. Шевченко)

Входы жилых и общественных зданий можно озеленять как составную часть композиционного решения вертикального озеленения или как самостоятельную завершённую композицию. Оформляя общественные здания вьющимися растениями, большей частью выделяют только входы, хотя это не исключает возможности озеленения лианами других элементов фасада. При озеленении входов с козырьками используют поддерживающие козырек стойки или решетки в качестве опор для вьющихся растений. При отсутствии козырьков опорами могут служить различные трельяжи и решетки, располагаемые непосредственно у входа. В некоторых случаях для оформления входов опорами могут служить перголы-навесы. Для входов можно применять как декоративно-лиственные, так и красивоцветущие лианы.

Оформляя вьющимися растениями сооружения садово-парковой архитектуры (перголы, навесы, беседки, трельяжи, павильоны отдыха), а также малые архитектурные формы (различные ограды, подпорные стенки, лестницы и пр.) следует учитывать степень их декоративности, размеры и материал изготовления.

Архитектура некоторых сооружений садово-парковой архитектуры (арки, перголы, беседки и др.) в ряде случаев может быть подчинена вьющимся растениям. К ним относятся большей частью малодекоративные сооружения, конструкции которых представляют собой лишь опоры-каркасы для формирования вьющихся растений. Такие опоры желательно увивать лианами полностью.

Для малых архитектурных форм можно применять различные приемы оформления: сплошное озеленение, свободное размещение одиночных лиан или групп лиан по их поверхности, ниспадающие гирлянды.



Асимметричное решение вертикального озеленения при оформлении жилого здания глицинией китайской (Ялта, ул. Чехова)



Оформление цирка девичьим виноградом тризаостренным и пятилисточковым
(Киев, пл. Победы)



Ритмичное чередование одиночных лиан на простенках торцового фасада одноэтажного жилого здания (Юрмала)



Декорирование старого двухэтажного здания глицинией флорибунда (Ялта, Никитский ботанический сад)

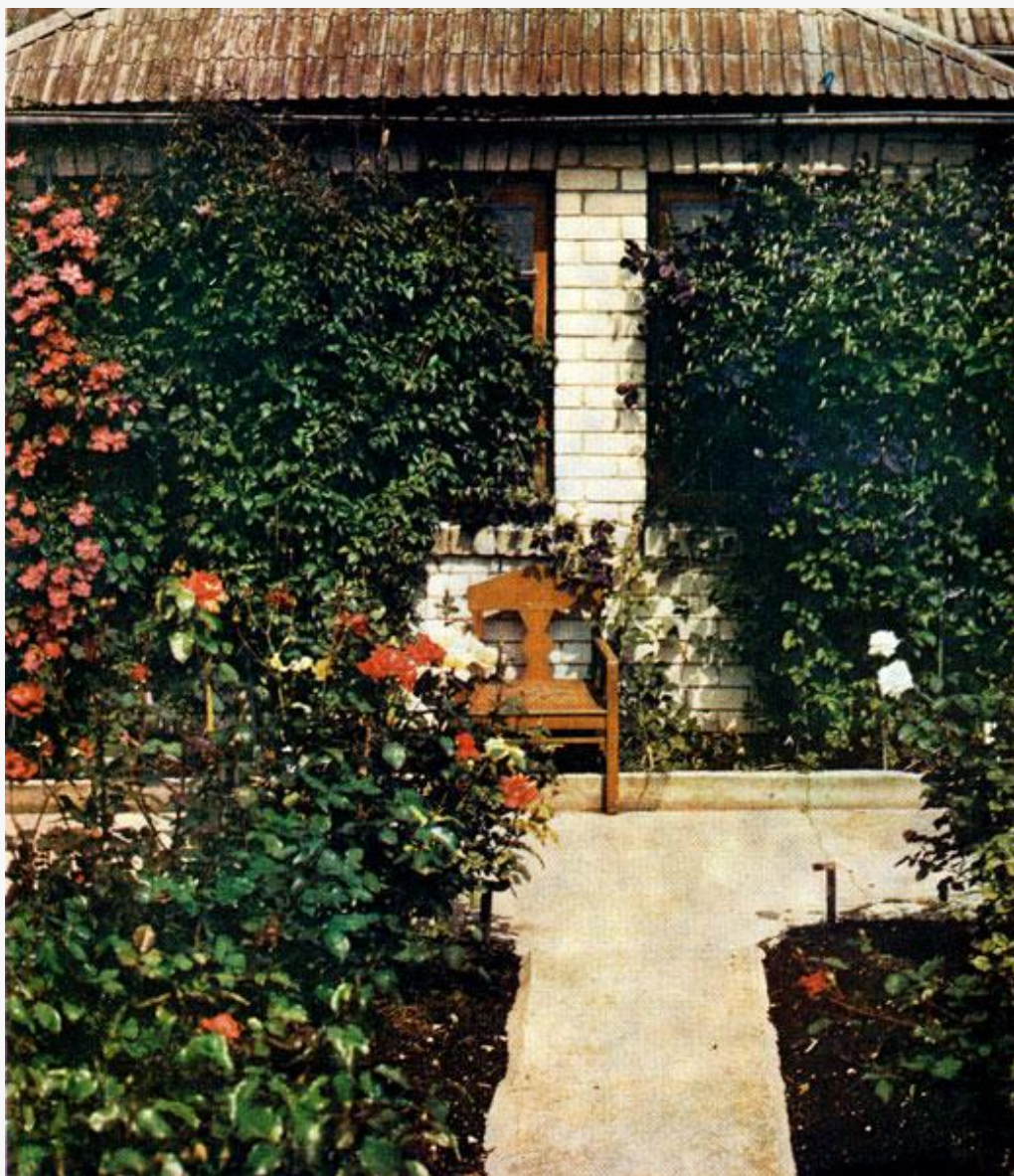

Оформление одноэтажного жилого дома клематисами (Рига, пос. Смарде)



Оформление сторожевой башни девичьим виноградом пятилисточковым (Таллин)



Оформление входа в жилое малоэтажное здание девичьем виноградом винным (Юрмала)

Для озеленения невысоких подпорных стенок можно применять низкорослые многолетние лианы (плетистые розы, жимолость каприфоль и др.). Их можно использовать также в сочетании с однолетними вьющимися и ампельными цветочными растениями, которые усиливают декоративный эффект композиции. Ампельные растения высаживают на верхней террасе или в пустотах кладки, а

вьющиеся многолетние и однолетние лианы — преимущественно на нижней террасе. Невысокие подпорные стенки большой протяженности можно оформлять также высокими лианами, но с горизонтальным формированием основных ветвей.

При оформлении высоких подпорных стенок высотой 2 м и более используют высокие лианы. Высаживают их либо на верхней террасе, либо в грунт непосредственно у подпорной стены. На верхней террасе следует высаживать вьющиеся многолетние лианы, не имеющие присосок и свободно ниспадающие по стенке, в первую очередь это декоративные винограды: душистый, амурский, девичий пятилисточковый и др. Такой прием зрительно сокращает высоту стенки. На нижней террасе лучше использовать самоприсасывающиеся лианы, не требующие опор: винограды девичий пятилисточковый ф. Энгельмана, девичий тризаостренный и др.

Для оформления высоких подпорных стенок большой протяженности можно применять несколько РИДОВ лиан. Хорошо сочетать в этом случае виды, которые имели бы сходство в фактуре листовой поверхности (винограды девичий тризаостренный и девичий тризаостренный ф. Вейчи).

Подпорные стенки из естественного камня следует оформлять одиночными лианами или небольшими группами.

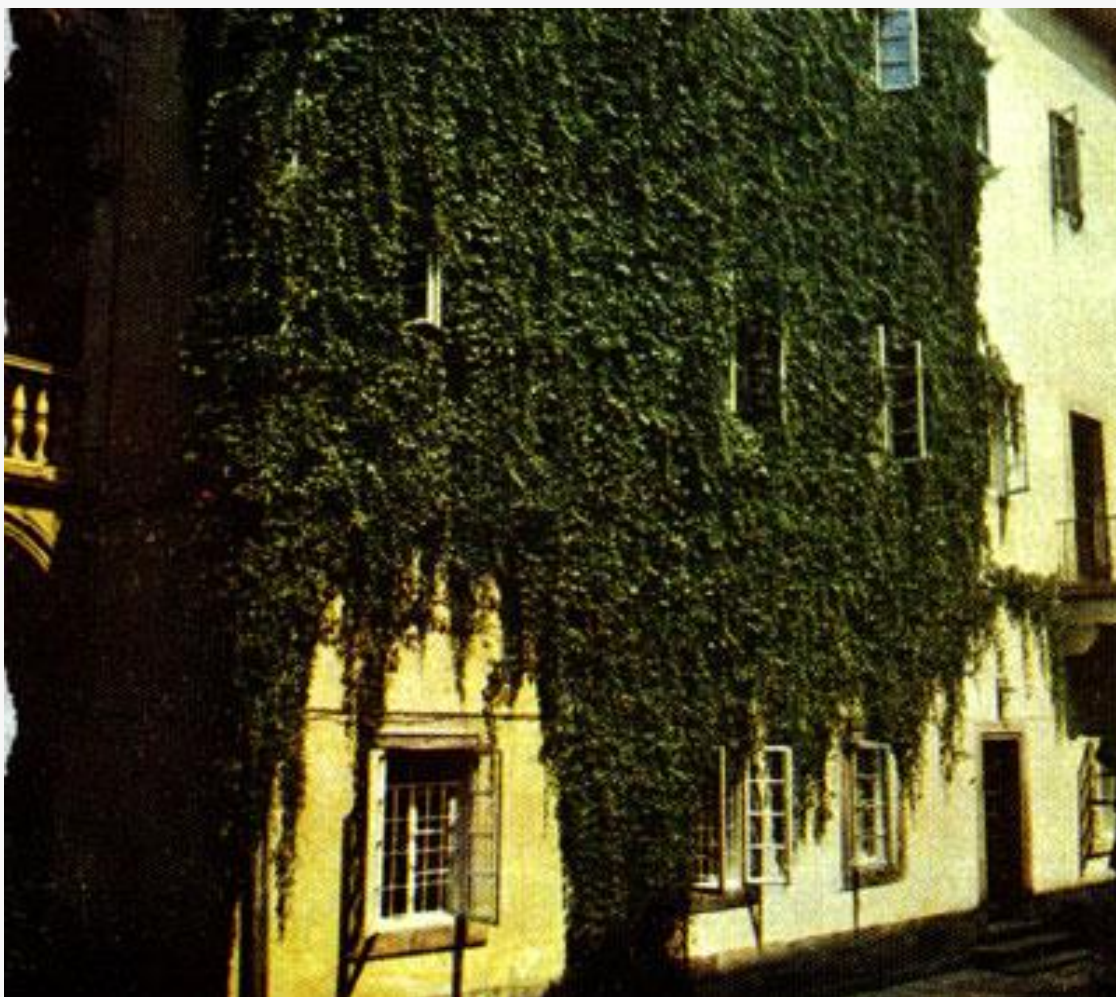

Оформление исторического музея девичьим виноградом пятилисточковым ф. Энгельмана (Львов)



Роза плетистая 'Альбертин' в оформлении опоры светильника (Ялта, сквер им. Калинина)



Жимолость вечнозеленая на трельяже у входа в жилое здание (Юрмала)



Асимметричное решение вертикального озеленения при оформлении одноэтажного жилого дома виноградом винным и плетистой розой 'Фламментанц' (Юрмала)



Оформление фасада жилого дома девичьим виноградом пятилисточковым (Таллин)



Жимолость вечнозеленая, оформляющая низкую подпорную стенку (Ялта, Ливадийский парк)

Глухие малодекоративные ограды (деревянные, бетонные) желательно озеленять большими массивами из вьющихся растений. Для таких оград подходят как самоприсасывающиеся лианы, так и вьющиеся, нуждающиеся в опорах. Для вьющихся растений, не имеющих присосок, опорой может служить мягкая проволока, натянутая на штыри.

Декоративные ограды (чугунные решетки с литьем), как правило, не нуждаются в оформлении вьющимися растениями. Но в некоторых случаях возможно оформление их одиночными лианами, сформированными так, чтобы не закрывался декоративный рисунок ограды.



Оформление входа в жилое здание лимонником китайским и жимолостью вьющейся (Юрмала)



Плющ крымский на камнях (Ялта, Ливадийский парк)



Плетистая роза 'Эксцельза' в оформлении подпорной стенки (Киев, ЦРБС АН
УССР)



Роза плетистая на трельяже у входа в здание телецентра (Таллин)



Симметричное оформление входа в административное здание девичьим виноградом пятилисточковым ф. Энгельмана (Львов)



Теневой навес из глицинии китайской на месте ожидания общественного транспорта (Ялта, набережная им. Ленина)

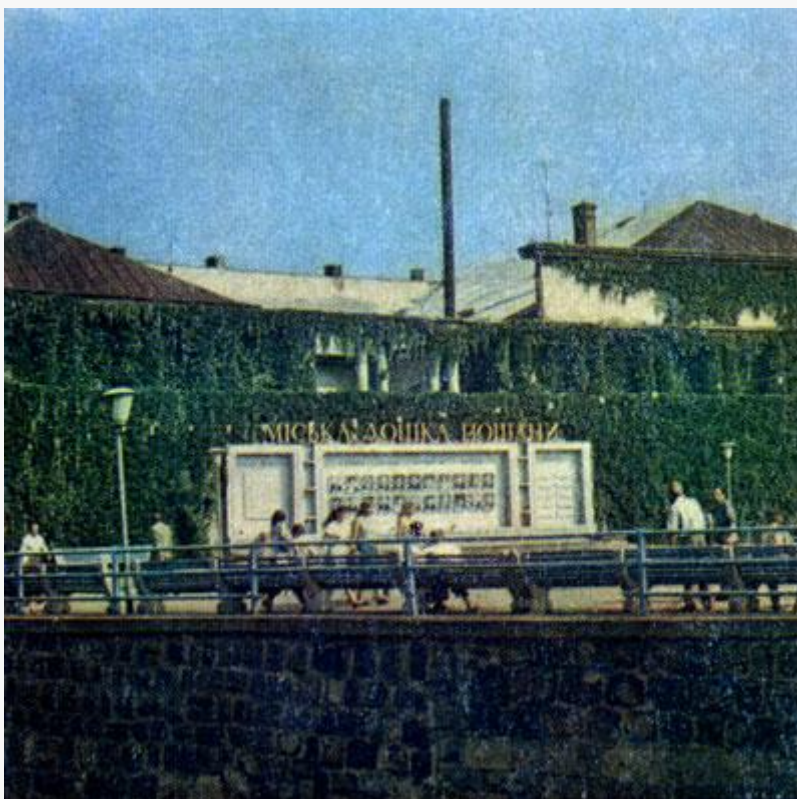

Декорирование жилого здания девичьим виноградом тризаостренным (Ужгород, пл. Театральная)

Для озеленения высоких оград можно применять винограды винный неукрывных сортов, девичий пятилисточковый, девичий пятилисточковый ф. Энгельмана, девичий тризаостренный, душистый и амурский, аристолохию крупнолистную, плющ обыкновенный, глицинию китайскую, флорибунда и др.

При озеленении низких оград желательно использовать низкорослые многолетние лианы: жимолости каприфоль, вечнозеленую, Тельмана; клематисы Жакмана, фиолетовый, шерстистый в сортах; лимонник китайский; гречиху бальджуанскую и др. Вьющиеся растения следует высаживать на расстоянии 1,5—2 м друг от друга со стороны ограждаемого участка.



Глициния китайская на светильнике (Ялта, Ливадийский парк)



Роза Банка в оформлении здания санатория (Мисхор)

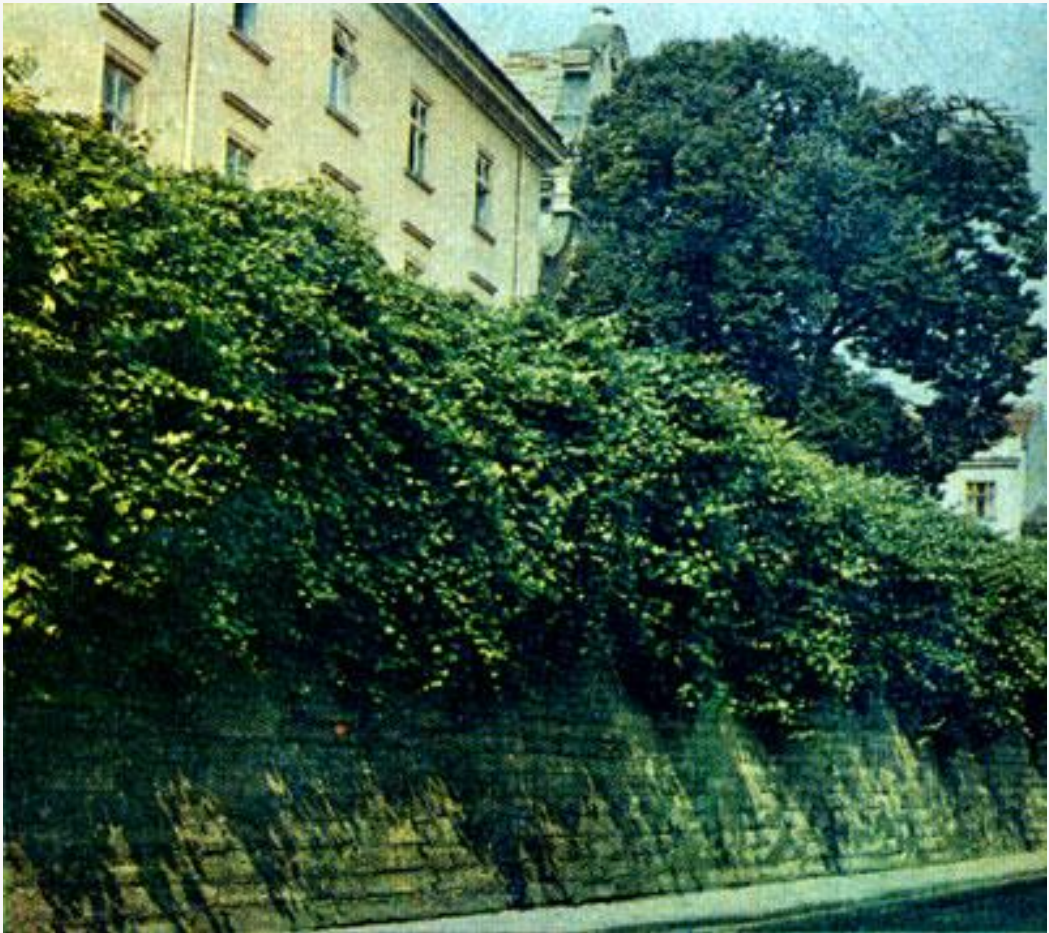

Декорирование высокой подпорной стенки виноградом душистым (Львов, ул. Щербакова)



Оформление подпорной стенки плющом обыкновенным и жимолостью
вечнозеленой (Ялта, Никитский ботанический сад)



Глициния китайская на подпорной стенке (Ялта, Ливадийский парк)



Оформление подпорной стенки розой плетистой 'Красный маяк' (Алупка)



Оформление подпорной стенки девичьим виноградом пятилисточковым (Таллин)



Оформление глухой кирпичной ограды девичьим виноградом пятилисточковым (Таллин)

При озеленении оград и подпорных стенок в некоторых случаях можно применять многолетние лианы в сочетании с однолетними (фасоль декоративную, горошек душистый, хмель однолетний и др.) Ограды большой протяженности, а также подпорные стенки можно озеленять выющимися растениями, чередуя облиственные и свободные участки в определенном ритме.

Вьющиеся растения можно также использовать для декоративного оформления лестниц, опор светильников, некоторых стенов (доски Почета, афиши кинотеатров и т. д.), киосков и других малых архитектурных форм. В высокие вазы можно высаживать декоративно-лиственные лианы, предусматривая при этом соответствующую форму ухода.

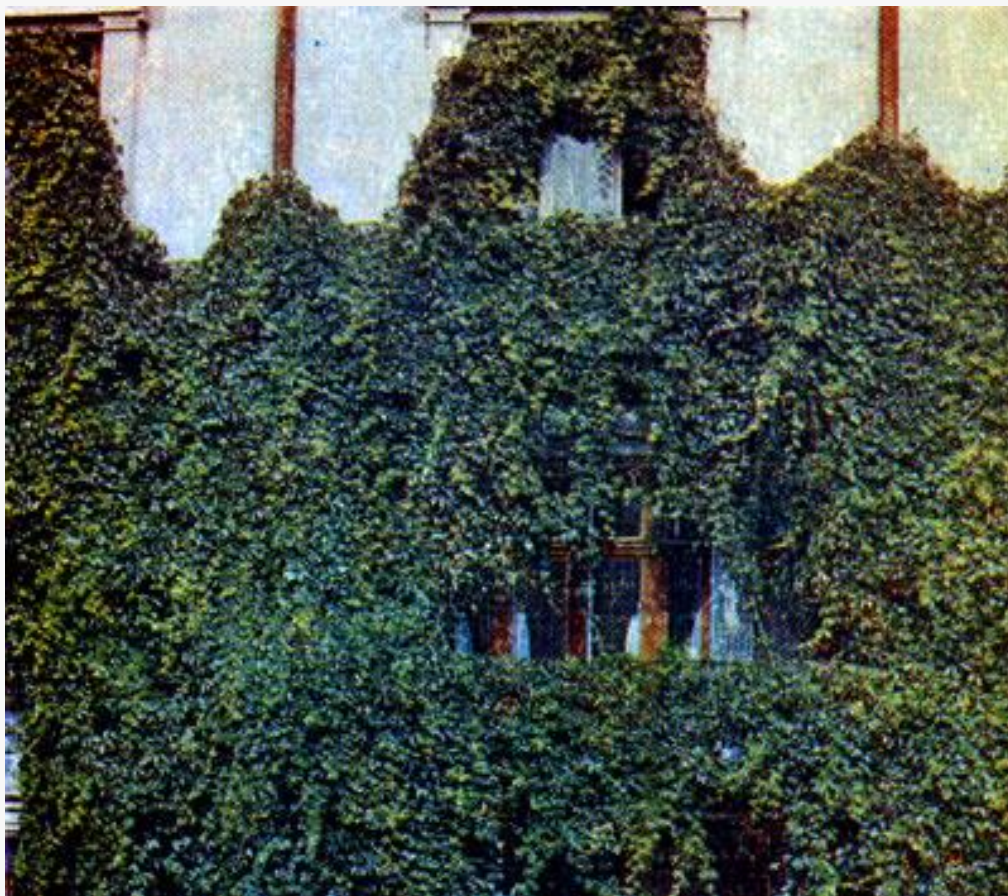

Симметричное решение вертикального озеленения при оформлении жилого дома девичьим виноградом пятилисточковым (Львов, ул. Валога)

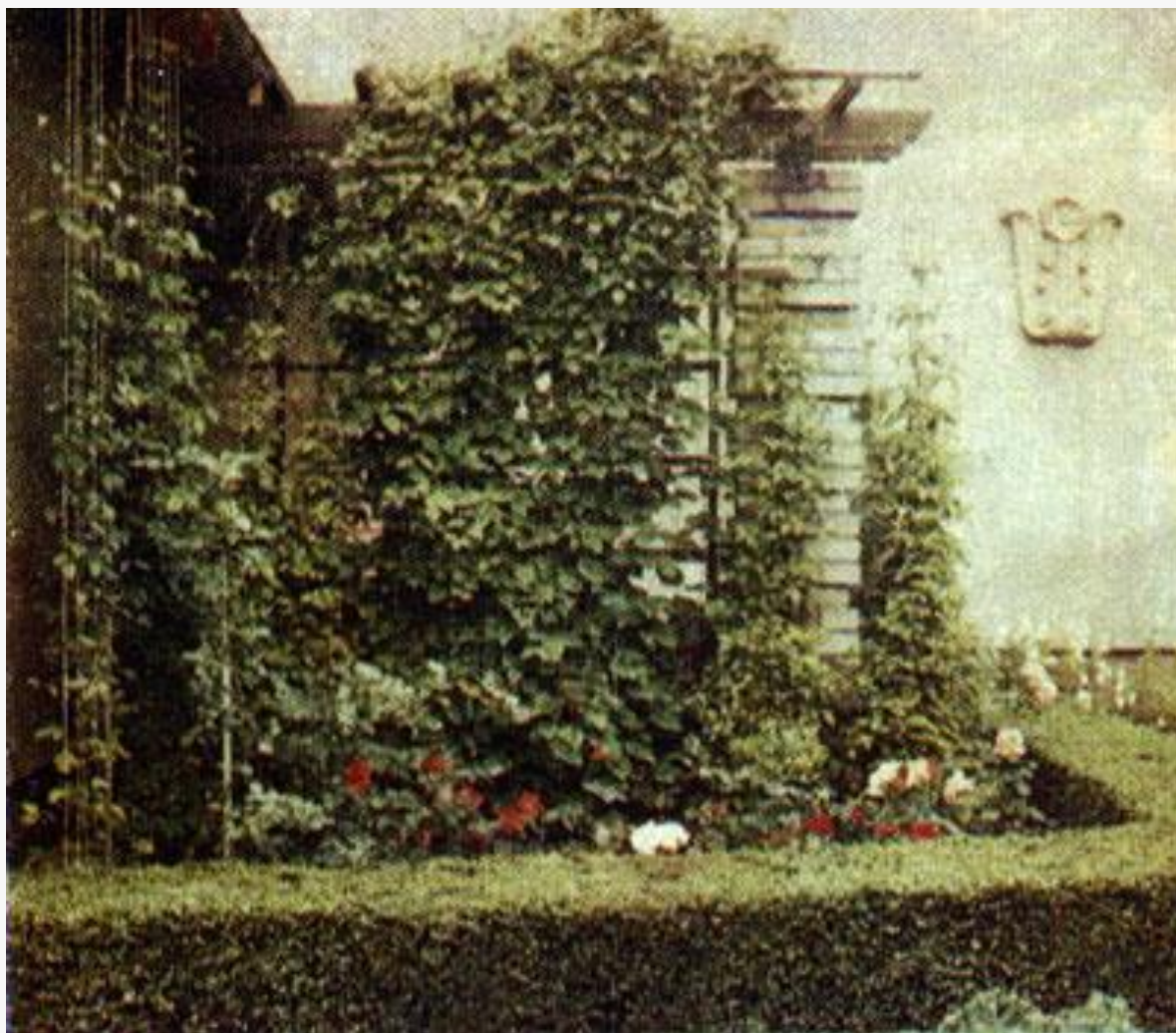

Клематис на трельяже у входа в жилое одноэтажное здание (Таллин)

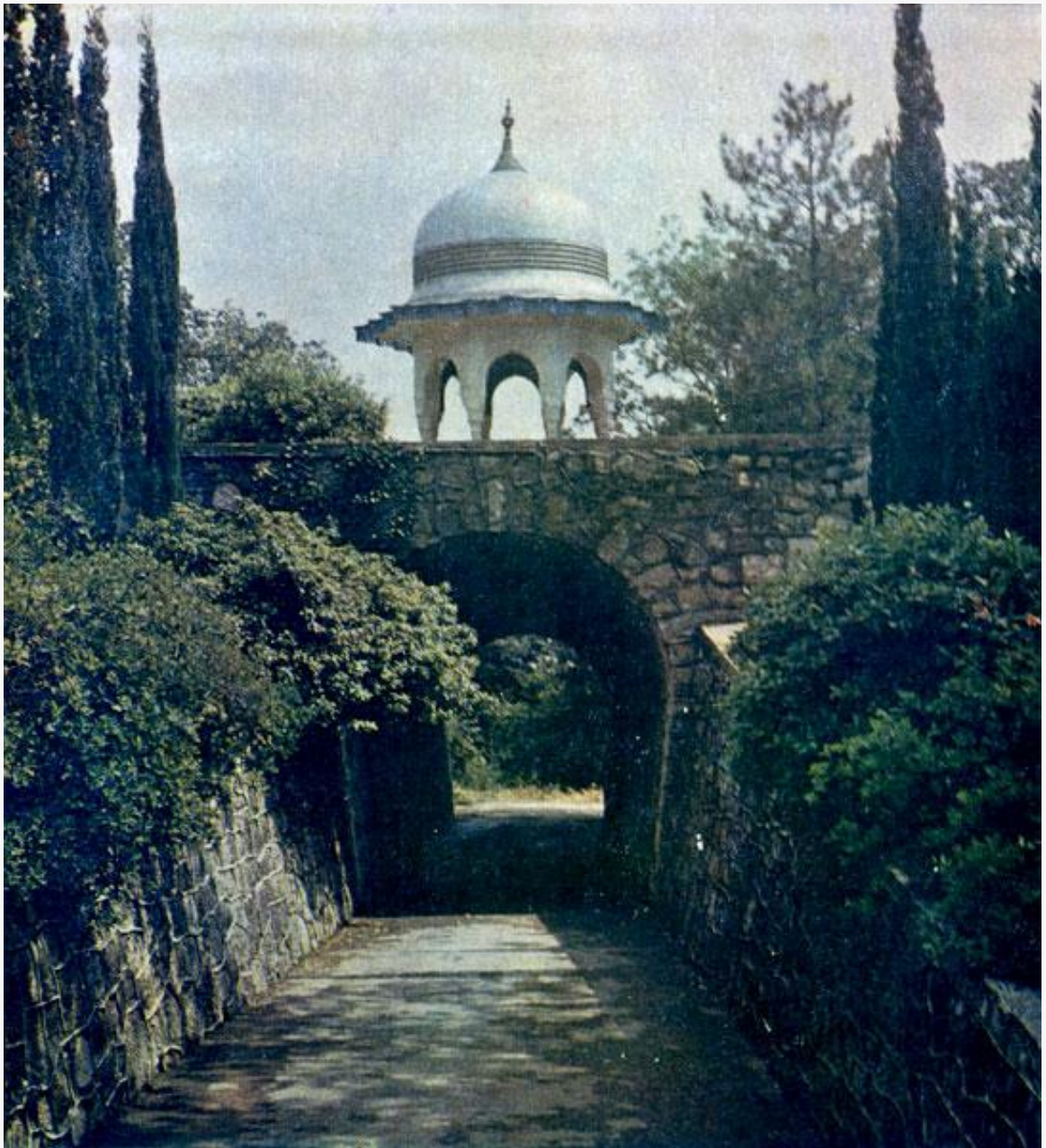

Оформление паркового мостика плушом обыкновенным (Ялта, Ливадийский парк)



Пергола, оформленная виноградником аконитолистным (Киев, ЦРБС АН УССР)



Роза плетистая 'Иллюзион' на трельяже-стеночке (Юрмала)

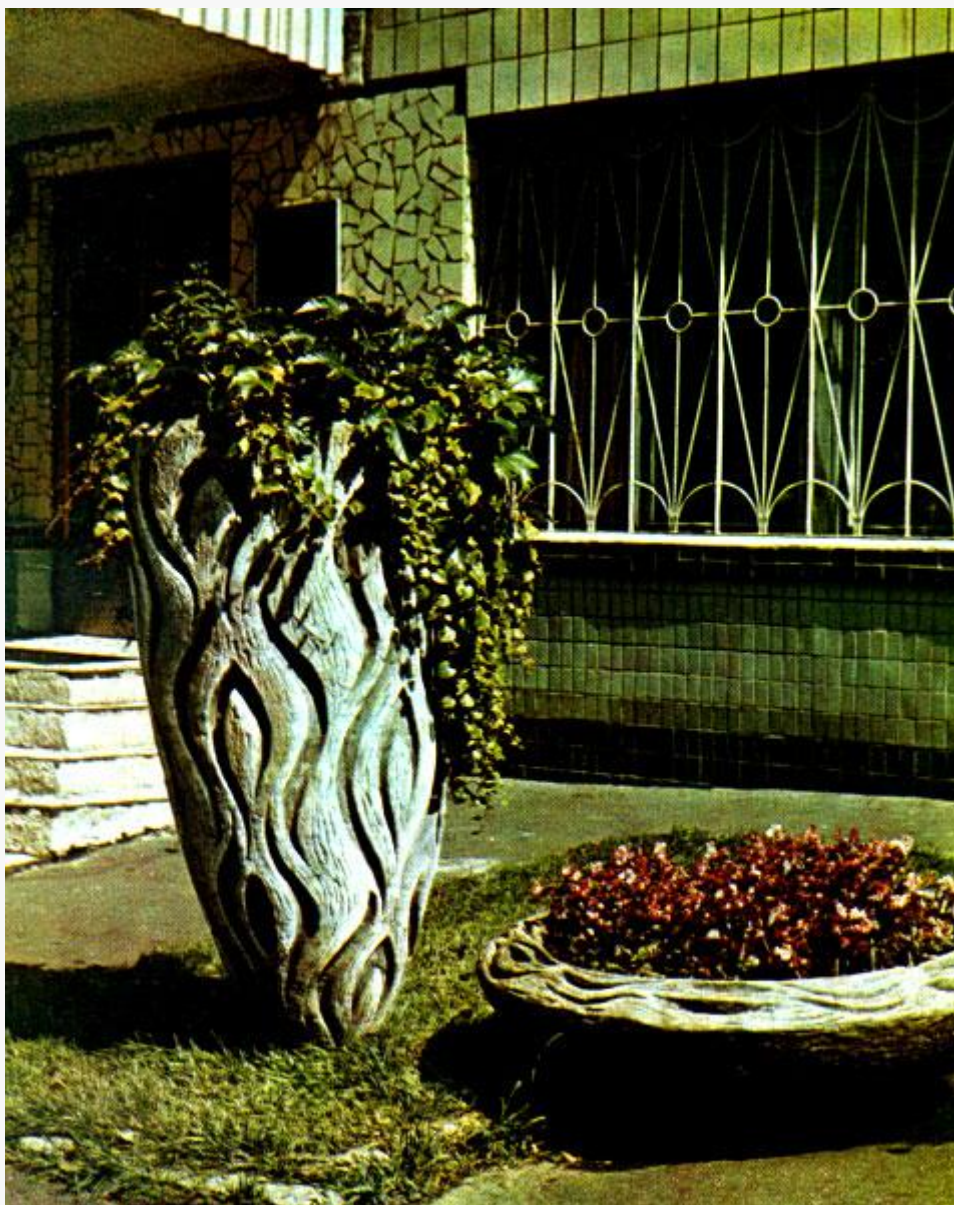

Девичий виноград тризаостренный в высокой декоративной вазе у входа в общественное здание (Киев, ул. Тургеневская)



Оформление жилого здания девичьим виноградом тризаостренным (Ужгород)

Вьющиеся растения можно успешно использовать для озеленения и укрепления откосов. Ассортимент растений следует подбирать с учетом размещения откосов на участках городских территорий.



Оформление высокой подпорной стенки жимолостью вечнозеленой и плетистой розой (Ялта, Никитский ботанический сад)

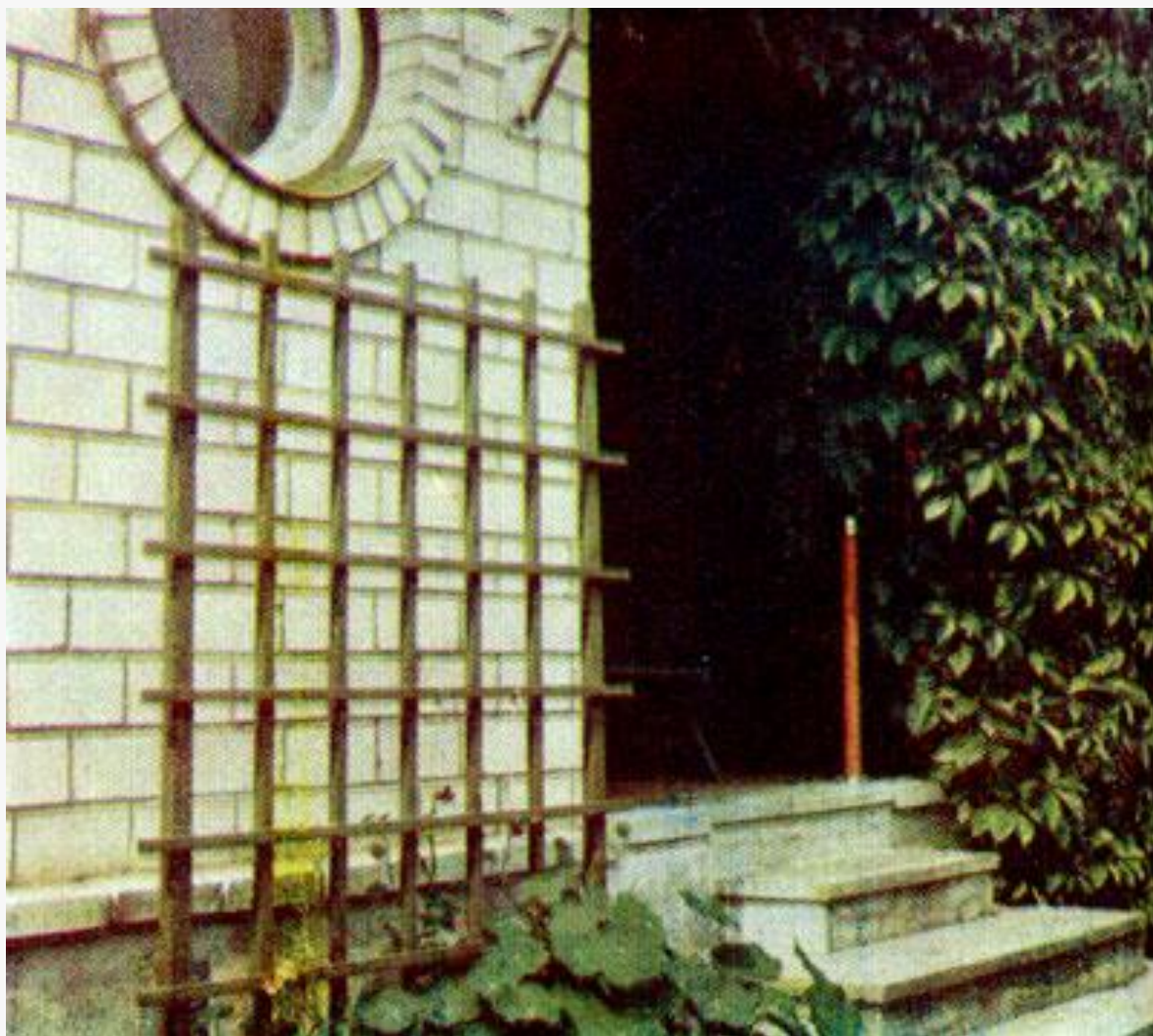

Девичий виноград пятилисточковый и душистый горошек у входа в жилое одноэтажное здание (Таллин)



Роза плетистая 'Фламментанц' и виноград винный на декоративном трельяже, оформляющем место отдыха (Юрмала)



Клематис 'Мистер Шолмонд' в оформлении перголы (Юрмала)



Плетистая роза 'Эксельза' в оформлении лестницы (Алупка)

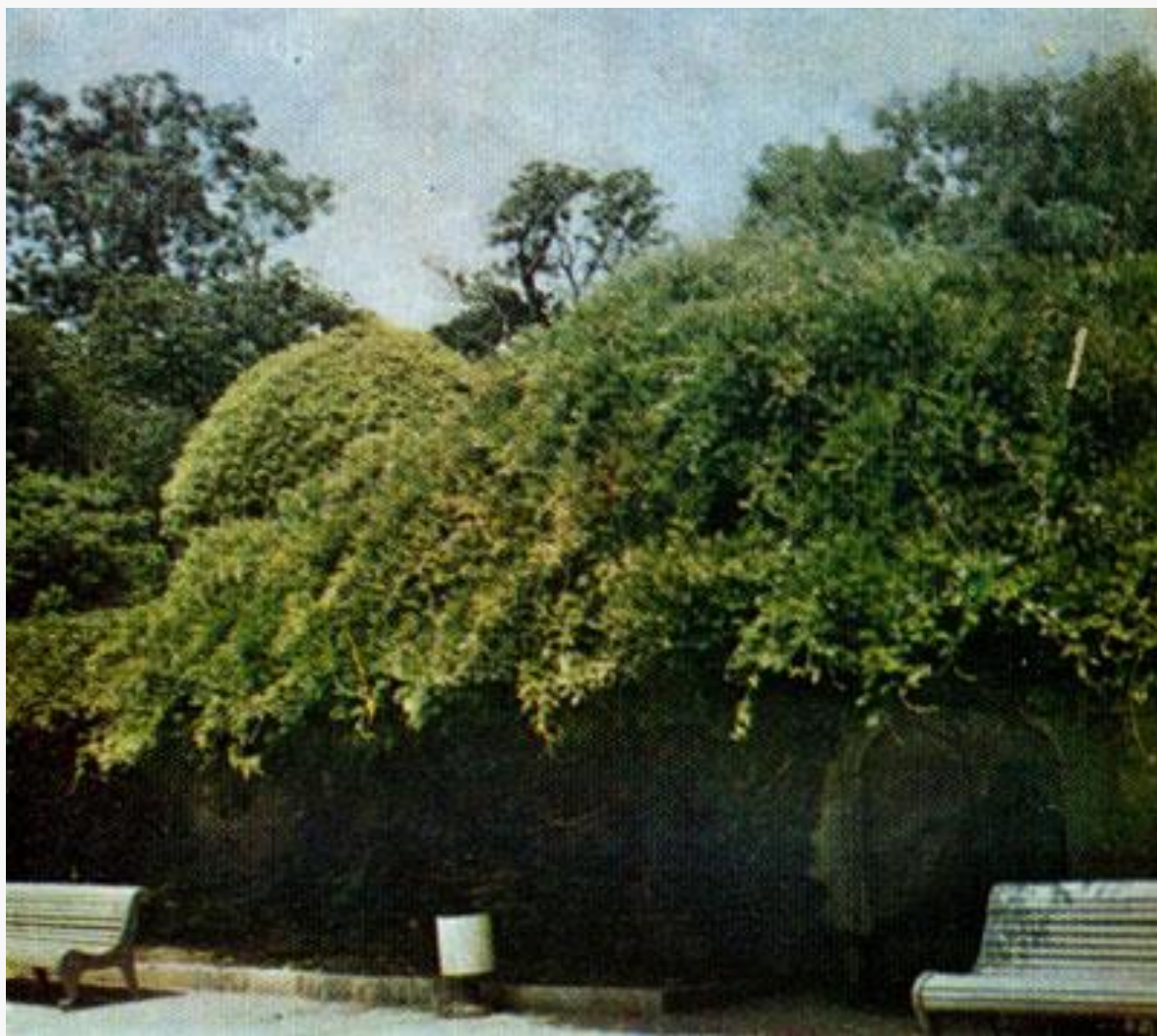

Теневой навес из глицинии китайской (Алупка, Воронцовский дворец)

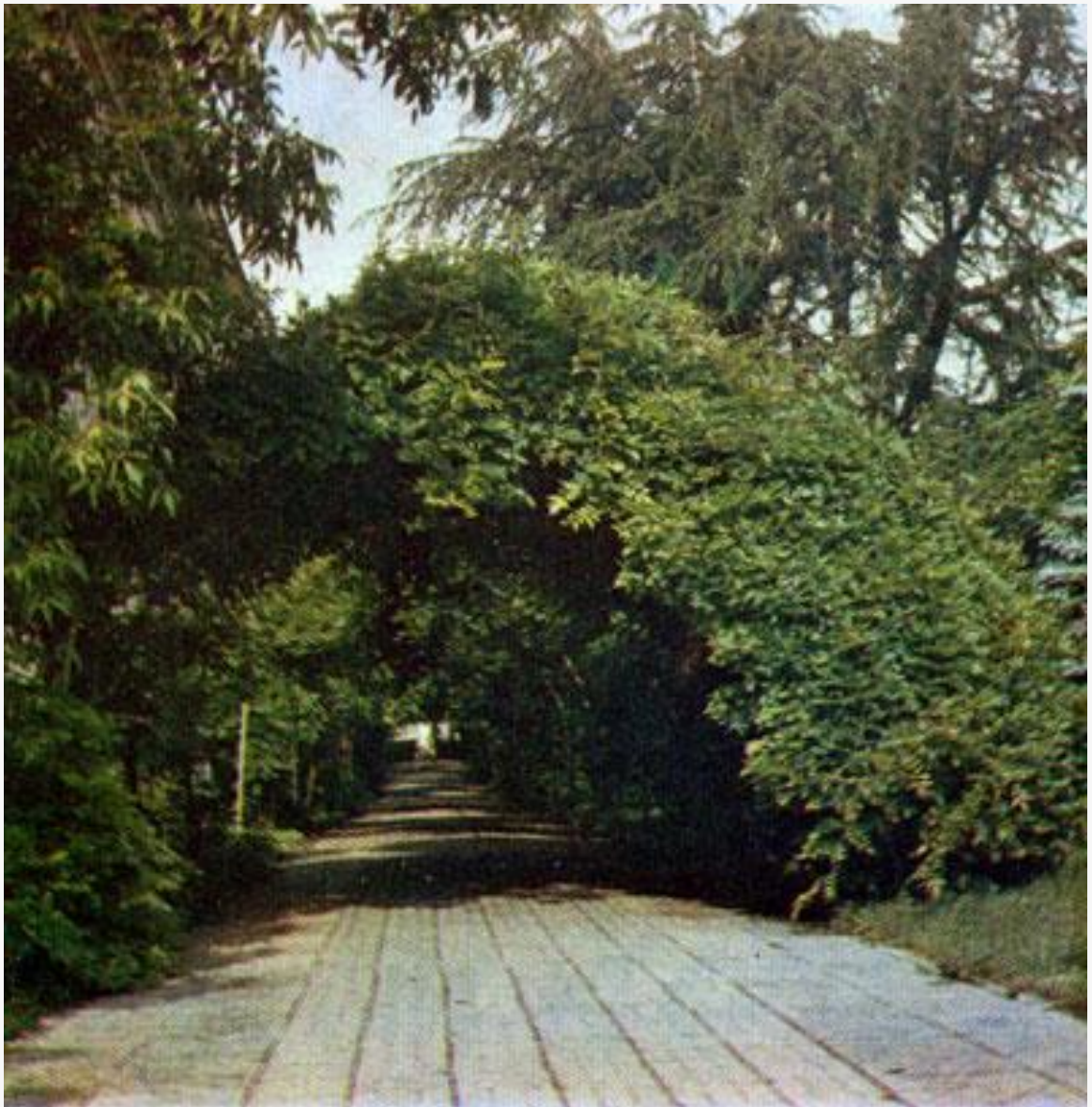

Притенение транзитной части улицы глицинией китайской (Ялта, ул. Садовая)



Роза плетистая на трельяже, размещенном у стены жилого здания (Таллин)

Если откосы размещаются на открытых и хорошо освещенных участках, то для оформления их следует применять светолюбивые и засухоустойчивые лианы: обвойник греческий, текому укореняющуюся и др. Для откосов, находящихся большей частью в затенении, следует рекомендовать теневыносливые лианы (плющ обыкновенный, хмель обыкновенный, девичий виноград пятилисточковый и др.).

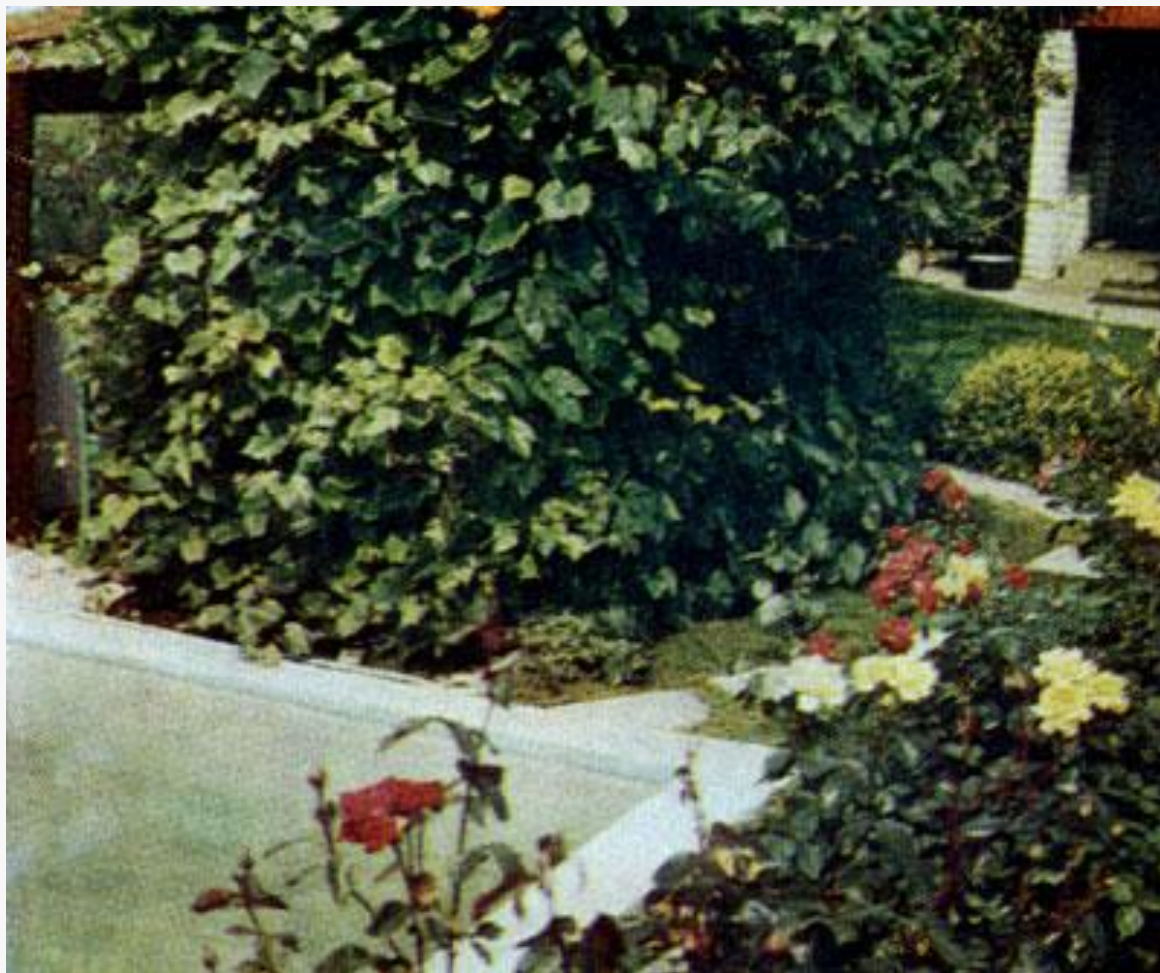

Оформление перголы виноградом винным (Рига)



Глициния китайская, оформляющая перголу (Алупка, Воронцовский дворец)

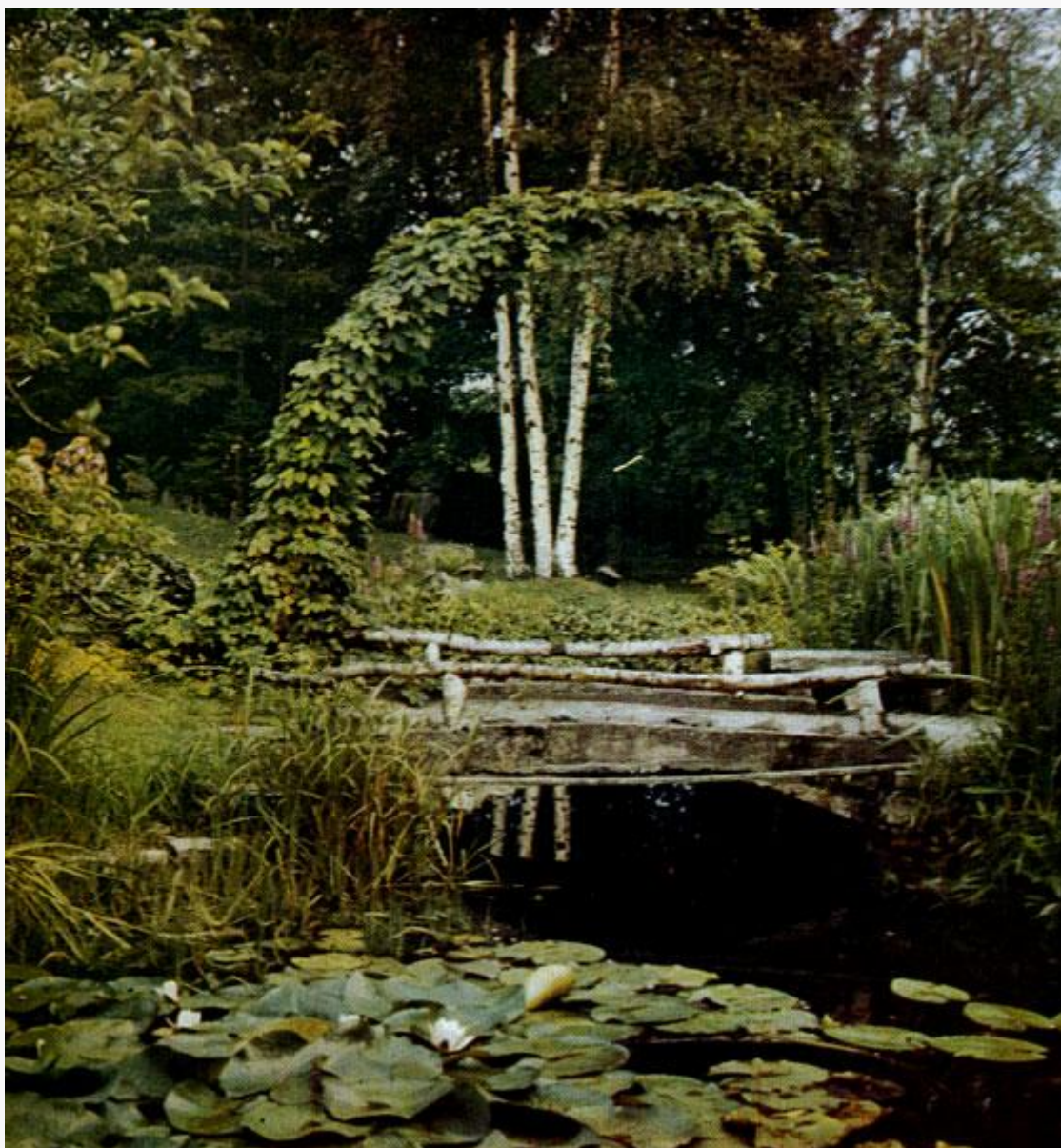

Арка, увитая хмелем многолетним, оформляет место отдыха у водоема (Таллин)

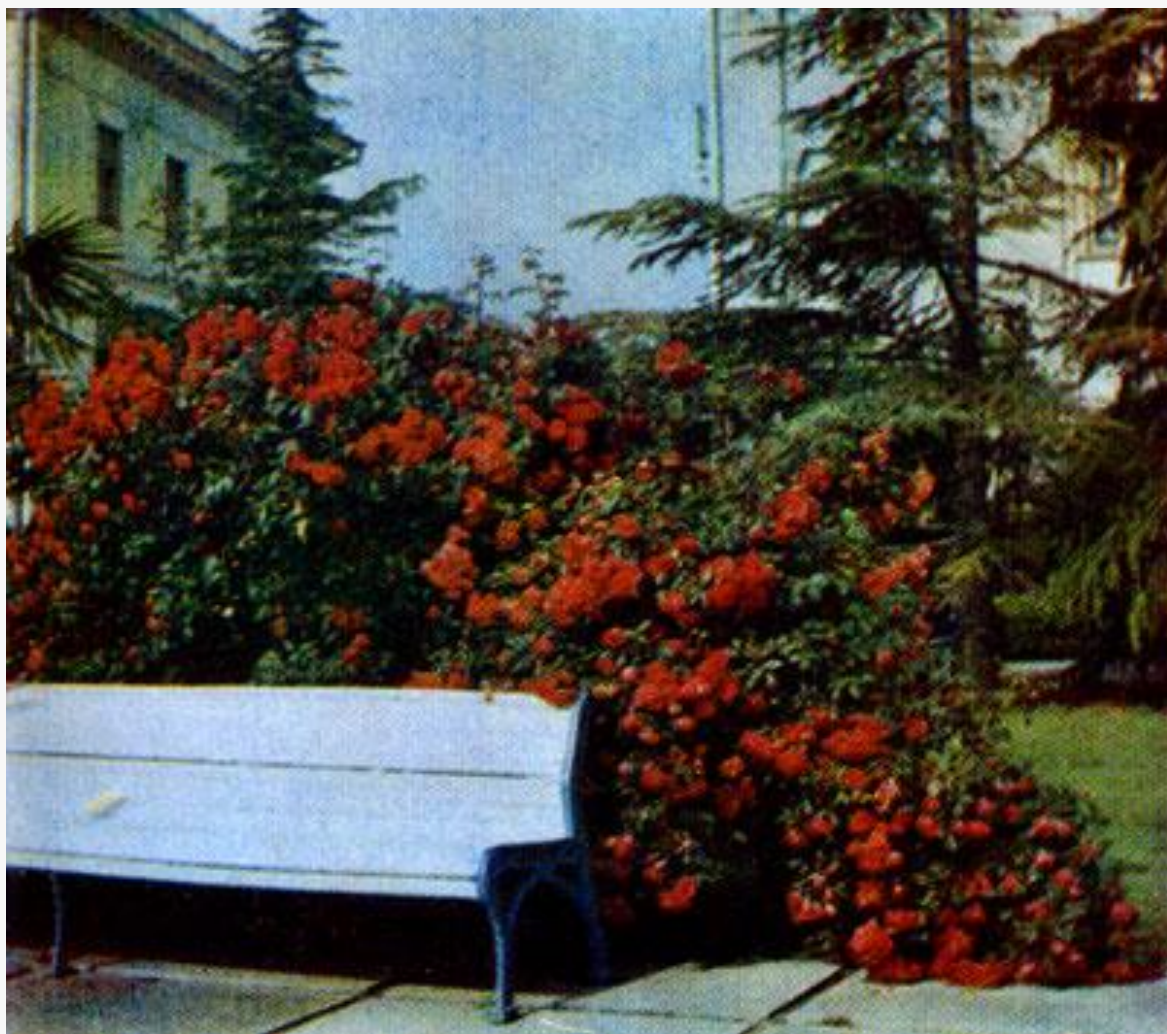

Оформление места отдыха на площадке розой плетистой 'Красный маяк' (Ялта, набережная им. Ленина)



Оформление опоры осветительной мачты глицинией китайской на площадке ожидания общественного транспорта (Ялта, ул. Садовая)



Хмель многолетний на арке (фрагмент)

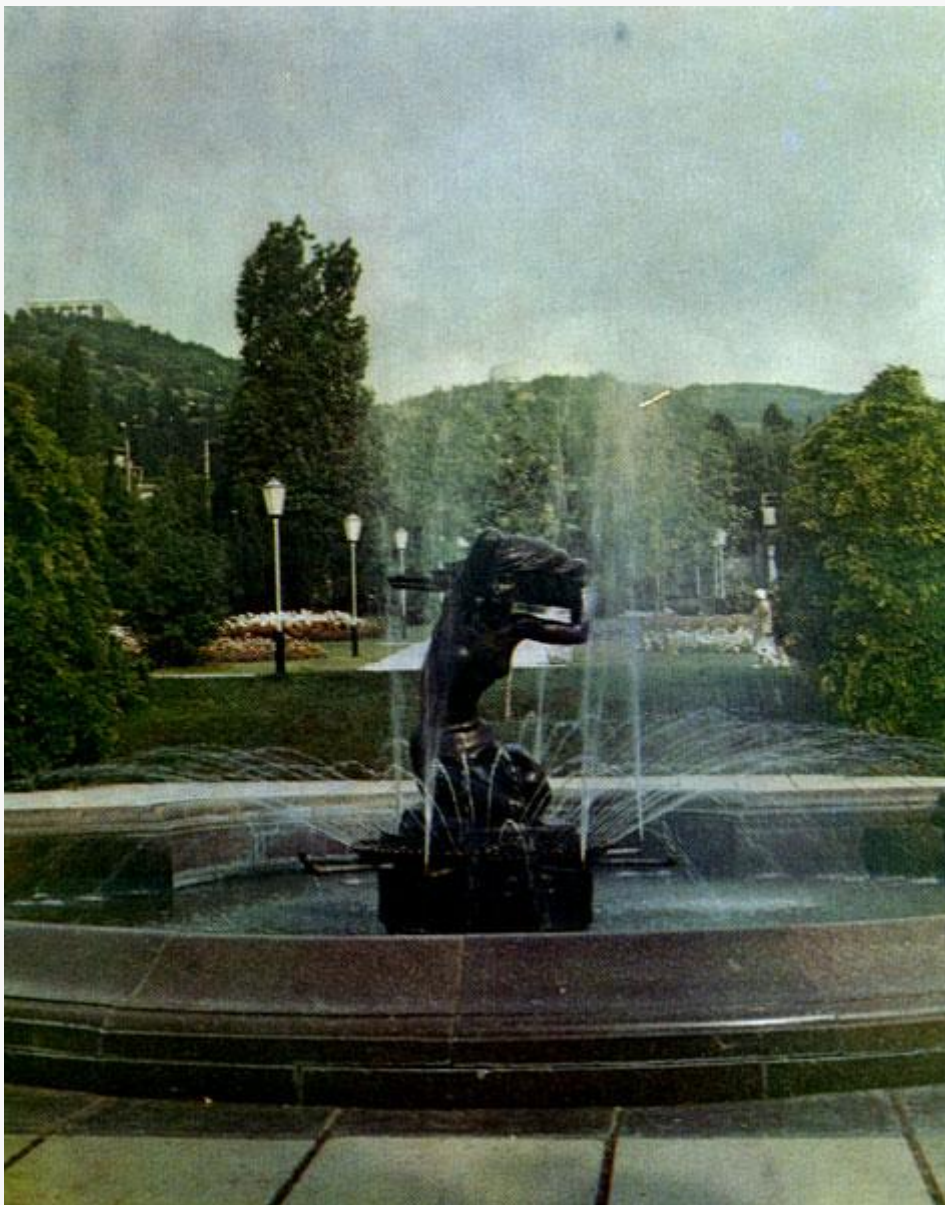

Оформление опор осветительных мачт глицинией китайской (Ялта, набережная им. Ленина)

Некоторые виды лиан можно применять в качестве почвопокровных растений, размещаемых на газоне. К ним можно отнести некоторые виды клематисов, в частности ломонос лозовый, у которого листва не опадает до ноября, сохраняя свой зеленый наряд, плющи, обвойник греческий, девичий виноград пятилисточковый и др.



Оформление фронтона жилого одноэтажного дома девичьим виноградом пятилисточковым (Таллин, пос. Саку)

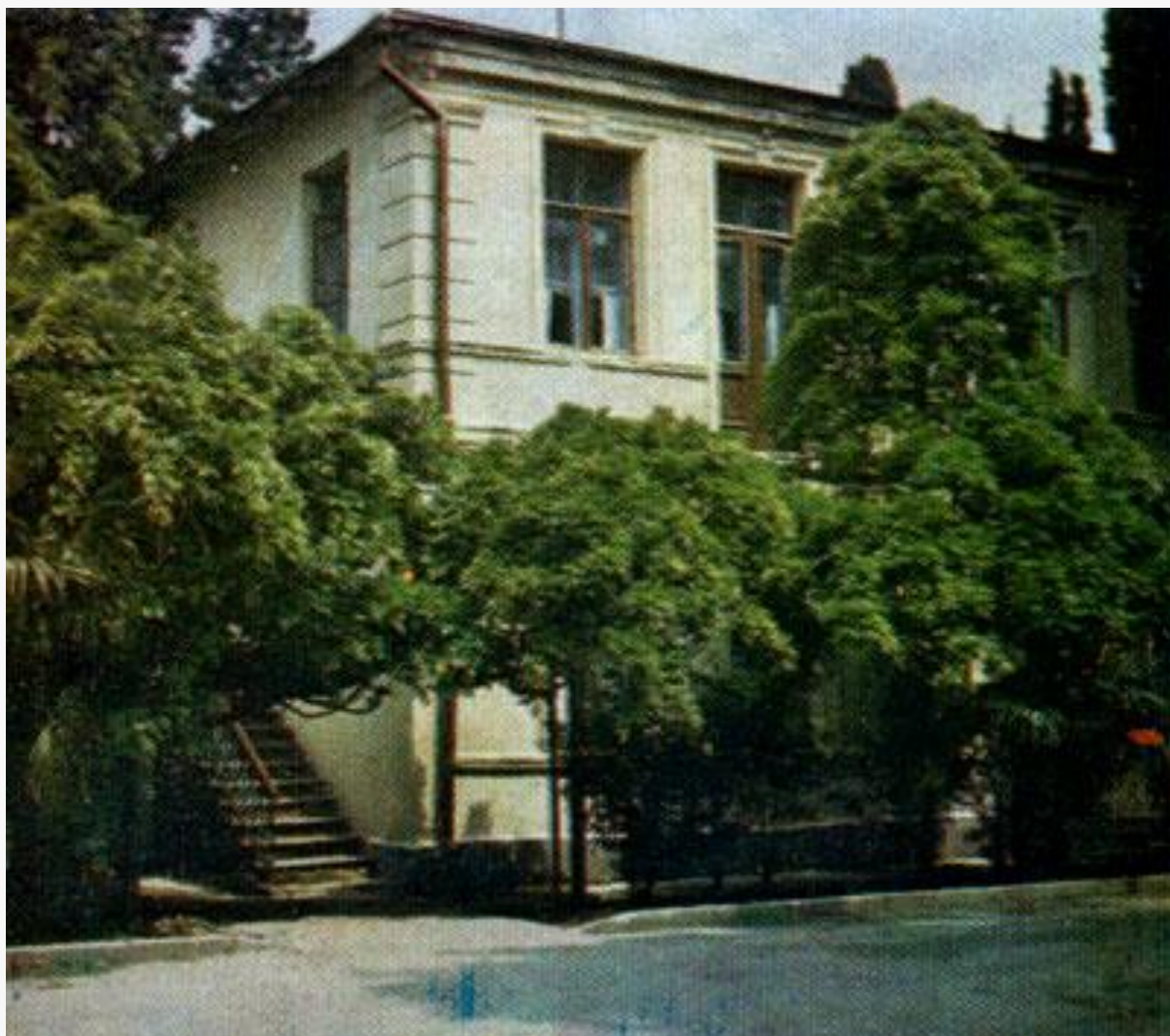

Глициния китайская на транзитной зоне улицы (Ялта, ул. Чехова)



Оформление откоса плющом крымским (Ялта, Никитский ботанический сад)



Оформление малоэтажного здания виноградом винным (Юрмала)

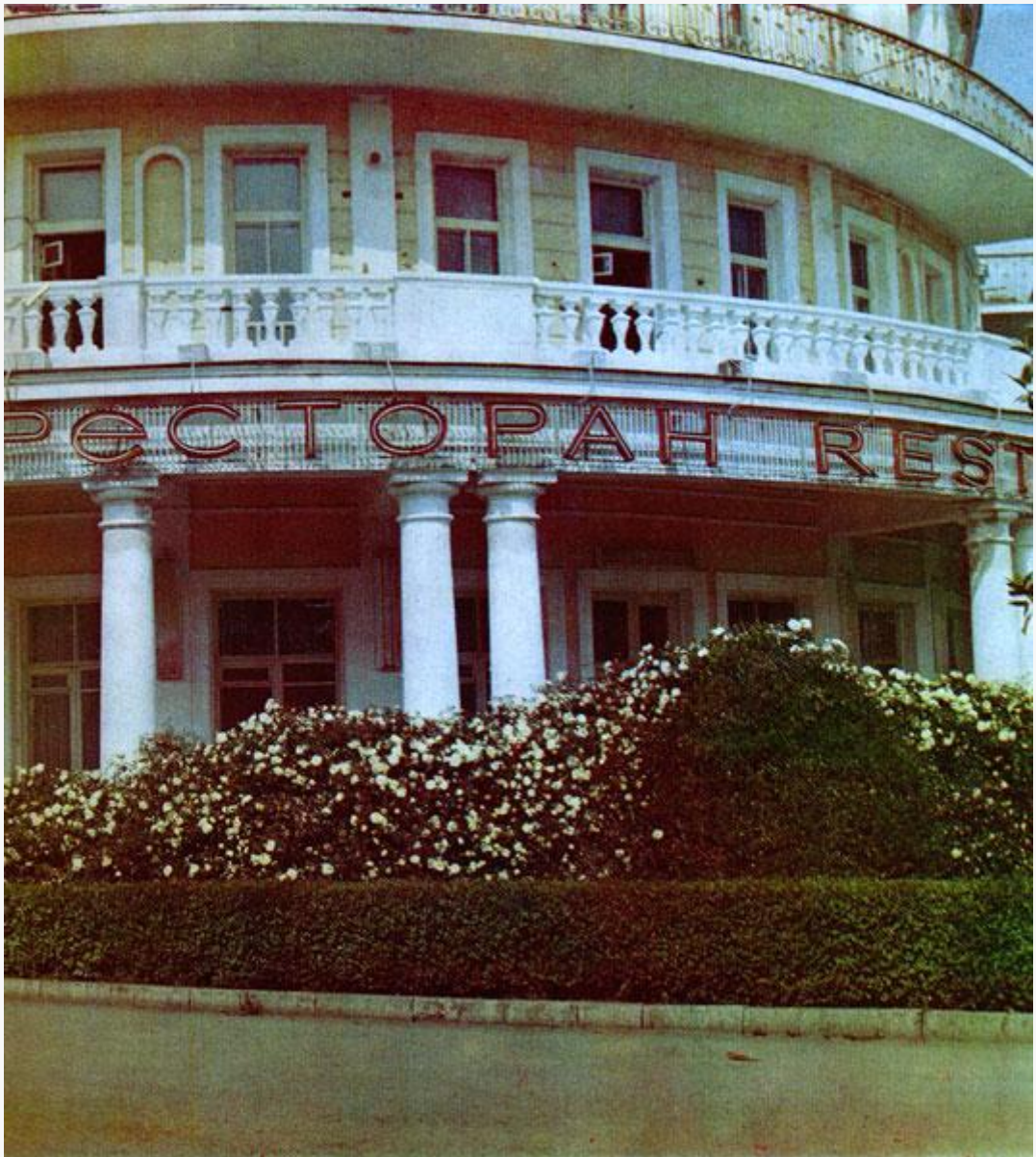

Плетистая роза на газоне перед зданием гостиницы (Ялта, набережная им. Ленина)

III. КОМПОЗИЦИИ ИЗ ВЬЮЩИХСЯ РАСТЕНИЯ И ВОЗМОЖНЫЕ ИХ СОЧЕТАНИЯ

ПРИНЦИПЫ ПОДБОРА КОМПОЗИЦИОННЫХ СОЧЕТАНИИ

Эффект оформления зданий и сооружений вьющимися растениями зависит от знания их биологических и декоративных свойств и особенно от того, насколько умело будут использованы эти свойства в связи с окружающей природной средой и местными природно-климатическими условиями.

Композиция из вьющихся растений представляет собой компоновку растительных форм в единое гармоничное целое. Она должна быть основана на строгом соблюдении биологического и гармоничного единства в подборе растений.

Подбор наиболее благоприятных сочетаний вьющихся растений основывается на ряде принципов: функциональном, экологическом, декоративном и систематическом.

Функциональный принцип

При озеленении зданий и сооружений вьющимися растениями прежде всего исходят из функциональной необходимости.

Лианы должны выполнять следующие функции:

защищать стены зданий от перегрева (густооблиственные лианы значительно устраняют перегрев, а такие, как виноград, плющ, жимолость примерно на 50% снижают интенсивность солнечной радиации);

предохранять от пыли и шума (вьющиеся растения, покрывающие здание, задерживают пыль, которая затем смывается дождями; такие густооблиственные лианы, как девичий виноград пятилисточковый и пятилисточковый ф. Энгельмана,

виноград прибрежный, амурский, аристолохия и др. являются хорошим противошумовым экраном);

создавать тень, особенно в помещениях, ориентированных на юг, юго-запад и запад, или же на площадках отдыха в парках, скверах, на площадях (для этого следует применять густооблиственные лианы с крупными листьями: винограды Куанье, амурский, прибрежный, девичий пятилисточковый, аристолохию и др.);

обогащать здания кислородом.

Создание из вьющихся растений живой лаборатории, максимально приближенной к жилью и обогащающей его кислородом, - одна из наиболее важных функций вьющихся растений. Особенно это касается крупных промышленных городов или же транспортных магистралей, где явно ощущается недостаток кислорода.

Чтобы озеленение наиболее полно отвечало различным функциональным требованиям, необходимо при выборе вьющихся растений учитывать их природные свойства: высоту роста, плотность, густоту листвы и т. д. Так, при озеленении фасадов многоэтажных зданий (5—9 этажей) следует подбирать высокорастущие лианы (винограды душистый, амурский, девичий пятилисточковый ф. Энгельмана, девичий, тризаостренный, тризаостренный ф. Вейчи).

Экологический принцип

Для достижения наибольшего эффекта от оформления для вьющихся растений необходимо создать условия, максимально соответствующие их биологическим свойствам.

Вьющиеся растения характеризуются различным отношением к внешней среде. Одни из них (винограды девичий пятилисточковый, прибрежный, амурский, княжик альпийский и др.) неприхотливы к почвенным условиям, хорошо переносят морозные зимы и довольно засухоустойчивы, другие нетребовательны к почвенному плодородию, но тепло- и светолюбивы.

На подбор растений существенное влияние оказывает ориентация зданий, в зависимости от которой создаются различные условия для роста и развития лиан.

Условия со средними микроклиматическими показателями создаются у стен зданий, ориентированных на восток, северо-восток и северо-запад. У зданий южной и западной ориентации создается избыток тепла и света, что вызывает дефицит влаги в почве, поэтому при озеленении стен южной и западной ориентации следует применять светолюбивые и засухоустойчивые лианы (жимолость каприфоль, винограды девичий пятилисточковый, прибрежный, лисий, обвойник греческий и др.).

Наиболее неблагоприятные условия создаются у стен, ориентированных на север. В таких случаях следует высаживать лианы, хорошо переносящие затенение (актинидия острая, луносемянник даурский, древогубец вьющийся, гортензия черешковая, плющ обыкновенный, текома укореняющаяся и др.).

Декоративный принцип

При подборе вьющихся растений в первую очередь необходимо добиваться единства композиции озеленения и архитектуры того или иного здания или сооружения. Задача вертикального озеленения состоит в том, чтобы подчеркнуть индивидуальный характер сооружения, выделить отдельные части здания или сооружения, сделать их более выразительными или, наоборот, скрыть, задекорировать, если они малопривлекательны.

Для достижения наибольшего декоративного эффекта от оформления вьющимися растениями различных объектов следует придерживаться ряда требований:

не следует применять много видов в одной композиции (наиболее эффектно выглядят композиции из одного-двух видов);

один вид в композиции должен доминировать, составлять как бы ее фон, а остальные должны быть ему подчинены;

виды в композиции должны гармонировать между собой, имея сходство в ряде внешних признаков (текстуре листьев, форме и окраске цветка и т. д.).

Доминирующими в композиции должны быть в большинстве случаев лианы средней текстуры. Они являются лучшим материалом для образования фона. К ним

относятся винограды девичий тризаостренный ф. Вейчи, девичий пятилисточковый, девичий пятилисточковый ф. Энгельмана.

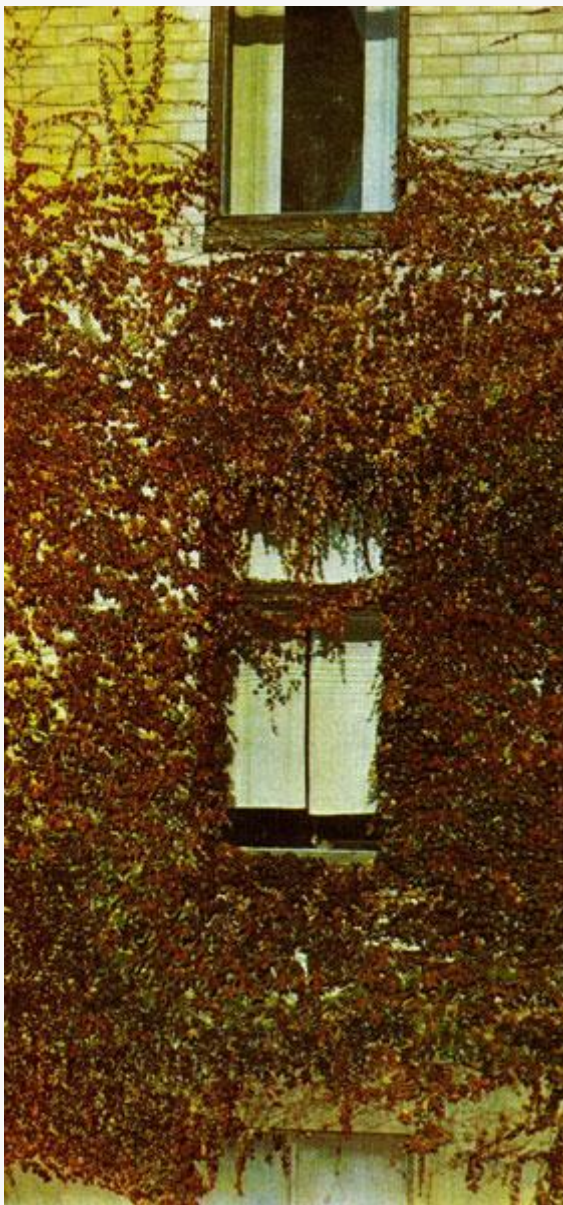

Девичий виноград пятилисточковый (фрагмент)

Растения грубой текстуры (винограды амурский, Куанье, прибрежный, аристолохии маньчжурская, крупнолистная, войлочная и др.) желательно применять там, где необходимо подчеркнуть и усилить определенную часть устройства (фронтон, выступающие колонны и т. п.). В отдельных случаях растения грубой текстуры могут также создать фон композиции. Однако при этом их следует использовать для декорирования больших площадей. Если такими растениями декорировать небольшие ограниченные пространства, то они будут казаться более грубыми и зрительно уменьшать размеры площадей.

Растения тонкой текстуры (камписис укореняющийся, ломонос маньчжурский, княжик альпийский, виноградник аконитолистный, глициния, клематис и др.) наиболее пригодны для переднего плана композиции и для смягчения ее контуров.

Вьющиеся растения для композиции можно подбирать с одновременным цветением ее компонентов и с цветением в разные периоды вегетации. Наиболее декоративны композиции из лиан, у которых совпадает период цветения. Одновременность цветения придает композиции большую насыщенность и красочность. Из одновременно цветущих лиан можно рекомендовать следующие композиционные сочетания: клематис Дюрана и жимолость Тельмана; клематис Жакмана 'Графиня Бошар' и роза плетистая 'Кримсон Рамблер'; жимолость вечнозеленая и роза плетистая 'Красный маяк'; роза плетистая 'Дороти Перкинс' и 'Эксельза' и др.



Девичий виноград тризаостренный ф. Вейчи (фрагмент)

Постоянно цветущие композиции komponуются из видов, цветение которых следует один за другим. Неодновременность цветения создает цветовой эффект на протяжении длительного периода времени. Постоянно цветущие композиции целесообразно подбирать из видов одного рода или сортов одного вида с цветением в разные периоды вегетации (сочетание из трех-четырех видов или сортов клематисов, плетистых роз, жимолостей и др.).

Декоративность композиций из лиан, особенно декоративно-лиственных, может быть усилена введением других жизненных форм растений (красивоцветущих кустарников, многолетних и однолетних цветочных растений). Такие растения следует располагать на переднем плане композиции.

Растения, подбираемые в композицию, должны согласовываться по форме, структуре и цвету. В качестве примеров таких сочетаний можно рекомендовать следующие: клематис Жакмана 'Графиня Бошар' и гортензия древовидная;

клематис Жакмана 'Жакмана' и гортензия метельчатая; клематис Жакмана 'Фиолетовый дождь' и лилия королевская; роза плетистая 'Альберик Барбье' и колокольчик средний; плющ обыкновенный и наперстянка пурпурная; девичий виноград пятилисточковый и форзиция промежуточная и др.



Оформление цирка девичьим виноградом пятилисточковым и девичьим виноградом тризаостренным ф. Вейчи (осенняя экспозиция) (Киев, пл. Победы)

Большое внимание при подборе видов в композицию должно быть уделено таким факторам, как обильное и продолжительное цветение, декоративность осенней окраски листьев и плодов, плотность облиствения, ремонтантность цветения, что может значительно усилить декоративность композиции.

Композиции, составленные из одного вида вьющихся растений, также могут иметь продолжительную декоративность благодаря сезонному изменению окраски листьев.

Систематический принцип

Для достижения высокого эффекта и гармонического единства входящие в композицию растения должны иметь одну или несколько общих черт в характере облиствения, цветения и т. д. Художественное единство, создаваемое гармоническим сходством внешних признаков растений, лучше всего достигается при сочетании растений, принадлежащих к одному роду или виду.

У лиан, принадлежащих к одному и тому же роду или виду, имеется много общего в характере облиствения, форме цветка, способе витья и т. д. Поэтому применение в композиции видов одного рода винограда (девичий тризаостренный, девичий тризаостренный ф. Вейчи, амурский и др.) или сортов одного вида клематиса Жакмана ('Графиня Бошар', 'Жакмана', 'Жакмана белый', 'Королева цыган', 'Мадам Эдуард Андре' и др.) усиливает их декоративность, делает композицию более выразительной.

КОМПОЗИЦИИ

Раздел включает описание наиболее удачных композиций вертикального озеленения, используемых в практике зеленого строительства. В композиции участвуют различные объекты: здания и малые архитектурные формы. Кроме вьющихся растений, составляющих основу композиции, в нее входят красивоцветущие кустарники, многолетние, одно-двухлетние цветочные растения и однолетние лианы.

Оформление жилых и общественных зданий

1. Виноград винный 'Изабелла' - плетистая роза 'Кримсон Рамблер'.

Композиция оформляет фасад жилого дома. Ветки винограда формируются вдоль граней балкона, соединяясь между собой горизонтальными стяжками. Плетистые розы размещены на газоне большой группой.

Время наибольшей декоративности — июнь — июль.

Композиция построена на контрасте основных цветов: карминно-красного у плетистой розы и ярко-зеленого у винного винограда. Обильное и продолжительное

цветение раскидистых кустов плетистой розы, ее посадка в большие группы создают яркое цветочное пятно на фоне зеленых кулис.

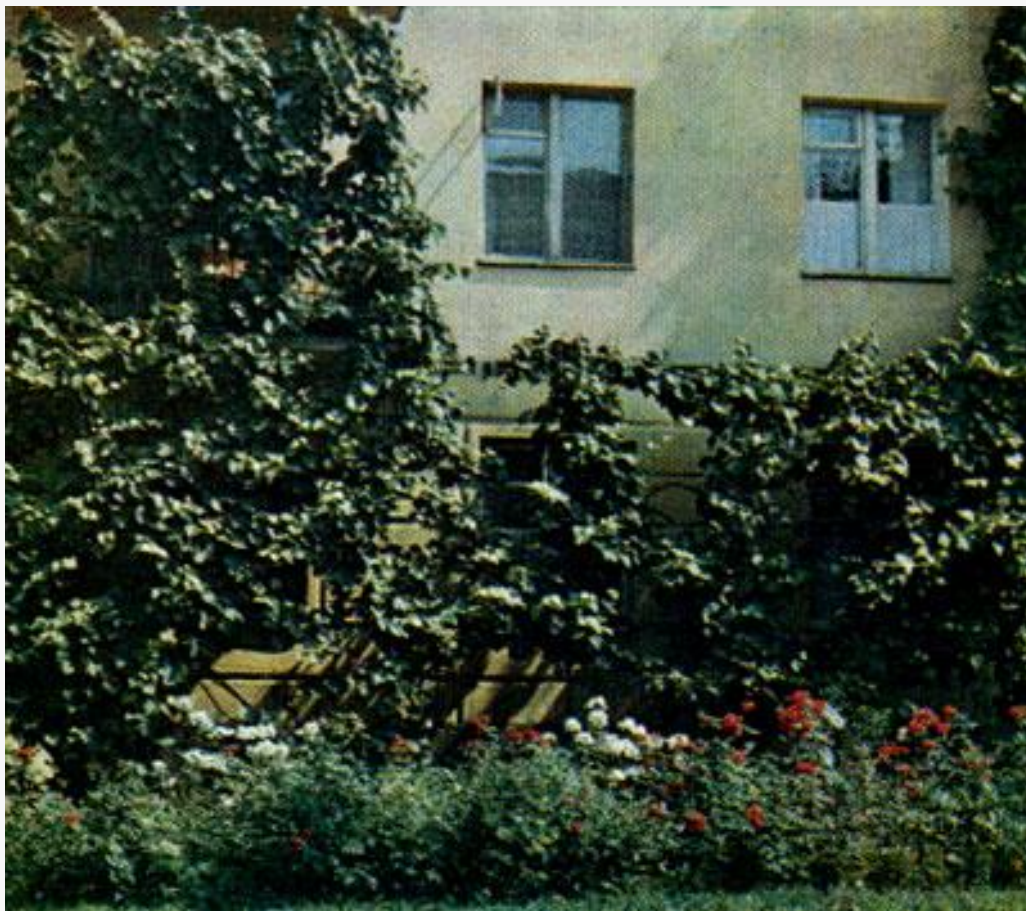

Композиция № 1

Композицию лучше размещать на участках с южной и юго-западной ориентацией.

Такую композицию можно применять для оформления высоких подпорных стенок и глухих оград как на ровной плоскости, так и на откосе. Желательно использовать композицию при благоустройстве мест массового отдыха в садах и парках, а также на придомовых участках.



Роза плетистая 'Кримсон Рамблер' (фрагмент композиции № 1)

2. Девичий виноград тризаостренный — виноград винный — флокс метельчатый. Композиция оформляет жилой частный дом (усадьбу). Виноград винный размещается на перголе перед входом в дом, девичий тризаостренный — на фасаде здания, флокс метельчатый - на придомовом участке у ограды.

Период наибольшей декоративности — июнь-июль.



Композиция № 2.

Декоративна как в летнее, так и в осеннее время: летом благодаря обильному и красочному цветению флокса метельчатого, осенью — красно-пурпурной окраске листы девичьего винограда тризаостренного. Этот виноград лучше размещать на фасадах здания с западной, юго-западной и восточной ориентацией.

Композицию можно успешно применять для оформления жилых зданий, подпорных стенок, глухих оград. Кроме того, ее можно использовать для благоустройства закрытых дворов, садов и парков.

3. Девичий виноград тризаостренный — спирея Вангутта — сирень обыкновенная — ромашка крупноцветная — календула лекарственная - гелениум осенний. Это пример смешанной композиции с цветением в разные периоды вегетации. В ней, кроме основного компонента - девичьего винограда пятилисточкового на стене пятиэтажного дома, участвуют также красивоцветущие кустарники (спирея Вангутта, сирень обыкновенная) и многолетние цветочные

растения (ромашка крупноцветная, календула лекарственная, гелениум осенний), размещенные на переднем плане в живописных группах.



Композиция № 3

Период наибольшей декоративности — май — начало июня, когда цветут сирень и спирея, и июль - август, когда цветут многолетники.

Весной белые цветки спиреи и лиловые цветки сирени, а летом белые цветки ромашки и желто-оранжевые гелениума и календулы хорошо освежают темную зелень винограда. Композиция декоративна и в осенний период (сентябрь — октябрь), когда карминно-фиолетовые листья винограда эффектно выделяются на фоне кремовой стены жилого здания.

Композицию можно применять также при оформлении высоких подпорных стенок, оград в парках, скверах, садах.

4. Девичий виноград пятилисточковый - виноград винный — роза чайногибридная 'Флорекс'. Девичий виноград пятилисточковый и винный размещены у стены жилого дома, розы высажены на газоне около дома. Композиция состоит из декоративно-лиственных лиан, которые освежаются отдельно стоящими кустами роз.

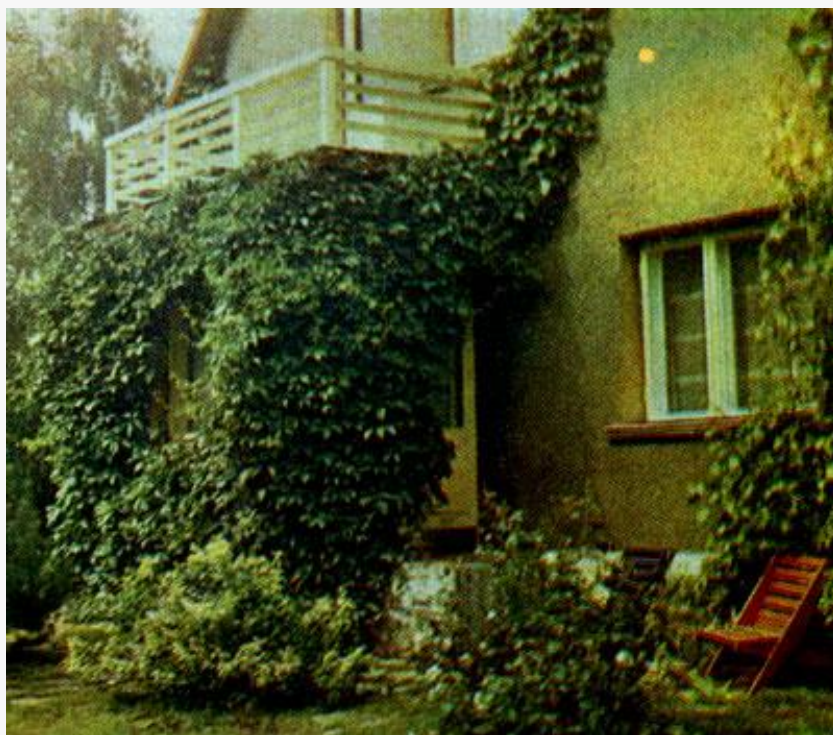

Композиция № 4

Период наибольшей декоративности — июль.

Вьющиеся можно размещать на фасадах зданий с южной, юго-восточной, восточной и юго-западной ориентацией. Композицию можно использовать для оформления зданий, подпорных стенок, закрытых дворов, частично для оград. Целесообразно размещать ее в жилых районах, микрорайонах, в садах и парках.

5. Ломонос Дюрана - роза флорибунда 'Концерто'. Композиция размещена у выставочного павильона. Плетви ломоноса оформляют трельяж у стены оранжереи. Кусты роз высажены узкой полосой вдоль стены на газоне. Композиция декоративна за счет обильного цветения кустов роз и их яркой окраски.



Композиция № 5

Время наибольшей декоративности — июнь.

Композицию можно применять для оформления невысоких подпорных стенок, оград-решеток, арок, трельяжей, пергол, защитных стенок (экранов). Ее уместно использовать на территориях общего пользования у жилых и общественных зданий, а также в садах и парках.

6. Виноград винный — розы чайногибридные. Композиция представлена сочетанием многолетней декоративной лианы с чайногибридными розами. Виноград винный размещается на торцевой стене хозяйственного корпуса. На переднем плане вдоль стены дома располагаются кусты чайногибридных роз.



Композиция № 6

Время наибольшей декоративности — июнь — июль.

Композиция остается декоративной продолжительное время, так как розы чайногибридные ремонтантны (имеют вторичное цветение).

Предпочтительнее размещать композицию у стен зданий с южной и юго-западной ориентацией. Ее можно использовать в садах и парках у высоких подпорных стенок и оград.

7. Текома укореняющаяся — ломонос Жакмана 'Жакмана' — георгины 'Веселые ребята'. Композиция использована в оформлении стены одноэтажного жилого дома. Оригинальной трубковидной колокольчатой формы оранжевые цветки текомы эффектно выделяются на фоне стены дома и хорошо контрастируют с фиолетовыми цветками ломоноса на переднем плане.



Композиция № 7

Время наибольшей декоративности — июль.

Композиция очень эффектна в период цветения контрастным сочетанием цветков: оранжевых — текомы укореняющейся, желтых — георгин, темно-фиолетово-синих — ломоноса.

Текома чувствительна к засухе и предпочитает несколько затененные места, поэтому композицию предпочтительнее размещать на восточной и северо-восточной сторонах зданий. Ее можно применять также при оформлении высоких подпорных стенок, входов в жилые и общественные здания.



Кампсис укореняющийся (фрагмент композиции № 7)

8. Ломонос Жакмана 'Графиня Бошар' — лилия королевская. Композиция хорошо оформляет вход в жилое здание. Ломонос размещен непосредственно у входной площадки в специально оставленные посадочные места, предусмотренные проектом, лилия высажена в цветнике у входа на переднем плане. Композиция решена в сочетании ярко-фиолетового и белого цветов. Ярко-фиолетовые цветы ломоноса хорошо контрастируют со светлым фоном здания.



Композиция № 8

Время наибольшей декоративности — I—II декады июля.

Композиция эффектна как по цветовому сочетанию, так и по обилию цветения. Оригинальные ярко-фиолетовые цветки ломоноса Жакмана достигают в диаметре 10-12 см и хорошо сочетаются с крупными белыми цветками лилии королевской. Такое композиционное сочетание подчеркивает торжественность и парадность того или иного объекта, а также располагает посетителя к тихому, продолжительному отдыху.



Ломонос Жакмана 'Графиня Бошар' (фрагмент композиции № 8)

Композицию следует располагать у входа в здание с юго-восточной, северо-восточной и восточной ориентацией стен, так как ломонос Жакмана и лилия королевская — светлюбивые растения. Ломоносы - низкорослые лианы, достигающие 5 м высоты, поэтому композиционное сочетание из ломоноса Жакмана и лилии королевской следует рекомендовать для оформления только невысоких объектов: входов в жилые, административные и другие общественные здания, трельяжей.

9. Ломонос Жакмана 'Жакмана' — роза флорибунда 'Концерто'. Композиция оформляет вход в выставочный павильон. Темно-фиолетово-синие крупные (до 14 см) цветки ломоноса, обильно покрывающие куст, хорошо сочетаются с архитектурой входа.



Композиция № 9

Время наибольшей декоративности — июль — 1-я половина августа.

К ломоносу можно рекомендовать посадку роз желтой или лососево-розовой окраски для усиления эффекта контраста.

Композицию можно применять при оформлении подпорных стенок и трельяжей на площадках отдыха в парках, садах и скверах.



Ломонос Жакмана 'Жакмана' (фрагмент композиции № 9)

10. Ломонос Жакмана 'Лютер Бербанк' — роза чайногибридная — колокольчик средний — нивяник крупноцветный. Композиция является примером сочетания красивоцветущей многолетней лианы с цветочными растениями. Клематис размещен на трельяже у простенков главного фасада здания, а придомовые цветники оживляют эту композицию. Фоном композиции служит охристая стена здания, уравновешивающая яркие цветовые пятна цветущих растений.



Композиция № 10

Время наибольшей декоративности — июнь.

Наиболее желательная ориентация для композиции южная и юго-восточная.

Такую композицию можно успешно размещать у подпорных стенок и оград. Композиция подходит для оформления таких участков городских территорий, как приусадебные участки, придомовые полосы, курдонеры и места отдыха в садах и парках.

Оформление малых архитектурных форм

11. Плетистая роза 'Фламментанц' - плетистая роза 'Альбертин'. Композиция выполнена на газоне. Плетистые розы размещены на опорах, представляющих собой каркасы в виде пирамид — высокой и низкой. Для декорирования высокой пирамиды использована высокая плетистая роза 'Фламментанц' с цветками красной

окраски, для низкой пирамиды плетистая роза 'Альбертин' с нежно-розовыми с медным оттенком цветками. Композиция эффектна благодаря обильному цветению плетистых роз.



Композиция № 11

Период наибольшей декоративности - июнь середина июля.

Композицию желательно размещать на больших открытых участках газона в парках, садах, выставочных территориях, ботанических садах.

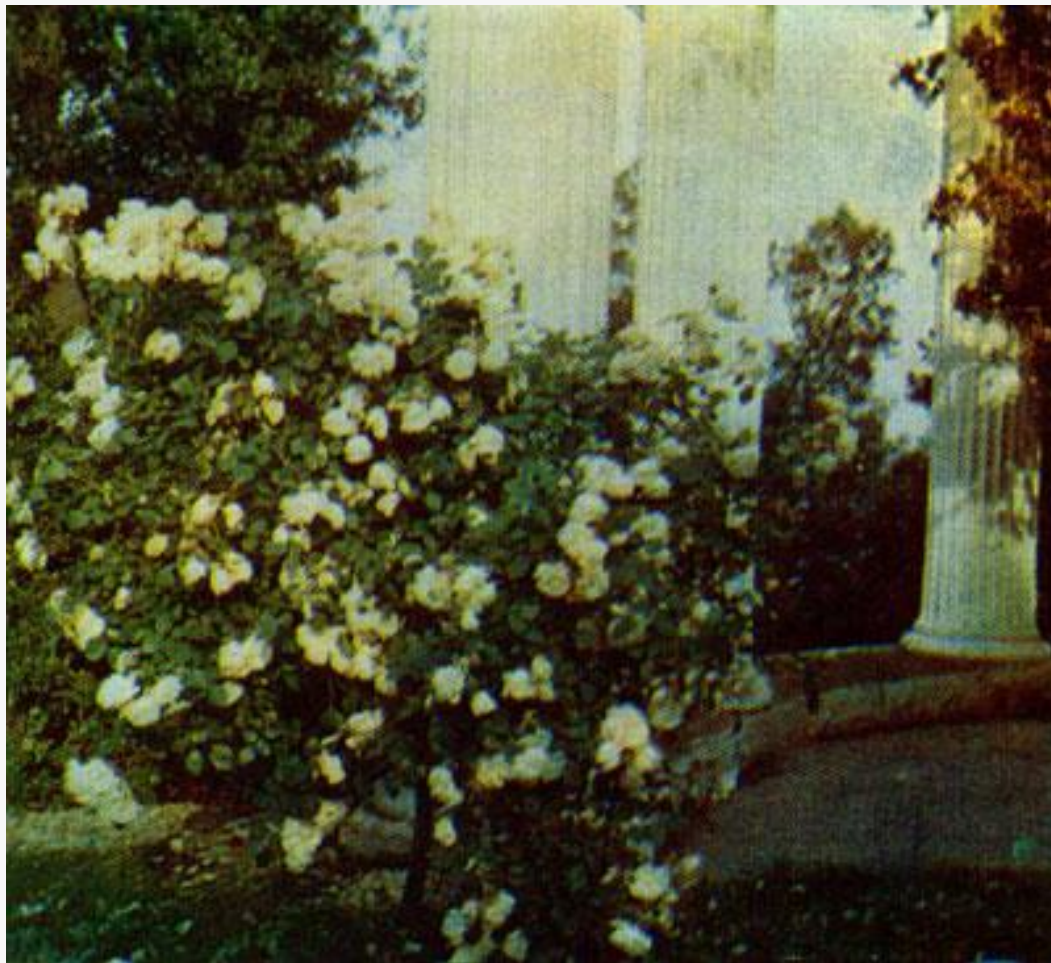

Роза плетистая 'Альбертин'



Роза плетистая 'Фламентанц'

12. Плетистая роза 'Глория Дей' — колокольчик средний. Композиция состоит из плетистой розы на ограде и колокольчика на переднем плане. Размещена в саду на нижней террасе и примыкает к лестнице. Верхняя ажурная часть подпорной стенки служит оградой для верхней террасы.



Композиция № 12.

Бледно-желтые бокаловидной формы цветки розы 'Глория Дей' хорошо контрастируют с фиолетовыми цветками колокольчика среднего. Небольшие вкрапления белого цвета в композицию (колокольчик средний с белыми цветками) освежают ее.

Время наибольшей декоративности — конец мая — июнь.

Композиция может найти применение при оформлении входов в жилые здания, оград и трельяжей. Наиболее рационально размещать ее в парках и на придомовых участках.

13. Глициния флорибунда — роза плетистая 'Красный Маяк' — площ
обыкновенный. Композиция оформляет подпорную стенку, которая устроена на центральной аллее сада и отделяет (верхнюю террасу от нижней). Верхняя терраса представляет собой центральную видовую площадку, на которой размещен административный корпус. На площадке установлены с одной стороны пергола, с

другой — подпорная стенка, примыкающие друг к другу под прямым углом. Глициния оформляет один из уступов подпорной стенки и переходит на перголу. Остальные уступы задекорированы плющом и плетистой розой.

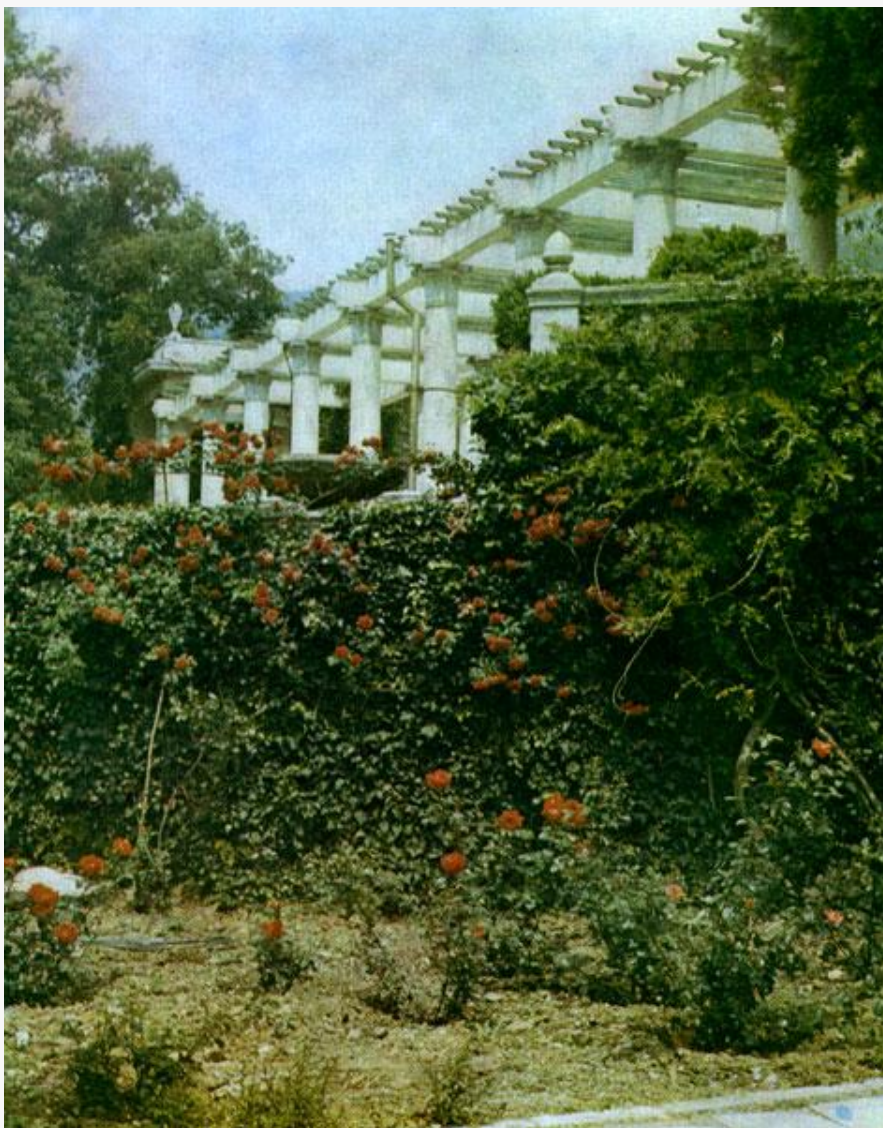

Композиция № 13

Время наибольшей декоративности в период совместного цветения — середина мая — начало июня.

Композиция красочна не только в совместном цветении, но и после отцветания глицинии, когда яркие огненно-красные цветки розы эффектно выделяются на фоне ажурной листвы глицинии.

Глициния и плетистая роза предпочитают тепло и свет. Поэтому лучше размещать их на стенках с южной и юго-западной ориентацией в защищенном от сильных и холодных ветров месте. При правильно выбранной экспозиции продолжительность цветения будет максимальной.

Такое сочетание можно применять для оформления входов в жилые здания и других элементов садово-парковой архитектуры (перголы, арки и др.).

14. Девичий виноград пятилисточковый — функия яйцевидная. Композиция размещается у входа в сад. Виноград декорирует глухую ограду, а на переднем плане размещены одиночный куст можжевельника виргинского и группа из функии яйцевидной, лилово-голубые цветки которой, собранные в кисти, оживляют темную зелень листвы винограда. Период наибольшей декоративности композиции — июнь. Композиция не теряет декоративности и в осенний период, когда листья винограда приобретают карминово-фиолетовую окраску. В годы обильного плодоношения на фоне листвы выделяются сине-черные ягоды.



Композиция № 14

Декоративность композиции можно продлить и усилить, введя в нее сорта астры новобельгийской 'Фут Баллард', 'Сансет', 'Сатурн', а также сорт 'Блю Бейби' астры

думозус. Лилово-сиреневые и сиренево-розовые цветки астр делают эту композицию особенно красочной в сентябре — октябре в период изменения окраски листвы винограда на карминово-фиолетовую. Кусты астр при введении в композицию следует высаживать непосредственно возле винограда, а группу из функии — на переднем плане.

Композицию можно применять при оформлении подпорных стенок, стен жилых и общественных зданий.

15. Плющ крымский наперстянка пурпурная — буганвиллея голая. Плющ декорирует высокую подпорную стенку, переходящую в декоративную ограду на верхней террасе. На переднем плане на нижней террасе размещена группа наперстянки пурпурной. Два куста буганвиллеи голой, обильно усыпанные ярко-розово-красными цветками, создают яркий цветовой акцент в композиции, который усиливается ее цветением в обезлиственном состоянии.



Композиция № 15

Композиция построена на контрасте. На фоне блестящей кожистой листвы плюща хорошо выделяются цветы наперстянки, собранные в длинные кисти, которые создают яркое цветочное пятно.

Время наибольшей декоративности — начало июня — середина июля.

Композицию следует ориентировать на восток и юго-восток, так как основной компонент ее — плющ крымский — является выносливой лианой.

Дополняющие компоненты — наперстянку и буганвиллею — можно заменить люпином многолетним и форзицией промежуточной.

Композицию можно применять для декорирования высоких глухих оград (бетонных, деревянных). Целесообразно размещать ее в парках, садах, скверах.

16. Ломонос Жакмана 'Мистер Шолмонд' — розы флорибунда 'Лили Марлен', 'Тип Топ', 'Монс Прайд'. Композиция размещена на участке парка, примыкающем к центральной аллее. Ломонос обвивает деревянный трельяж. На переднем плане размещены кусты роз в переходной гамме цветов от светло-кремово-розоватого ('Монс Прайд') через лососево-розовый с коралловым оттенком ('Тип Топ') к темно-красному ('Лили Марлен'), цветки которых хорошо сочетаются с голубыми цветками ломоноса. Композиция эффектна ярким сочетанием цветков, а также ценится за обильное и продолжительное цветение.



Композиция № 16

Период наибольшей декоративности — июнь — июль.

Композицию можно применять также для оформления подпорных стен, входов в жилые и общественные здания, площадок отдыха. Размещать ее целесообразно в парадных частях парка, сада, сквера.

17. Ломонос Жакмана 'Весеннее облако' — роза флорибунда 'Зондермельдунг' - тагетес раскидистый низкий 'Оранж Фламме'. Ломонос декорирует хозяйственный корпус и деревянную ограду сада. Обводная дорожка приближает зрителя непосредственно к цветам и раскрывает дальние точки обзора композиции.



Композиция № 17

Обильное цветение розы 'Зондермельдунг' и тагетеса делают композицию насыщенной по цвету. Бледно-голубые цветки ломоноса Жакмана 'Весеннее облако' и ярко-оранжевые тагетеса 'Оранж Фламме', а также цветки розы оранжево-красной окраски и зеленая листва создают две пары контрастных сочетаний.

Время наибольшей декоративности - июль — 1-я половина августа.

Для композиции предпочтительны южная и юго-западная ориентации. Композицию можно выполнить также у подпорной стенки. Целесообразно использовать ее в садах, парках, скверах.

18. Аристолохия маньчжурская — ломонос Жакмана 'Графиня Бошар'.

Композиция размещена в парке на краю верхней террасы и отделяет ее от нижней.



Композиция № 18

Аристолохия маньчжурская с ее крупными до 20—30 см округлосердцевидными черепитчато-расположенными листьями образует хороший фон для эффектных широкораскрытых до 14 см в диаметре фиолетово-розовых цветков ломоноса. Эта композиция будет более эффектной, если ввести дополнительно сорт 'Жакмана белый' с белыми до 12 см в диаметре цветками.

Период наибольшей декоративности - июнь — июль.

Композицию можно использовать также при организации мест отдыха на трельяжах возле скамей и подпорных стенок в садах, парках, скверах, у входов в жилые и общественные здания.

19. Аристолохия маньчжурская ломонос маньчжурский. Композиция использована в оформлении трельяжа на площадке отдыха. Она интересна сочетанием белых ажурных цветков ломоноса маньчжурского, обильно покрывающих куст, с темно-зеленой черепитчато-расположенной листвой аристолохии маньчжурской. Невысокие (до 2 м) кусты ломоноса маньчжурского следует располагать на переднем плане.



Композиция № 19

Время наибольшей декоративности — 2-я половина июня — 1-я половина июля.

Аристолохия и ломонос светолюбивые растения, поэтому наиболее желательны юго-восточная, южная и западная ориентации.

Композиция найдет широкое применение для оформления входов в жилые и общественные здания, а также подпорных стенок.

20. Ломонос Жакмана 'Графиня Бошар' — гортензия метельчатая тагетес раскидистый низкий 'Оранж Фламме'. Ломонос обвивает трельяж на площадке отдыха и составляет фон композиции, гортензия и тагетес размещены на переднем плане. Композиция решена в контрастном сочетании фиолетово-розового и ярко-оранжевого цветов; белая окраска цветков гортензии является нейтральной и несколько смягчает это сочетание. Эффект достигается продолжительным (до 2 месяцев) цветением, а также ярким контрастным сочетанием цветков клематиса и тагетеса. Белая окраска крупных (до 30 см длиной) метельчатых соцветий гортензии постепенно меняется на розовую, эффектно выделяясь на фоне фиолетово-розовых цветков клематиса; это сезонное изменение окраски цветков гортензии также способствует усилению эффекта композиции.



Композиция № 20

Время наибольшей декоративности - 2-я половина июля - август.

Композицию можно рекомендовать для оформления трельяжей на площадках отдыха, подпорных стенок, входов в жилые и административные здания, на центральных улицах и площадях, а также в городских парках.

21. Аристолохия крупнолистная - ломонос Жакмана 'Графиня Бошар' — гортензия древовидная. Композиция использована в оформлении площадки отдыха. Арка из аристолохии является как бы рамкой, внутри которой заключена

композиция из гортензии и ломоноса. Заключение пейзажа в рамку способствует привлечению внимания к нему зрителя. Эффект от композиции достигается в период обильного и продолжительного (до 1,5-2 месяцев) цветения, когда белые, собранные в большие полушаровидные соцветия цветки гортензии прекрасно выделяются на фоне фиолетово-розовых цветков ломоноса.

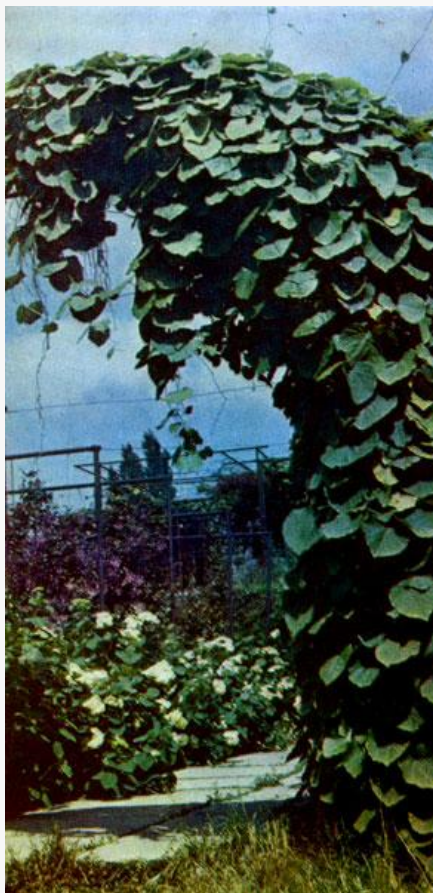

Композиция № 21

Время наибольшей декоративности 2-я половина июля август.

Композицию целесообразно применять в местах массового отдыха (парках, садах, скверах).

22. Ломонос Жакмана 'Графиня Бошар' - гортензия древовидная ф. крупноцветковая. Композиция использована в оформлении трельяжа на площадке отдыха. Она эффектна в период обильного и продолжительного (до 2 месяцев) цветения. Крупные (до 14 см в диаметре) широкооткрытые фиолетово-розовые цветки ломоноса, обильно покрывающие трельяж, хорошо сочетаются с белыми цветками гортензии, собранными в большие (до 20 см длиной) полушаровидные соцветия.



Композиция № 22

Время наибольшей декоративности - 2-я половина июля август.

Так как ломонос и гортензия светолюбивы, их следует высаживать на юго-восточной, западной и восточной сторонах зданий.

Композиция найдет широкое применение при оформлении трельяжей на площадках отдыха, подпорных стенок, а также входов в административные и общественные здания. Целесообразно применять ее в наиболее парадных местах на центральных улицах, площадях и в парках.

ДЕКОРАТИВНЫЕ СОЧЕТАНИЯ ВЬЮЩИХСЯ РАСТЕНИИ

В этом подразделе описаны основные декоративные сочетания вьющихся растений между собой, а также с другими группами растений с указанием периода их наибольшей декоративности, конкретной художественной ценности, а также даны рекомендации, при оформлении каких объектов их можно использовать.

Сочетания даны без конкретной привязки к объектам.

1. Ломонос Дюрана — жимолость Тельмана. Композиция особенно декоративна в период совместного цветения растений благодаря контрастному сочетанию темно-фиолетово-синих цветков ломоноса Дюрана и оранжево-золотистых жимолости Тельмана.

Период наибольшей декоративности — 1-я половина июня. Однако композиция декоративна и после отцветания жимолости Тельмана благодаря длительному, не прекращающемуся до самых морозов цветению ломоноса.

Рекомендуется для оформления невысоких подпорных стенок и трельяжей.

2. Роза плетистая 'Нью Доун' — роза полуплетистая 'Гейдельберг'. Плетистые розы создают гармоничное сочетание нежно-розовой ('Нью Доун') и ярко-красной ('Гейдельберг') окрасок цветков.

Композиция ценится и за продолжительное ремонтантное цветение. Первое цветение в конце июня—июле, повторное — в августе-сентябре. Период наибольшей декоративности - июль-август.

Рекомендуется для оформления невысоких подпорных стенок, трельяжей, входов в жилые и общественные здания.

3. Роза плетистая 'Дороти Перкинс' роза плетистая 'Нью Доун' — роза плетистая 'Эксцельза'. Розы подобраны в совместном цветении и гармоничном сочетании оттенков розового цвета — нежно-розового у 'Нью Доун', лососево-розового у 'Дороти Перкинс' и карминово-красного у 'Эксцельзы'. Розы высокорослые (до 4—4,5 м), плетистые, зимостойкие, обильноцветущие.

Период наибольшей декоративности - 2-я половина июня-июль.

Рекомендуется для оформления подпорных стен, трельяжей, пергол, ограждений на площадках отдыха.

4. Роза плетистая 'Глория Дей' — роза плетистая 'Оранж Триумф'. Композиция интересна эффектным сочетанием бледно-желтого и ярко-оранжево-красного цветов.

Период наибольшей декоративности июнь-июль. Роза 'Оранж Триумф' цветет и осенью, но несколько слабее.

Рекомендуется для покрытия стен, беседок, пергол, трельяжей.

5. Роза плетистая 'Глюар де Дижон' — роза плетистая 'Форчун'с дабл Йеллоу'. Сочетание составлено из роз в переходной гамме — от бледно-кремовой 'Глюар де Дижон' до ярко-желтой 'Форчун'с дабл Йеллоу'. Композиция ценна благодаря обильному цветению.

Период наибольшей декоративности — июнь — июль. Роза 'Глюар де Дижон' слабо цветет осенью.

Композиция особенно эффектна в оформлении стен зданий, но ее можно применять и при оформлении трельяжей.

6. Роза плетистая 'Нью Доун' — роза плетистая 'Поль Скарлит Клаймбер'.

Композиция составлена из сочетания лососево-розового ('Нью Доун') и ярко-аломалинового ('Поль Скарлит Клаймбер') цветов.

Период наибольшей декоративности — июль — август.

Рекомендуется для оформления низких подпорных стенок и трельяжей.

7. Ломонос Жакмана 'Королева цыган' - зверобой китайский. Композиция представляет собой сочетание древовидной лианы и красивоцветущего кустарника. Основана на контрасте окрасок цветков — ярко-желтой у зверобоя китайского и густо-темно-синей у ломоноса. Ценится за обильное эффектное цветение. Зверобой высаживают на переднем плане примерно в соотношении 3 куста к 7 кустам ломоноса. Ломонос 'Королева цыган' можно заменить сортом 'Жакмана' или 'Графиня Бошар'.

Период наибольшей декоративности — июль.

Рекомендуется для оформления подпорных стенок, трельяжей, входов в жилые и общественные здания с южной, защищенной от северных ветров стороны, так как зверобой в морозные зимы подмерзает.

8. Ломонос Жакмана 'Графиня Бошар' — гибискус сирийский. Композиция является примером эффектного сочетания продолжительно и совместно цветущих лианы и красивоцветущего кустарника (гибискуса). Декоративный эффект композиции усиливается благодаря гармоничному сочетанию окрасок цветков (красно-лиловой у гибискуса и фиолетово-розовой у ломоноса) и большому сходству формы цветков обоих компонентов.

Период наибольшей декоративности — июль — август. Гибискус цветет с июня по сентябрь, поэтому композиция декоративна и в июне, когда ломонос еще не цветет, и в сентябре, когда он уже отцвел.

Рекомендуется для оформления подпорной стенки трельяжа на площадке отдыха, а также входов в жилые и общественные здания.

9. Девичий виноград пятилисточковый — форзиция европейская — спирея Вангутта — нивяник крупноцветный — астра новобельгийская 'Рут Баллард'. Композиция состоит из красиво-цветущих кустарников и многолетних цветочных растений, подобранных к лиане в порядке очередности цветения. Она декоративна благодаря сменяющемуся с ранней весны до поздней осени цветению составляющих ее компонентов.

Рекомендуется для оформления жилых зданий. Кустарники и многолетние цветочные растения высаживаются на переднем плане в газонной полосе.

10. Аристолохия маньчжурская - ипомея голубая. В этом сочетании аристолохия является фоном, ипомея высажена на переднем плане, чтобы оживить в период цветения декоративно-лиственную лиану ярко-голубыми цветками. Кроме того, ипомея декорирует нижние оголяющиеся со временем стебли аристолохии. Ипомею в этом сочетании могут заменить бобы садовые, ярко-красные и белые, цветки которых хорошо контрастируют с темно-зеленой листвой аристолохии.

Период наибольшей декоративности — июль-август.

Рекомендуется для оформления пергол, беседок, арок, высоких подпорных стенок, стен жилых и общественных зданий.

11. Роза плетистая 'Эксцельза' — ипомея голубая. Композиция интересна эффектным сочетанием карминово-красных цветков розы и голубых ипомеи.

Период наибольшей декоративности — июль. Однако благодаря длительному цветению ипомеи (почти до самых морозов) композиция декоративна более длительное время.

Рекомендуется для оформления пергол, трельяжей, арок, входов в жилые и общественные здания.

12. Девичий виноград тризаостренный — гортензия садовая. Цветки гортензии садовой, собранные в крупные (до 30 см) зонтичные соцветия белой, розовой и красной окраски, эффектно выделяются на фоне ровного ковра из винограда тризаостренного. Гортензию садовую можно заменить на гортензию метельчатую или древовидную.

Период наибольшей декоративности — июль.

В связи с недостаточной зимостойкостью это сочетание можно применять в городах Закарпатья.

Рекомендуется для оформления стен и входов жилых и общественных зданий.

13. Роза плетистая 'Маршал Ниель' — дельфиниум садовый гибридный 'Блю Джей'. Сочетание очень эффектно, основано на контрасте окраски цветков - бледно-золотисто-желтой у розы и темно-синей у дельфиниума. Розу 'Маршал Ниель' можно заменить сортами 'Глюар де Дижон' и 'Форчун'с дабл Йеллоу'. Кроме дельфиниума 'Блю Джей', можно использовать сорт 'Кинг Артур' с темно-фиолетовыми цветками.

Период наибольшей декоративности — 2-я половина июня -июль.

Рекомендуется для оформления подпорных стенок, трельяжей, стен жилых и общественных зданий.

14. Ломонос шерстистый 'Рамона' — лилейник гибридный 'Маргарит Перри'. Композиция очень декоративна в период цветения, когда светло-оранжевые цветки лилейника эффектно выделяются на фоне ломоноса, обильно усыпанного темно-голубыми до 15 см в диаметре цветками.

Период наибольшей декоративности — 2-я половина июня-июль.

Рекомендуется для оформления трельяжей, подпорных стенок, стен жилых и общественных зданий.

15. Ломонос Дюрана — кореопсис крупноцветный. На фоне темно-фиолетово-синих цветков ломоноса красиво выглядят золотисто-желтые цветки кореопсиса.

Продолжительность цветения ломоноса и кореопсиса — с июня до морозов. Период наибольшей декоративности — июнь—июль.

Рекомендуется для оформления трельяжей и невысоких подпорных стенок.

16. Ломонос Жакмана 'Мадам Эдуард Андре' — дельфиниум садовый, гибридный Талаад'. Сочетание декоративно контрастом окраски и формы цветков. Белые цветки дельфиниума, собранные в высокую (до 1 м) пирамидальную кисть, красиво выделяются на фоне широкооткрытых красновато-пурпурных цветков ломоноса.

Период наибольшей декоративности — июнь — июль.

Рекомендуется для оформления подпорных стенок, трельяжей, входов в жилые и общественные здания.

17. Ломонос Жакмана 'Президент' — ломонос Жакмана 'Сиреневая звезда'. Композиция интересна гармоничным сочетанием окраски цветков — густо-темно-пурпурных до 12 см в диаметре у сорта 'Президент' и розовато-лиловых до 7 см в диаметре у сорта 'Сиреневая звезда'.

Период наибольшей декоративности — июль — август.

Рекомендуется для оформления невысоких подпорных стенок, трельяжей, входов в жилые и общественные здания, стен малоэтажных зданий.

18. Ломонос фиолетовый 'Город Лион' — ломонос шерстистый 'Нелли Мозер'. Композиция является примером гармоничного сочетания окрасок цветков двух сортов ломоноса — пурпурно-карминово-красных до 12 см в диаметре сорта 'Город Лион' и светло-розовато-сиреневых с красноватыми полосами по центру чашелистика до 15 см в диаметре сорта 'Нелли Мозер'.

Период наибольшей декоративности — июль—август. С некоторым ослаблением сорта цветут и в сентябре.

Рекомендуется для оформления трельяжей, невысоких подпорных стенок, стен малоэтажных жилых зданий, входов в жилые и общественные здания.

19. Ломонос Жакмана 'Графиня Бошар'— ломонос фиолетовый **'Король Георг V'**. В композиции участвуют два вида ломоноса в контрастном сочетании окрасок цветков (фиолетово-розовой сорта 'Графиня Бошар' и телесной сорта 'Король Георг V'). Сорт 'Графиня Бошар' отличается очень обильным длительным цветением, поэтому растения этого сорта желательно высадить как фон, а сорт 'Король Георг V' высадить в меньшем количестве для контраста, примерно в соотношении 7:3.

Период наибольшей декоративности — июль—август.

20. Ломонос фиолетовый 'Кермезина' — ломонос шерстистый **'Нелли Мозер'**. Композиция состоит из гармонично сочетающихся по окраске сортов ломоноса. Крупные до 15 см в диаметре светло-розовато-сиреневые цветки сорта 'Нелли Мозер' эффектно выделяются на фоне винно-красных цветков сорта 'Кермезина'. Сорт 'Кермезина' цветет очень обильно и выполняет роль фона композиции.

Период наибольшей декоративности — июль — 1-я половина августа.

21. Ломонос Жакмана 'Мистер Шолмонд' — ломонос Жакмана **'Королева цыган'**. Композиция составлена из сортов ломоноса с синей окраской цветков разных оттенков — от цветка голубой глицинии у сорта 'Мистер Шолмонд' до густо-темно-синих у сорта 'Королева цыган'. Композицию можно оживить введением сорта 'Жакмана белый'.

Период наибольшей декоративности — июль — август.

22. Ломонос Жакмана 'Андре Леруа' — ломонос Жакмана **'Жакмана белый'**. Композиция основана на контрасте белой и темно-фиолетовой окраски цветков ломоноса. У цветков сорта 'Андре Леруа' по центру чашелистика проходит беловато-мраморная полоска, что придает цветкам еще большую декоративность.

Кроме того, этот сорт отличается необычайно обильным (до 500—600 цветков на одном кусте) и продолжительным до самых морозов цветением.

Период наибольшей декоративности — июль — 1-я половина августа.

23. Ломонос фиолетовый 'Город Лион' — ломонос Жакмана 'Нежданный' — ломонос Жакмана 'Жакмана белый'. Композиция составлена в гармоничном сочетании пурпурно-карминово-красных цветков сорта 'Город Лион' и цветков лавандовой окраски сорта 'Нежданный'. Белые цветки сорта 'Жакмана белый' оживляют композицию.

Период наибольшей декоративности — июль — 1-я половина августа.

IV. КОНСТРУКЦИИ ОПОР ДЛЯ ФОРМИРОВАНИЯ ВЬЮЩИХСЯ РАСТЕНИЙ

КЛАССИФИКАЦИЯ ОПОР

Одним из важных условий создания завершенной композиции вертикального озеленения является правильное устройство опор для витья растений. Конструкции опор должны обеспечивать по мере роста растений удобное формирование и закрепление их стволов и ответвлений.

Опоры для вьющихся растений, как один из элементов внешнего благоустройства, можно классифицировать по различным их свойствам и качественным признакам: по капитальности, декоративности, конструктивному исполнению (или по применяемым строительным материалам), функциональному назначению, по видам территорий, обслуживаемых с наибольшей полнотой данным элементом благоустройства, и т. п. Из всех перечисленных признаков главным (определяющим) является функциональное назначение. Поэтому классификацию опор для вьющихся растений целесообразно провести именно по этому признаку.

К группе опор, служащих непосредственно для формирования вьющихся растений, относятся сетки, решетки, сетки-решетки, одиночные рейки. Все эти опоры просты в конструктивном решении и малодекоративны, поэтому их следует полностью декорировать вьющимися растениями. Они предназначены в основном для оформления фасадов зданий или их отдельных элементов (балконов, лоджий и т. д.).

К декоративным опорам относятся трельяжи, перголы, навесы. Сооружения этой группы отличаются высокими эстетическими качествами, поэтому их рекомендуется оформлять, как правило, одиночными лианами, не закрывая полностью сооружения, а придавая ему своеобразие и живописность.

В группу опор для создания тени могут входить каркасы в виде пергол Г-образной, арочной, рамной и других форм, беседок, навесов и т. п. Выполняют их в основном из металлических элементов, которые окрашивают масляными или нитроэмалевыми красителями. Опоры этой группы служат для организации мест тихого отдыха. Размещают их преимущественно на территории городских парков и скверов с обязательным полным декорированием вьющимися растениями. Изготавливают эти опоры также из дерева, но они менее долговечны и больше подходят для лесопарков, чем для внутригородских территорий.

К каркасам малых архитектурных форм относятся опоры, имитирующие малые архитектурные формы: вазы, фонтаны и др. Они представляют собой каркасы, состоящие из различных металлических элементов. При их декорировании следует применять сплошное озеленение с соответствующей стрижкой и формированием ветвей. Размещают такие элементы на выставочных территориях и участках городских парков. Степень их участия в оформлении должна быть строго ограничена с учетом их сезонной декоративности.

ОПОРЫ ДЛЯ ОФОРМЛЕНИЯ ЖИЛЫХ И ОБЩЕСТВЕННЫХ ЗДАНИЙ ВЬЮЩИМИСЯ РАСТЕНИЯМИ

При оформлении зданий вьющимися растениями можно применять следующие опоры: сетки, решетки, сетки-решетки, декоративные трельяжи, одиночные рейки.

Наиболее просты в конструктивном отношении опоры-сетки. Выполняют их обычно из нержавеющей мягкой проволоки диаметром 34 мм или из оцинкованной проволоки в изоляции, которую натягивают и крепят к штырям (анкерам), образуя сетку.

Металлические анкера вбивают в специально заделанные в стену деревянные пробки или металлические гильзы, а также прикрепляют дюбелями с помощью строительного монтажного пистолета. Для этого применяют также бетонные вкладыши, которые заделывают в стену в процессе кладки (только для кирпичных стен). Забивку анкеров в пробки и завинчивание их в гильзы производят в процессе монтажа здания. Способ крепления анкеров зависит от материала стены.

Способы крепления анкеров

Материал стен	Деревянные пробки	Металлические гильзы	Бетонные вкладыши	Крепление дюбелями
Кирпич	+	—	+	+
Крупные кирпичные блоки	+	—	+	+
Крупные панели:				
однослойные	+	—	—	+
многослойные	+	+	—	—

Способы крепления анкеров

Опоры-сетки должны отстоять от стен здания на 10 см. Сетки могут иметь различные ячейки, размеры которых зависят от конструктивного решения зданий (величины стен, простенков по горизонтали и вертикали, оконных проемов), но не должны превышать 100x100 см. Ячейки у опор-сеток можно заполнять дополнительными диагональными стяжками, образуя более устойчивый каркас. Для небольших простенков опоры-сетки могут быть выполнены из проволоки в виде лесенки. Проволоку можно натягивать на штыри только в горизонтальном направлении в виде шпалеры.

Опоры-решетки (трельяжи) могут быть деревянными и металлическими. Деревянные решетки выполняют из реек сечением 30x40 мм. Устанавливают их на расстоянии 10—12 см от стен здания.

Сетки-решетки представляют собой деревянную или металлическую раму с натянутыми на нее шнуром или проволокой в виде сетки.

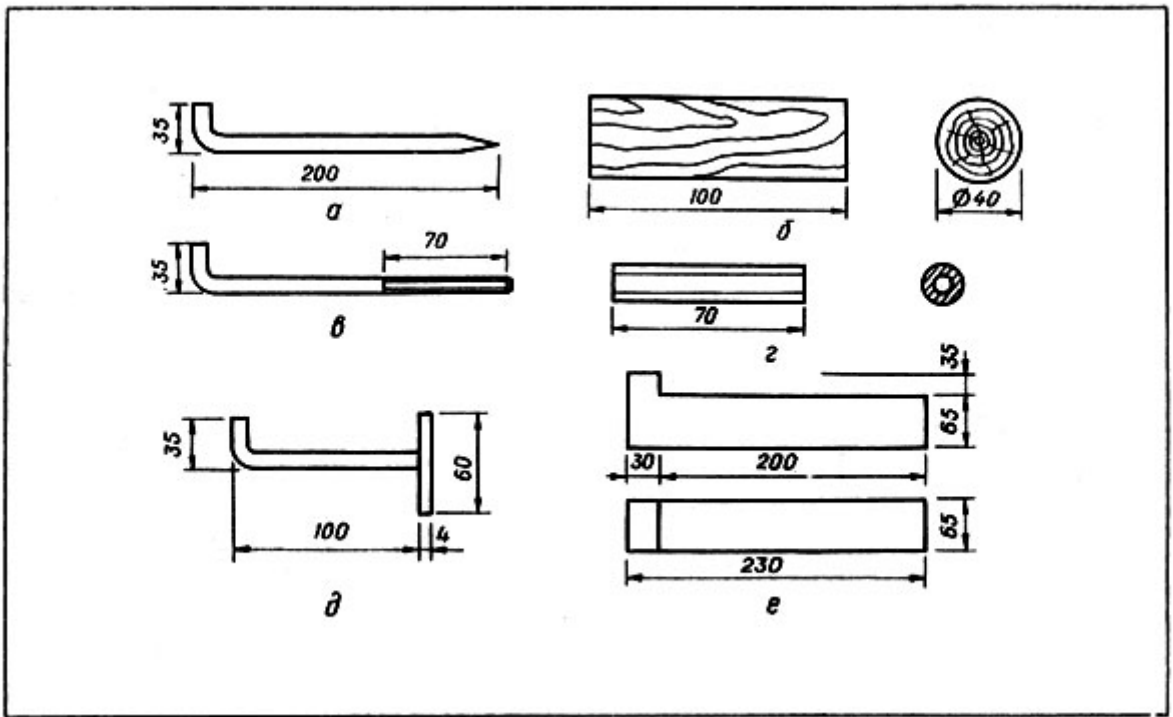

Типы анкеров и закладных деталей: а - анкер, вбиваемый в стены или деревянные пробки; б - деревянная пробка; в - анкер, ввинчиваемый в гильзу; г - металлическая гильза; д - анкер, прикрепляемый эпоксидной смолой; е - бетонный вкладыш.

Деревянные опоры из оструганных реек в виде различных решеток и трельяжей чаще всего используются при вертикальном озеленении одноэтажных домов и балконов в многоэтажных домах, особенно в тех случаях, когда растения высаживаются в цветочные ящики. Такие опоры крепят в нижней части к поручню балконного ограждения, в верхней части — к балконной плите. Иногда реечную опору-трельяж крепят прямо к навесному или чаще к напольному ящику.

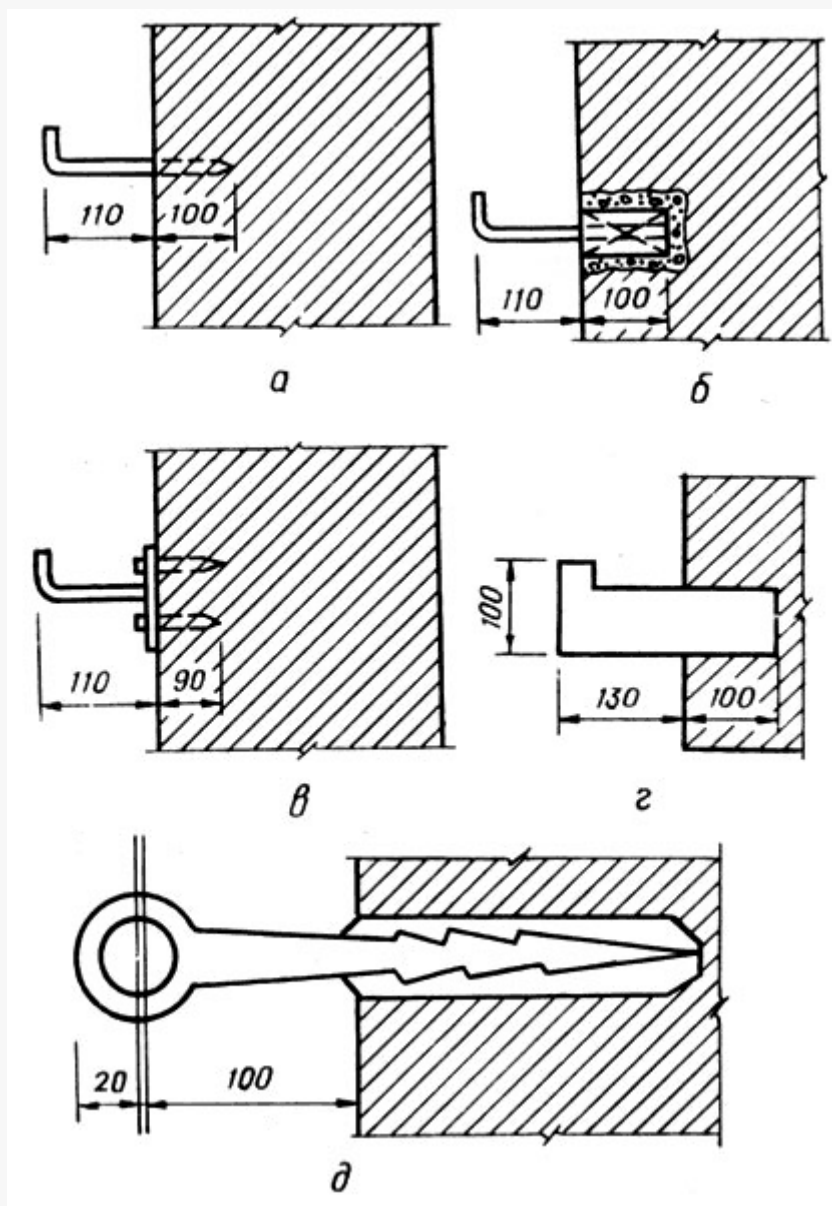

Крепление анкеров к стенам из однослойных панелей, бетонных блоков и кирпичей: а — анкер вбит в тело стены; б — анкер вбит в деревянную пробку; в — анкер прикреплен дюбелями строительным монтажным пистолетом; г — бетонный

вкладыш заделал в тело кирпичной стены; д — анкер вбит в тело стены или деревянную пробку

При озеленении фасадов зданий без балконов и лоджий лианы лучше всего высаживать по оси простенков, расстояние между которыми определяется по месту (не менее чем через 1,5 м и не более чем через 2,5 м). У зданий с балконами кусты вьющихся растения желательны высаживать по грани балконов или лоджий.

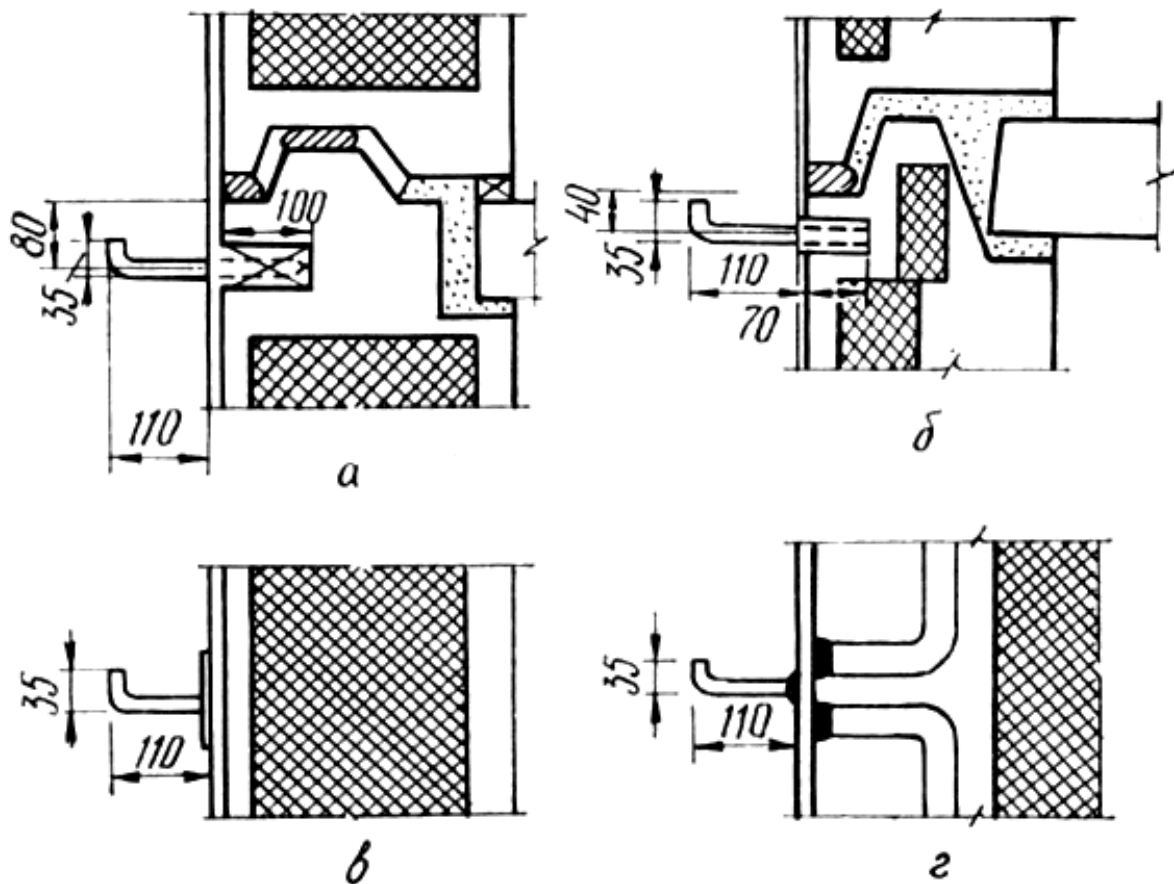

Крепление анкеров к стенам из многослойных панелей: а — анкер вбит в

деревянную пробку; б — анкер ввинчен в металлическую гильзу; в — анкер закреплен эпоксидной смолой; г — анкер приварен к закладным деталям.

Размеры и конструктивное решение опор определяются композицией вертикального озеленения.

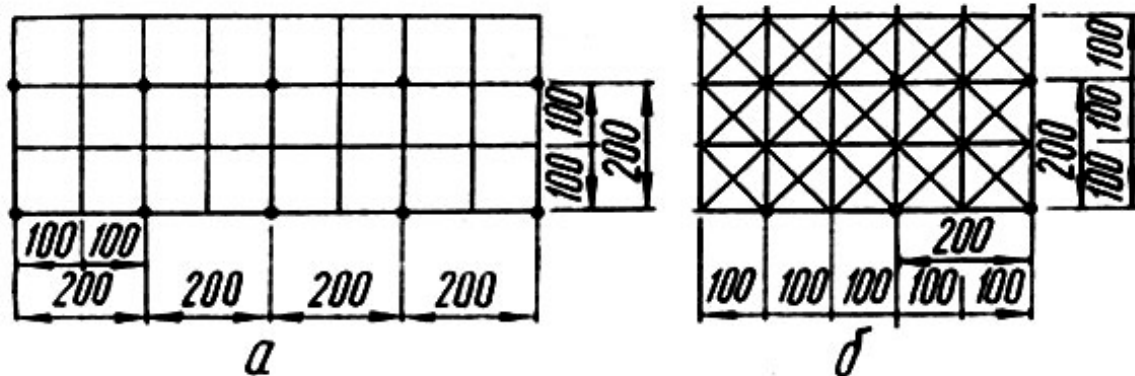

Сетчатые опоры с ячейками 100x100 см (анкера вбиты через 2 м): а — без диагональных стяжек; б — с дополнительными диагональными стяжками

Все опоры для вьющихся растений следует выполнять особенно тщательно, так как в зимний период они не скрыты зеленью. Поэтому все металлические части необходимо окрашивать масляной краской или нитроэмалью под цвет фасада здания, чтобы они не выделялись. Деревянные детали нужно антисептировать и окрашивать масляными красителями либо покрывать прозрачным нитролаком. Опоры являются дополнительным элементом здания, требующим декорации.

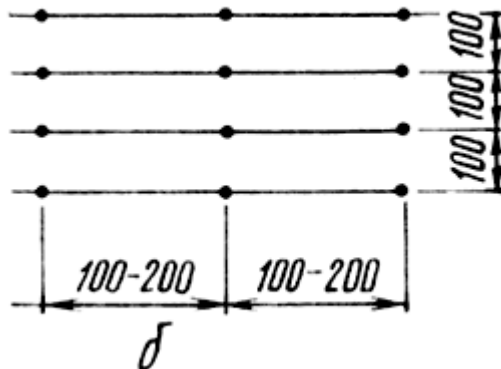
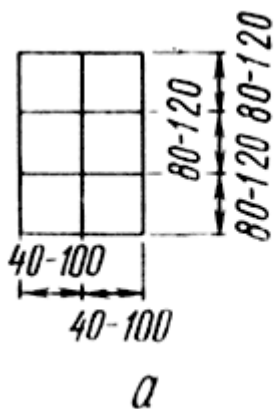

Проволочные опоры: а - в виде лесенки; б - в виде шпалеры

САДОВО-ПАРКОВЫЕ ОПОРЫ

Для внутригородских парков и садов применяют опоры, при помощи которых можно создать затененное место отдыха. К ним относятся арки, трельяжи, перголы, беседки, навесы.

Трельяж — решетчатая стенка, обсаженная декоративными лианами. Он может быть арочным, Г-образным и др. Выполняют его обычно из металлических стержней или полос, а также из дерева. Из трельяжей создают стеночки, с помощью которых ограничивают какую-либо зону сада, парка, закрывают непривлекательный вид или отгораживают площадку. Декоративные трельяжи-стеночки можно успешно использовать не только на территории парков, садов, скверов, но и на улицах и площадях в местах отдыха (курдонеры, придомовые полосы и т. п.). Трельяжи-стеночки составляют из нескольких одинаковых или самостоятельных секций.

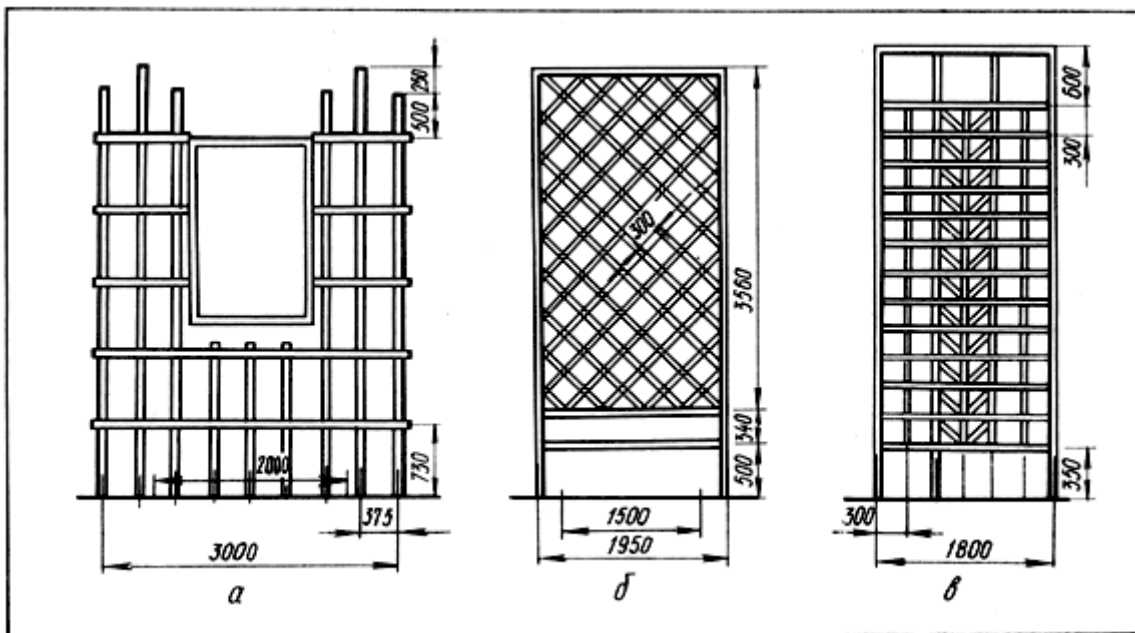

Деревянные опоры-решетки (размеры уточняются в натуре в зависимости от размера простенков): а - для оконного проема; б - для межоконных и глухих простенков; в - то же, с дополнительными ячейками

Трельяжные щиты могут быть разнообразных форм - прямоугольные, арочные и др. Особенно декоративны легкие веерообразные конструкции, на которых вьющиеся растения дают оригинальный рисунок из ниспадающих гирлянд. Сооруженный над обыкновенной скамейкой трельяж превращается при помощи вьющихся растений в небольшую тенистую беседку. Скамейки с трельяжным оформлением, размещенные на узкой аллее одна против другой и дополненные устройством единого свода, перекрывающего аллею, могут образовать уютное, защищенное от солнечных лучей место отдыха.

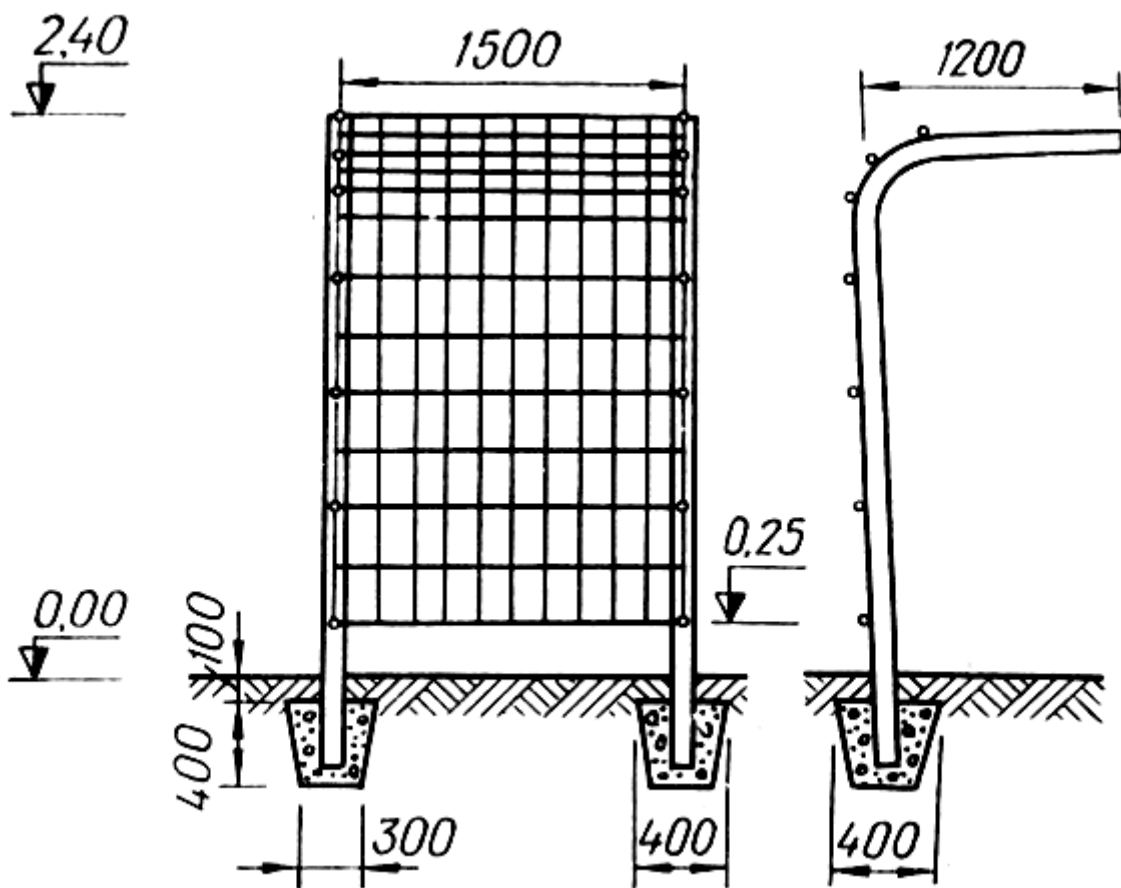

Трельяж Г-образной формы (ассортимент вьющихся растений: виноградовиик аконитолистный, плетистые розы, жимолость каприфоль, лимонник китайский и др.)

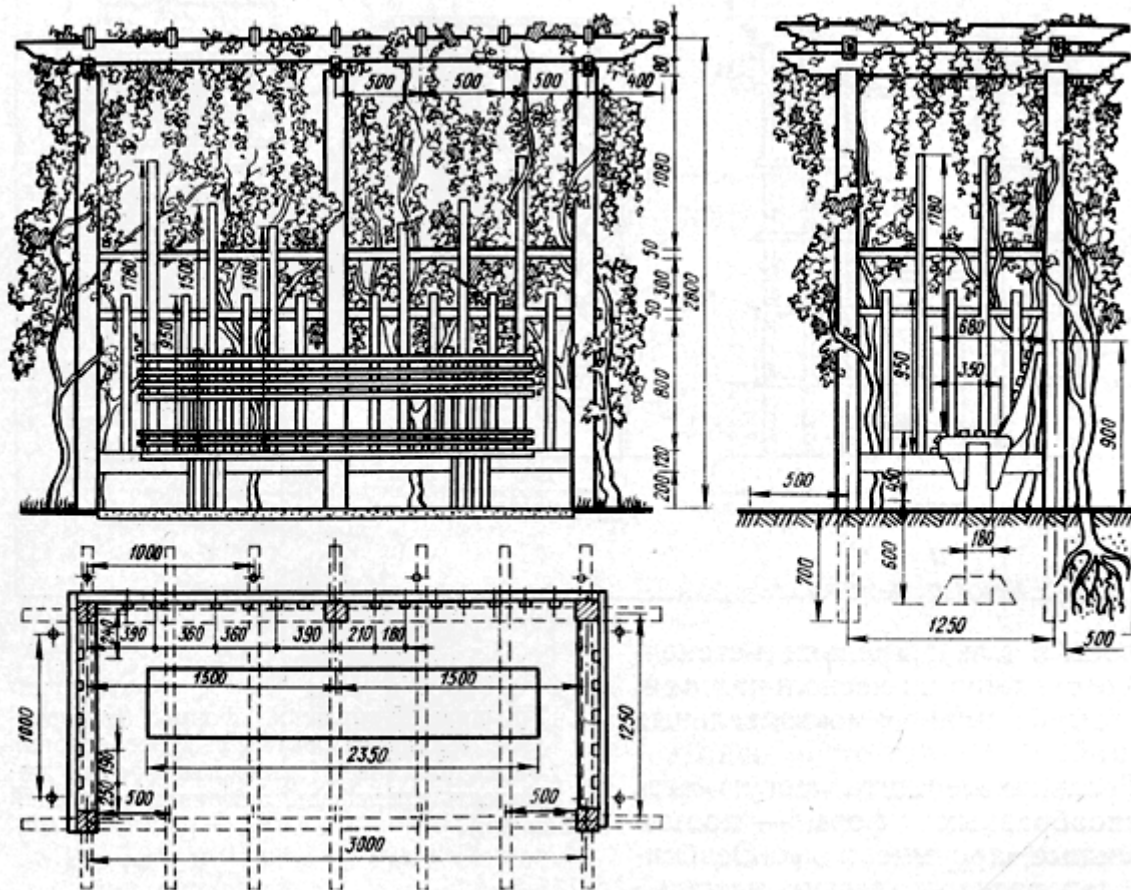

Трельяж над садовой скамьей (ассортимент вьющихся растений: жимолость, виноградовник аконитолистный, луносемянник даурский, аристолохия крупнолистная, глициния китайская, текома укореняющаяся и др.)

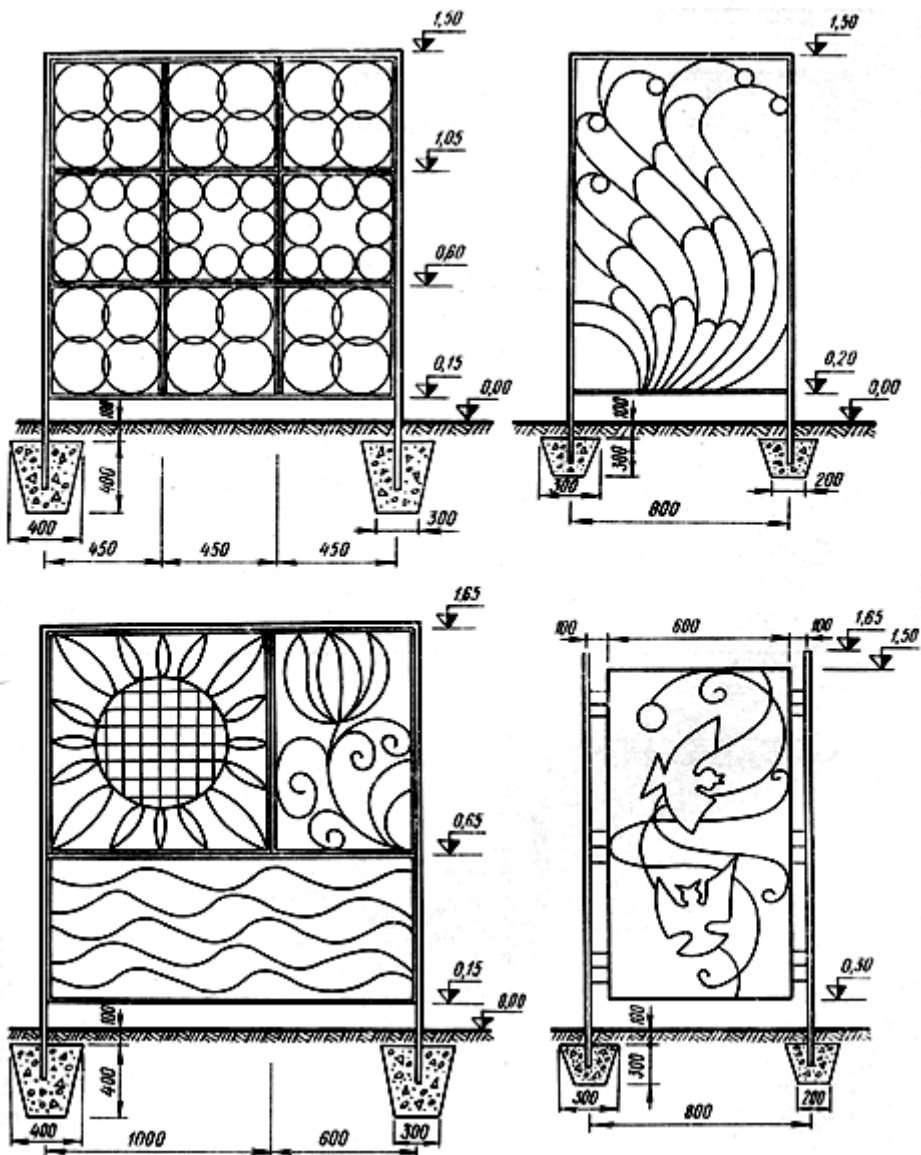

Декоративные трельяжи (ассортимент вьющихся растений: плетистые розы, клематис Жакмана, жимолость каприфоль и другие невысокие многолетние лианы)

Пергола - пристройка, навес, длинная опора для виноградной лозы. В настоящее время пергола внешне видоизменилась в связи с изменением функционального назначения (организация мест отдыха, создание тени и др.) и представляет собой ажурную конструкцию из ряда поставленных друг за другом арок, рам или парных столбов, связанных между собой поверху обычно деревянной обрешеткой. В плане перголы могут быть круглыми, ломаной формы, криволинейного очертания и др.

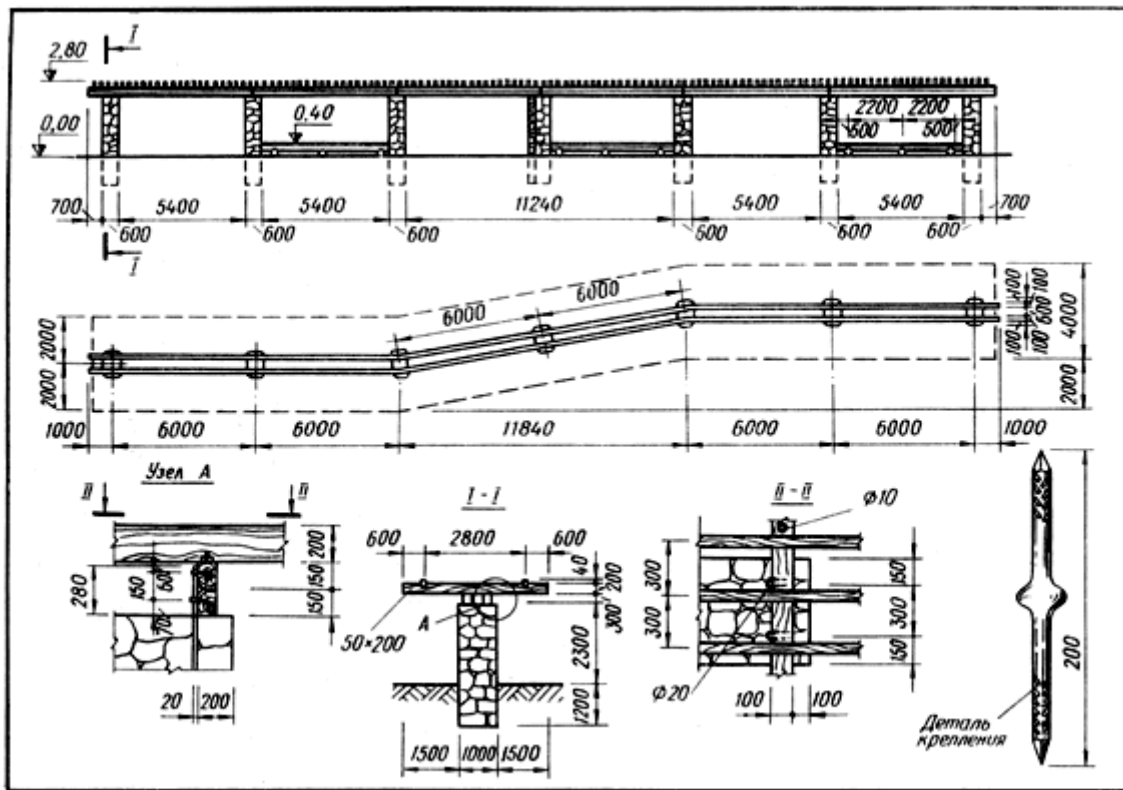

Пергола ломаной в плане формы (ассортимент вьющихся растений: девичий виноград пятилисточковый, пятилисточковый ф. Энгельмана, гречиха бальджуанская и др.)

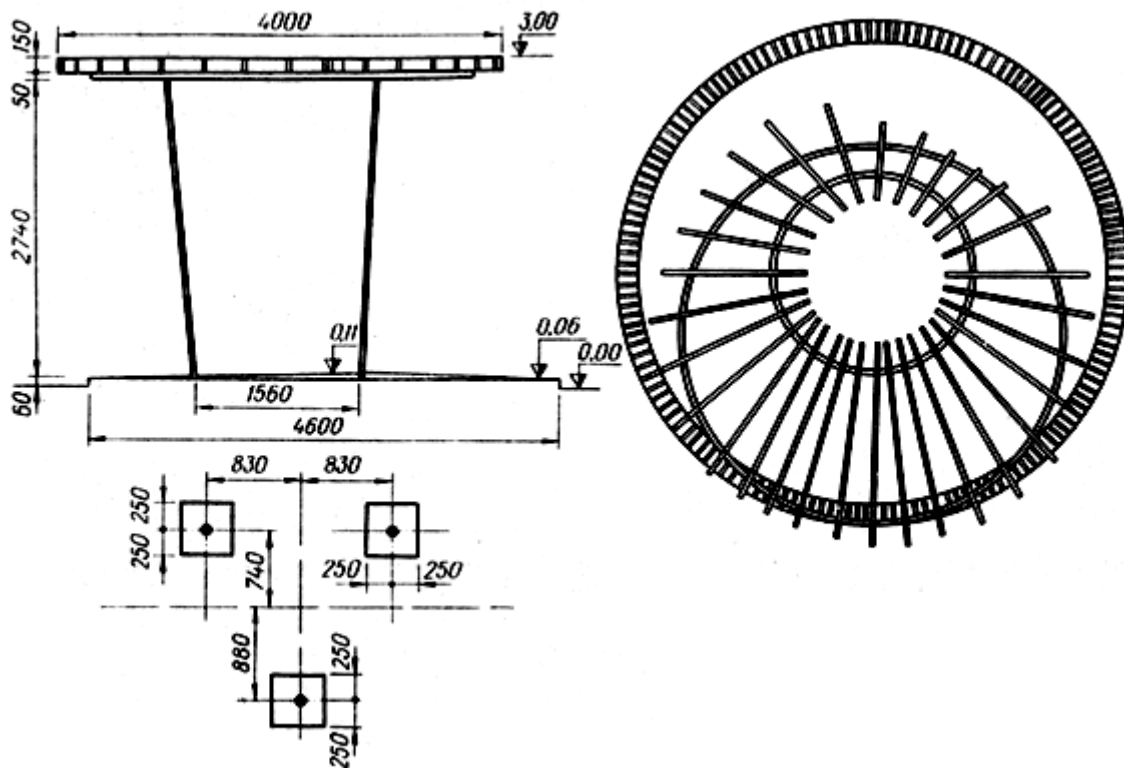

Пергола круглая (ассортимент вьющихся растений: девичий виноград пятилисточковый и пятилисточковый ф. Энгельмана, аристолия крупнолистная, виноградник аконитолистный и др.)

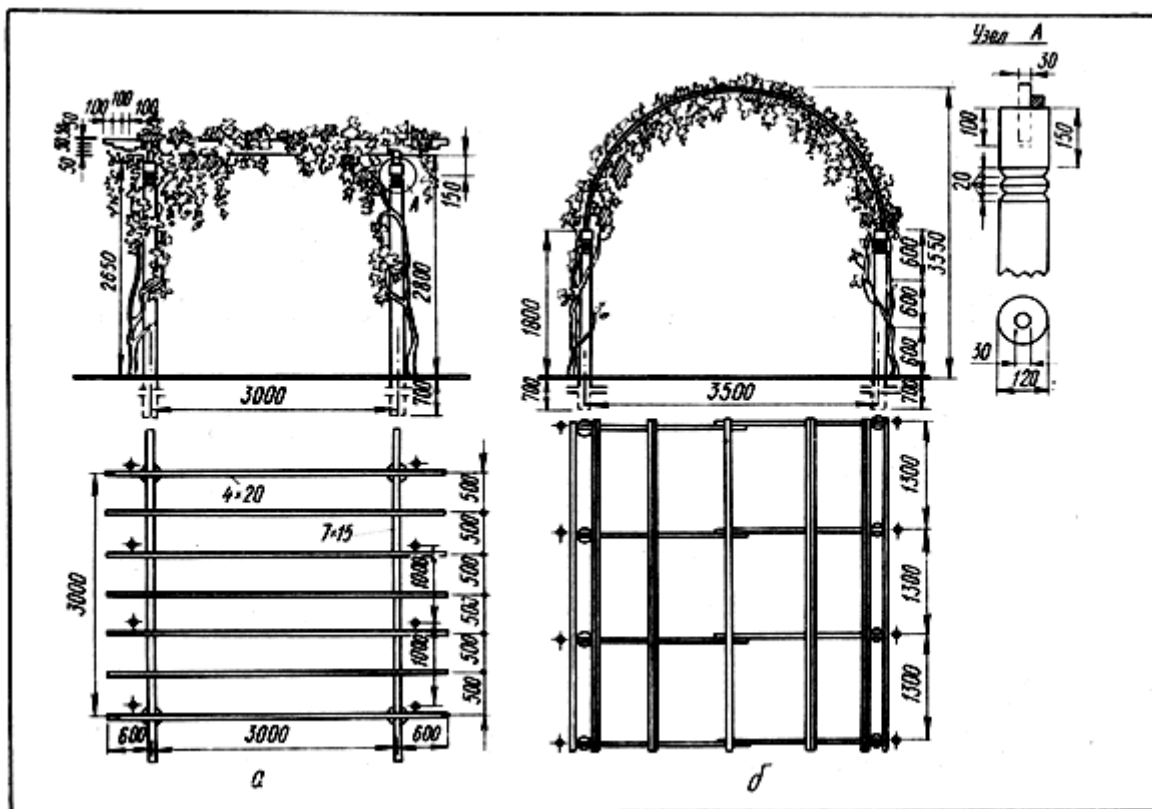

Перголы с плоским (а) и арочным (б) покрытиями (ассортимент вьющихся растений: плетистые розы, жимолости и др.)

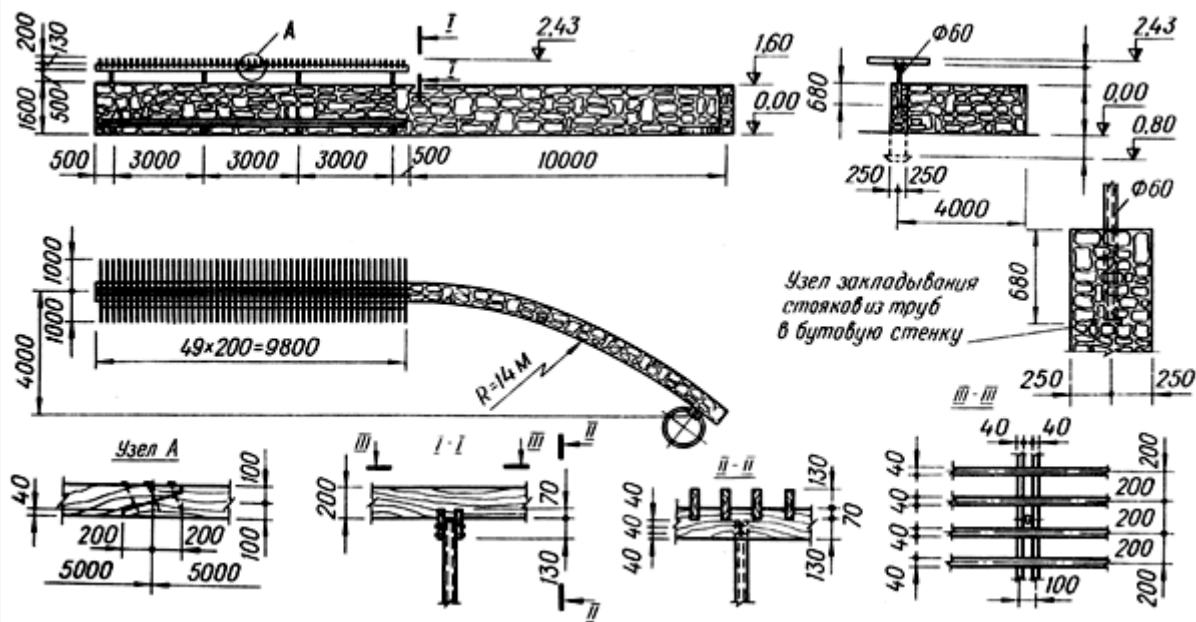

Пергола криволинейного в плане очертания (ассортимент вьющихся растений: девичий виноград пятилисточковый, тризаостренный, плющ, виноградник аконитолистный, аристолохия крупнолистная)

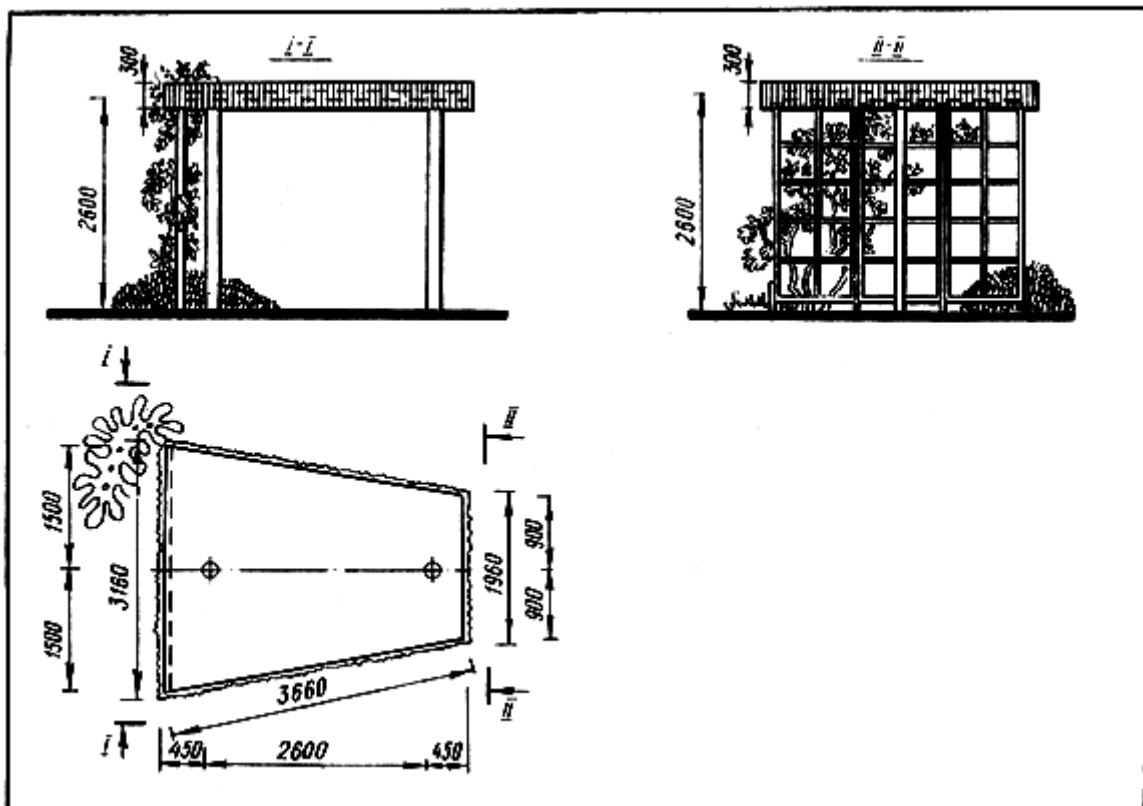

Беседка трапециевидной формы (ассортимент вьющихся растений: роза плетистая, жимолость каприфоль, клематис Жакмана, камписис укореняющийся, глициния китайская, виноградник аконитолистный и др.)

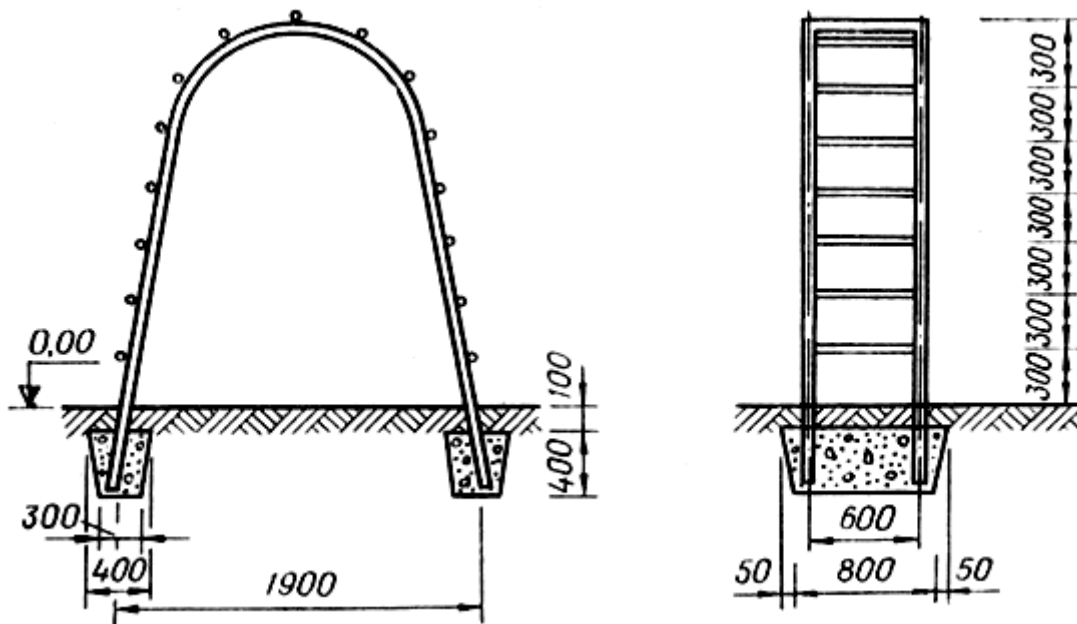

Арка-каркас (ассортимент вьющихся растений: девичий виноград пятилисточковый, виноградник аконитolistный, хмель многолетний, луносемянник даурский и др.)

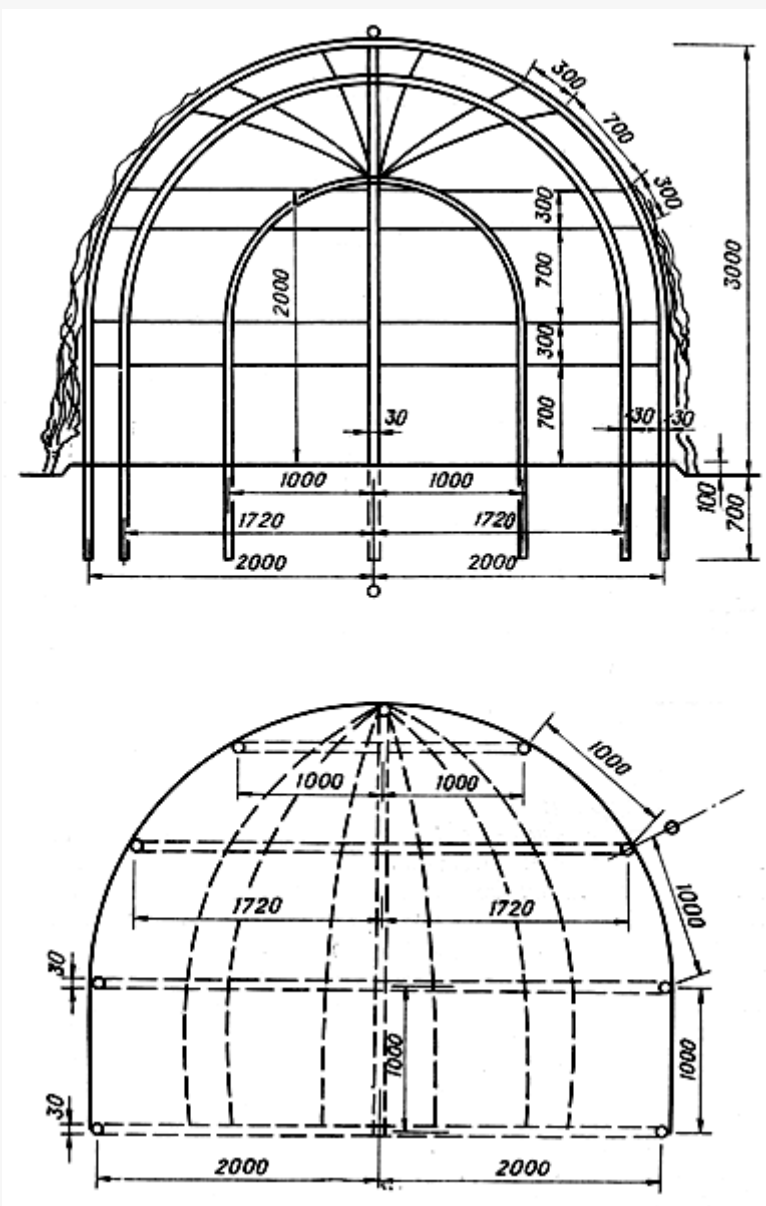

Беседка-каркас (ассортимент вьющихся растений: девичий виноград пятилисточковый, виноград плодовой неукрывных сортов, виноградовник аконитолистный, глициния китайская и др.)

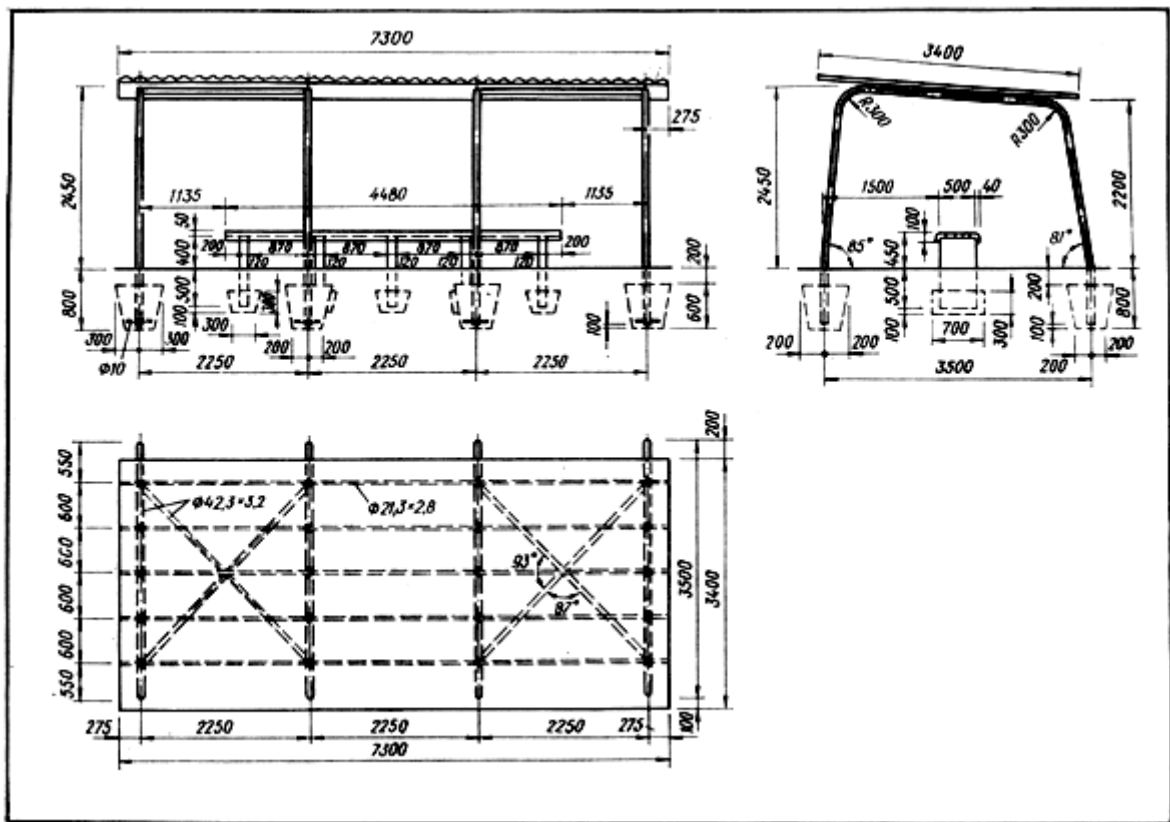

Теневой навес (ассортимент вьющихся растений: девичий виноград пятилисточковый, пятилисточковый ф. Энгельмана, глициния китайская, лимонник китайский и др.)

Перголы могут иметь различные очертания в плане: простой прямой полосы, ломающейся под прямым углом (в виде букв Г или П) или строящейся по кривой (овал, круг, полукруг). В зависимости от очертаний оформляемой площадки пергола может быть и более сложной конфигурации. Наиболее распространенная конструкция — это каркас из стоек и реек различной толщины; рейки верхнего перекрытия создают небольшой свес. Каркас перголы может быть выполнен и из тонких железных прутьев. Вьющиеся растения высаживаются у опор.

Беседка — крытая легкая постройка, предназначенная для отдыха. Строят беседки самой разнообразной формы: круглые, трапециевидные и др.

Стены беседок выполняют из тонких деревянных планок в виде трельяжей, которые служат опорой для вьющихся растений. В лесопарках и лугопарках беседки могут выполняться из подручного материала — бревен, жердей, досок.

Навесы размещают в парках, скверах, садах, лесопарках, на пляжах, площадках отдыха, детских игровых площадках, в местах ожидания общественного транспорта, где они являются местом отдыха, укрытием от солнца и дождя. Архитектурное решение этих сооружений должно соответствовать их основному функциональному назначению, а их внешняя форма, материал исполнения и цветовое решение должны быть увязаны с окружающей средой — растительностью, рельефом, водой и другими компонентами. Для изготовления теневых навесов могут использоваться самые разнообразные материалы - металл, дерево, бетон, железобетон, камень.

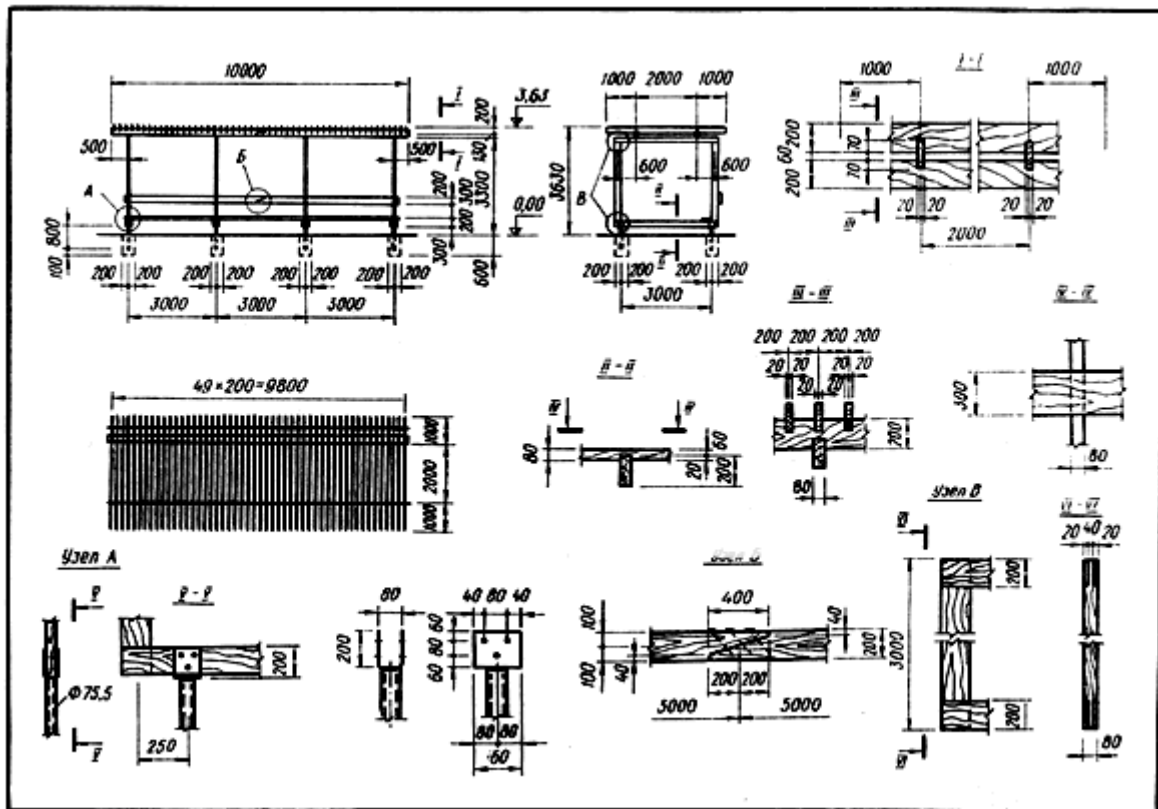

Теневой навес (ассортимент вьющихся растений: девичий виноград пятилисточковый, пятилисточковый ф. Энгельмана, жимолости, гречиха бальджуанская, обвойник греческий, хмель многолетний, виноградник аконитолистный, плющи, глициния китайская и др.)

Перголы, беседки и малые архитектурные формы в большинстве случаев размещают в местах массового отдыха.

Все металлические элементы садово-парковых опор окрашивают масляной или нитроэмалевой краской, деревянные детали — масляной краской или прозрачным нитролаком. Для бетонных и железобетонных конструкций шпаклевка и покраска не допускаются.

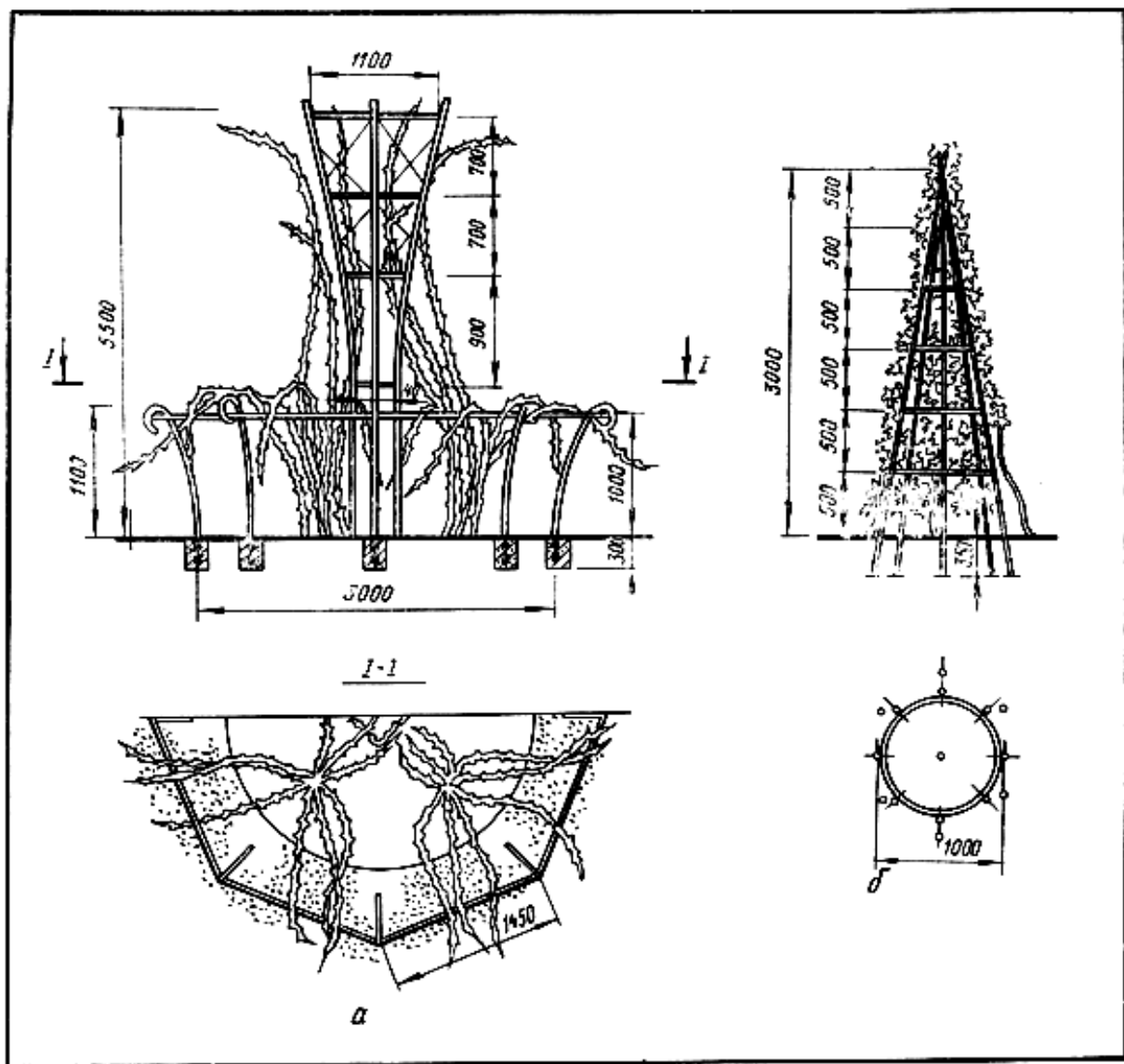

Каркасы малых архитектурных форм: а — фонтан из плетистых роз; б — пирамида из плетистых роз

Примерные решения элементов опор для жилых и общественных зданий и садово-парковых сооружений даны согласно типовым проектам: 330-1—вертикальное озеленение (приемы озеленения вьющимися растениями зданий, декоративных и маскировочных устройств; МФ-64—пергола прямоугольная; 320-13—малые архитектурные формы (ограды, перголы, трельяжи и беседки), а также альбома «Малые архитектурные формы в благоустройстве населенных мест» (К., Будівельник, 1968). Кроме типовых проектов, перечисленных в настоящем альбоме, следует пользоваться также типовыми проектами 320-50, 320-52, 320-53, 320-55 и 320-56.

Устройство посадочной ямы: а - в отмостке; б - на тротуаре с ограждением лиан.

V. АГРОТЕХНИКА ВЬЮЩИХСЯ РАСТЕНИЙ ОБЩИЕ АГРОТЕХНИЧЕСКИЕ ПРАВИЛА ПОСАДКИ И УХОДА

Непременным условием создания высокодекоративных и долговечных композиций из вьющихся растений является строгое соблюдение технологии посадки этих растений и ухода за ними в условиях городской среды. При этом большое внимание следует уделять созданию полноценного питательного слоя почвы и выбору местоположения лиан с учетом ориентации жилых зданий и других сооружений. Для выбора правильного местоположения необходимо знать отношение растения к условиям среды.

Перед посадкой лиан обязательна глубокая подготовка почвы — перекопка на глубину 50—60 см с целью улучшения ее водно-воздушного режима. Между подготовительными работами (подготовкой почвы, копкой ям) и посадкой должно пройти не менее 20—30 дней, чтобы обеспечить усадку грунта в яме.

Лианы можно высаживать в ямы, размещенные в полосе озеленения и на асфальте, а также в ящики и кадки у входов в здания и на балконах. При сплошном озеленении глухих стен (торцов) или оград возможна посадка лиан в траншеи.

Посадочные ямы можно располагать непосредственно у стены и за отмошкой. Размещение ям у стены возможно в тех случаях, когда оно не противоречит техническим нормативам предохранения оснований и фундаментов от заморозания. Размеры посадочной ямы должны значительно превышать объем корневой системы высаживаемых растений. Диаметр ямы для растений, высаживаемых в полосу озеленения, может составлять 50—60 см при глубине 60 см. Диаметр ямы, размещаемой на асфальте, должен быть увеличен до 0,6—0,7 м при глубине 0,7 м.

Для предохранения фундамента от проникновения влаги дно посадочной ямы защищают слоем жирной глины толщиной 10 см, которую укладывают с уклоном в сторону от стены. Кроме того, соприкасающуюся с ямой часть стены фундамента тоже обмазывают глиной. По глиняному замку в качестве дренажа укладывают слой щебня или галечника толщиной 10—15 см. Поверх дренажа насыпают земельно-питательную смесь. Посадочную яму за отмошкой в полосе газона устраивают так же, но по контуру ее обрамляют бетонным или кирпичным бортиком высотой над уровнем земли 7—10 см.

Лианы, посаженные в ямы у стены, формируются и поднимаются по проволочной опоре, прикрепленной к вбитым в стену анкерам, а посаженные в яму за отмошкой — по вбитым в ямы металлическим штангам или колышкам и прикрепленной к их верхней части проволоке, которую натягивают под углом к анкерам в стене.

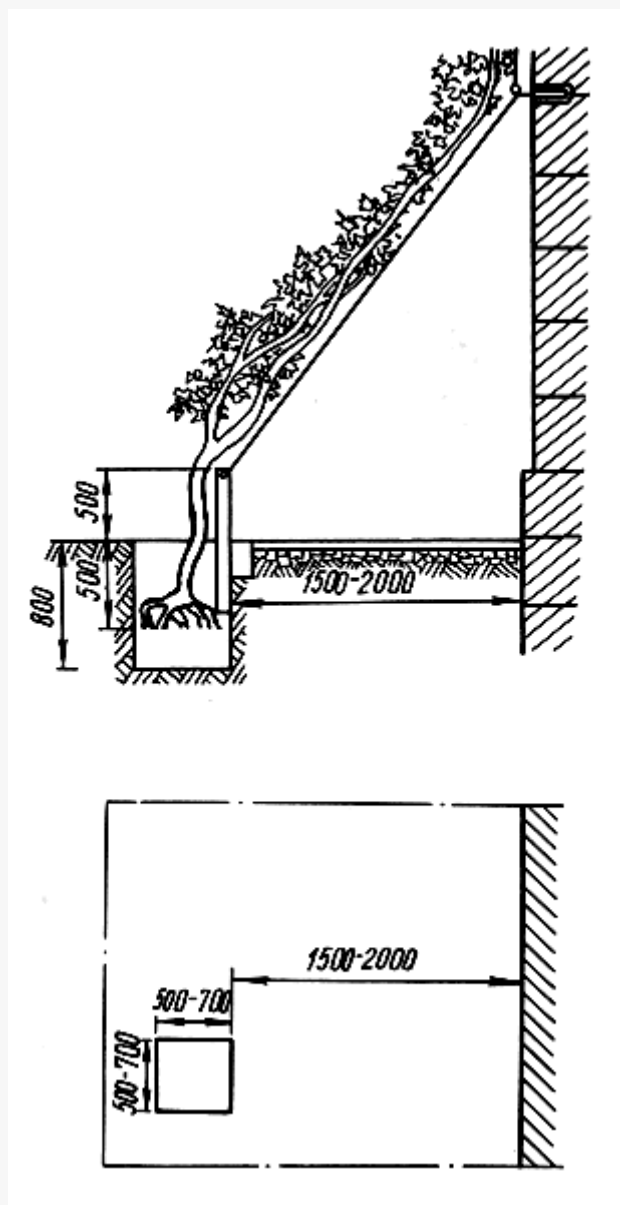

Устройство посадочной ямы за отмошкой с возможностью прохода по ней

Если лианы посажены в лунки на тротуаре или отмошке, где движутся пешеходы, то необходимо устраивать ограждения вьющихся растений для защиты их стволов

от повреждений. Ограждающие решетки изготавливают из дерева или из металла. Лучшими являются решетки из круглой арматурной стали, полосового железа и металлической сетки. Металлические решетки устанавливают у стен зданий, фасады которых примыкают к замощенным тротуарам улиц, площадей, бульваров, деревянные используются для защиты вьющихся растений у стен дворовых фасадов. Решетки могут быть полуцилиндрическими, прямыми и конусообразными и располагаться параллельно плоскости стены или под углом к ней.

Диаметр стоек металлических решеток — 10—12 мм. Они соединены в горизонтальном направлении полукольцами из арматуры диаметром 8—10 мм на сварке. Сечение реек у деревянных решеток — 30х40 мм.

При посадке лиан на 1 кв. м площади следует вносить повышенную дозу удобрений из расчета 300—400 г гранулированного суперфосфата, 100—120 г сульфата аммония - и 40—50 г калийной соли или же 2/3 этого количества в посадочную яму. Внесение органических удобрений (перегноя или торфа — до ведра) желательно перед посадкой. При этом удобрения тщательно перемешивают с землей.

Лучшие результаты дает весенняя посадка, так как при осенней недостаточно укоренившиеся лианы нередко страдают от морозов. При осенней посадке хорошо приживаются винограды девичий пятилисточковый, амурский и североамериканские виды, древогубец, жимолость каприфоль.

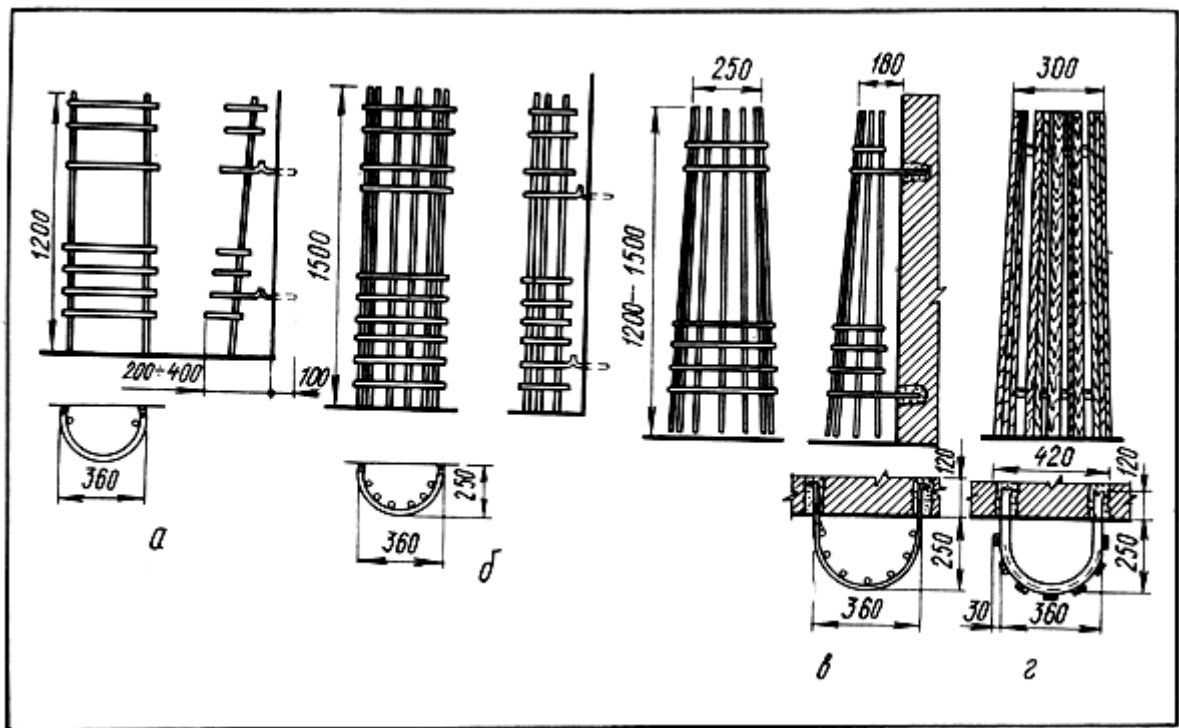

Решетки ограждения вьющихся растений: а, б — наклонно и прямо расположенные полуцилиндрические металлические решетки; в, г — конусообразные металлическая и деревянная решетки.

Расстояние между древовидными лианами при посадке устанавливают 1—3 м в зависимости от вида растений, почвенно-климатических условий района, назначения посадок, их экспозиции и т. д. У сильно разрастающихся растений (винограды, камписис, некоторые виды плетистых роз) густота посадки вдоль стены — 2—3 м. Расстояние между более ажурными растениями (ломонос, виноградник аконитолистный и др.) может быть 1,5—2 м. При необходимости более быстрого затенения перголы густота посадки может быть увеличена до 1—1,5 м. Расстояние между однолетними лианами вдоль стены установлено 20—60 см. Возле беседок и пергол однолетние вьющиеся растения размещают через 20—30 см.

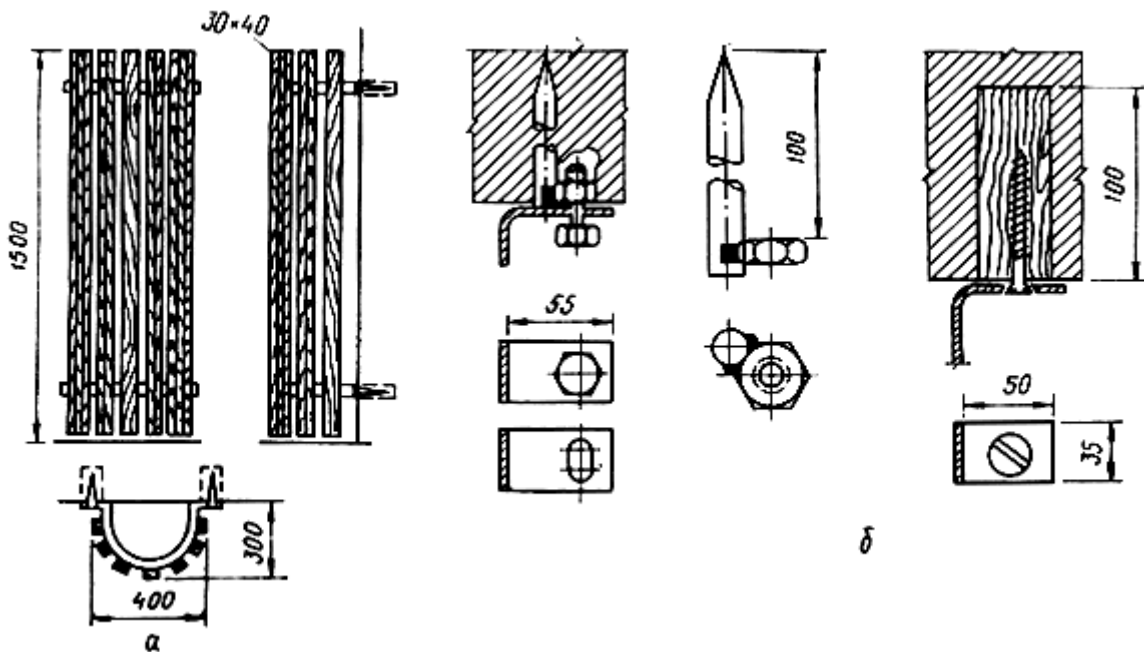

Деревянная полуцилиндрическая ограждающая решетка: а — конструкция решетки; б — варианты крепления решетки к стене

В последующие после посадки годы рекомендуется подкормка растений в дозах, составляющих примерно 1/5 внесенных при посадке удобрений (из расчета 10 л раствора на растение). Подкормку вносят под полив или в водном растворе (кроме суперфосфата). После полива необходимо глубокое рыхление. Кроме подкормки минеральными удобрениями, желательно вносить органические удобрения с последующей их заделкой.

В процессе ухода вьющиеся растения обрезают и прореживают. Целью этих мероприятий является создание равномерного, ровного и густого покрытия, а также более обильного и длительного цветения. Обрезка вьющихся растений служит также эффективным приемом регулирования силы роста этих растений в пространстве, отводимом для их развития. Во всех случаях устраняют все ветки и побеги, затеняющие и нарушающие структуру вертикального покрытия. Ветки,

далеко отходящие от стены, удаляют до того, как они станут нарушать границы пространства, отведенного данному растению.

При обрезке лиан руководствуются следующими принципами:

все растения, которые цветут на приростах текущего года (обычно с середины вегетационного периода и до осени) следует обрезать ранней весной, чтобы дать возможность раннего отрастания побегов с целью ускорения цветения;

растения, цветущие на приростах прошлого года (с марта по июнь), необходимо обрезать выборочно ранней весной или осенью; при этом надо вырезать отцветшие ветки, а также все слабые и загущающие, оставляя, однако, достаточное количество молодых побегов, для того чтобы обеспечить цветение в будущем году;

лианы, выращиваемые ради декоративной листвы, следует обрезать поздней осенью, если они относятся к листопадным видам или ранней весной, если они относятся к вечнозеленым видам.

При снижении интенсивности роста, изреженности листвы, появлении сухих веток и других признаках, указывающих на старение, целесообразно провести омолаживание ранней весной до набухания почек.

Старые вьющиеся и лазящие растения со слабым ростом омолаживают, срезая их почти до корневой шейки. Такая обрезка применима к винограду, глицинии, кампсису.

ОСОБЕННОСТИ ПОСАДКИ ОТДЕЛЬНЫХ ГРУПП ВЬЮЩИХСЯ РАСТЕНИЙ И УХОДА ЗА НИМИ

Плетистые розы

Розы лучше всего растут на суглинистых, богатых органическими веществами, и умеренно-тяжелых суглинистых почвах с хорошим дренажем. Местоположение предпочитают открытое, солнечное, защищенное от ветров.

При осенней посадке к подготовке почвы приступают за месяц, а при весенней — почву готовят осенью. Размер посадочной ямы — 0,6—0,7 м при глубине 0,8 м. В каждую яму вносят по 5 кг органических удобрений. Высохшие посадочные ямы за 1—2 дня до посадки обильно поливают. Непосредственно перед посадкой часть побегов обрезают коротко (примерно над 4-6-й почкой), часть — на 1/3 длины побега, а все слабые и поломанные побеги удаляют. Корни саженцев погружают в густой раствор из глины и коровьего навоза (2:1). Опустив саженец в яму, корни равномерно присыпают рыхлой и влажной питательной землей. Затем рукой тщательно приминают землю к корням. Глубина посадки зависит от уровня места прививки, которое должно быть на 2—3 мм ниже поверхности почвы. Расстояние между растениями при посадке устанавливается 1—3 м в зависимости от сорта, почвенно-климатических условий района, назначения посадок, их экспозиции и т. д.

Для лучшей приживаемости после весенней посадки и обильного полива кусты окучивают влажной землей, перегноем или торфом на высоту 15—25 см. Как только почки тронутся в рост, саженцы разокучивают. В первой половине вегетационного периода на саженцах полностью удаляют бутоны, чтобы растения не цвели. Во второй половине вегетационного периода (в июле) после полного укоренения саженцы подкармливают полным минеральным удобрением из расчета N10, P10, K10 действующего начала.

Одним из важнейших мероприятий по уходу за плетистыми розами на второй год после посадки является обрезка, при которой учитывают структуру куста и характер цветения.

У сортов с сильным ветвлением побегов ('Вартбург', 'Эксцельза', 'Дороти Перкинс' и др.) цветение обеспечивается наличием на кусте ветвей первого, второго и более высоких порядков, которые должны сохраняться при обрезке. У таких сортов следует удалять только часть ветви, несущей прошлогодние цветоносы верхней почки, и умеренно прореживать куст, оставляя 7—8 хорошо развитых однолетних побегов. Такие сорта обрезают в начале весны.

При обрезке сортов роз со слабо ветвящимися побегами, у которых цветоносы развиваются непосредственно на прошлогодних осевых побегах, удаляют все

отцветшие прошлогодние побеги сразу же после цветения и сохраняют побеги замещения.

У сортов роз с повторным цветением (к ним относятся в основном полуплетистые розы садовых групп 'Ламберта', 'Кордеса', 'Клаймбинг', мускусной, чайногибридной и др.) при весеннем прореживании сохраняют 1—3 побега восстановления прошлого года и 3—7 побегов 3-го и 4-го годов жизни. При летней обрезке у них удаляют лишь побеги старше четырех лет.

Из плетистых роз сорт 'Нью-Даун' выделяется непрерывным цветением, продолжающимся с июля до глубокой осени. У этого сорта каждая почка на любом побеге рано или поздно дает цветочную ветвь. Поэтому весной на кусте следует оставлять — 1—4-летние сильно ветвящиеся осевые побеги и вырезать пятилетние побеги и поврежденные ветки.

Важное значение для хорошего развития и интенсивного цветения роз имеет система весенне-летних подкормок растений. Подкормку органическим удобрением (перебродившей навозной жижей) проводят весной или поздней осенью. При первой подкормке (конец апреля) на одно ведро такого раствора добавляют 10—12 г аммиачной селитры; при второй (май — перед началом бутонизации) — 10—12 г аммиачной селитры, 25—30 г суперфосфата, 10—12 г калийной соли; при третьей (июль) — 10—15 г аммиачной селитры, 50—60 г суперфосфата, 20—25 г калийной селитры; при четвертой (конец августа) - 50—60 г суперфосфата, 20—25 г калийной соли.

В большинстве районов УССР плетистые розы требуют укрытия на зиму. К укрытию приступают в первых числах ноября до наступления первых морозов. Лучше всего укрывать розы в сухую погоду. При укрытии плетистых роз плети соединяют в пучки, которые скручивают кольцом и кладут на подстилку из лапника; сверху их укрывают лапником, затем землей на высоту 30—40 см. В суровые бесснежные зимы укрытые землей розы покрывают дополнительно утепляющим материалом (сухой лист, торф).

Клематисы

Клематисы к почвам относительно нетребовательны, но лучше растут на хорошо удобренных дренированных свежих суглинках или супесях с нейтральной или щелочной реакцией. Кислые почвы под клематисы необходимо известковать. Крупноцветковые клематисы требуют более высокого агротехнического ухода. Клематисы — теплолюбивые растения, и это необходимо учитывать при высадке их на постоянное место. Они не боятся открытых солнечных мест, но в то же время не переносят перегрева корневой системы. Поэтому для их посадки выбирают места, защищенные от ветра: в северных районах — солнечные, в степной зоне и южнее ее — слегка притененные.

Размер ям для посадки - 60х60х60 см на богатых почвах и 70х70х70 см на бедных почвах с полной заменой вынутого грунта. На дне ямы устраивают дренаж толщиной 10—15 см, затем вносят 50—100 г суперфосфата, одно ведро перегноя, а при кислых почвах — 50—100 г гашеной извести. Удобрения и известь тщательно перемешивают с землей.

Следует обратить внимание на своевременную постановку соответствующей опоры в период посадки, так как молодые побеги очень быстро растут и переплетаются между собой настолько, что их трудно распутать без повреждения. Посадку взрослых растений по методу М. И. Орлова следует производить с заглублением первых узлов побегов на глубину 10—12 см. Черенки 1—2-летнего возраста сначала заглубляют на 5—8 см, затем по мере одревеснения побегов засыпают еще на 5—6 см. Такая посадка препятствует вымерзанию этих растений не только в северных районах Украины, но и даже намного севернее (Ленинград, Москва). Заглубленная посадка способствует и тому, что количество побегов на кусте с каждым годом увеличивается в несколько раз и уже на третий год клематисы становятся очень декоративными.

Высаженные растения поливают до полного насыщения почвы водой и через 1—2 дня, когда почва подсыхает, производят рыхление. Крупноцветковые клематисы (групп фиолетового, шерстистого, Жакмана), особенно на юге Украины, страдают от перегрева и пересыхания почвы, теряя свою декоративность и укорачивая период цветения. Поэтому рекомендуется мульчировать почву слоем опилок толщиной до 3—5 см. Основание побегов можно притенять посадкой рассады

одно- или многолетних цветочных растений и невысоких красиво-цветущих кустарников. В первый год после посадки рекомендуется более частый (примерно один раз в 7—10 дней) и обильный полив, обеспечивающий увлажнение почвы на глубину 40—50 см, с последующим глубоким рыхлением.

В последующие годы клематисы требуют несложного, но систематического ухода, хорошего полива, рыхления почвы и одной-двух подкормок полным минеральным удобрением в период роста.

Декоративность клематисов во многом зависит от методов и приемов их обрезки. Все сорта, принадлежащие к группам клематиса Жакмана, шерстистого и фиолетового, хорошо цветут на побегах текущего года. Побеги клематисов этих групп следует срезать осенью или ранней весной на уровне поверхности грунта. Такая обрезка, проводимая ежегодно, будет иметь положительный результат лишь при посадке с заглублением первых узлов побегов на глубину 10—12 см. Там, где гибридные клематисы не вымерзают, часть побегов (три—четыре) можно оставлять на кусте, а остальные срезать. Этим достигается подъем плетей клематиса на большую высоту и продление сроков цветения.

Выборочной обрезкой побегов в июне можно продолжить обильное цветение куста в целом. Для этого необходимо срезать несколько молодых побегов на высоте 60—100 см. Из почек верхних узлов укороченных побегов вырастают новые, затем на них появляются и цветки, в связи с чем массовое цветение становится более продолжительным. В мае — июне сильные кусты с большим количеством молодых побегов рекомендуется прореживать, обрезая наиболее тонкие и слабые побеги. Это способствует лучшему развитию оставшихся побегов и наибольшей декоративности куста на протяжении всего периода цветения.

Виды и сорта, которые цветут рано весной и в начале лета на побегах предыдущего года (к ним относятся клематисы групп монтана, флорида, патенс), срезают ранней весной в период набрякания почек. При этом вырезают лишь слабые, больные и сухие побеги, остальные только слегка укорачивают. Обрезка клематисов этих групп до поверхности грунта будет способствовать более позднему появлению цветков на молодых побегах, а у отдельных сортов с махровыми цветками цветение будет менее эффективным, чем на побегах прошлого года.

При заглубленной посадке с обрезкой надземной части клематисы переносят довольно сильные морозы. Подготовка клематисов групп Жакмана, шерстистого и фиолетового к зиме заключается в обрезке надземной части до уровня поверхности грунта без укрытия в южных районах. Для более надежной защиты от вымерзания необходимо глубокой осенью провести рыхление земли, что препятствует появлению морозобойных трещин на поверхности грунта. Этому способствует также укрытие земли на зиму тонким слоем опавших листьев.

Виды и сорта, цветение которых происходит на перезимовавшем приросте, требуют укрытия. Все больные, слаборазвитые или неодревесневшие побеги вырезают, а остальные осторожно снимают с опоры, укорачивают на одну треть длины, укладывают на землю, накрывают сухим древесным листом, а сверху засыпают слоем земли. В районах, где клематисы укрывают на зиму, раскрывать их рекомендуется после того, как минует опасность устойчивых весенних заморозков.

VI. ДЕКОРАТИВНАЯ ХАРАКТЕРИСТИКА ВЬЮЩИХСЯ РАСТЕНИЙ

Наименование растений	Район хозяйствования (см. приложение I)	Высота (длины) стеблей, м	Скорость роста	Цельные декоративные особенности	Период наибольшей декоративности цветения, месяцы	Характеристика листьев, плодов	Характеристика цветка (соцветия)	Объект озеленения					
								Стены зданий	Входы в здания	Ограда, подпорные стенки	Перголы и другие навесы	Откосы	
Вьющиеся однолетники													
Бобы садовые — <i>Phaseolus multiflorus</i> , f. hort.	I—III	3—4	Среднерастущие	Декоративны за счет своеобразного строения листьев, разнообразной окраски цветков и длительного цветения	VII—IX	Листья темно-зеленые, тройчато-сложные с крупными долями	Цветки небольшие, белые, розовые, красные или пестрые, собранные в короткие кисти	+	+	+	+	—	
Ипомея голубая — <i>Ipomoea rubro-coerulea</i> Hook. f. grandiflora hort.	III—V	4—5	Быстрорастущая	Оригинальной формы цветки	VII—IX	Листья ярко-зеленые, яйцевидно-зостренние, с выемкой у основания	Цветки воронковидные диаметром до 4—6 см светлоголубой окраски, часто с белой каймой, реже — чисто-белые	+	+	+	+	—	
Ипомея пурпуровая — <i>Ipomoea purpurea</i> Roth. f. hort.	I—V	3—4	То же	То же	VII—IX	То же	Цветки воронковидной формы диаметром до 4—5 см, пурпуровые, белые, розовые, синие, часто пестрые; встречаются махровые формы	+	+	+	+	—	
Многолетние лианы													
Актинидия колумбика — <i>Actinidia kolomicta</i> (Rupr.) Maxim.	I—II, VI	5—7	Среднерастущая	Декоративная листва: весной бронзовая, летом у мужских экземпляров в период цветения с пятнами белесового, розоватого и красноватого цветов, осенью темно-красного и пурпурного цвета; съедобные, приятного вкуса плоды	3-я декада мая	Листья яйцевидно-овальные длиной до 8—10 см, заостренные, тускло-зеленые с обеих сторон; плоды продолговатые, до 2—3 см длиной, зеленые	Цветки белые или розовые до 2 см в диаметре, ароматные	+	+	—	+	—	
Актинидия острая — <i>Actinidia arguta</i> (Sieb. et Zucc.) Planch.	I—II, VI	30—35	То же	Густая, плотная, блестящая листва; съедобные, с тонким ананасовым ароматом плоды; урожайный вид — 50 кг ягод с одной лианы	1-я декада июня	Листья округло-яйцевидные длиной до 6—15 см, почти кожистые, блестящие; плоды шаровидные длиной до 1,5—3 см, темно-зеленые, сладкие	Цветки белые, в пазушных соцветиях диаметром до 1—2 см, душистые	+	+	—	+	—	
Аristolochия маньчжурская — <i>Aristolochia manshuriensis</i> Kom.	—	12—15	Быстрорастущая	Крупные, черепитчато расположенные листья, оригинальные трубчатые цветки	Середина мая — начало июня	Листья округло-сердцевидные длиной 10—30 см, темно-зеленые; плоды — шестигранные, почти цилиндрические	Цветки по 1, реже по 2 на укороченных пазушных веточках, снаружи зеленоватые, внутри с пурпурными	+	+	+	+	—	

Декоративная характеристика вьющихся растений

Наименование растения	Район культивирования (см. примечание 1)	Высота (длина) стебля, м	Скорость роста	Ценные декоративные особенности	Период наибольшей декоративности цветения, месяцы	Характеристика листьев, плодов	Характеристика цветка (соцветия)	Объект озеленения				
								Стены зданий	Входы в здания	Ограды, подпорные стенки	Перголы и другие навесы	Откосы
Аристолохия крупнолистная — <i>Aristolochia macrophylla</i> Lam.	I — II, V (б, в, г, д, е, ж), VI	10—15	Быстрорастущая	Крупные, черепитчато расположенные листья, оригинальные трубчатые цветки	3-я декада мая — 1-я декада июня	Листья почковидные с заостренной верхушкой длиной 20—30 см, сверху голые, темно-зеленые, снизу бледные по цвету и опушенные; плод — шестигранная коробочка длиной 6—9 см	кольцами и крапками, напоминают курительную трубку; длина трубки околоцветника 5—6 см Длина трубки околоцветника — до 3 см, снаружи зеленовато-бурая с коричнево-пурпурным изгибом зева	+	+	+	+	—
Аристолохия пушистая — <i>Aristolochia tomentosa</i> Sims.	I, III, VI	10	То же	Крупные, опушенные, черепитчато расположенные листья; оригинальные, трубчатые цветки	Середина мая — начало июня	Листья округло-яйцевидные, на конце закругленные длиной 10—16 см, тускло-зеленые сверху, войлочноп опушенные снизу; плоды — шестигранные коробочки	Цветки назушные, одиночные, трубка околоцветника снаружи опушенная, зеленовато-желтая с морщинистым отгибом до 2 см в диаметре	+	+	+	+	—
Виноград амурский — <i>Vitis amurensis</i> Rupr.	I — IV, VI	20—25	»	Темно-зеленые глянцевые крупные листья, осенью багряные	Декоративно-лиственная лиана	Листья крупные длиной 12—15 см, трехлопастные, зеленые, осенью — багряные	Цветки незрачные	+	+	+	+	—
Виноград винный неукрывных сортов — <i>Vitis vinifera</i> L.	I — IV, VI	15—20	»	Густая, темно-зеленая листва, крупные гроздья съедобных ягод	То же	Листья трехлопастные, темно-зеленые; плоды — ягоды, собранные в гроздья, различной окраски	То же	+	+	+	+	—
Виноград прибрежный — <i>Vitis girardii</i> Michx.	I, II, VI	15—20	Быстрорастущий	Ярко-зеленая блестящая листва, ароматен в цветении	»	Листья широко-овальные или яйцевидные длиной 8—12 см, ярко-зеленые; плоды — пурпурно-черные с густым восковым налетом	Цветки незрачные, но ароматные	+	+	+	+	—
Виноград Лабруска — <i>Vitis labrusca</i> L.	I — III, VI	18—20	То же	Красивая, снизу опушенная листва; съедобные ягоды	»	Листья неглубоко-трехлопастные, широкояйцевидные	То же	+	+	+	+	—

Продолжение 1

Наименование растений	Раион культивирования (см. примечание 1)	Высота (лианы) стебля, м	Скорость роста	Ценные декоративные особенности	Период наибольшей цветности, месяцы	Характеристика листьев, плодов	Характеристика цветка (соцветия)	Объект озеленения				
								Стены зданий	Входы и здания	Ограды, подпорные стенки	Первонач и другие лианы	Откосы
Виноград японский (Кемпфера) — <i>Vitis Kaempferi</i> Rehd.	—	До 20	Быстрорастущий	Крупные листья; осенью желтые и пурпурные	Декоративно-лиственная лиана	длинной 7—16 см, сверху темно-зеленые, снизу серо-зеленые, пушистые; плоды — шаровидные, пурпурно-черные	Цветки невзрачные	+	+	+	+	—
Виноградовник (ампелопсис) аконитолистный — <i>Ampelopsis aconitifolia</i> Bge.	I—IV, V (б, в, г, д, е, ж), VI	10—15	То же	Ажурная перистая листва, напоминающая листва аконита	То же	Листья красивые, ажурные, глубокопальчатосложные, 3—5-лопастные	То же	+	+	Только подпорные стенки	+	—
Глициния (вистерия) китайская — <i>Wisteria sinensis</i> (Sims.) Sweet.	VI, V (д, е, ж), VI	8—10	>	Красивые кисти цветков, изящная перистая листва	Май, июнь	Листья сложноперистые, ярко-зеленые, осенью золотисто-желтые	Цветки фиолетово-голубые и белые, собраны в цветочные кисти длиной 15—30 см	+	+	+	+	—
Глициния (вистерия) многоцветковая — <i>Wisteria floribunda</i> (Willd.) DC.	V (б)	8—10	Быстрорастущая	Очень крупные длиной до 50 см кисти; изящная перистая листва	Июнь	Листья сложноперистые, ярко-зеленые	Цветки фиолетовые или фиолетово-голубые, собраны в кисти длиной до 50 см; раскрываются одновременно в отличие от глицинии китайской, раскрывающей цветки постепенно от низа к верху кисти	+	+	+	+	—
Гречиха бальджуанская — <i>Polygonum baldschuanicum</i> Reg.	I, II, VI	12—15	То же	Густая декоративная листва, обильное и продолжительное декоративное цветение	3-я декада мая — июнь	Листья от широко-овальных до овальных, длиной 4—10 см, сердцевидные или копьевидные у основания, гладкие, светло-зеленые	Цветки белые с розовато-сиреневым оттенком, в больших до 20 см длинных соцветиях-метелках	—	—	+	+	—
Девичий виноград (партеноциссус) пятилисточковый — <i>Parthenocissus quinquefolia</i> (L.) Planch	I—IV, V (б, в, г, д, е, ж), VI	До 30	Быстрорастущий	Декоративная густая и ажурная листва, особенно яркой окраски осенью (от желтоватой до карминно-красной)	Декоративно-лиственная лиана	Листья пальчатосложные, сверху темно-зеленые, снизу сизоватые, осенью карминно-	Цветки невзрачные	+	+	+	+	+

Продолжение 2

Наименование растений	Район культивирования (см. примечание 1)	Высота (длина) стебля, м	Скорость роста	Ценные декоративные особенности	Период наибольшей декоративности цветения, месяца	Характеристика листьев, плодов	Характеристика цветка (соцветия)	Объект озеленения				
								Стены зданий	Воды в зданиях	Ограды, подпорные стенки	Перголы и другие навесы	Откосы
Девичий виноград пятилисточковый ф. стенная — <i>Parthenocissus quinquefolia</i> (L.) Planch. f. murorum (Focke) Rehd.	—	До 30	Быстрорастущий	Более разветвленные, чем у основного вида, усики, снабженные присосками; листья осенью не краснеют	Декоративно-лиственная лиана	красные; плоды — шаровидные, синеватые с легким восковым налетом ягоды диаметром 6—8 мм	Цветки невзрачные	+	+	+	+	—
Девичий виноград пятилисточковый ф. Энгельмана — <i>Parthenocissus quinquefolia</i> (L.) Planch. f. engelmannii (Kochne et Graebn.) Rehd.	I—IV, VI	До 30	То же	Отличается более узкими листочками; на концах разветвленных усиков многочисленные присоски; листья осенью не краснеют	То же	Листья пальчатосложные, сизо-зеленые; ягоды синеватые	То же	+	+	+	+	—
Девичий виноград тризостренный — <i>Parthenocissus tricuspidata</i> (Sieb. et Zucc.) Planch.	V (б, в, г, д, е, ж), VI	До 30	>	Блестящие листья, образующие плотное ровное мозаичное покрытие поверхности; присасывается к опоре с помощью дисковидных подушек на концах разветвленных усиков	>	Листья простые или тройчатые, средний листочек с 1—3 грубыми зубцами с каждой стороны; светло-зеленые весной, темно-зеленые летом	>	+	+	+	+	—
Девичий виноград тризостренный ф. Вейчи — <i>Parthenocissus tricuspidata</i> f. veitchii (Graebn.) Rehd.	V (б, в, г, д, е, ж)	До 30	>	Отличается от предыдущего вида пурпурной окраской листьев в течение всего вегетационного периода	>	Листья трехлопастные, пурпурные	>	+	+	+	+	+
Древогубец плетевидный — <i>Celastrus flagellaris</i> Rupr.	—	До 10	Среднерастущий	Густая и ровная мозаика листьев	>	Листья яйцевидные или эллиптические, длиной 4—8 см, внезапно-заостренные, светло-зеленые	>	+	+	+	+	+
Жимолость японская ф. золотистосетчатая — <i>Lonicera japonica</i> Thunb. f. aureoreticulata Nichols.	V (д, е, ж)	До 10	То же	Обильная, очень декоративная листва, ароматные цветки	>	Листья широкояйцевидные длиной 2—3 см, золотистожелтые; ягоды черные	>	—	+	—	+	—

Продолжение 3

Наименование растения	Район культивирования (см. примечание 1)	Высота (длина) стебля, м	Скорость роста	Ценные декоративные особенности	Период наибольшей декоративности цветения, месяцы	Характеристика листьев, плодов	Характеристика цветка (соцветия)	Объект озеленения				
								Стены зданий	Возвышения в здании	Ограды, заборы, стелки	Перголы и другие навесы	Откосы
Жимолость вечнозеленая — <i>Lonicera sempervirens</i> L.	VI	3	Среднерастущая	Вечнозеленая или полувечнозеленая лиана; декоративные цветки; длительное цветение	Май — сентябрь	Листья эллиптические, длиной 3—8 см, сверху темно-зеленые, снизу голубовато-сизые; ягоды — шарлахово-красные	Цветки крупные, желтые или оранжево-красные	+	+	+	+	—
Жимолость каприфоль — <i>Lonicera caprifolium</i> L.	I—IV, V (б, в, г, д, е, ж)	До 5	То же	Густая красивая листва; ароматные розово-желтые цветки; декоративные оранжево-красные плоды	3-я декада мая	Листья яйцевидные или обратно-яйцевидные, сверху темно-зеленые, снизу сизые; 2—3 верхние пары листьев сростаются в эллиптический островатый диск; ягоды оранжево-красные	Цветки изящные, душистые, собранные в 1—2 мутовки в пазухах сростшихся листьев от белого до темно-розового и желтого цветов, длина венчика 4—5 см	—	—	+	+	—
Жимолость Тельмана — <i>Lonicera telmanniana</i> Spreng.	—	6—8	»	Обильная листва и чрезвычайно декоративные цветки, покрывающие весь куст	1—2-я декады июня	Листья продолговатые, тупые, длиной 6—10 см, шириной 2,5—5,5 см, сверху ярко-зеленые, снизу сизые; верхняя пара листьев под соцветиями сростается	Цветки золотисто-оранжевые; венчик длиной 5—6 см двугубый; соцветие — конечная головка	—	—	+	+	—
Кампис укореняющийся — <i>Campsis radicans</i> (L.) Seem.	II—IV, VI	10—15	Среднерастущий	Ажурная листва; яркие оригинальные цветки; продолжительное цветение	Июль — сентябрь	Листья непарноперистосложные с 9—11 листочками, темно-зеленые	Цветки крупные, трубковидно-колокольчатые, оранжевые или алые, собранные в верхушечные метельчатые соцветия	+	+	+	+	—
Лимонник китайский (шизандра китайская) — <i>Schizandra chinensis</i> (Turcz.) Baill.	I—II, VI	8—10	То же	Ярко-зеленая листва; эффектные оранжево-красные осенью гроздья соплодий; ароматные цветки	1—2-я декады мая	Листья эллиптические до широко-овальных, длиной 5—12 см, шириной 3—5 см, ярко-зеленые плоды — оранжево-красные ягоды в кистях длиной 3—10 см	Цветки кремоватобелые или бледно-розовые диаметром до 2 см, душистые	—	—	—	+	—
Ломонос Жакмана 'Андре Леруа' — <i>Clematis Jackmanii</i> Moore	I—IV, V (б, в, г, д, е, ж)	До 4	Быстрорастущий	Обильное длительное цветение; крупные, широко раскрытые, очень эффектные цветки	2-я декада июля — 3-я декада сентября	Листья непарноперистые из 3—5 листочков темно-зеленой окраски	Цветки в начале раскрытия темно-фиолетовые, раскрывшиеся — фио-	—	+	+	+	—

Продолжение 4

Наименование растений	Район культивирования (см. примечание 1)	Высота (длина) стеблям	Скорость роста	Ценные декоративные особенности	Период наибольшей декоративности цветения, месяца	Характеристика листьев, плодов	Характеристика цветка (соцветия)	Объект озеленения											
								Стены здания	Входы в здания	Ограды, подпорные стены	Перголы и другие навесы	Откосы							
'Andre Leroy' Le-moine																			
Сорт 'Графиня Бошар' — 'Contesse de Bauchard' Morel	I— IV, V (6, в, г, д, е, ж), VI	До 4	Быстрорастущий	Обильное длительное цветение; крупные, ширококораскрытые, очень эффектные цветки	2-я декада июля — 3-я декада сентября	Листья непарноперистые из 3—5 листочков, темно-зеленой окраски	летовые с беловато-мраморной полоской по центру чашелистика Цветки фиолетово-розовые диаметром до 14 см	—	+	+	+	—							
Сорт 'Жакмана' — 'Jackmanii' Moore	То же	До 4	То же	То же	То же	То же	Цветки темно-фиолетово-синие диаметром до 14 см	—	+	+	+	—							
Сорт 'Жакмана белый' — 'Jackmanii alba' Noble	>	До 4	>	>	>	Листья непарноперистые из 3—5 листочков, темно-зеленой окраски	Цветки белые диаметром до 12 см	—	+	+	+	—							
Сорт 'Королева Цыган' — 'Gipsy Queen' Cripps	>	До 4	>	>	>	То же	Цветки густо-темно-синие диаметром до 12 см	—	+	+	+	—							
Сорт 'Мадам Эдуард Андре' — 'M-me Edouard Andre' Baron Veillard	>	До 4	>	>	>	>	Цветки красновато-пурпуровые диаметром до 12 см	—	+	+	+	—							
Сорт 'Метаморфоза' — 'Metamorphosa'	>	До 4	>	>	>	>	Цветки темно-синие-шоколадного цвета с бархатистым оттенком диаметром до 14 см	—	+	+	+	—							
Сорт 'Нежданый' — 'Negdaniy'	>	До 4	>	>	>	>	Цветки лавандового цвета диаметром до 14 см	—	+	+	+	—							
Сорт 'Президент' — 'President' Noble	>	До 4	>	>	>	>	Цветки густо-темно-пурпуровые, бархатистые диаметром до 12 см	—	+	+	+	—							
Сорт 'Ядвига Валенсис' — 'Jadviga Valensis'	I— IV, V (6, в, г, д, е, ж, з)	До 4	>	Обильное длительное цветение; крупные ширококораскрытые, очень эффектные цветки	>	>	Цветки белые диаметром до 12 см	—	+	+	+	—							
Ломонос фиолетовый сорт 'Город Лион' — 'Clematis viticella L. 'Ville de Lyon' Morel	I— VI	До 4	>	То же	3-я декада июня — конец августа	Листья дваждыперистые из 5—7 слегка кожистых листочков	Цветки пурпурно-карминно-красные диаметром до 12 см	—	+	+	+	—							
Сорт 'Король Георг V' — 'King George V' Jackman	I— VI	До 4	>	>	1-я декада июля — конец сентября	То же	Цветки телесного цвета с розовыми полосками диамет-	—	+	+	+	—							

Продолжение 5

Наименование растений	Район культивирования (см. примечание 1)	Высота (длина) стебля, м	Скорость роста	Ценные декоративные особенности	Период наибольшей декоративности цветения, месяцы	Характеристика листьев, плодов	Характеристика цветка (соцветия)	Объект озеленения				
								Стены зданий	Входы в здания	Ограды, подпорные стены	Переломы и другие извессы	Откосы
Ломонос шерстистый сорт 'Голубой драгоценный камень' — <i>Clematis lanuginosa</i> Lindl. 'Blue gem' Jackman	I—VI	До 3	Быстрорастущий	Обильное длительное цветение; крупные широко раскрытые, очень эффектные цветки	3-я декада июня — конец августа	Листья простые или тройчатые, яйцевидные, цельнокрайние, кожистые, темно-зеленые	ром до 12 см Цветки бледно-лилово-голубые диаметром до 15 см	—	+	+	+	—
Сорт 'Рамона' — 'Ramona'	I—VI	До 3	То же	То же	То же	То же	Цветки темно-голубые диаметром до 15 см	—	+	+	+	—
Сорт 'Шерстистобелый' — 'Lanuginosa candida' Lepointe	I—VI	До 3	>	>	>	>	Цветки чисто-белые диаметром до 15 см	—	+	+	+	—
Сорт 'Нелли Мосер' — 'Nelly Moser' Moser	I—VI	До 3	>	>	3-я декада июня — 1-я декада сентября	>	Цветки фиолетово-розовато-сиреневые с красноватыми полосами, по мере отцветания белые, диаметром до 15 см	—	+	+	+	—
Ломонос Дюрана — <i>Clematis durandii</i> Ktze	I—VI	2—2,5	Среднерастущий	Длительное обильное цветение до морозов	2-я декада июня — конец сентября	Листья простые, яйцевидные длиной 8—12 см	Цветки темно-фиолетово-синие, при отцветании голубые, диаметром до 8—12 см	—	—	—	+	—
Луносемянник канадский — <i>Menispermum canadense</i> L.	I, II, VI	5—8	То же	Мозаичная, оригинальной шиловидной формы листья; черные ягоды, собранные в кисти	Декоративно-лиственная лиана	Листья 3—7-лопастные, темно-зеленые, 10—20 см в поперечнике; плоды — сине-черные костянки до 8 мм в диаметре, собранные в кисти	Цветки невзрачные	—	—	+	+	—
Обойник греческий — <i>Periploca graeca</i> L.	I—VI	10—12	>	Декоративная темно-зеленая листва	То же	Листья эллиптические или яйцевидно-удлиненные длиной 6—10 см, жесткие, сверху темно-зеленые, блестящие, снизу светлее	То же	—	—	+	+	—
Плющ обыкновенный — <i>Hedera helix</i> L.	IV, V	До 20	>	Блестящие кожистые листья; почвопокровное растение	>	Листья темно-зеленые длиной до 10 см, 3—5-лопастные, овальные и ромбовидные; плоды сине-черные	>	+	+	+	+	+

Продолжение 6

Наименование растений	Район культивирования (см. примечание 1)	Высота (длина) стебля, м	Скорость роста	Ценные декоративные особенности	Период наибольшей декоративности цветения, месяца	Характеристика листьев, плодов	Характеристика цветка (соцветия)	Объект озеленения				
								Стены зданий	Возвыш. в здании	Ограда, опорные стены	Перголы и другие навесы	Открыт
Роза плетистая сорт 'Альбертин'— 'Albertine' Barbier Сорт 'Ак-Ку'— 'Ak-Ku' Сушков, Бессчетнова	I—VI	3—5	Среднерастущая	Обильное цветение; крупные махровые душистые цветки Обильное и продолжительное (до 80—100 дней) цветение	Июнь — июль	Листья светло-зеленые	Цветки желтовато-лососевые чашевидной формы	—	+	+	+	—
	I—VI	2,5	То же		Июль — август	Листья крупные, до 18×13 см, ярко-зеленые, кожистые	Цветки хромово-белые, до 9 см в диаметре, густомахровые, чашевидные, слегка ароматные, собранные в крупные (по 15—25 шт.) соцветия	+	+	+	+	—
Сорт 'Вечерний Мотив'— 'Vechernij Motiv' Сушков	I—VI	2	>	Обильное и продолжительное (до 80—115 дней) цветение	1-я половина июля — сентябрь	Листья крупные, темно-зеленые, глянцевые, плотные	Цветки смородиново-красные, диаметром до 6—8 см, полумахровые, бокаловидные, собранные в крупные (по 30—70 шт.) соцветия	+	+	+	+	—
Сорт 'Глюар де Дижон' — 'Gloire de Dijon' Jacotot	I—VI	3—4	>	Цветки крупные, густомахровые, душистые; очень хороший сорт для покрытия стен	Июнь — июль	Листья зеленые	Цветки лососево-желтые, по краям медно-красноватые, плоскочашевидные	—	+	+	+	—
Сорт 'Дороти Перкинс' — 'Dorothy Perkins' Jackson—Perkins	I—VI	4—5	>	Обильное цветение; густомахровые цветки	То же	Листья темно-зеленые, мелкие, плотные, блестящие	Цветки лососево-розовые до 3 см в диаметре, плоскочашевидные, слегка душистые	—	+	+	+	—
Сорт 'Красный маяк' — 'Krasnyi Majak' Клименко	I—VI	4—5	>	Цветение обильное; цветки в больших соцветиях	>	Листья темно-зеленые, блестящие	Цветки ярко-красные с оранжевым оттенком, полумахровые	—	+	+	+	—
Сорт 'Кримсон Рамблер' — 'Crimson Rambler' Turner's	I—VI	3—5	>	Цветение обильное; цветки в крупных пирамидальных соцветиях	Июль	Листья зеленые, кожистые	Цветки ярко-красные до 3 см в диаметре, густомахровые, собранные по 15—40 в соцветия	—	+	+	+	—
Сорт 'Маршал Нильс' — 'Marchal Niel' Pradel	I—VI	2—3	>	Очень продолжительное цветение, махровые с сильным ароматом цветки	Июль — август	Листья зеленые	Цветки бледно-золотисто-желтые, крупные, ароматные	—	+	+	+	—
Сорт 'Нью Доун' — 'New Dawn' Somerset Rose Nurs	I—VI	2	>	Очень душистые нежно-розовые цветки; хорошо ремонтирует	С середины июня с незначительным перерывом до заморозков	Листья темно-зеленые, блестящие, плотные	Цветки нежно-розовые, полумахровые до 8 см в диаметре, полубокаловидной формы, очень душистые	—	+	+	+	—

Продолжение 7

Наименование растений	Район культивирования (см. примечание 1)	Высота (длина) стебля, м	Скорость роста	Ценные декоративные особенности	Период наибольшей декоративности цветения, месяцы	Характеристика листьев, плодов	Характеристика цветка (соцветия)	Объект озеленения				
								Стены зданий	Входы в здания	Открытые подпорные стенки	Перголы и другие навесы	Откосы
Сорт 'Поль Скарлит Клаймбер' — 'Paul's Scarlet Climber' W. Paul	I—VI	2,5	Среднерастущая	Яркие махровые цветки; очень обильное цветение	2-я половина июня — 1-я половина августа; иногда ремонтирует	Листья темно-зеленые, крупные	Цветки огненно-красные до 6—7 см в диаметре, шаровидной формы, слегка душистые	—	+	+	+	—
Сорт 'Праздничная' — 'Prazdnichnaja' Бессчетнова	I—II	2	То же	Обильное и продолжительное (до 85—105 дней) цветение	Июнь — август	Листья крупные до 16×13 см, темно-зеленые, плотные	Цветки темно-красные диаметром до 6—8 см, махровые, ароматные, собранные в крупные (по 20—65 шт.) соцветия	+	+	+	+	—
Сорт 'Ройял Голд' — 'Royal Cold' Morey	I—II	1,5	>	Обильное и продолжительное (до 105 дней) цветение	Август — сентябрь	Листья светло-зеленые, блестящие	Цветки золотисто-желтые диаметром до 9 см, душистые, махровые	+	+	+	+	—
Сорт 'Фламментанц' — 'Flamentanz' Kordes	I—VI	3—4	>	Яркие махровые цветки; цветение очень обильное	Июнь — июль	Листья светло-зеленые	Цветки огненно-красные 6—8 см в диаметре, собраны по 4—20 в соцветия	—	+	+	+	—
Сорт 'Форчунс дабл Йеллоу' — 'Fortune's double Yellow'	I—VI	3—4	>	Очень эффектен в цветении, особенно на стенах зданий	То же	То же	Цветки ярко-желтые, свисающие на сильных плетистых побегах	—	+	+	+	—
Сорт 'Хайдельберг' — 'Heidelberg' R. Kordes	I—II	1,6	>	Обильное и продолжительное (до 105 дней) цветение	1-я половина июля, 1-я половина августа, сентябрь	Листья светло-зеленые, кожистые, блестящие	Цветки ярко-красные диаметром до 7—9 см, полумахровые, собранные в соцветия по 3—7 шт.	—	+	+	+	—
Сорт 'Эксцельза' — 'Excelsa' Walsh.	I—VI	4	>	Сильнорослый стелющийся куст; карминово-красные цветки	2-я декада июня — июль	Листья темно-зеленые, мелкие, плотные, блестящие	Цветки карминово-красные густомахровые до 3—3,5 см в диаметре, слегка душистые	—	+	+	+	—

Примечание. 1. Районирование предлагаемого ассортимента сделано на основе «Порайонного ассортимента древесных и кустарниковых пород» (К. Урожай, 1976). Обозначения почвенных зон: I — Полесье; II — Лесостепь; III — Северная и Центральная степь; IV — Южная степь; V — предгорные и горные районы Крыма (а — Присивашье; б — орошаемая зона Северо-Крымского канала; в — центральный степной район с богатыми почвами; г — западный степной район с бедными почвами; д — предгорная часть с более мягким климатом и богатыми почвами; е — центральная южнобережная часть с субтропическим климатом; ж — западная и восточная часть Южного берега Крыма); VI — предгорные и горные районы Карпат.

2. Период наибольшей декоративности цветения указан для условий Полесья и Лесостепи. Для других районов сроки цветения будут несколько сдвинуты.

Продолжение 8

VII. ПРИМЕНЕНИЕ МНОГОЛЕТНИХ ЛИАН ДЛЯ ОФОРМЛЕНИЯ ЖИЛЫХ И ОБЩЕСТВЕННЫХ ЗДАНИЙ

Наименование растений	Высота растений, м	Экспозиция зданий				Этажность зданий				Элементы зданий						
		Юг, юго-запад	Север	Северо-восток	Запад	1 и 2	3	5	9-16	жилых			общественных			
										Главный фасад	Входы	Торцовый фасад	Главный фасад	Входы	Торцовый фасад	
Цепляющиеся лианы																
Виноград амурский	До 30	+	+	+	+	-	+	+	+	+	+	+	+	+	+	+
Виноград винный неукрывных сортов	15-20	+	+	+	+	-	+	+	+	+	+	+	+	+	+	+
Виноград прибрежный	15-20	+	+	+	+	-	+	+	+	+	+	+	+	+	+	+
Виноградовник аконитолистный	До 30	+	+	+	+	+	+	+	+	+	+	+	+	+	+	+
Гречиха бальджуанская	5-7	+	-	+	+	+	+	+	+	+	+	+	+	+	+	+
Девичий виноград пятилисточковый	До 30	+	+	+	+	-	-	+	+	+	+	+	+	+	+	+
Жимолость каприфоль	3-5	+	+	+	+	+	+	+	+	-	+	-	-	+	-	-
Жимолость Тельмана	До 3	+	+	+	+	+	+	+	+	+	+	-	-	+	-	-
Жимолость вечнозеленая	3-5	+	-	-	+	+	+	+	+	Только входы	+	+	-	+	+	-
Клематис Жакмана	2-3	+	-	-	+	+	+	+	+	То же	+	+	-	+	+	-
Роза вьющаяся	3-5	+	Меньше цветет и не так обильно			+	+	+	+	+	+	+	-	+	+	-
Вьющиеся лианы																
Аристолохия крупнолистная	10-15	+	+	Лучше развивается на восточных экспозициях	+	+	+	+	+	+	+	+	+	+	+	+
Глициния китайская	До 15	+	Меньше цветет и развивается, требует укрытия от северных ветров	+	+	+	+	+	+	+	+	+	+	+	+	+
Лимонник китайский	5	+	+	+	+	+	+	Только входы	+	+	+	-	-	+	+	-
Присасывающиеся лианы																
Девичий виноград пятилисточковый ф. стенная	До 30	+	+	+	+	-	+	+	+	+	+	+	+	+	+	+
Девичий виноград пятилисточковый ф. Энгельмана	До 30	+	+	+	+	-	+	+	+	+	+	+	+	+	+	+
Девичий виноград тризаостренный	До 3	-	Требует защиты от северных ветров	+	+	+	+	-	-	+	+	+	+	+	+	+
Девичий виноград тризаостренный ф. Вейчи	До 3	-	То же	+	+	+	+	-	-	+	+	+	+	+	+	+
Текома укореняющаяся	8-10	+	Хуже цветет и развивается	+	+	+	+	+	+	+	+	+	+	+	+	+

Примечания. 1. Здесь приведены наиболее декоративные виды вьющихся многолетних растений со степенью декоративности 4 и 5 баллов, фактура лиственной поверхности которых подходит для оформления жилых и общественных зданий.
 2. Аристолохия крупнолистная требует деревянных опор (ветви не травмируются), которые по достижении лианой зрелого возраста можно убрать.

Применение многолетних лиан для оформления жилых и общественных зданий

VIII. АГРОБИОЛОГИЧЕСКАЯ ХАРАКТЕРИСТИКА ВЬЮЩИХСЯ РАСТЕНИЙ

Наименование растений	Отношение к условиям среды			Дымо- и газоустойчивость	Морозостойкость	Дополнительные сведения
	к свету	к влажности	к почве			
Актинидия колумбика	Среднесветолюбива	Влаголюбива	Нетребовательна, но предпочитает легкую, богатую перегноем садовую почву	Газоустойчива	Морозостойка	—
Актинидия острая	Теневынослива	»	То же	»	»	—
Аристолохия манчжурская	Светолюбива	»	Требует плодородной достаточно рыхлой почвы	Негазоустойчива	Среднеморозостойка	Требует защиты от ветра, особенно в первые годы после посадки
Аристолохия крупнолистная	Светолюбива	Влаголюбива, но плохо переносит воздушную засуху	Требует плодородной, достаточно рыхлой почвы	Негазоустойчива	Среднеморозостойка	То же
Аристолохия пушистая	»	Влаголюбива	То же	»	Недостаточно морозостойка	»
Виноград амурский	Среднесветолюбив	Среднезасухоустойчив	Среднетребователен	Газоустойчив	Морозостоек (до —40° С)	—
Виноград винный неукрывных сортов	Светолюбив	Засухоустойчив	»	»	Морозостоек	—
Виноград Лабруска	Среднесветолюбив	Среднезасухоустойчив	Малотребователен	»	»	—
Виноград прибрежный	Среднесветолюбив	Засухо- и жароустойчив	»	»	Морозостоек (до —30° С)	—
Виноград японский	Светолюбив	Среднезасухоустойчив	Малотребователен	Газоустойчив	Морозостоек	—
Виноградовник аконитлистный	Теневынослив	Среднетребователен, но предпочитает влажные почвы; от сухости и высокой температуры воздуха не страдает	»	»	Довольно морозостоек	—
Глициния китайская	Выносит полутень, но лучше растет на освещенных почвах То же	Среднезасухоустойчива	Требует плодородной, глубокой, рыхлой почвы То же	Негазоустойчива	Морозостойка (до —20°С)	—
Глициния многоцветковая	То же	»	То же	»	То же	—
Гречиха бальджуанская	Светолюбива	Среднетребовательна, хорошо переносит воздушную засуху, но на полив отзывчива	Среднетребовательна	»	Недостаточно морозостойка: в суровые зимы побеги отмерзают до уровня снегового покрова	Следует избегать северных экспозиций и мест, не защищенных от северных ветров
Девичий виноград пятилисточковый	Теневынослив	Засухоустойчив	Малотребователен к плодородию почвы	Газоустойчив	Морозостоек	—
Девичий виноград пятилисточковый ф. стенная и ф. Энгельмана	Среднесветолюбив	Среднезасухоустойчив	Среднетребователен	»	»	—
Девичий виноград тризостренный	Светолюбив	»	»	»	Недостаточно морозостоек	В суровые зимы подмерзают однолетние и даже старые побеги, следует высаживать в защищенных от северных ветров местах

Агробиологическая характеристика вьющихся растений

Наименование растений	Отношение к условиям среды			Дымо- и газоустойчивость	Морозостойкость	Дополнительные сведения
	к свету	к влажности	к почве			
Девичий виноград тризостренный ф. Вейчи	Светолюбив	Среднезасухоустойчив	Среднетребователен	Газоустойчив	Недостаточно морозостоек	В суровые зимы подмерзают одностебельные и даже старые побеги, следует высаживать в защищенных от северных ветров местах
Древогубец плетевой	Переносит полутень	»	Среднетребователен, предпочитает суглинистую почву	»	Морозостоек	—
Жимолость японская	Светолюбива	Влаголюбива	Среднетребовательна	»	Недостаточно морозостойка; в суровые зимы побеги подмерзают	Следует использовать в южных районах
Жимолость вечнозеленая	»	Среднезасухоустойчива	»	Негазоустойчива	Недостаточно морозостойка	То же
Жимолость каприфоль	»	Влаголюбива	Требует глубокой, плодородной, свежей почвы	Газоустойчива	Среднеморозостойка	Требует защищенного от ветров местоположения и частого опрыскивания летом
Жимолость Тельмана	»	Среднезасухоустойчива, однако лучше развивается и цветет при поливе	То же	»	»	Для уменьшения опасности подмерзания следует слегка пригибать кусты и легко укрывать (особенно снегом в начале зимы)
Камписис укореняющийся	Светолюбив, но выносит небольшое затенение	Среднезасухоустойчив, но лучше развивается при обилии влаги	Требователен	Газоустойчив	Недостаточно морозостоек	Следует избегать северных и северо-восточных экспозиций; для уменьшения опасности подмерзания основания стволов на зиму следует засыпать сухим листом, перегноем или землей
Лимонник китайский	Среднетеневынослив	Среднезасухоустойчив	К плодородию почвы нетребователен, но предпочитает влажную, хорошо дренированную почву	Газоустойчив	Морозостоек	—
Ломонос Жакмана в сортах	Светолюбив	Умеренно влаголюбив; при недостатке влаги плохо растет и цветет	Требует хорошо дренированной плодородной почвы; не переносит кислых почв	Негазоустойчив	Теплолюбив	Требует защищенного от ветра местоположения; с целью предохранения от вымерзания при посадке растения следует заглублять на 10—12 см
Ломонос фиолетовый в сортах	»	Умеренно влаголюбив; при недостатке влаги плохо растет	Требует хорошо дренированной плодородной почвы; не переносит кислых почв	Газоустойчив	»	Требует защищенного от ветра местоположения; с целью предохранения от вымерзания при посадке

Продолжение 1

Наименование растений	Отношение к условиям среды			Дымо- и газоустойчивость	Морозостойкость	Дополнительные сведения
	к свету	к влажности	к почве			
Ломонос шерстистый в сортах и ломонос Дюрана	Светолюбив	Умеренно влаголюбив; при недостатке влаги плохо растет и цветет	Требует хорошо дренированной плодородной почвы; не переносит кислых почв	Газоустойчив	Теплолюбив	растения следует заглублять на 10—12 см Требует защищенного от ветра местоположения; с целью предохранения от вымерзания при посадке растения следует заглублять на 10—12 см
Луносемянник канадский	Теневынослив	Среднетребователен	Требователен	»	Морозостоек	—
Обвойник греческий	»	Засухоустойчив	Малотребователен	»	Теплолюбив	—
Плющ обыкновенный	Очень теневынослив	Влаголюбив	»	»	»	Следует высаживать в несколько затененных и защищенных от северных ветров местах
Роза плетистая в сортах	Светолюбива	Влаголюбива, но требует дренированных почв	Требует суглинистой, богатой органическими веществами и умеренно-тяжелой суглинистой почвы	Газоустойчива	Теплолюбива	Следует высаживать в защищенных от северных ветров местах

Продолжение 2

IX. ОБРЕЗКА ВЬЮЩИХСЯ РАСТЕНИЙ

Наименование растений	Вид обрезки	Время обрезки
Актинидия коломикта и острая Аристолохия маньчжурская и крупнолистная Виноград амурский	Прореживание и формирование Легкое прореживание Обрезка боковых веточек на 2—3 почки и обрезка сильных плетей на 1/3	Перед началом вегетации Ранней весной В начале зимы
Виноград Куанье Виноград Лабруска, прибрежный и японский	Не подвергается обрезке Обрезка боковых веточек на 2—3 почки и обрезка сильных плетей на 1/3	— В начале зимы
Виноградовник аконитolistный Глициния китайская	То же	То же
Гречиха бальджуанская	Обрезка годичных приростов при сохранении их длины не более 30 см Формирование с сильной или слабой обрезкой побегов в зависимости от обстоятельств	В августе В конце зимы
Девичий виноград пятилисточковый и его формы Девичий виноград тризостренный и его формы Древогубец плетеобразный Жимолость каприфоль	Подстрижка для удержания растения в нужном объеме То же Не требует обрезки Удаление старых ветвей с одновременным прореживанием	В феврале То же — После цветения
Жимолость Тельмана Камписис укореняющийся	То же Обрезка прироста прошлого года на две почки	То же Зимой или в начале весны
Лимонник китайский	Вырезка старых и укорачивание длинных стелющихся веток	Зимой
Обвойник греческий	Прореживание наиболее слабых веточек и укорачивание длинных ветвей, выросших за пределы отведенного пространства	Ранней весной
Плющ обыкновенный	Обрезка неряшливых ответвлений	Апрель

Обрезка вьющихся растений

Х. ТЕХНОЛОГИЧЕСКАЯ СХЕМА ПОСАДКИ ГРУППЫ ВЬЮЩИХСЯ ЛИАН И УХОДА ЗА НИМИ (ПРИ ПОСАДКЕ РАСТЕНИЙ В ГРУНТ)

Операция	Кратность за вегетацию	Календарные сроки выполнения по месяцам												Дополнительные сведения	
		I	II	III	IV	V	VI	VII	VIII	IX	X	XI	XII		
Подготовка посадочных ям	1	Весной или осенью												Размеры ям — не менее 0,5×0,5×0,6 м	
Установка опор-решеток с отступом от стены здания на 10—15 см	1	То же													—
Предпосадочное профилактическое обмывание саженцев в суспензии (100 л воды, 4 кг глины, 2 кг 12%-ного гексахлорана, 2 кг железного купороса)	1	»												—	
Внесение удобрений в посадочные ямы	1	»												—	
Посадка укорененных саженцев с засыпкой земли и уплотнением	1	»												—	
Установка ограждения для предохранения от вытаптывания с двух сторон	1	»												—	
Открытие и закрытие люков при поливе	8						1	2	2	2	1			—	—
Полив растений из шланга	8						1	2	2	2	1			—	Полив проводят из расчета 10 л на растение
Прополка и рыхление после полива	8						1	2	2	2	1			—	—
Подкормка раствором минеральных удобрений (NH ₄ NO ₃ — 40 г, суперфосфат — 80 г, KCl — 30 г)	1						1							—	Подкормку проводят из расчета 10 л на растение
Подвязка лоз к опорам с формированием крон растений	3						1	1	1					—	—
Внесение органических удобрений с последующей заделкой	1						1							—	—
Обрезка лян	1	Сроки обрезки указаны на с. 119												—	
Уборка сухих лоз	1	После обрезки												—	
Утепление недостаточно зимостойких пород	1	Перед наступлением заморозков												—	
Мульчирование слоем 3—5 см	2			1							1			—	В качестве утепляющих материалов можно использовать торф, листья, лапник еловый, сухую рыхлую землю. Рекомендуется мульчировать почву опилками
Дождевание	12						3	3	3	3				—	Дождевание можно производить машинами Т-30, ПМ-130 или от водопроводной сети шлангом
Профилактическая обработка ядохимикатами	1			1										—	—
Проведение внекорневой подкормки азотными удобрениями (мочевинной из расчета 40 г на 10 л воды или аммиачной селитрой из расчета 15 г на 10 л воды)	2						1	1						—	Это мероприятие проводят для ослабленных лян или же для лян, размещенных в лунках на асфальте

Примечания. Предлагаемая схема ухода применительна также и для присасывающихся лян при исключении операций по установке опор-решеток и подвязке лоз к опорам.
2. Указанные нормы полива и дождевания применительны для Полесья и Лесостепи. Для степной зоны нормы полива следует увеличивать в 2 раза.
3. Для растений, высаживаемых в лунку, размещенную на асфальте, размер посадочной ямы должен быть увеличен до 0,6—0,7 м в диаметре при глубине 0,7 м. По надобности рекомендуется замена грунта.

Технологическая схема посадки группы вьющихся лиан и ухода за ними (при посадке растений в грунт)

XI. Периоды наибольшей декоративности вьющихся растений

Номер композиции	Наименование растений	Месяцы																					
		IV			V			VI			VII			VIII			IX			X			
		Декады																					
		I	II	III	I	II	III	I	II	III	I	II	III	I	II	III	I	II	III	I	II	III	
Компо зидии																							
1	Виноград винный 'Изабелла' — плетистая роза 'Кримсон Рамблер'																						
2	Девичий виноград тризостренный — виноград винный — флокс метельчатый																						
3	Девичий виноград пятилисточковый — спирея Вангутта — сирень обыкновенная — ромашка крупноцветная — календула лекарственная — гелениум осенний																						
4	Девичий виноград пятилисточковый — виноград винный — роза чайногибридная 'Флорес'																						
5	Ломонос Дюрана — роза флорибунда 'Концерто'																						
6	Виноград винный — розы чайногибридные																						
7	Текма укореняющаяся — ломонос Жакмана 'Жакмана' — георгины 'Веселые ребята'																						
8	Ломонос Жакмана 'Графиня Бошар' — лилия королевская																						
9	Ломонос Жакмана 'Жакмана' — роза флорибунда 'Концерто'																						
10	Ломонос Жакмана 'Лютер Бербанк' — роза чайногибридная — колокольчик средний — иванчик крупноцветный																						
11	Плетистая роза 'Фламентанц' — плетистая роза 'Альбертин'																						
12	Плетистая роза 'Глория Дей' — колокольчик средний																						
13	Ганциния флорибунда — роза плетистая 'Красный Маяк' — плющ обыкновенный																						
14	Девичий виноград пятилисточковый — функия яйцевидная																						
15	Плющ крымский — наперстянка пурпурная — бугаянвиллея голая																						
16	Ломонос Жакмана 'Мистер Шолмонд' — розы флорибунда 'Лили Марлен', 'Тип Топ', 'Моис Прайд'																						
17	Ломонос Жакмана 'Весеннее облако' — роза флорибунда 'Зондермельдунг' — тагетес раскидистый низкий 'Оранже Фламм'																						
18	Аristoloxия маньчжурская — ломонос Жакмана 'Графиня Бошар'																						
19	Аristoloxия маньчжурская — ломонос маньчжурский																						
20	Ломонос Жакмана 'Графиня Бошар' — гортензия метельчатая — тагетес раскидистый низкий 'Оранже Фламм'																						
21	Аristoloxия крупнолистная — ломонос Жакмана 'Графиня Бошар' — гортензия древовидная																						
22	Ломонос Жакмана 'Графиня Бошар' — гортензия древовидная ф. крупноцветковая																						

Периоды наибольшей декоративности вьющихся растений

Номер комбинации	Наименование растений	Месяцы																							
		IV			V			VI			VII			VIII			IX			X					
		Декады						Декады						Декады						Декады					
		I	II	III	I	II	III	I	II	III	I	II	III	I	II	III	I	II	III	I	II	III			
Декоративные сочетания																									
1	Ломонос Дюрана — жимолость Тельмана																								
2	Роза плетистая 'Нью Доун' — роза плетистая 'Гейдельберг'																								
3	Роза плетистая 'Дороти Перкинс' — роза плетистая 'Эксцельза'																								
4	Роза плетистая 'Глория Дей' — роза плетистая 'Оранжевый Триумф'																								
5	Роза плетистая 'Глюкс де Дижон' — роза плетистая 'Форчунс дабл Пеллоу'																								
6	Роза плетистая 'Нью Доун' — роза плетистая 'Поль Скарлит Клаймбер'																								
7	Ломонос Жакмана 'Королева цыган' — зверобой китайский																								
8	Ломонос Жакмана 'Графиня Бошар' — гибискус сирийский																								
9	Девичий виноград пятилисточковый — фониция европейская — спирея Вангутта — ирисник крупноцветный — астра новобельгийская 'Рут Баллард'																								
10	Аристолохия мавьжурская — ипомея голубая																								
11	Роза плетистая 'Эксцельза' — ипомея голубая																								
12	Девичий виноград тризостренный — гортезия садовая																								
13	Роза плетистая 'Маршал Нель' — дельфиниум садовый гибридный 'Блю Джей'																								
14	Ломонос шерстистый 'Рамона' — лилейник гибридный 'Маргарит Перри'																								
15	Ломонос Дюрана — кореопсис крупноцветный																								
16	Ломонос Жакмана 'Мадам Эдуард Андре' — дельфиниум садовый гибридный 'Галад'																								
17	Ломонос Жакмана 'Президент' — ломонос Жакмана 'Сиреневая звезда'																								
18	Ломонос фиолетовый 'Город Лион' — ломонос шерстистый 'Нелли Мозер'																								
19	Ломонос Жакмана 'Графиня Бошар' — ломонос фиолетовый 'Король Георг V'																								
20	Ломонос фиолетовый 'Кермезина' — ломонос шерстистый 'Нелли Мозер'																								
21	Ломонос Жакмана 'Мистер Шоломод' — ломонос Жакмана 'Королева цыган'																								
22	Ломонос Жакмана 'Андре Леруа' — ломонос Жакмана 'Жакмана белый'																								
23	Ломонос фиолетовый 'Город Лион' — ломонос Жакмана 'Нежданный' — ломонос Жакмана 'Жакмана белый'																								

Продолжение

СПИСОК ЛИТЕРАТУРЫ

Агуф М. М., Русаковский М. Ю. Композиция и отделка фасадов. Киев, Будівельник, 1969.

Банная М. В. Биоэкологические особенности древесных лиан и их ассортимент для вертикального озеленения в Крыму. Автореферат диссертации. М., 1972.

Головач А. Г. Лианы, их биология и использование. Л., Наука, 1973.

Давыдович Б. В. Вертикальное озеленение. Киев, Будівельник, 1971.

Заскальков Б. В. Опыт вертикального озеленения древовидными лианами. М., Стройиздат, 1965.

Иконников А. В. Эстетические проблемы в архитектуре. М., Знание, 1970.

Колесников А. И. Вертикальное озеленение. М., Стройиздат 1964.

Колесников А. И. Декоративная дендрология. М., Лесная промышленность, 1974.

Краткое указание по вертикальному озеленению жилых зданий. М., 1954.

Лунц Л. Б. Городское зеленое строительство. М., Стройиздат, 1965.

Морозовский Б. В. Плетистые розы в озеленении Молдавии. Кишинев, Картя Молдовеняскэ, 1973.

Озеленение зданий вьющимися растениями. Вертикальное озеленение. М., Госстройиздат, 1950.

Орлов М. И. Клематиси. Киев, Урожай, 1972.

Павленко Ф. А. Размножение вьющихся растений. М., Стройиздат, 1965.

Пивкин В. М. Ориентация жилых зданий в условиях средней полосы Сибири. М., ЦБНТИ по гражданскому строительству и архитектуре, 1969.

Порайонный ассортимент древесных и кустарниковых пород. Киев, Будівельник, 1965.

Пряхин В. Д. Вертикальное озеленение. М., Изд-во МКХ РСФСР, 1954.

Пряхин В. Д. Вертикальное озеленение. М., Изд-во МКХ РСФСР, 1954.

Рубцов Л. И. Проектирование садов и парков. М., Стройиздат, 1973.

Сорокин Н. Ф. Вертикальное озеленение. Пенза, 1957.

Холоденко В. Г., Леонтьев П. В. Вьющиеся и лазающие кустарники для вертикального озеленения. Кишинев, Картя Молдовеняскэ, 1966.