



Г. БУБКИНА, Т. ГОСЛАВСКАЯ

САМОДЕЛКИ

ИЗ

ПРИРОДНОГО
МАТЕРИАЛА

ИЗДАТЕЛЬСТВО ЦК ВКСИ
«МОЛОДАЯ ГВАРДИЯ»

1950

ДОРОГИЕ ЧИТАТЕЛИ!

Эта книга одна из тех, которые редакция пионерской литературы издает в помощь руководителям и членам кружков «Умелые руки». Вы, наверное, знаете книги, входящие в эту серию. Такие, например, как «Учись вырезать», «Учись выпиливать», «Учись выжигать», «Самodelки из папье-маше», «25 самodelок», «Модели сельскохозяйственных машин», «Потрудиська, детвора, над украшением двора» А. Кузнецова, «Самodelки из проволоки и жести» А. Благмана и «Говорит школьный радиоузел» В. Борисова и другие.

Кроме того, идя навстречу многочисленным пожеланиям наших читателей, редакция объединила четыре ранее изданные книги («Учись вырезать», «Учись выпиливать», «Учись выжигать», «Самodelки из папье-маше») в один сборник, назвав его «Своими руками». Этот сборник уже поступил в продажу.

Все необходимые книги вы можете приобретать наложенным платежом через магазин «Книга — почтой» по адресу: Москва, В-36, 5-я Черемушкинская ул., дом № 14.

Книга, которую вы раскрыли, расскажет вам о том, как выполнить из природных материалов — соломы, засушенных цветов и листьев, лишайников, мхов, цепких растений, ивовых прутьев, тростника, рогоза, камыша, желудей, каштанов, ореховых скорлупок, перьев птиц, рыбьей чешуи, косточек, семян и других — различные интересные самodelки. Например, вы узнаете, как сплести соломенные коврики, шляпы, туфли, ивовые корзинки, сшить берестяные туеса, сделать из ракушек пояс, а из засушенных цветов и листьев, из птичьих перьев красивые декоративные панно.

Но не будем продолжать рассказ об этой книге. Лучше перечитайте ее, дорогие читатели, и убедитесь, какие интересные и неожиданные вещи рекомендуют вам выполнить авторы этой книги Г. В. Бубекина и Т. П. Гославская — педагоги. Все те самodelки, о которых они рассказывают в этой книге, выполнены под их руководством вашими сверстниками в кружках «Умелые руки».

Последуйте их примеру. Запаситесь природными материалами и принимайтесь за работу.

Мы надеемся, что сделанные вами самodelки помогут вам выполнить некоторые требования пионерских ступеней. И благодаря этому вы шагнете с одной ступеньки на другую.

Желаем вам успеха!

Не забудьте прислать нам отзыв на эту книгу и свои пожелания. Напишите, какие самodelки вы сделали.

Письма шлите по адресу:

Москва, А-55, Сущевская ул., 21. Издательство ЦК ВЛКСМ «Молодая гвардия», массовый отдел.

ИЗ СОЛОМЫ

Заготовка соломы

Солома, остающаяся после уборки хлебов, используется не только в сельском хозяйстве, но и в промышленности. Из нее делают маты для укрывания от мороза парников и клумб в садах, циновки и половики, широко используют солому в строительстве, покрывая ею крыши, делая из нее стены в глинобитных дешевых хозяйственных постройках. Из соломы изготовляют множество плетеных изделий, например: чехлы для бутылей, корзины, шляпы, обувь. Соломой оклеивают готовые деревянные и картонные изделия. Из полосок разглаженной соломы выклеивают аппликации. И, наконец, делают соломенные куклы, которые с давних времен любят не только ребята, но и взрослые.

Пионеры в школьных и лагерных кружках «Умелые руки», да и дома тоже, могут сделать много полезных и занятных изделий из соломы. Для всех этих изделий пригодна солома пшеницы, ржи, овса. Важно проследить, чтобы солома была не измятая и не прелая. Поэтому на пришкольном участке солому следует не жать серпом, а вырывать с корнем, стараясь не поломать стеблей.

Заготовленная таким образом солома пойдет на самые лучшие и тонкие изделия.

Рассмотрите внимательно стебель соломы. Вы заметите, что стебель разделен на отрезки коленцами. Верхний отрезок стебля самый длинный, к колосу значительно тоньше, чем у первого коленца. Коленцев на стебле соломы обычно бывает пять-шесть.

Разрезав каждый стебель на части у коленцев и отрезав сами коленца, снимите покровный лист со стебля. Он легко сползает. Покровный лист и коленца выбросьте, а соломинки по ширине и длине разложите на отдельные кучки.

Самые длинные отрезки (первый сорт) пойдут на плетение из круглой соломы, на изготовление циновок и штор. Более короткие отрезки (второй сорт) тоже пригодны для плетения, их можно и разглаживать. Самые жесткие и короткие отрезки будем считать третьим сортом. Разложив очищенную солому по сортам, завернув ее в газету и связав пачкой, надпишите на каждой пачке сорт. А лучше сделать для хранения соломы специальные бумажные трубки-пеналы. Делать пеналы очень просто. На скалку для раскатывания теста наматывают лист плотной бумаги и заклеивают клейстером по борту. Далее листы газеты накатывают вокруг оклеенной скалки до тех пор, пока плотность газет не достигнет 3—4мм. Для красоты последний слой можно оклеить гладкой плотной бумагой. Когда бумага высохнет, скалку выбейте из трубки легким постукиванием молотка. Затем приклейте к пеналу круглое доньшко. При желании можно сделать и крышку. Размеры пенала могут быть от 20 до 40см. Соломенные отрезки длиннее не бывают.

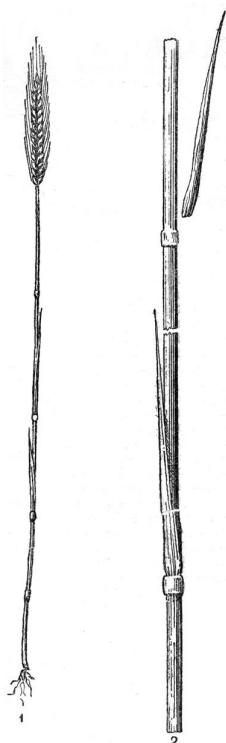

1- колос; 2 — колосца колоска и его очистка.

Для плоского плетения и аппликации солому необходимо разгладить на ленты. Отобрав из второго и третьего сорта наиболее мягкие и широкие соломины, положите их в тазик, бидон или другую посудину с крышкой, обдайте кипятком, закройте плотно крышкой и оставьте мокнуть на сутки. Распаренная и размоченная солома хорошо разглаживается и не будет колотиться при плетении. Через сутки, разогрев утюг, вынимайте из посуды по одной-две соломинки и, разрезав их маленькими острыми ножницами вдоль, проутюжьте с обеих сторон до тех пор, пока соломинки перестанут скручиваться и превратятся в ровные ленточки. Гладьте на твердой подстилке, на сложенной вчетверо газете, горячим утюгом.

Ленточки разглаженной соломы храните в пакетах, в пеналах.

Особенно хороши в работе ленточки из так называемой «шелковой» соломы.

После разглаживания эта солома будет резко отличаться от другой.

«Шелковая» солома светло-желтого, почти белого цвета, очень мягкая и эластичная; она не раскалывается на продольные волокна и легко сворачивается спиралью. Из лент этой соломы легко и удобно вырезать любые геометрические формы орнамента для оклейки. Ее удобно наклеивать на материю для аппликации с более сложными формами.

Разглаживая солому, не отбрасывайте колющиеся и твердые отрезки. Они пригодны для прямолинейного плетения ковриков.

Наиболее толстые, жесткие и короткие отрезки соломы сложите в отдельную трубку — для макетных и отделочных работ.

Приемы работы с соломой

Работу с соломой можно разделить на следующие виды:

- вязка и сшивание изделий из пучков соломы;
- плетение лент из круглой соломы, для последующего изготовления изделий;
- плетение плоское (ковриком) из глаженной соломы;
- аппликация из соломы;
- изготовление игрушек из соломы.

Вязка из пучка соломы

Как бы ни прочна и ни гибка была солома, из сухой соломы вязать и плести невозможно. Для вязки отберите низкосортную цельную солому, не разрезая ее по колосцам на отрезки и не очищая от покровного листа. Замочите отобранную солому в корыте или баке.

Из пучков намочшей соломы можно вязать косы и крутить жгуты, а затем из кос и жгутов сшивать половики и маты. Маты пригодятся для укрывания парников. Половики и коврики используйте как подстилку в шалашах и как матрацы в походе.

Для вязки мата, половика или матраца надо нарезать шпагата столько кусков длиной в 5 метров каждый, сколько уместится в заданной ширине изделия, через каждые 6-8см. Если нужно сплести матрац или мат шириною 64см, необходимо нарезать 8 пятиметровых веревок. Кроме того, для плетения матраца или мата понадобится доска длиной не менее 65см. В доску вбивается 7 гвоздей. На каждый гвоздь закрепляется веревка. Концы веревок лучше намотать, чтобы они не запутывались, на маленькие дощечки, которые выпилят из фанеры в виде буквы «Н». Для

вязания матов для парников шириною в 130—140см веревку можно расставить несколько шире и закрепить ею пучки на матах примерно через 10-25см.

Вынув пучок соломы из воды, стряхните его и, разделив на пучочки в 4—5см толщины каждый, укладывайте между веревками комлем к краю, выпустив сантиметров на восемь-десять от крайней веревки. Если длина стеблей соломы не доходит до заданной ширины изделия, то к трети пучка прикладывается новый пучок соломы сужающимися концами. Эту работу лучше производить вдвоем: двое укладывают и придерживают с двух сторон пучки соломы, а третий, стоящий посередине, связывает веревкой поочередно простым узлом, скрепляющим пучки друг с другом, до тех пор, пока мат не достигнет требуемой длины. Последний ряд веревки завязывают в два узла, и лишние концы ее отрезаются.

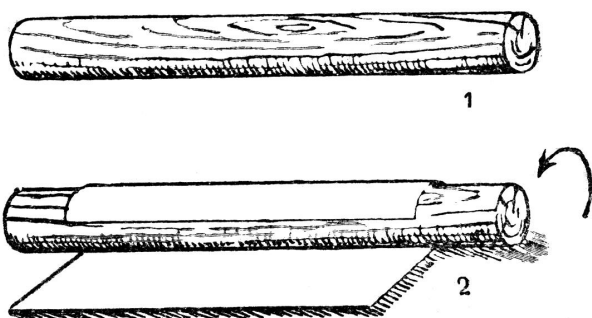

Изготовление бумажного пенала для хранения соломы:

1 - скалка; 2 - обклеивание скалки бумагой.

Если нужно сплести много матрацев или матов, можно пользоваться рамкой-станком. Тогда работа пойдет значительно быстрее. Изготовление станка настолько просто, что сделать его можно в несколько минут. Это важно уметь, чтобы применить вязку матрацев с помощью станка на ночном привале, во время долго дневных походов-экскурсий. Изготовление матрацев на привале будет очень быстрым и веселым занятием.

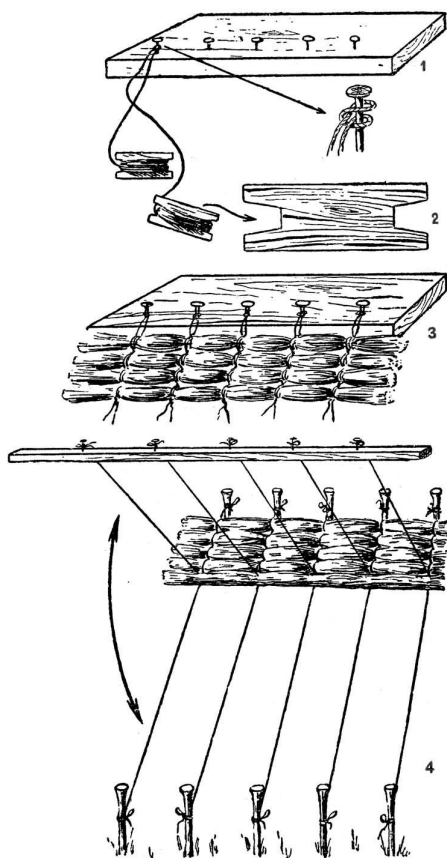

Станок делается так. В землю вбивают 7—8 колышков для ширины матраца примерно в 70 см. Колышки должны иметь шляпки. На расстоянии двух метров от вбитых колышков, напротив них, вбейте второй ряд колышков на таком же расстоянии друг от друга, как в первом ряду. От колышка к колышку натягивается веревка и завязывается у шляпок. Шляпки не дадут веревкам соскользнуть с колышков. Длина каждой веревки берется не менее шести метров. Оставшиеся концы веревок закрепляются на деревянной палке со вбитыми гвоздями (расстояние между гвоздями сохраняется то же, что и между колышками в ряду).

Опустив палку с натянутыми веревками поверх наземных веревок, закладывают пучок соломы (в походах для этой цели используется тростник, трава и камыш). Двое прижимают плотно к краю колышков вложенный пучок, а третий — стоящий посередине — поднимает палку с натянутыми веревками кверху. Новый пучок подкладывается между веревками и придерживается до тех пор, пока палка с веревками не опустится к земле. Третий пучок снова вкладывается между опущенными и наземными веревками. Так матрац плетется до требуемой величины. Последний пучок закрепляют, завязывая узлом веревки верхнего и нижнего плетения. Затем матрац выравнивается, подрезается и просушивается на ветру.

Плетение ковриков и матов вручную и на станке: 1 — начало разметки на доске; 2—моталка для веревки; 3—завязывание пучков соломы веревкой вручную; 4—плетение на станке.

Для физкультурных занятий можно изготовить таким же путем большой матрац, только пучки для него надо брать вдвое-втрое толще и веревки соответственно удлинить. Удобство его заключается в том, что он легок в переноске и хорошо сворачивается в трубку, как ковер.

Таким же путем плетутся циновки, половички для шалаша и веранды, шторы на окна от солнца и тенты для пляжа. Только закладка соломы для штор и тентов производится не пучками, а по одной соломинке. Для плетения штор и тентов употребляется толстая овсяная солома. Чередуя желтую солому и зеленый тростник или подкрашивая их, можно заплести несложные узоры. По готовой циновке или шторе хорошо рисовать узоры масляной краской. По соломе можно вышивать, заправив длинную распаренную соломину в толстую парусную иглу.

Изготовление половиков

Из намоченной соломы плетется коса из трех пучков по тому принципу, как заплетают косы из волос. К заканчивающемуся пучку подкладывается новый. Избегайте производить удлинение одновременно на всех трех концах плетевца. Косу по мере удлинения сматывают в клубок. Можно скручивать между собою и два пучка наподобие витья веревки, но прочнее и красивее будет изделие, сшитое из косицы. Смотав 8—10 метров косицы, начинайте ее сшивать. В ушко толстой, большой упаковочной, или, как ее называют, парусной, иглы вдевают шпагат или суровую нитку и сшивают косу или веревку из соломы ряд к ряду. На рисунке даны схемы сшивания половичков: прямоугольной и круглой. Шить надо так, чтобы шпагат или нитка проходили через верх последующего ряда, захватывая веревку этого ряда в половине ее толщины. Сшивать можно прямоугольником, огибая вправо и влево пришитые полосы, а можно шить и по спирали.

Плетение соломенных лент

Чтобы сплести из соломы шляпу, корзиночку, чемодан, сумку, настенные коврики и другие изделия, необходимо сначала заготовить плетеную ленту. Такую ленту плетут, вручную из цельной, круглой соломы первого и второго сорта. Для самых тонких производственных изделий плетут ленты из расщепленной соломы. На производстве расщепление соломы производится специальным колунком, а на очень больших производствах даже специальными машинами. Так как расщепление соломы процесс трудный, мы ограничимся в этой книжке плетением из круглой соломы. Скажем, однако, что сам процесс плетения из круглой и расщепленной соломы одинаков.

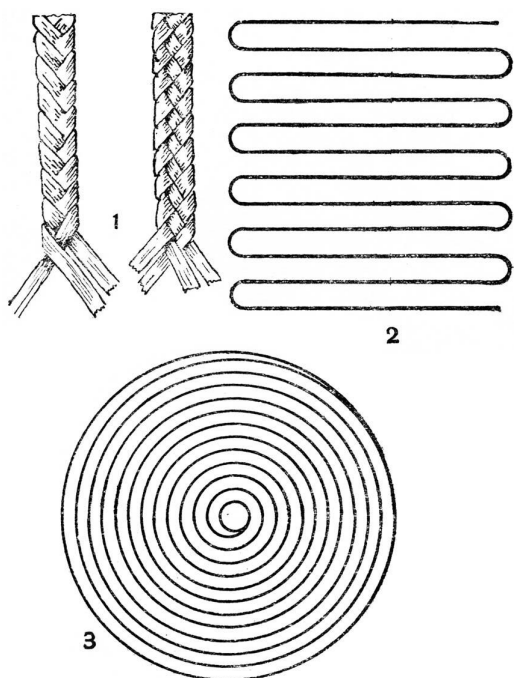

Способов плетения лент из соломы много. Мы расскажем вам о том, как плести упрощенные ленты — из двух, трех, четырех, пяти, шести, семи и одиннадцати соломинок.

Для любого плетения за 3—4 часа до работы солому необходимо размочить в холодной воде. Если солома очень давнего сбора, лучше ее даже попарить, так же как перед разглаживанием. Перед работой выньте солому из воды, стряхните и закатайте в газету, разложив тонким слоем. Это необходимо потому, что высохшие соломины перестают эластично сгибаться, они колются и ломаются при малейшем перегибе.

Пальцы во время работы также надо время от времени смачивать в тазике с водой. Из сухих пальцев солома легко выскальзывает.

При плетении фигурных лент с зубчиками «четверки» и «елочки», а также при выплетании широких полос лент из 7 и 11 концов пальцы желательно салить куском сала, чтобы придать плетению прочность утяжки всех сторон. Кроме того, насаленные пальцы быстрее работают, плавно скользят по соломе и не болят от трения на сгибах.

Плетение ковриков из круглой соломы

1 - способы плетения косиц из соломы в три и в четыре конца; 2 - схема сшивания прямоугольного коврика; 3 - схема сшивания круглого коврика.

Лента «двойка». Две длинные соломинки сплющиваются, укладываются друг на друга под углом 90° и завязываются ниткой. Нижняя соломинка загибается по на верх лежащей и становится верхней. Тогда на нее загибается соломинка, которая оказалась теперь внизу и т. д. Укладывая соломинки, плотно прижимайте одну к другой.

Правой рукой загибайте соломинки наверх, левой рукой придерживайте образующую гармошку и поворачивайте очередную соломинку. Когда какая-либо соломинка оканчивается, удлините ее подкладыванием поверх нее новой соломинки.

Рисунок, помещенный на странице 10, поможет вам лучше понять процесс плетения. Закончив плетение «двойки», завяжите кончики ниткой, как и в начале плетения, и слегка растяните плетиво, как гармошку. Плетение «двойкой» идет только на отделку, например соломенного настенного коврика. Можно использовать это плетение и как отделочный шнур при окантовке корзиночек, сумочек и других изделий.

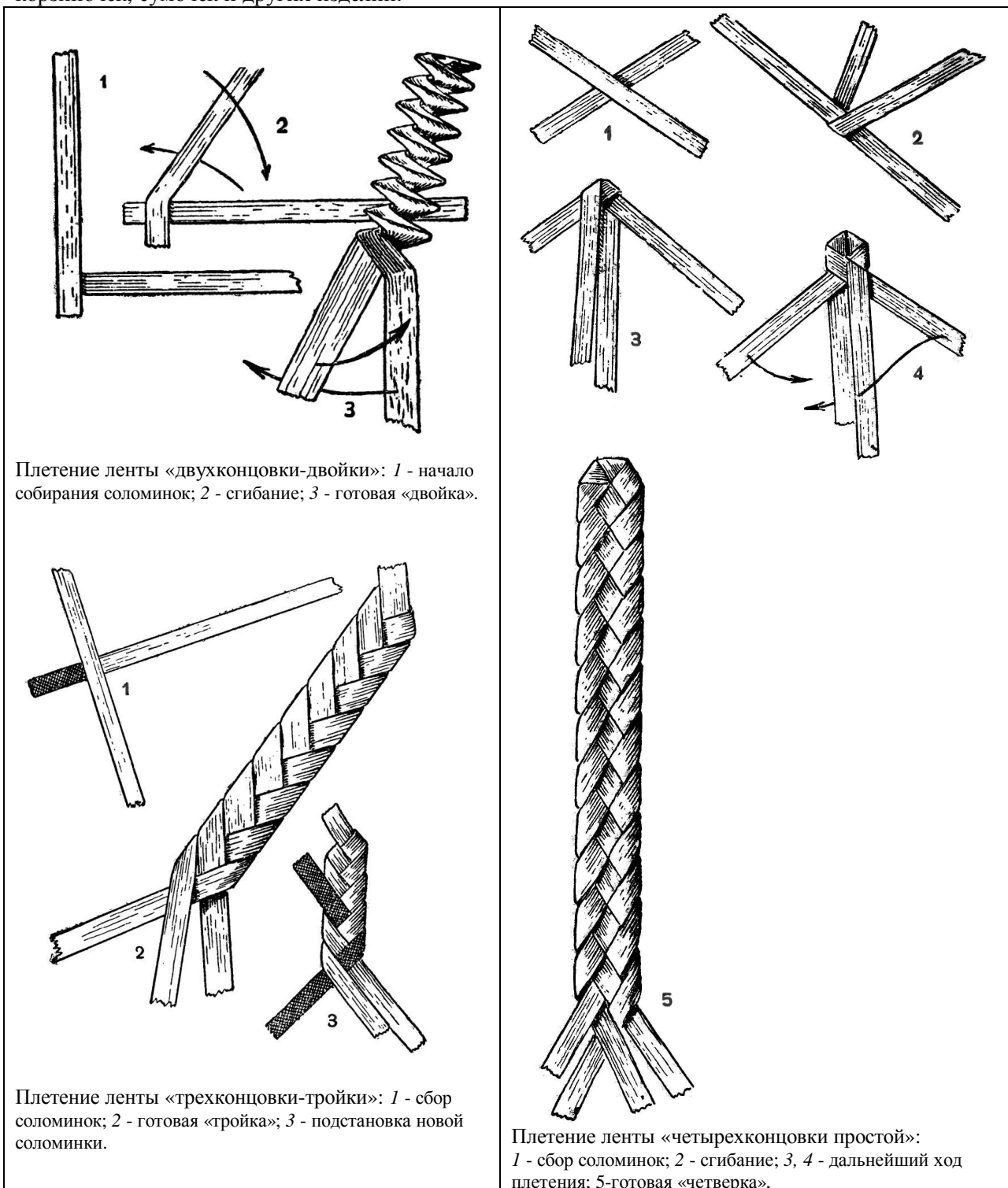

Плетение ленты «двухконцовки-двойки»: 1 - начало сборки соломинок; 2 - сгибание; 3 - готовая «двойка».

Плетение ленты «трехконцовки-тройки»: 1 - сбор соломинок; 2 - готовая «тройка»; 3 - подставка новой соломинки.

Плетение ленты «четырёхконцовки простой»: 1 - сбор соломинок; 2 - сгибание; 3, 4 - дальнейший ход плетения; 5-готовая «четверка».

Лента «тройка» плетется, как обычная коса, из трех соломин. Каждый поворот соломины загибается плотным прижиманием. Тем самым достигается сплющивание круглой соломины. Начиная плетение без надставок, вставьте две соломины одна в другую — узким концом в широкий. Третью соломинку приложите к двум, с небольшим заходом поверх. Во время работы следите за равномерным утягиванием с обеих сторон заплетающихся концов, не надвигайте соломинки одна на другую и не оставляйте просветов между ними. Ширина ленты зависит от толщины взятых соломинок. Чтобы плетешок не ломался и не путался, ленту время от времени сматывайте на дощечку или на руку в виде восьмерки и завязывайте тесьмой. Как уже говорилось в плетении «двойка», накладыванием новой соломинки той же толщины на оканчивающуюся, с небольшим заходом поверх, вы производите удлинение.

Плетение с новой соломинкой продолжается, как обычно. По окончании плетения ножницами подрезают торчащие во все стороны лишние концы, а сплетенную ленту, размочив снова в воде, проглаживают горячим утюгом. Проглаженная солома приобретает утраченный от размачивания блеск, кроме того, лента прессуется и выходит из-под утюга плоской и ровной.

Лента «четырёхконцовка простая». Эта плетенка самая распространенная. Она хороша для сшивания шляп и корзинок. Плетется эта лента теми же приемами, что лента «тройка». Только в этом случае берут четыре соломинки, вдвигают по две друг в друга для удлинения. Складывают их крест-накрест. Затем загибают один из концов назад, второй из-под низа наверх, как показано на рисунке. Образуется четыре конца, из которых и ведут плетение. Места сгибов плотно сжимают большим и указательным пальцами левой руки, а продолжают плетение обеими руками поочередно, то есть левую боковую соломинку загибают левой рукой назад и переплетают в середине плетения с соседней. Правую соломинку правой рукой загибают на себя под углом и переплетают также в середине. Эти переплеты закрепляют положение плетенки и образуют среднюю часть ленты в шахматном порядке.

Так, попеременно заплетая левую сторону все время назад, а правую наверх, и ведется плетение. Во время работы следите за равномерной утяжкой соломинок, правильным сгибанием их под углом на краях и не допускайте просветов между ними. Это указание относится к плетению любым способом. Во время работы не забывайте расплющивать соломинку пальцами, особенно на сгибах. Удлинение оканчивающихся соломинок производите во всех случаях так, как мы указывали раньше, — накладыванием поверх новой соломины. Лишние кончики по окончании обрезаются.

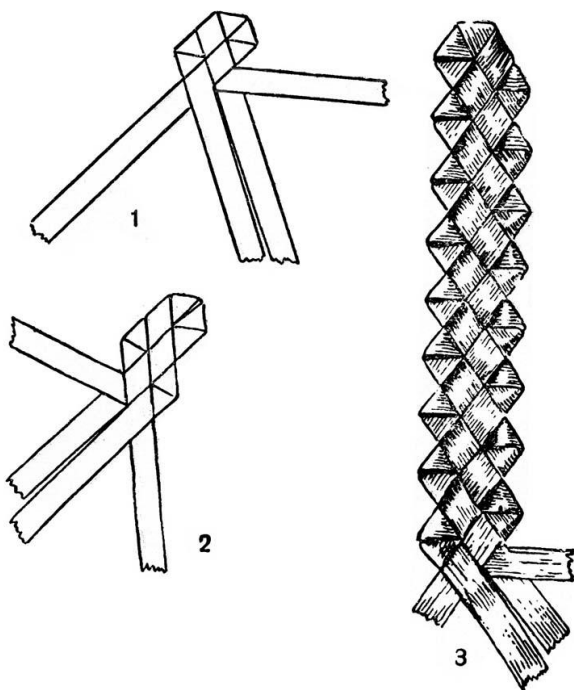

Плетение ленты «четырёхконцовки с зубчиками»: 1, 2 - начало плетения; 3 - готовая плетенка.

Лента «четырёхконцовка с зубчиками». Эта плетенка очень красивая и прочная. Из нее сшивают и шляпы и корзинки, кроме того, ею отделяют гладкие изделия.

Две соломинки, вставленные друг в друга, складывают и загибают так же, как и в предыдущей «четырёхконцовке». Когда вы сделаете два хода плетения — справа и слева, работа несколько

усложнится: вперед, на себя, загибов в этой плетенке не будет. Это плетение основано на

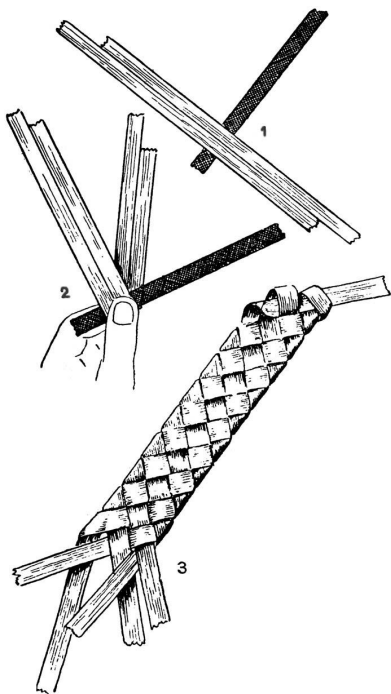

загибании только назад. С боков образуются равномерно, то слева, то справа зубчики, состоящие из двух под углом согнутых соломинок.

Ход плетения такой: левую соломинку загибают назад и переплетают в центре. Снова левую боковую загибают назад и переплетают с боковой справа, накладывая ее поверх. С этого вышедшего направо кончика начинается первый зубчик. Загибая его назад, образуем только половину зубца, для его окончания надо следующую, правую соломинку загнуть снова назад. Закончив этим зубчик, кончик соломинки надо вывести налево поверх крайней слева, как показано на рисунке.

Вся последующая работа будет заключаться в выплетании зубчиков по бокам и переплетях соломинок в центре. Обычной ошибкой начинающих бывает незакончивание зубчика и преждевременный переход на другую сторону плетения либо непереплетание соломинок между собой в центре. Своевременно устраняя ошибки, не допуская просветов и кривизны в плетении, эта работа очень быстро усваивается. Плести эту плетенку могут даже дети дошкольного возраста.

Начинайте с небольших плетешков, без удлинения, используя сплетенную полоску как закладку в книгу.

Плетение ленты «пятиконцовки», или «педали»:

1 - сбор соломинок; 2 - сгибание; 3 - готовая «педаля».

Лента «пятиконцовка», или «педаля». Плетется так же, как «четыреконцовка без зубчиков».

Но сборка соломинок для плетения несколько иная: две пары, вставленных друг в друга соломинок, кладутся рядом так, чтобы конец одной выступал сантиметров на пять. Это необходимо для того, чтобы соломинки не пришлось удлинять одновременно. Посредине этих двух соломинок перпендикулярно к ним, укладывается третья соломинка, кончик которой выступает на 2 см вверх над поперечными. Все три соломинки берутся левой рукой, а указательным и большим пальцами правой руки загибаем концы двух соломинок вверх, размещая их, как показано на рисунке. Далее, ту соломинку, что была поставлена перпендикулярно, сгибаем справа налево. Переносим все соломинки в правую руку и пальцами левой руки сгибаем крайнюю слева на последующую, а последующую подводим на третью снизу. Получим, таким образом, с одной стороны две, а с другой — три соломинки.

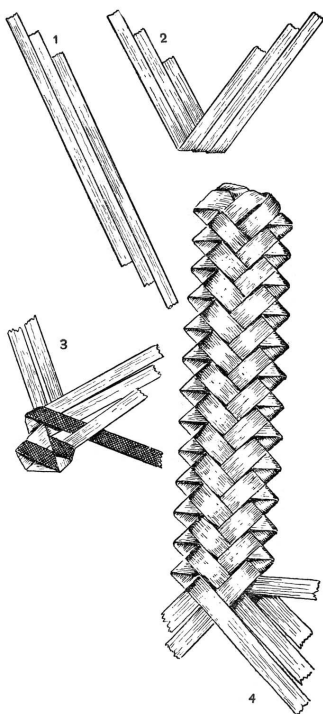

Проделав то же самое справа, поочередно будем заплетать соломинки дальше, сгибая под углом на боках и переплетая в центре между собою.

Лента «педаля» хороша для сшивания шляп, кошелок, сумок, коробов и ковриков. Не забудьте готовое плетеное время от времени сматывать в моток, а по окончании работы увлажнить и запрессовать под горячим утюгом.

Плетение ленты «шестиконцовки», или «елочки»:

1 — сбор соломинок; 2 — сгибание; 3 — левая сторона плетения с «пустым» шагом; 4 — готовая «елочка».

Лента «шестиконцовка», или «елочка». Плетется наподобие «четыреконцовки с зубчиками». Только в центре плетеное образуется не в шахматном порядке, а в виде елочки. Используется такая лента главным образом для отделки и окантовки художественных изделий и ковриков.

Небольшие учебные отрезки «елочки» используйте как закладки для книг.

Начало ленты заплетается из шести соломинок, вставленных одна в другую попарно. Сборку этих соломинок производите, как показано на рисунке. Далее, в центре, они заламываются под углом. Крайнюю справа соломинку загибаем на вторую и подводим под среднюю; затем крайнюю слева загибаем на вторую слева и подводим под третью. Все время соломинки четко разделяются на три слева и три справа. Плетение «елочка» отличается от «четырёхконцовки с зубчиками» в перешагивании на левой стороне плетения не через одну, а сразу через две соломинки. С левой стороны получается четкое протягивание соломинки в горизонтальном направлении от зубчика к зубчику.

«Елочку» можно плести как из самых тоненьких, так и из самых толстых соломин, расплющивая их пальцами во время плетения и, конечно, как все плетенки по окончании работы размачивая, прессуя и высушивая под утюгом.

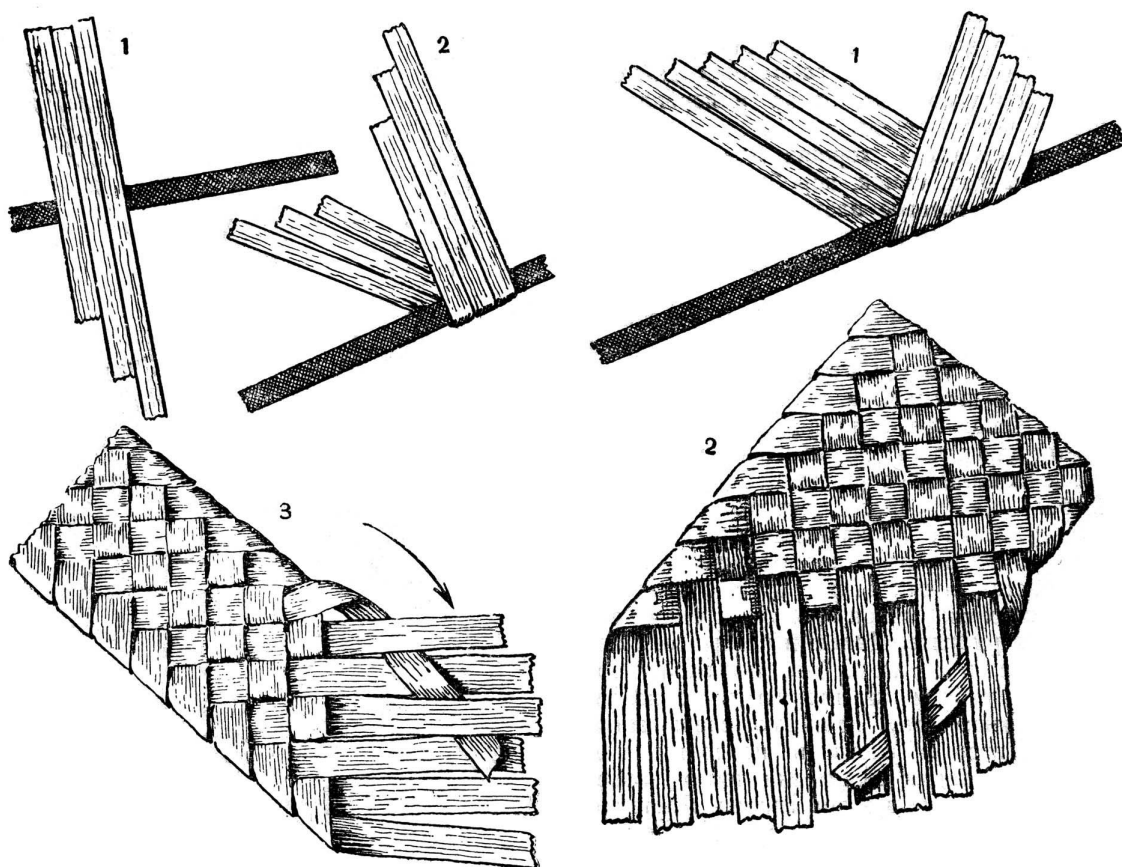

Плетение ленты «семиконцовки», или «хины»:

1 - сборка соломинок; 2 - сгибание;
3 - готовая «семиконцовка», или «хина».

Плетение ленты «одиннадцатиконцовки», или

«чемоданной»: 1 — сбор и сгибание; 2 — готовая
«одиннадцатиконцовка», или «чемоданная».

Лента «семиконцовка», или «хина». На юге сплетенную этим способом ленту называют «хиной», по имени города Хины, где из нее плетут большие шляпы от солнца, тенты и шторы на окна.

Началом плетения служат три заломленные в одном направлении соломинки с подставленной к ним перпендикулярно четвертой. Поочередно, переходя с одного бока на другой, загибают то четыре, то три соломинки, на боках под углом образуя ровную линию. Те, кто уже научился плести «пятиконцовку», без труда сплетут «семиконцовку», «девятиконцовку» и самую широкую ленту из одиннадцати соломинок, так называемую «чемоданную», так как из нее обычно шьют чемоданы.

Лента «одиннадцатиконцовка», или «чемоданная». Плетется из пяти заломленных в одну сторону и одной перпендикулярной к ним соломинок. Концы соломинок разбиваются на пять и шесть в разные стороны, как показано на рисунке, и поочередно загибаются под углом. Изделия из

соломенных лент сшивают нитками вручную или на швейной машине. При ручном сшивании стежок скрывается между соломинками. При машинном сшивании шьют редкой строчкой вдоль ленты. Пришиваемую ленту накладывают до половины ширины на уже пришитую. Лента хорошо поддается растягиванию, выглаживанию и сшиванию по любой форме. Шляпы сшивают и гладят на деревянном болване. Начинают сшивать шляпы обычно с донышка.

Плетение отделочных шнуров

Шнур винтовой. Плетут для окантовки изделий из четырех влажных соломинок одинаковой толщины. Соломинки собирают в пучок и связывают у одного конца ниткой. Разобрав соломинки на две средние и две боковые, прикрепляют завязанный конец к столу или стулу. Две средние соломины служат основой, они не укорачиваются в длину, поэтому их можно взять той длины, которой намечен шнур. Две боковые соломинки непрерывно уплетаются, переходя то вправо, то влево. Поэтому время от времени их удлиняют.

Плетение начинается с петли одной из боковых соломинок, как показано на рисунке.

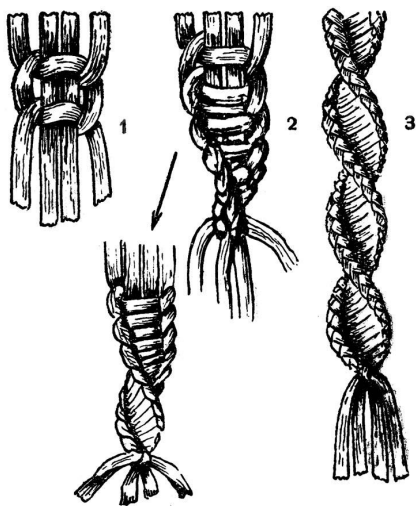

Противоположная боковая соломинка, идя поверх этой петли, подкладывается под две средние, образующие основу и вытаскивается в петлю наружу. Натягивая две средние соломинки, затягивают образовавшийся двойной узел до самого верха крепления соломинок. Следующий ход плетения такой же. С той же стороны, где начинали первую петлю, делается вторая петля, а противоположная соломинка с другого бока также образует двойную затяжку. Плетиво постепенно удлиняется и начинает извиваться винтом вокруг своей оси. Если плести при этом становится уже неудобно, переверните плетиво и продолжайте плетение как бы наизнанку. Так плетут шнур до требуемой длины.

Винтовой шнур пришивается к краям шкатулок, рамок, сумок, папок для бумаг, его используют для петель и пуговиц. Плетут шнур обычно из самых тонких круглых соломинок первого сорта.

Плетение винтового отделочного шнура:

1 - заплетание первых двух петель; 2 - винтовой ход; 3 - готовый шнур.

Круглый шнур. Плетется вокруг стержня, который может быть мягким или твердым, в

зависимости от предназначения шнура. Для мягкого стержня берется толстая соломина с продетой в нее толстой ниткой. Жесткий стержень делается из толстой соломины, в которую продевается проволока.

Шнуры с проволочным стержнем хороши как ручки к различным плетеным сумкам. Они легко принимают нужную форму, а за выступающие концы проволоки прочно крепятся к изделию.

Взяв пять влажных соломинок подлиннее, привязывают их пучком к концу стержня. Затем разбирают соломинки вокруг стержня так, чтобы образовался как бы четырехугольник. Один конец выступающей из стержня проволоки, загнув кольцом, прикрепляют гвоздем к доске, а другой конец натягивают и закрепляют вертикально вверх. Оплетают стержень соломинками, плотно придерживая их в нужном направлении и прижимая равномерно к стержню.

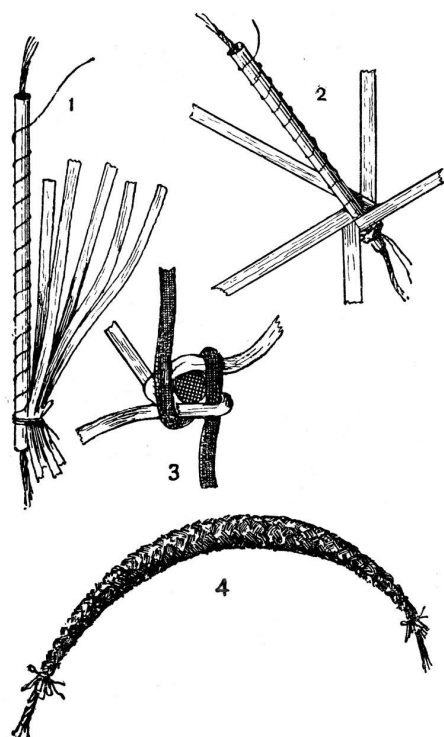

Плетение круглого шнура:

1 - сборание и крепление соломинок; 2-ход загибания соломинок вокруг стержня; 3 - схема оплетания; 4 - сплетенная ручка.

Разборка соломинок вокруг стержня производится так: одну из пяти соломинок загибают поверх соседней, а нижнюю из-под нее — поверх, через одну. Повторяя это последнее движение со всех сторон, образуют четырехугольник. Последующее плетение ведут так же. Соломинки сплющивать не рекомендуется, потому что из трубчатой соломы шнур имеет более аккуратный вид.

Окраска соломы и соломенных изделий

Готовые ленты, а еще лучше солому, перед плетением можно окрасить в любой цвет. Солома легко окрашивается в анилиновых красителях для хлопчатобумажной ткани. Для равномерной окраски солому мочат в мыльной воде в течение суток, затем, хорошо сполоснув, кладут в горячий раствор краски желаемого цвета. В зависимости от требуемого оттенка солому в растворе держат от 1 до 8 часов. После окраски солому прополаскивают в подсоленной воде. Затем солома сушится, а перед плетением снова размачивается в холодной воде и заворачивается в газету отдельно от неокрашенной.

Отделочные ленты и шнуры из разноцветных соломинок очень украшают изделие. Окрашивают также солому, предназначенную и для плоского плетения и аппликации.

Изделия из плетеных соломенных лент

Настенный коврик. Очень просто сшить из плетеных лент настенный декоративный коврик. Сшивают ленты длиной в полтора метра. Если лента сплетена непрерывно и намотана восьмеркой, то места поворота можно закладывать уголками, как показано на рисунке. Правая сторона плетеной ленты, таким образом, будет всегда наверху. Каждый последующий ряд ленты накладывается на предыдущий до трети ее ширины, стежки сшивания прячутся между плетением. Так нашивают несколько десятков рядов из соломенной ленты, плетеной облюбованным способом до ширины коврика в 75—80 см. Конец плетеной ленты загибают наизнанку. Затем коврик обшивается со всех сторон декоративной лентой. В центре коврика можно выложить и пришить узор из ленты, плетеной способом «двойка», как показано на рисунке.

Настенные папки. На рисунке вы видите настенные папки различной формы. Их можно использовать для газет, для щеток. Для изготовления папки вырезают из картона шаблон. Руководствуясь формой шаблона, сшивают друг с другом полосы лент. Сшитую форму наклеивают на картонный шаблон и обшивают по краю отделочной цветной лентой или шнуром. На верхней части папки и на наружном кармане выкладывают рисунок из ленты «двойка». Сзади папки приклеиваются петельки из тесьмы для подвешивания.

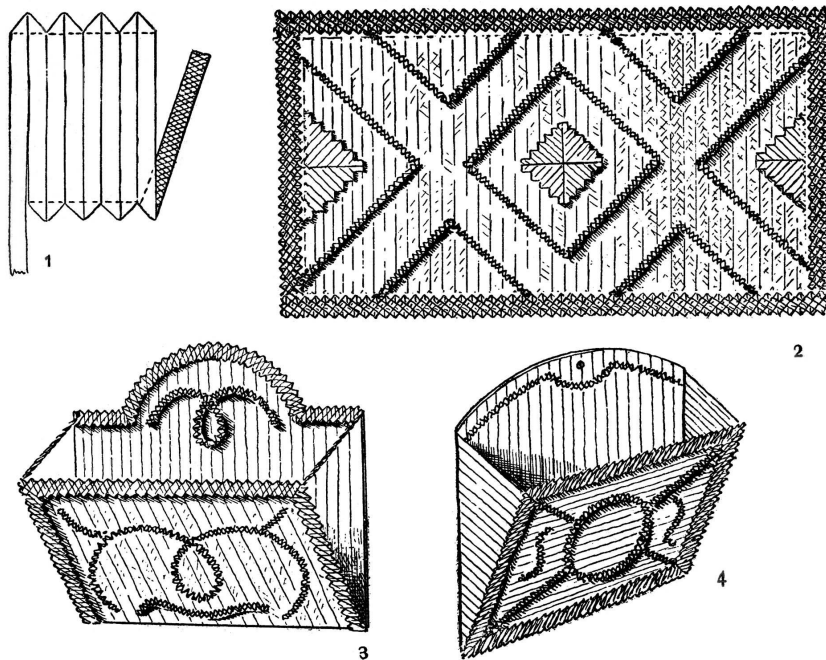

Изделия из плетеной соломенной ленты:

1 - схема сшивания настенного коврика из плетеной ленты; 2 - готовый настенный коврик;
3, 4 - настенные папки для бумаг.

Хозяйственные кошельки. Размеры кошельков зависят от вашего желания. Сумочку для завтрака делают обычно размером 20х15 см. Хозяйственные сумки от 35 х 22 до 40 х 24 см.

Кошелки шивают из плетеных лент. Чтобы сумка получилась аккуратной и ровной, шивать ленты лучше на деревянной болванке, сделанной из доски по ширине и длине желаемой кошелки. На болванке можно не только сшивать из лент кошелки, но и плести их. Для этого нарезают ленты длиной по размеру болванки, затем заплетают в центре поперечными лентами дно в шахматном порядке, так же как плетут детские коврики. Когда дно сплетено, на него ставится болванка, а оставшиеся кончики поднимаются по всем четырем сторонам болванки и укрепляются гвоздиками у верхнего ее края. Новыми поперечными отрезками лент заплетаются бока кошелки. Очень красиво получается, если поперечную ленту взять другого цвета. Заплетать бока можно не только в шахматном порядке. Кошелки отделяют мягким шнуром или лентой «двойка». Ручку можно приделать из плетеного шнура. Прикрепляя ручки к кошелке, проволоку от стержня прячут в плетении между лентами и с изнанки пришивают на загнутый кончик для крепости кусок плетевы.

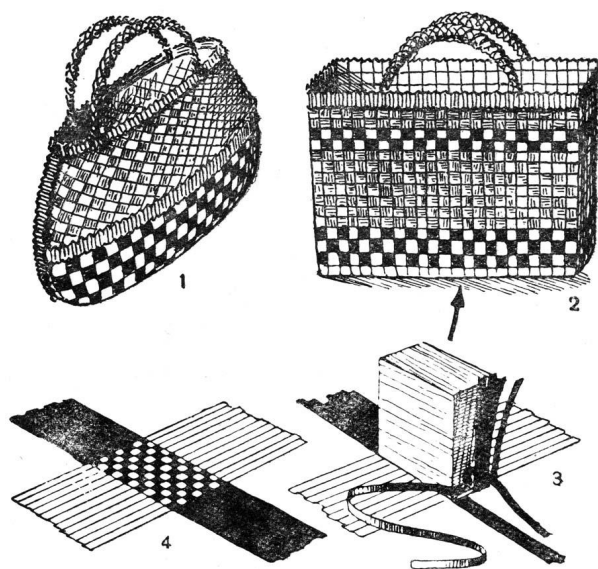

Хозяйственные кошелки из соломенной ленты:
1, 2 - готовые кошелки; 3 - оплетание боков кошелки на
деревянной болванке; 4 - способы плетения доньшка
кошелки из соломенных лент разного цвета.

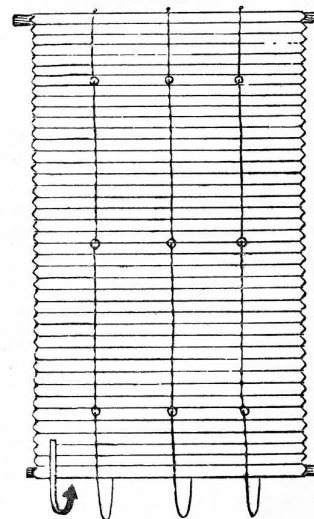

Штора из плетеной соломенной ленты.

Шторы на окна. Сшивают друг с другом широкие плетеные ленты «семиконцовки», поворачивая под углом, как для настенного коврика по ширине окна. Длину шторы делают несколько больше высоты окна. Верхний и нижний края шторы набиваются гвоздиками на деревянные бруски, равные ширине окна. К обеим брусочкам укрепляются четыре шнура или бечевки, с помощью которых сматываются шторы кверху. Как крепить бечевку и где пришить колечки для продергивания ее, указано на рисунке.

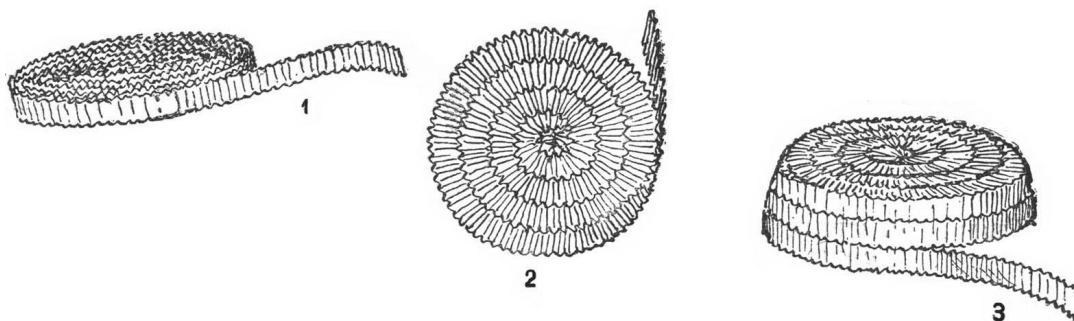

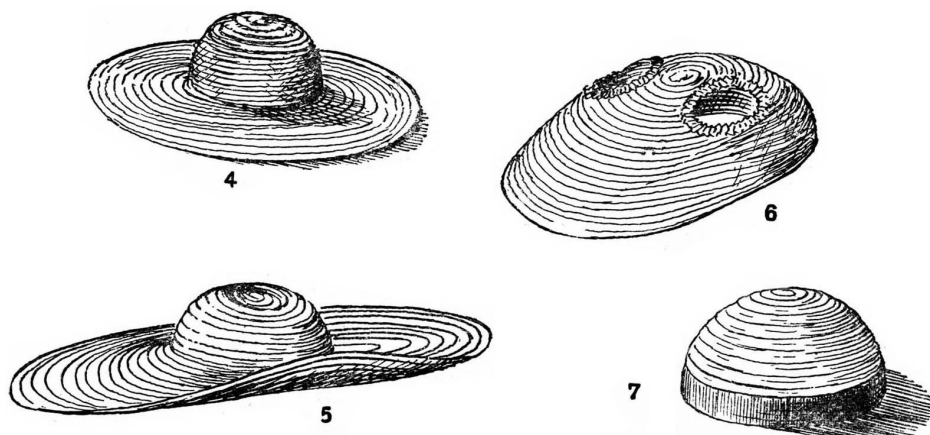

Изготовление шляп и тюбетейки из соломенной плетеной ленты:

1 - моток плетеной ленты; 2 - донышко; 3 - переход на тулейку; 4, 5 - готовые шляпы; 6 - шляпа для лошади; 7 - тюбетейка.

Шляпы из соломенных лент. Шляпы шьют из лент, сплетенных в четыре, пять и семь концов. Грубые солнечные рабочие шляпы с большими полями шьют и из «четырехконцовки с зубчиками». На юге соломенные шляпы шьют даже для лошадей, чтобы предохранить их во время работы от зноя и перегрева.

Шляпу начинают шить с донышка. Доньшко шляпы шьется по спирали, на руках или на швейной машине. Ленты накладываются друг на друга до половины своей ширины и вытягиваются по кругу. В нужных местах можно закладывать для поворота небольшую складочку. Размеры донышка шляпы устанавливаются по величине головы. Для ребят 10—15 лет примерный диаметр донышка 14—16 см.

Когда донышко готово, ленту пришивают, сильно вытягивая, и этим опускают сшитую полосу на тулейку. Тулейка шьется без утяжки и складочек, высотой примерно 8—10 см. Пришивая поля, снова резко вытягивают один борт ленты и часто закладывают его в складочки, перпендикулярно к сшитой тулейке. Последующие ряды полей пришиваются с уменьшением складочек и меньшим вытягиванием.

Поля делают и одинаковой ширины вокруг всей головы и широкие только спереди.

Сшитая шляпа опрыскивается водой и разглаживается горячим утюгом на деревянной болванке. Шляпу можно отделать круглым шнуром или лентой «двойкой», искусственными цветами, обшить вдоль тулейки шелковой лентой.

Точно так же как шляпа, шьется и тюбетейка, с той лишь разницей, что к ней не пришивают полей. Верх тюбетейки можно расшить цветной соломинкой, шерстью или отделать «двойкой». Край тюбетейки лучше обшить полоской материи или лентой, чтобы при снятии и надевании соломинки не цеплялись за волосы.

Плоское плетение из глаженных соломинок

Из разрезанных и разглаженных соломинок можно сплести много интересных вещей. Подберите соломинки одинаковой ширины. Полоску бумаги нужной длины намажьте клеем и уложите на нее в ряд подобранные соломинки, как показано на рисунке. Расстояний между соломинками быть не должно, но сплоченность их не должна быть чрезмерной, иначе сплетенный отрезок будет выгибаться пузырем. Второй полоской бумаги заклейте соломинки сверху. После этого дайте немного просохнуть клею. Затем из соломинок такой же ширины начинаем переплетать вертикальную основу в поперечнике. Заплетание производится либо в шахматном порядке, через одну вертикальную основу, либо закрывают и оставляют свободными горизонтальные полосы, согласно рисунку, выбранному для фигурного плетения. Различные варианты фигурного плетения даны на рисунках.

Величину, а тем самым и количество продольных и основных полос, следует вымерить заранее, в зависимости от размеров коврика. Плетеным ковриком можно обтянуть блокнот, обклеить коробочку для рукоделия.

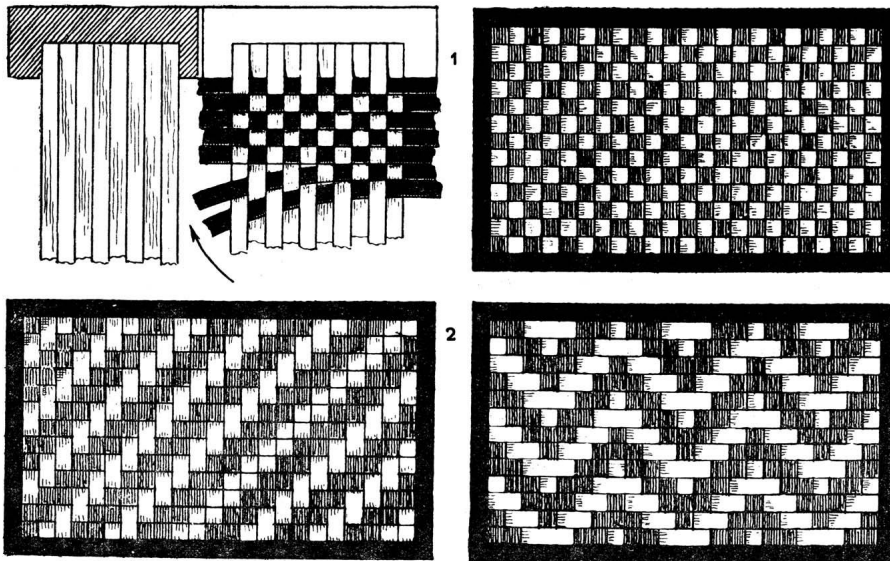

Плетение ковриков из глаженных, плоских соломинок: 1 - шахматное переплетение; 2 - выплетание по рисунку.

Изделия, обклеенные плетеным ковриком, необходимо окантовать. Для окантовки можно воспользоваться снова любой зубчатой лентой или винтовым шнуром.

Коврики приклеивают к основе (блокноту, коробочке) столярным клеем, ставят на просушку под пресс. При отсутствии пресса его можно заменить доской, наложив поверх нее утюг или другую тяжесть. Отделочные шнуры и ленты можно также приклеить, а можно просто прибить мелкими гвоздиками в том случае, если основа под ними деревянная.

Края готового коврика обрежьте по угольнику. Если - коврик плетется большой, то после его окончания наклейте его на бумагу, уложив плетевое так, чтобы не было перекосов и просветов. На рисунке мы даем кукольную мебель, выпиленную из фанеры. Крышка стола, сиденье и спинка стула украшаются плетеным из соломы ковриком.

Плетеным ковриком можно обклеивать папки, настенные папки, коробки, подносы. Из ковриков большого размера можно сделать ширмы, разрисовав их тушью или красками. Кроме окраски соломы анилиновыми красками, коврики можно раскрасить цветными цапон-лаками. Для прочности всю поверхность изделия покрывают бесцветным цапон-лаком.

Если коврик сплели из толстых и низкосортных соломинок, то готовую работу до покрытия лаком надо опрыскать водой и прогладить, вернее — отпрессовать под утюгом.

Аппликация из соломы

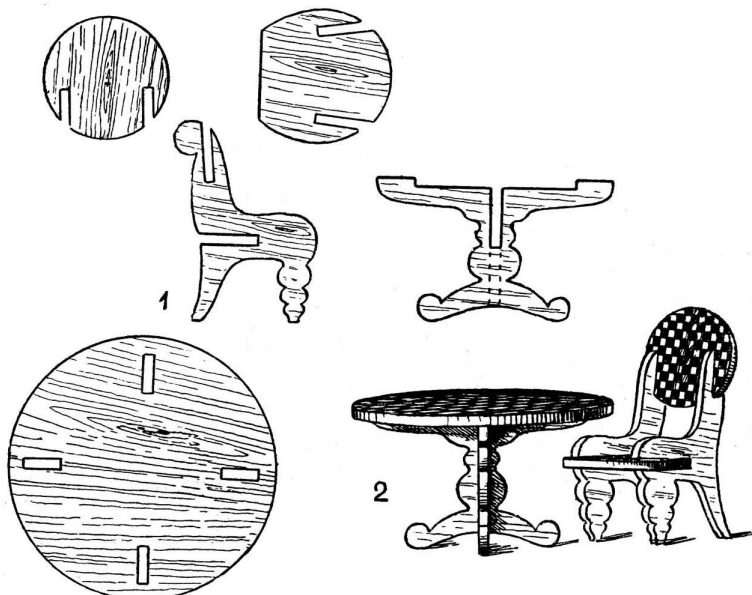

Кукольная мебель, отделанная плетением из соломки:

1 - детали мебели для выпиливания из фанеры; 2 - стол и стул, отделанные плетением из соломки.

Собрав самые коротенькие, разглаженные полоски «шелковой» соломы, подберите для украшения орнаментом какой-нибудь предмет: пенал, коробочку для домино, квадратный стаканчик для карандашей, шкатулку. Тщательно очистите шкуркой шкатулку или пенал от грязи и лака, протравите дерево бейцем или 4-процентным раствором марганцовокислого калия. Золотисто-желтый орнамент из соломы лучше выиграет на темном фоне. Кисточка после крашения марганцовкой портится и становится непригодной для работы, поэтому лучше красить изделие тряпочкой, намотанной на палочку. Пальцы тоже окрашиваются марганцовкой и плохо отмываются. Работать поэтому надо очень аккуратно.

Когда дерево пропитается раствором, а затем высохнет, переведите на изделие рисунок. Несложные орнаменты и рисунки можно целиком не переводить, а лишь разместить по линейке их направление.

Солома легко режется ножницами на геометрические прямолинейные отрезки: квадратики, прямоугольники, ромбы. Значительно труднее резать из нее треугольники и пирамидки. Совсем нельзя пользоваться орнаментными рисунками с элементами круга, полукруга, овала.

Выбрав рисунок, разметив его, начинайте оклеивать пенал или шкатулку, постепенно нарезая из соломы нужные геометрические формы. Наклеивать кусочки соломы на изделие можно фотоклеем и целлулоидным клеем. Фотоклеем удобнее, так как он легче смывается там, где выступает. Клей намазывается на отрезки соломок спичкой или толстой соломинкой. Если имеется маленький пинцет, отрезки соломок можно брать пинцетом, прикладывать их к клею, а затем на изделие. Каждый отрезок надо сразу же плотно прижать к изделию и влажной тряпочкой убрать лишний, выступивший клей. Неправильно выложенные отрезки соломки поправляйте канцелярским шилом или острием перочинного ножа.

Оклейка изделия геометрическим орнаментом может быть только тогда хорошей, если она будет выполнена точно по разметке из отрезков одинаковой формы одного размера. Например, звездочку выполняют так: последовательно нарезают из выбранной соломинки четыре ромбика с наклоном влево и четыре с наклоном вправо. Оклеивают попарно, из одного левого и одного правого, по крестообразной разметке все четыре пары отрезков, слагающих звездочку. Если в промежутках между ромбиками звездочки наклеить удлиненные ромбовидные отрезки соломок, то из звездочки получается подобие цветка. Сочетание таких цветов-васильков с трехлистными колосками очень приятно выглядит на орнаменте.

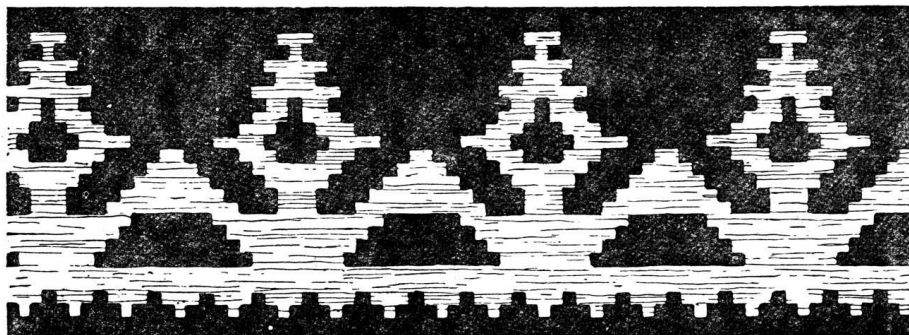

Орнамент для выклейки из соломки на шкатулке.

Выклейку орнамента начинают с центра, следя за тем, чтобы фигуры симметрично располагались по размеченным линиям, с одним наклоном.

Таковыми звездочками можно оклеить верх шкатулки, ее борта. Комбинируя звездочки по величине и замыкая их в орнаментные композиции, можно создать сплошные ковровые оклейки изделий по типу паркета.

Приобретая навыки выклейки изделий простейшим орнаментом, переходите к выклейке соломки по графическому рисунку. Силуэты, гербы и графические рисунки при некотором их упрощении — прекрасный материал для аппликации.

После окончания аппликационной работы для большей прочности и блеска изделие покрывают бесцветными лаками. Пригодны для этой цели и дамарный и живописные лаки.

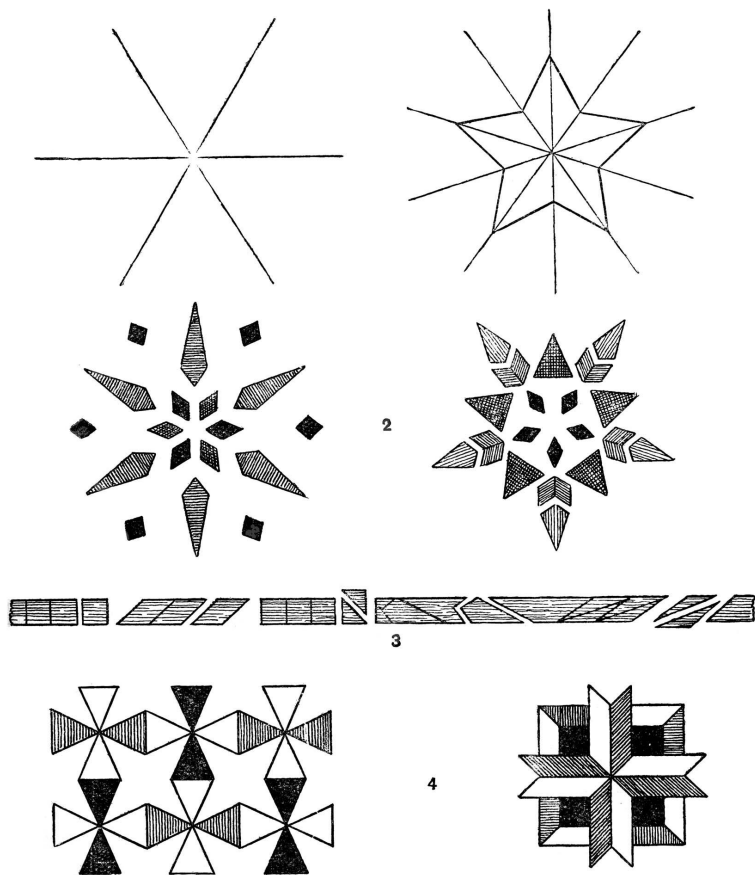

Геометрические орнаменты для выклейки изделий плоской соломкой: 1 - разметка звездочки; 2 - варианты выклейки звездочки; 3 - геометрические формы, нарезанные из соломок; 4 - варианты геометрического орнамента.

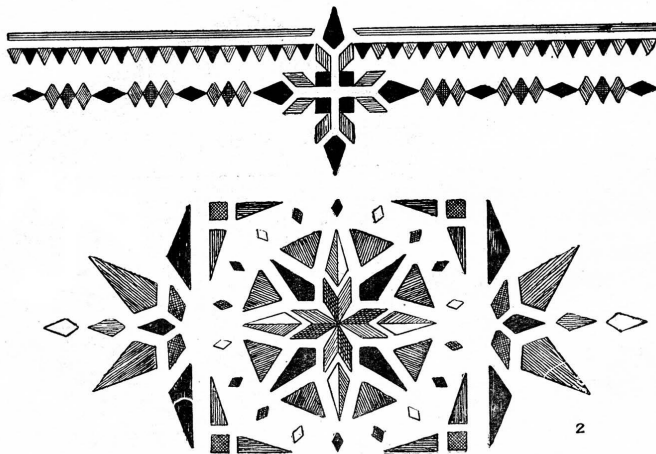
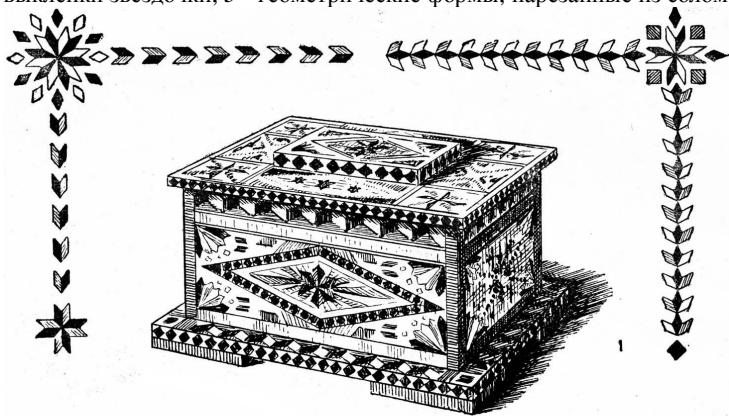

Шкатулка, украшенная аппликацией из цветной соломки: 1 - общий вид шкатулки; 2- орнаменты для выклейки аппликаций.

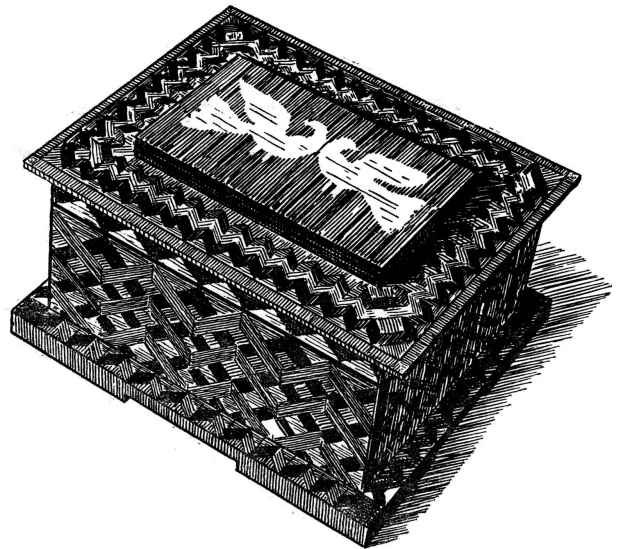

Шкатулки отделанные аппликацией из цветной соломки.

Аппликацию из соломки можно сделать и на материи. Для этой цели берут тонкую ткань — шифон, батист. Наклеив на материю соломки, ее просушивают под прессом. Преимущество выклейки на материи соломки то, что из соломки можно вырезать не только геометрические формы, так как волокна ткани удерживают соломинки от расслоения. Фоном для сборки и наклейки вырезанных гербов и графических рисунков может быть кусок полированной или лакированной фанеры, обтянутый материей подрамник. Гербы можно выполнить из одноцветной соломки, а потом цапон-лаками раскрашивать.

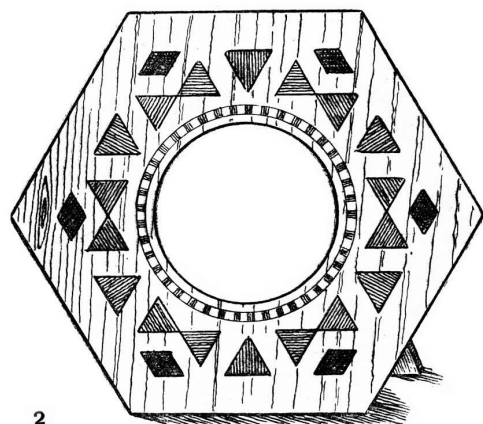
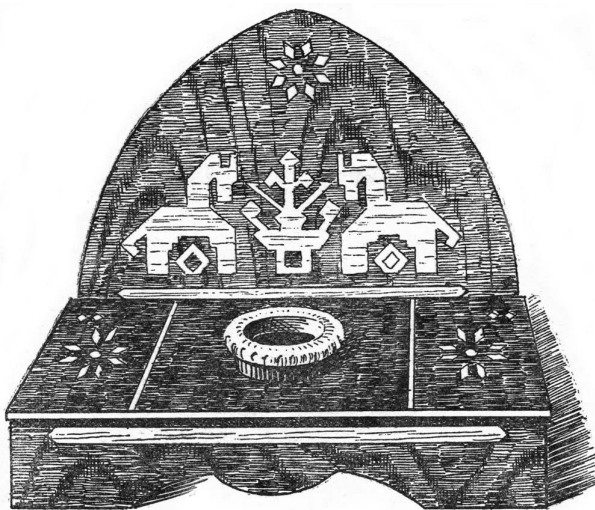

Чернильница, отделанная аппликацией из соломки.

Щетка и рамочка: 1 — дощечка щетки, украшенная инкрустацией из соломки; 2 — шестигранная рамка для фотографии, украшенная инкрустацией из соломки.

Дощечка для щетки, украшенная инкрустацией соломки. Положите щетку на кусок трехмиллиметровой фанеры, обведите ее карандашом и выпилите лобзиком дощечку. Тщательно обработайте края дощечки так, чтобы они совпали с краями щетки, зачистите гладко стеклянной бумагой. После этого начинайте отделку дощечки соломкой. Переведите узор на нее, наклейте по карандашным линиям нарезанные кусочки соломки, положите дощечку под пресс. Когда дощечка

высохнет, зачистите ее обратную сторону, а также деревянную поверхность щетки крупнозернистой стеклянной бумагой. Поверхности станут шероховатыми. Намажьте и ту и другую столярным клеем, сложите их друг с другом, плотно свяжите веревкой до высыхания. Инкрустированную дощечку щетки вместе с узором из соломки покройте бесцветным лаком.

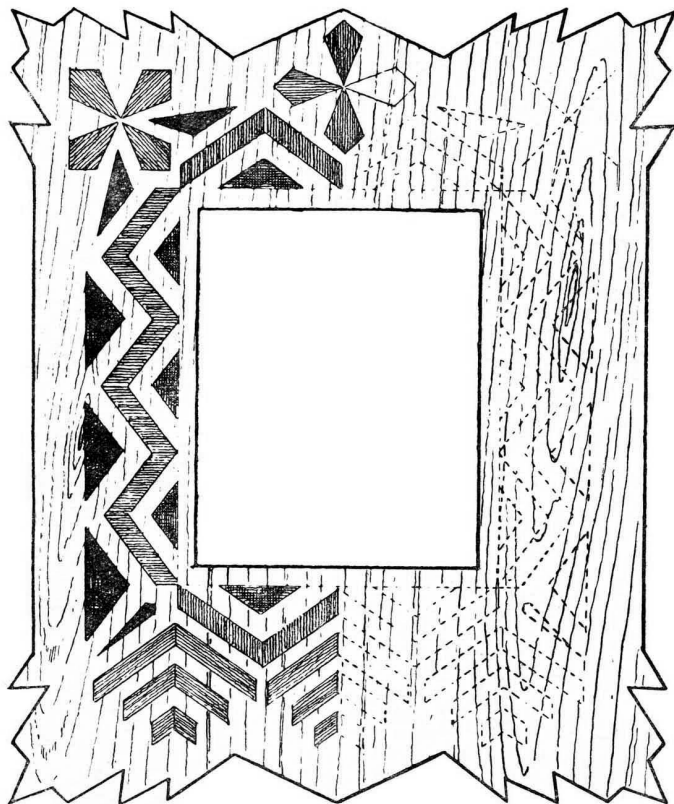

Рамка для фотографии, украшенная инкрустацией из соломки. Рисунок на фанеру наносится пунктиром, штрихами указано направление кусочков соломки.

Рамка для фотоснимка, украшенная инкрустацией из соломки. Если вы хотите украсить соломкой рамку, выбирайте такой рисунок, чтобы большая часть поверхности рамки осталась не заклеенной. Если у вас для инкрустации приготовлена светлая, золотистая соломка, проморите рамку темно-коричневой морилкой и, переведя на нее рисунок, обклейте ее кусочками соломки. Соломка будет красиво выделяться на темном фоне рамки. Можете сделать наоборот: на светлую рамку наклеивайте кусочки соломки более темного цвета.

Рамка для фотоснимка, украшенная инкрустацией из соломки. Выпилив из трехмиллиметровой фанеры рамку, обработайте ее напильником, зачистите стеклянной шкуркой и переведите на рамку рисунок. Заготовленную солому расколите на полоски и прогладьте утюгом. Нарезав соломку маленькими кусочками нужных размеров и формы, положите их перед собой на столе. Затем намажьте клеем часть рисунка и точно по карандашным линиям наклеивайте кусочки соломки. Затем намажьте следующую часть рисунка, наклейте на него кусочки соломки и т. д. Когда рамка будет выложена соломенным узором, положите на нее сверху кусок картона, потом фанеру и положите под пресс. Для блеска и прочности соломку можно покрывать бесцветным спиртовым лаком. Таким же рисунком можно отделать крышку шкатулки.

Куклы из круглой соломки

Куклы из соломки делают с давних времен. Еще крепостные крестьяне устраивали себе кукольные представления из ярко обмотанных, веселых и легких соломенных матрешек. Кукла из соломки так же стара, как знаменитый «петрушка», основоположник нынешнего кукольного театра. Сделать соломенную куклу нетрудно, надо только соблюдать основные правила ее устойчивости и поинтереснее оформить ее внешний вид.

Почти у всех славянских народов, занимающихся земледелием, существует соломенная кукла и различные соломенные игрушки. Польская художница Софья Романская на обложке журнала «Польша» № 4 за 1954 год дает много интересных польских игрушек из соломки, которые можно использовать и как украшение на елку.

Наша русская соломенная кукла интересна тем, что она подвижна. Поставьте готовую куклу на табуретку или стол и постукивайте вокруг нее кулаком: кукла будет плавно кружиться. Поставив на стол в ряд или в круг три-четыре такие куклы и постукивая вокруг них, можно показать интересные пляски: куклы будут то кружиться, то подскакивать, не падая при этом.

Как же куклу сделать?

Хорошо размоченную солому второго и третьего сорта, одинаковой длины, отряхнув от воды, собирают в пучок не толще 6—7 сантиметров. Затем пучок сгибают в центре и перевязывают крепкой ниткой, образуя как бы голову и шею. С обеих сторон пучка отделяют по небольшому пучку для рук. Руки обматывают цветными нитками — мулине, шелком или шерстью. Как производить обмотку, показано на рисунке. Далее сгибают руки в локтях и подсовывают их между соломинами в середине туловища. Крепкой ниткой плотно перевязывают талию. Для устойчивости туловище делается без ног, как бы в длинной юбке. Если окружность юбки мала, подсуньте дополнительные соломинки поглубже за талию. Поважите голову куклы платочком, наденьте ей фартучек. И платочек и фартук сделайте из очень легкой ткани. Разрисовывать лицо не обязательно.

Таким же образом делают соломенные куклы и народы других стран. Например, показанная на рисунке чехословацкая кукла имеет тот же остов, только не перетянута в талии, руки ее свободно торчат в стороны и к одной из них приделана легкая соломенная метла, а платочек с головы спущен на грудь и завязан крест-накрест на спине. Эта кукла при постукивании также легко движется и кружится.

Польские куклы иные. Голова куклы обычно делается из желудя или каштана и надевается на соломинку. Руки у польской куклы вставляются в виде пучков и перевязываются цветной шерстью; на груди крест-накрест укладывается обмотка тоже из разноцветной шерсти, а на голове укрепляется шляпа из плетеной соломки. Можно вместо шляпки из соломы приделать две косы с бантиками. В этом случае кукле делается юбка.

Из-за того, что сильно утяжелена голова, польские куклы менее подвижны.



Куклы из соломы:

1 - сгибание пучка соломы; 2 - завязывание головы; 3 - отделка рук; 4 - готовая кукла; 5 - русская соломенная кукла; 6 - чехословацкая соломенная кукла; 7 - польская соломенная кукла.

Куклы с головками из папье-маше

Возьмите чистую солому, переберите ее, чтобы там не было посторонней травы или сломанных соломинок. Соберите солому в маленький снопок, перегните снопок пополам и туго перевяжите его суровой ниткой так, как показано на рисунке. Затем сплетите из соломинок косичку сантиметров двенадцать длиной. Внутри этой косички вплетите проволочку, обмотанную желтыми нитками. Концы косички перевяжите нитками, а кончики соломинок растрепите. Концы проволоки пока оставьте свободными, не срезайте их. Это будут руки куклы. Прикрепите косичку-руки суровыми нитками к снопику. Ниже, сантиметра на четыре от первого перехвата, сделайте второй перехват и тоже суровыми нитками. Это талия куклы. После этого возьмите снопок соломы и привяжите его к талии куклы так, как показано на рисунке. Концы соломинок снопка разойдутся книзу и образуют юбку. Положите куклу на деревянную дощечку и острым ножом ровно обрежьте ее низ.

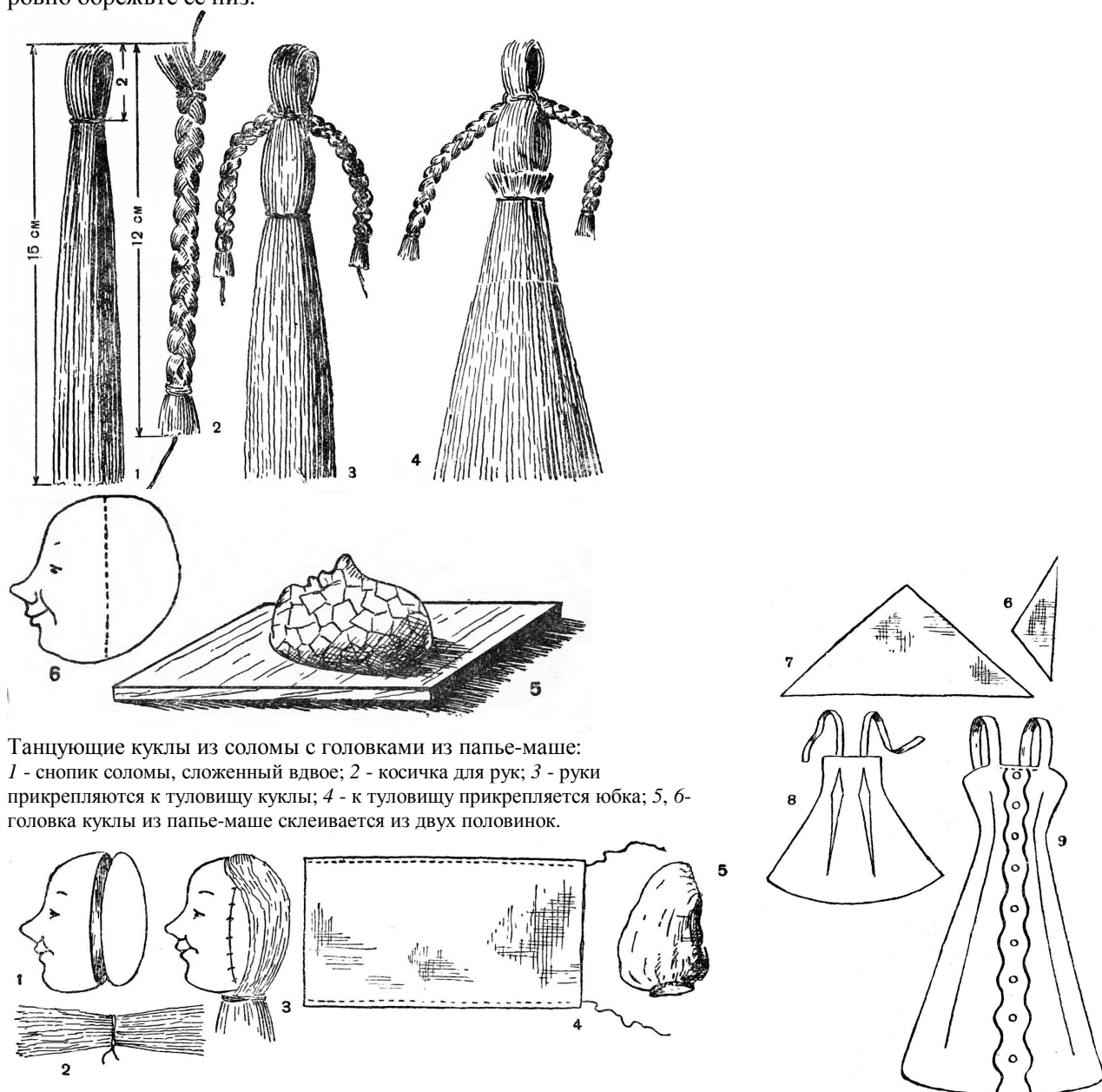

Танцующие куклы из соломы с головками из папье-маше:
 1 - снопок соломы, сложенный вдвое; 2 - косичка для рук; 3 - руки прикрепляются к туловищу куклы; 4 - к туловищу прикрепляется юбка; 5, 6 - головка куклы из папье-маше склеивается из двух половинок.

1, 2 и 3 - так прикрепляются к головке куклы волосы, сделанные из моточка желтых ниток, перехваченного посередине такой же ниткой; 4 - выкройка рукава; 5 - готовый рукав; 6-платочек в руку; 7 - платок на голову; 8 - выкройка сарафана; 9-готовый сарафан.

Лицо куклы можно сделать из плотной бумаги, нарисовав и раскрасив глаза, брови, нос, рот и волосы. Лицо вставляется в соломенную голову. Кукла получится значительно интереснее, если вы сделаете ей лицо и голову из папье-маше. Это не трудно. Слепите из глины или пластилина головку с круглым, курносым лицом. Проволокой разрежьте головку пополам и положите половинку головы с лицом на дощечку. Намажьте ее вазелином и обклейте раза четыре

маленькими кусочками папиросной бумаги. Когда бумага высохнет, прошпаклюйте ее тонким слоем густого крахмала. Когда крахмал высохнет, раскрасьте лицо куклы жидкими масляными красками. Сделайте куклу румяной, улыбающейся. Затем снимите половинку головки с глиняной формы и, проколов в нескольких местах края ее шилом, пришейте ее к снопику-туловищу. Из маленькой прядки светло-желтого шелка или мулине сделайте волосы и тоже пришейте их к головке. Теперь займитесь одеждой куклы. Сшейте из белой марли кофточку с пышными рукавами и наденьте ее на куклу. Из окрашенной в яркий цвет — красный, синий или желтый — марли сшейте сарафан. Если сарафан будет из гладкой материи, украсьте его цветной тесемочкой. Наденьте сарафан на куклу. Завяжите на голове куклы под подбородком платочек. Вырежьте затем маленький платочек и прикрепите его провололочкой к правой руке куклы. Теперь лишнюю провололочку на руках куклы отрежьте. Правую руку с платочком согните в локте и в плече так, чтобы матрешка держала платочек чуть выше уровня плеча. Левую руку согните так, как будто матрешка положила ее на талию.



Танцующие куклы.

Сделайте две или три такие куклы в сарафанах разного цвета, поставьте их на стол и постукивайте рукой по столу: куклы начнут, чуть-чуть подпрыгивая, кружиться по столу.

ИЗ ПОЧАТКОВЫХ ЛИСТЬЕВ КУКУРУЗЫ

Листья, обертывающие початок кукурузы, несколько напоминают солому. Они идут на набивку матрацев, из них плетут половики, домашние туфли, корзинки и еще много других домашних и декоративных изделий.

Заготавливать листья, обертывающие початки в разных районах, следует в различное время. Совсем не обязательно, чтобы початок был спелый. Если у кукурузы обертка початка и не совсем созрела, то для плетения она уже пригодна. Без сомнения, на юге обертки початков крупнее размером, прочнее и красивого розовато-желтого цвета.

Обертки следует отделить от початков и разложить на просушку у печки или на солнце.

Высохшая, свернувшаяся обертка напоминает солому. Перед употреблением ее так же, как солому, необходимо размачивать, но несколько иначе. Намочив тряпку и слегка её отжав, разложите на нее тонким слоем сухие листья обертки и плотно закатайте их в тряпку часа на два-три. Постепенно, по мере надобности, вынимайте частями листья для плетения и снова заворачивайте оставшиеся, чтобы они не высохли. Каждый листок разрезают ножницами на ровные полоски, шириною не более сантиметра. Тонкие, закругленные края листа для работы непригодны.

Плетение «бантиком». Для начала скрутите две заготовленные полоски жгутиком и заверните этот жгут по форме «вилки», как показано на рисунке. Держа согнутый жгут в левой руке, правой берут новую полоску, заворачивают ее на верхней части «вилки» у самого

изгиба и начинают плетение «бантика». Последовательность плетения «бантиком» наглядно видна на рисунке.

Дойдя до конца «вилки», начинают плетение второго ряда. «Бантики» второго ряда плетутся между столбцами первого, уже сплетенного ряда, как показано на рисунке. Дойдя до конца «вилки», снова поворачивают плетение и начинают третий ряд и т. д.

Чтобы повороты не пустовали, в месте выгиба «вилки» несколько столбиков делают в одно и то же отверстие, так, как это делается при прибавке петель, когда вяжут крючком. Так плетется продолговатое доньшко хлебницы, коробки, кошелки, подошва домашних туфель.

Круглые доньшки плетутся несколько иначе. Первый ряд плетения плетется не на «вилке», а на колючке из жгутика с отогнутым краем для верхнего кольца плетения. На рисунке видно, что первый ряд, сплетенный по кругу, выглядит иначе, чем у продолговатого дна. Низ каждого столбика немного стиснут, а верх располагается свободно, совсем как при вязании крючком круглой салфетки.

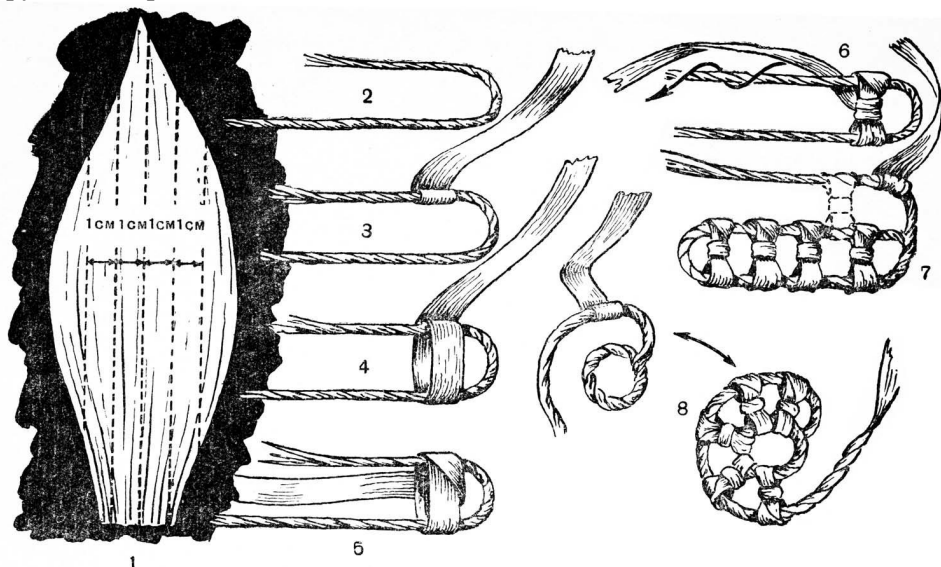

Плетение из кукурузных початков листьев:

1 - разрывание листа; 2 - кручение «вилки»; 3 - приплетание новой полоски; 4 - основа «бантика»; 5 - завязывание пояса на «бантике»; 6 - готовый «бантик» сплетения; 7-плетение второго ряда; 8 - плетение «бантика» по кругу.

Второй ряд круглого доньшка плетется точно так же, как и в продолговатом доньшке (то есть в шахматном порядке), с той лишь разницей, что в каждое отверстие добавляется по одному лишнему столбцу для увеличения внешней окружности дна. С каждым последующим рядом добавлять приходится все реже и реже. Количество и место добавки определяется выравниванием по кругу требуемой величины.

Доплетая доньшко, необходимо следить за равномерным утягиванием столбиков. Закончив дно простым узлом, положите его под груз на полчаса, между чистыми листами бумаги.

На плетение борта переходят простым отгибанием ряда перпендикулярно доньшку. Так, например, образуем борта хлебницы.

Освоив основные приемы плетения «бантиком», переходите к изготовлению самоделок. А выплетенные доньшки используйте как подставки под кастрюли и чайники.

Хлебница. Доньшко хлебницы может быть и продолговатым и круглым. Для продолговатого дна наплетите рядков десять-двенадцать, для круглого — шесть-восемь рядков. Закончив дно, загибайте последующий ряд на борт, перпендикулярно дну. Плетите борт не более двух-трех рядков. Край хлебницы можно закончить фигурной отделкой. Еще проще через определенные промежутки в бортике продернуть для отделки неширокую ленту. Ручек у хлебницы делать не надо. Для прочности хлебница плетется из полосок несколько более плотных и широких, чем другие изделия.

Коробка для рукоделия. Она может быть любой формы. Мы предлагаем круглую. Борт коробки поднимается на три-пять рядков и не отгибается наружу. Крышка плетется отдельно, несколько большего размера, чем доньшко. Крышка может быть плоской и с бортиком в один-два рядка. Крепление крышки самое простое: ее привязывают к борту одной или двумя полосками листа. Лишние концы завязанного листа отрезают, и узел остается запрятанным с внутренней стороны

коробки. Такую коробочку, для носовых платков или рукоделия, хорошо отделать на крышке бантом из шелковой ленты, которую можно использовать и как запор коробки. Красиво выплести цветной рисунок на крышке коробочки из окрашенных полосок кукурузного оберточного листа. Кукурузный лист хорошо окрашивается анилиновыми красками для хлопчатобумажных тканей, с обязательным предварительным вымачиванием листа в мыльном растворе. Окрашенные кукурузные обертки заворачивают перед работой в мокрую тряпку отдельно от неокрашенных, так как они пачкаются, а под влиянием влаги - особенно. Для выплетания рисунка надо взять один цветной размоченный листик, разрезать его на полоски и в зависимости от узора заплетать то окрашенные, то неокрашенные столбики-«бантики».

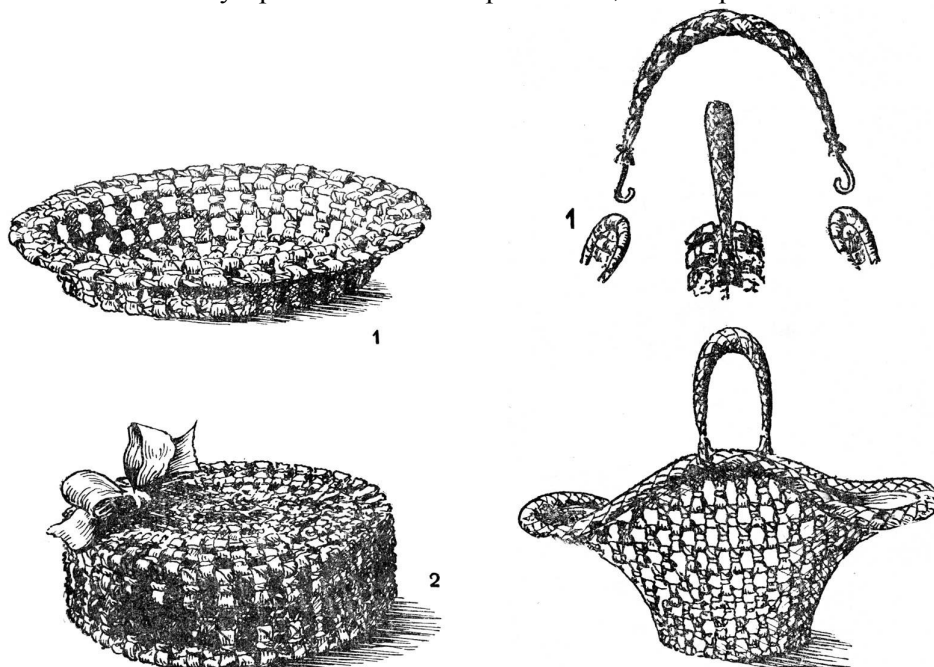

Готовые изделия из кукурузного плетения: Корзиночка для печенья: 1 - крепление ручки.
1 - хлебница; 2 - круглая коробка.

Корзиночка для печенья, фруктов и конфет. Дно корзины плетется круглой или удлиненной формы — на пять-восемь рядков. Бока заплетаются с прибавкой на каждом ряду, для расширения корзины кверху. Последний рядок обязательно отгибается наружу, как в хлебнице. В продолговатых корзинках хорошо даже выплести такой бортик по рисунку. По желанию отогнутый бортик отделяют жгутом. Способ заплетания жгута тот же, что и при изготовлении жгута из соломы.

Жгут для отделки следует делать на мягкой основе из скрученного листа, без проволоки. Подставку полосок при плетении жгутика производите подкручиванием новой полоски в не совсем еще окончившуюся.

Ручку корзинки делайте из заплетенного жгута с обязательной вставкой в середину жгута проволоки. Бортик и ручку можно плести из окрашенных полосок попеременно с неокрашенными.

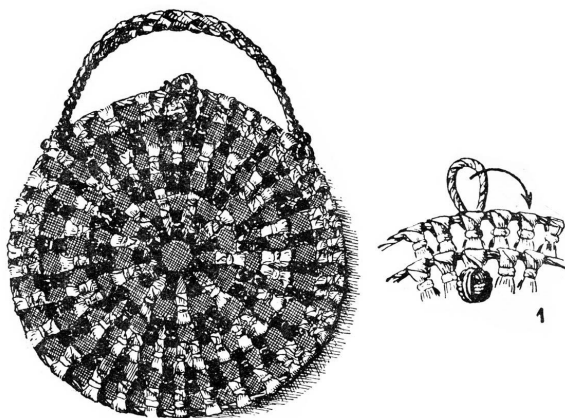

Продуктовая кошелка: 1 — запор.

Продуктовая кошелка. Делают два круга одинаковой величины 12—15 заплетенных столбиками рядков, которые будут боковыми стенками кошелки. На одном из кругов отгибают соединительный борт, но не по всей окружности, а только на две трети ее. Незаплетенная треть окружности будет верхом кошелки. После первого отогнутого ряда плетется второй, а третьим рядом к плетению присоединяется второй круг. Ручка к кошелке делается из жгута на проволочном стержне с выступающими концами проволоки. Она крепится к соединительному борту по одну и другую сторону кошелки. Место крепления оборачивается широкой полоской обертки и завязывается на изнанке узлом.

Вместо замка на верху одной из круглых сторон пришивается оплетенная пуговица, а на конце противоположной стороны привязывается петля из скрученной полоски.

Крепление ручки и сама ручка показаны на рисунке.

На боковых стенках кошелки хорошо выплести цветной орнамент по кругу либо крупный цветок-звездочку. Необходимо только тщательно подсчитать количество столбиков в первом ряду плетения и из этого исходить в прибавлении каждого нового ряда для увеличения площади круга. Цветок-звездочку можно выплести двухцветной, покрасив предварительно листья в красный и зеленый цвета. В красный цвет кукурузную обертку можно выкрасить анилиновым красителем — фуксином. Зеленый же цвет получается путем кипячения листьев в отваре волчьих ягод с добавлением уксуса. Зеленые полоски для выплетания цветного рисунка можно заменить верхними листьями рогоза — травянистого растения, растущего

на болоте. Срезанные листья рогоза также необходимо размочить в мокрой тряпке. Плетение из них ничем не отличается от предыдущего.

Подобную кошелку из кукурузных початковых листьев можно сплести и поменьше на шесть-семь рядков по кругу для боковых стенок. В ней можно будет носить завтраки.

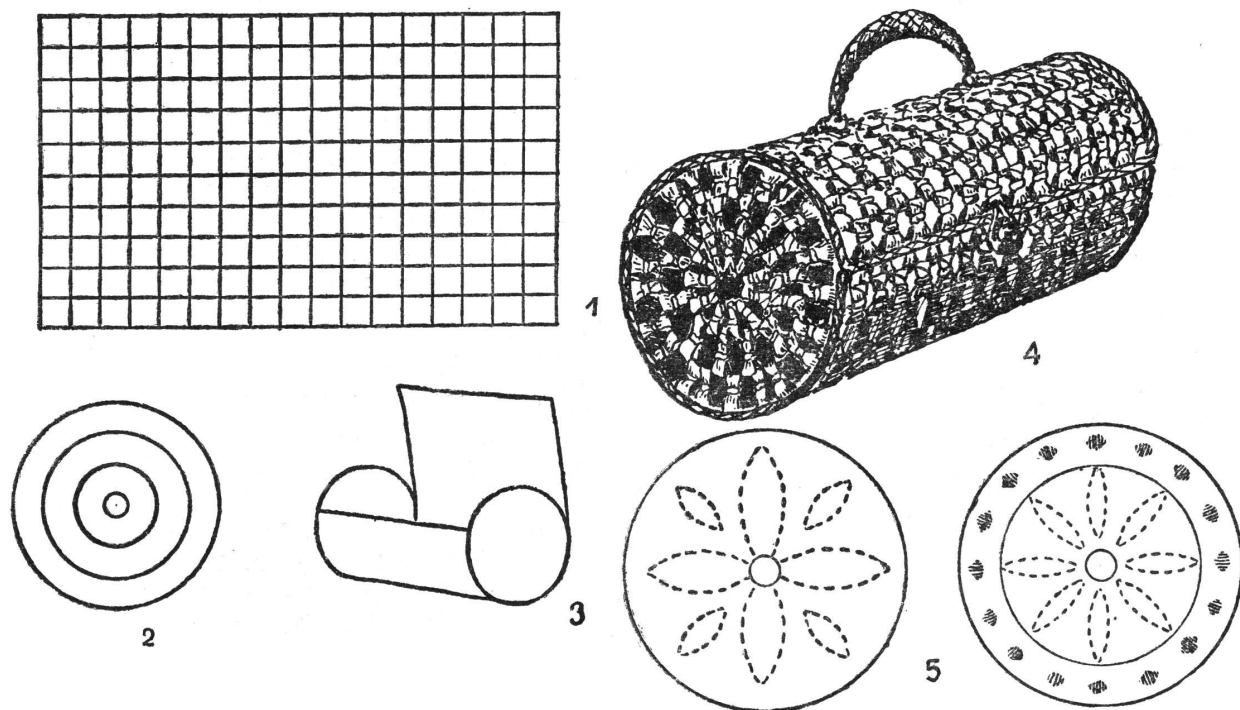

Баул для завтраков: 1 - схема выплетания основы баула; 2 - боковинки; 3 - схема сшивания баула; 4 - готовый баул; 5 - схема для выплетания цветного орнамента.

Баул для завтраков и сбора коллекций.

Делается из прямоугольного куска готового плетения размером 50х30см. Чтобы плавно перейти от плетения первого ряда ко второму, надо перевернуть все плетение наизнанку и, выгнув в противоположную сторону верх «вилки», образовать новый поворот ее. Плетение будет чередоваться то налицо, то наизнанку. Так выплетается ряд за рядом до тех пор, пока не получится прямоугольник желаемой величины.

Благодаря тому, что низ и верх «вилки» все время чередуются, удлинять надо только низ первого ряда в самом начале плетения.

Полученный прямоугольник присоединяется новым, отогнутым рядком к двум сплетенным заранее кружкам — величиной не более семи-восьми рядков по кругу каждый. Присоединение производят от одного какого-нибудь края прямоугольника и не доводят до конца круга, образуя как бы крышку. Замок делается такой же, как и к хозяйственной кошелке. Ручка плетется из жгута и крепится на внешней стороне. Вместо ручки на боках баула, у щели, можно привязать два металлических колечка для ношения баула на ремне через плечо.

Баул можно выплести и из разноцветных полосок. По прямоугольной форме, состоящей из столбиков, заплетенных в шахматном порядке, очень легко заплести любой простой рисунок для вышивки крестом.

Поднос для пирога и печенья. Выплетается из прямоугольника размером 30х60см.

Прямоугольное дно обязательно кладется под пресс, предварительно слегка сбрызнутое водой. Можно дно прогладить горячим утюгом. Плетется дно из наиболее длинных и плотных оберточных листьев, разрезанных на широкие полосы. Бортик поднимается на высоту не более двух рядков со всех четырех сторон. На боках крепятся две ручки из жгута.

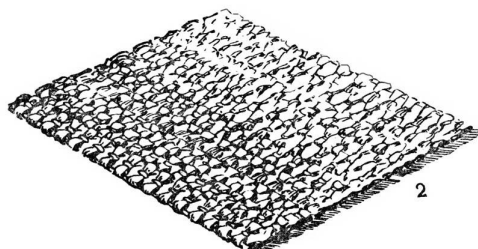
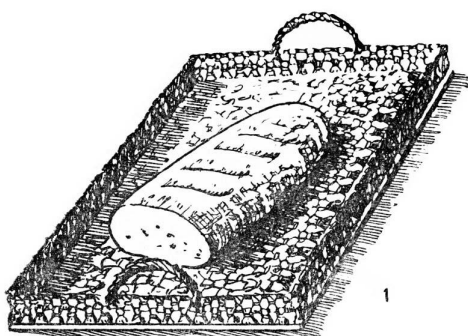

Плетеные изделия: — поднос для хлеба; 2- коврик для ног.

Кукла из кукурузно-початочного листа.

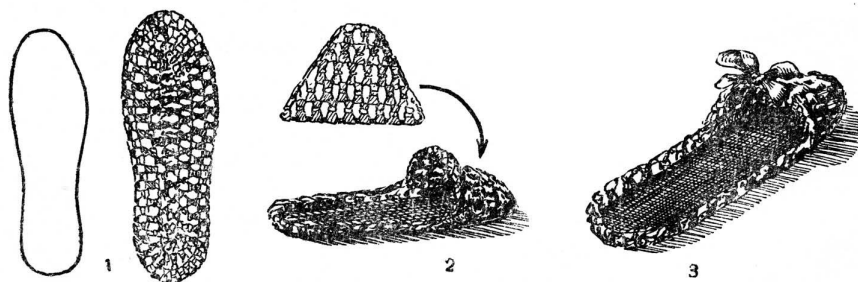

Домашние туфли: 1— плетеная подошва; 2— выплетание носка туфли; 3— готовая отделанная туфля.

Мягким жгутом при желании обносятся и все четыре стороны борта. Дно обязательно укрепите, положив на плотный картон, а еще лучше на гладко зачищенную фанеру. При креплении ручек прочнее будет, если проволочные концы стержня жгута пройдут по столбикам борта и закрепятся с обратной стороны фанерной подставки. На таком подносе можно будет носить посуду и фрукты.

Коврик для вытирания ног. Там, где оберток кукурузных початков много, из широко нарванных полос (пополам каждый лист) можно сплести прямоугольный или круглый коврик для ног.

Особенно хорошо поучиться плести такие коврики начинающим. Во время плетения они приобретают навыки правильного утягивания, распределения столбиков на поворотах и закрепления их.

Тонкие, изящные изделия из оберток кукурузных початков хороши только тогда, когда плетение аккуратно заделано, не перекошено и красиво отделано.

Домашние туфли. Плетутся упрощенные — без задника. Сначала по вырезанной из бумаги форме выплетается подошва. Форму ступни надо несколько упростить и расширить. Начинайте плетение с середины подошвы, как донышко у овальной корзинки. В местах изгиба рядки столбиков утягиваются сильнее обычного, а иногда и пропускаются вовсе. Выплетая подошву, сверяйте — прикладывайте плетенку к форме из бумаги чтобы не ошибиться в размерах и направлении изгибов. Носок туфли плетется отдельно, - треугольной формы, каждый рядок столбиков уменьшается на один. Такой тупоугольный треугольник присоединяется новым общим рядком к подошве. В местах соединения носка с подошвой, делают прибавку столбцов и уплотняют утяжку по форме ноги.

Край туфли отделяется цветным оплетанием в виде закрутки либо мягким жгутом. Не плохо продернуть и шелковую тесьму по всему ободку подошвы, через отверстия между столбиками. Продернув ленту по борту носка, завяжите ее бантом.

Кукла. На рисунке дана кукла чехословацкого народа. Делать ее еще проще, чем из соломы. Из намоченных в тряпке листьев-оберток свертывают узел и дважды обматывают остатками листа, изображая голову, обмотанную платком. Новые два-три листа подвязывают к низу туловища, обвивают их новым листом у пояса и крест-накрест на груди. Кукла готова. Если на подставку к низу туловища куклы взять наиболее плотные листья, поставив их комлем вниз, то кукла будет очень прочно стоять.

Такие куклы устанавливают на наклонной плоскости. При постукивании по плоскости куклы, не падая, легко скользят вниз.

ИЗ ПРУТЬЕВ И СТЕБЛЕЙ ГИБКИХ РАСТЕНИЙ

Переплетание полос эластичного материала друг с другом называется плетением. Таким эластичным материалом могут быть прочные и легко гнущиеся ветви деревьев и кустарников, стебли растений, мочало, древесная стружка и многое другое. Основной материал плетения в теплых странах — бамбук, тростник и пальмовый лист.

Многие народы, еще в третьем веке до нашей эры, создавали плетеные жилые и хозяйственные постройки, выплетали стены, перекрытия, крыши. Значительно позднее научились они обмазывать эти стены глиной. До сих пор плетеные и глинобитные хозяйственные постройки можно встретить у нас на Украине, в Абхазии и Казахстане.

В Африке, Индии, Вьетнаме и Южной Америке жилые помещения неимущего населения до сих пор плетеные.

Бытовое плетение развилось значительно позже. Свое первоначальное развитие оно имело у народов Австралии и Океании. Домашняя утварь, посуда, циновки, обувь, шляпы, рыболовные снасти, ремни, арканы и даже паруса и военные доспехи — все это плелось из прутьев, трав и водорослей.

Усовершенствование всех способов плетения привело, наконец, к ткачеству.

Наилучшим материалом для плетения стен, крыш, заборов (плетней), а также в корзиночном и мебельном производстве является всем вам известная ива.

Кроме ивы, для плетения очень хорош камыш, называемый часто рогоз. Это многолетнее болотное растение встречается по берегам мелких речушек и прудов. Камыши растут целыми зарослями. Длинные стебли его гибки и прочны. Стебли камыша пригодны для плетения корзин, циновок, покрытия крыш, изготовления беседок и тентов. Камыш легко расщепляется на ленты, из которых плетут более мелкие изделия. Заготавливать камыш следует, как только он выкинет метелку цветения, до созревания початков. Сушить собранный камыш надо на ветру, в тени. Хранить в темном, сухом месте. Перед работой обязательно распаривать.

Для тонкого плетения употребляется еще и тростник.

В древние времена из него плели заборы, покрывали им крыши, делали трости. Сбор тростника производите во второй половине июня. В это время он наиболее гибкий и прочный. Хранить и сушить тростник надо так же, как и камыш.

Бамбук растет далеко не везде: преимущественно в тропиках и субтропиках. У нас в России некоторые виды бамбука растут на Кавказе, в Крыму и на Сахалине.

Бамбук широко используется в Китае, Японии, Корее и Индии. Из стволов крупного бамбука строят дома, мосты, водопровод. Средние по толщине растения идут на плетение корзин, штор, зонтов, изготовление мебели, удилищ. Молодые зеленые побеги бамбука съедобны и даже очень вкусны. Из наружного слоя ствола плетут тончайшие полотна для циновок, вееров и бумаги. Из семян бамбука приготавливают хлеб.

Наши авиамodelисты применяют бамбук для крепления своих летающих моделей. Наши рыболовы хорошо знакомы с прекрасным бамбуковым удилищем. Наши лыжники предпочитают бамбуковые палки всем другим.

Стебли хмеля — хороший и прочный материал для плетения корзин и мелких художественных изделий. Сбор хмеля производите осенью, когда он потеряет свои листья. Стебли хмеля хотя и прочнее, чем тростник и камыш, зато значительно жестче. Поэтому перед работой его обязательно следует размачивать часа три-четыре в воде.

Ветви лесного орешника — лещины — хороши для стояков в заборах, удилищ, обручей и гнутых частей мебели. Ребята очень любят делать из лещины луки для стрельбы в цель.

Плетение из всех перечисленных растений одинаково. Поэтому мы расскажем о плетении из прутьев ивы как наиболее распространенного растения.

Заготавливают прутья ивы ранней весной или поздней осенью. Весенние прутья наиболее гибки и не требуют длительного вымачивания. Путья срезают острым ножом у комля. Хранят прутья в сухом прохладном месте, прислонив пучками к стенке или разложив штабелями.

Сразу же после резки прутья следует разобрать и связать по двум сортам. Первый сорт — прямые прутья и палки без сучков и повреждений. Второй сорт — прутья с мелкими дефектами: искривления, сучки. Резку и очистку прутьев от сучков следует выполнить старшим ребятам. Разборку по сортам и укладку на хранение могут выполнять все ребята.

Резать прутья ивы можно и в течение всего лета. Но в этом случае ивовые прутья необходимо семь-десять дней вымачивать в корыте, в бочке, меняя воду. Летом вымачивать прутья можно прямо в ручье, придавив их камнями. Если прутья долго лежали после срезки и очень высохли, их следует перед работой распарить в баке для кипячения белья или корыте. Пропаренные прутья снова высушите и храните в сухом прохладном месте. По мере надобности прутья берут пучками и размачивают в холодной воде за несколько часов до работы. Помните, как бы гибки прутья ни были, без размачивания они ломаются и не укладываются в плетении так, как следует.

Окрашивание прутьев

Различные прутья и ленты, выструганные из них, очень хорошо окрашиваются анилиновыми красителями для материи. Для этого надо сначала отмочить прутья, предназначенные для окраски, в ванне из раствора квасцов или поташа, чтобы устранить влияние на окраску вредных дубильных веществ. На ведро воды требуется 0,5кг поташа. Краски потребуются на 10 литров воды — три-четыре пакетика. Краску следует растворять в горячей воде и добавить к раствору уксус. Путья опускают в горячий раствор, в котором их оставляют лежать не менее двух-трех часов.

Можно окрашивать прутья и не только в анилиновых красках. Приводим наиболее простые и распространенные рецепты.

В желтый цвет. Опустить прутья в отвар луковой шелухи или шафрана и проварить.

В коричневый цвет. Сухие прутья опускаются в 3 - 5-процентный раствор марганцовокислого калия.

В фиолетовый цвет. Легко окрасить, опустив прутья в 2-процентный раствор кристаллической английской соли.

В зеленый цвет. Опустить в отвар плауна или волчьих ягод с уксусом.

Красные и синие цвета можно получить лишь в анилиновых красках.

Плетень. Самое простое плетение — заплетание плетня, который используют для ограждения. Из четырех заплетенных стенок и крыши можно сделать легкий летний дом. Путья для плетня, если они свежесрезанные, можно не вымачивать. Сначала заготавливают основу, по которой будут заплетаться поперечные прутья: вбивают в землю колья-стояки, которые нарезаются из толстых палок. Расстояние между кольями не должно превышать 20см, а при низких плетнях — 12—15см. Когда колья плотно вбиты в землю, начинайте их переплетать прутьями. Для этого два прута средней толщины связывают у комлей мочалом или свежесодранной с прутьев корой, надевают на первый кол хомутом и перевивают эти два прута между собою, около каждого последующего колышка. Такое плетение называется плетением веревочкой. Оно делает плетень прочным и устойчивым.

Плетение веревочкой может производиться не только в два прута, как было упомянуто раньше, а и в три, четыре и пять прутьев. На рисунке показаны приемы плетения веревочкой с различным количеством прутьев.

Послойное плетение. Ведется несколькими прутьями, через одну стойку, по сомкнутому кругу.

Концы всех дотачиваемых прутьев оставляют в середине изделия.

Плетение шашками и квадратами. Ведется через два стойка, равномерно соблюдая переход узора в шахматном порядке переплетания.

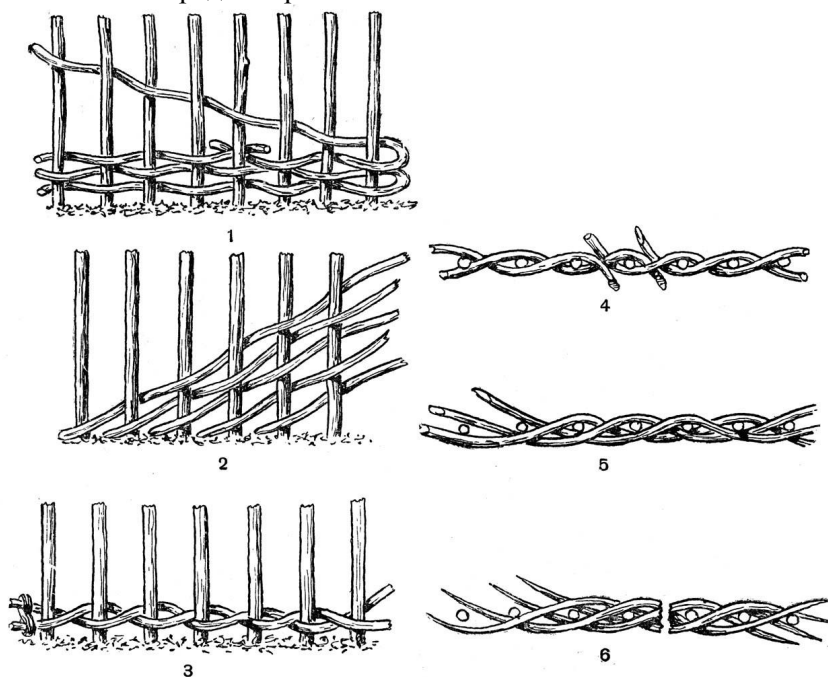

Плетение из прутьев: 1 - простое плетение; 2 - послойное плетение; 3 - плетение «веревочкой»; 4 - схема заплетания «веревочкой» в два прута; 5 - схема заплетания «веревочкой» в три прута; 6 - схема заплетания «веревочкой» в четыре прута.

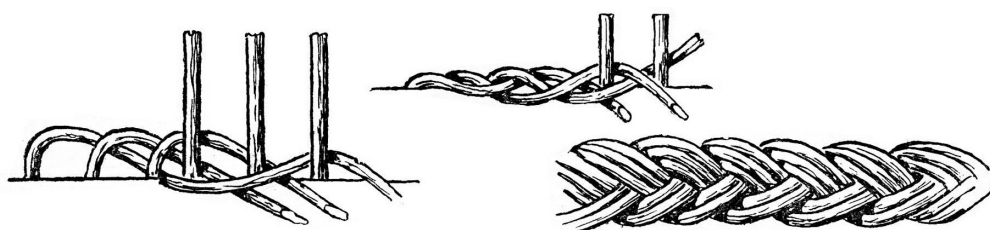

Заделка борта корзинок различными способами.

Можно плести и простым плетением, при котором одиночные прутья, не связанные у комлей, вплетают через одну стойку, наслаивая один за другим ряды в шахматном порядке. На простое плетение идет меньшее количество прутьев, но устойчивость и прочность этого плетня невелика. Поэтому для легких построек рекомендуется все же плетение веревочкой, в два прута. Удлинение прутьев показано на рисунке. И в том и другом случае оно одинаково.

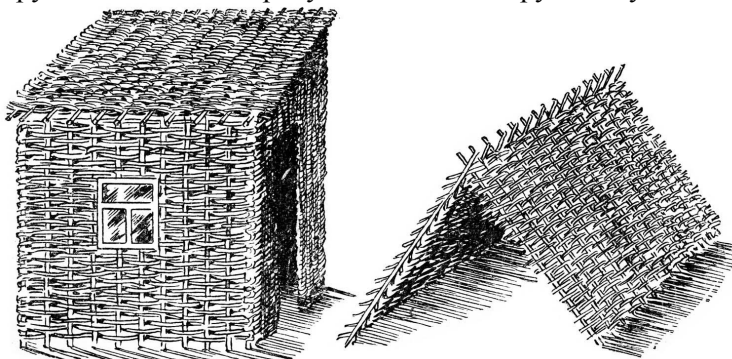

Домик-шалаш из прутьев.

Летний домик для игры. Он должен иметь хотя бы одно окно и дверь. Для окна на одной из стенок между стояками отделяют толстыми поперечными прутьями прорезь, а для двери оставляют между стояками расстояние в 60—80 сантиметров. Высота двери определяется высотой домика. Дойдя до прорези двери или окна, прутья настилают кругообразно вокруг последней стойки, образующей раму, огибают ее и ведут плетение в обратную сторону. Для плетения крыши колья-стояки забивают в землю неглубоко, чтобы по окончании оплетания их прутьями можно было легко вытащить готовое плетение из земли. Крышу можно делать двускатной и односкатной. При односкатной крыше одна стенка дома должна быть выше других на одну четверть. Укреплять крышу можно проволокой или бечевкой.

Как обмазать глиной стенки такого домика, рассказано в разделе о работе с глиной.

Таким же плетением можно сделать садовую беседку, поставив предварительно каркас из фигурно расставленных кольев, веранду, будку или шалаш для охраны поля, собачью конуру и много других построек в лагере, на даче или на пришкольном участке.

Освоив эти два несложных плетения, переходите к более сложным.

Чтобы переходить к плетению более сложных изделий, познакомимся предварительно с некоторыми видами переплетения прутьев, с заделкой борта и обвязкой прутьев лентами на местах крепления.

Заделка бортов. Производится по-разному. На рисунке видно, как каждый стояк поочередно загибается и проталкивается в пазы плетения при помощи шила и деревянного молотка. Этим же молотком пристукиваются для уплотнения все ряды плетения. На том же рисунке показан способ оплетания борта косичкой, в которой каждый прут поочередно вплетается в общую плетенку.

Такой косой обычно заканчивают верх открытых круглых и овальных корзин.

Крепление скрещенных прутьев основы дна и углов корзин наглядно показано на рисунке. Для оплетания лучше всего заготовить прутьевые ленты, которые накалывают специальным колунком. Места крепления можно связывать также тонкими прутьями, мочалом, бечевками, проволокой и содранной с прутьев корой. Ленты, кору или тонкие прутья следует хорошо распаривать. Концы прута или ленты срезают клином и, заложив между двумя скрещенными стояками, оплетают, плотно утягивая.

Освоив плетения на закрепленных стояках, переходите к плетению объемного изделия. Наиболее просто плести корзину.

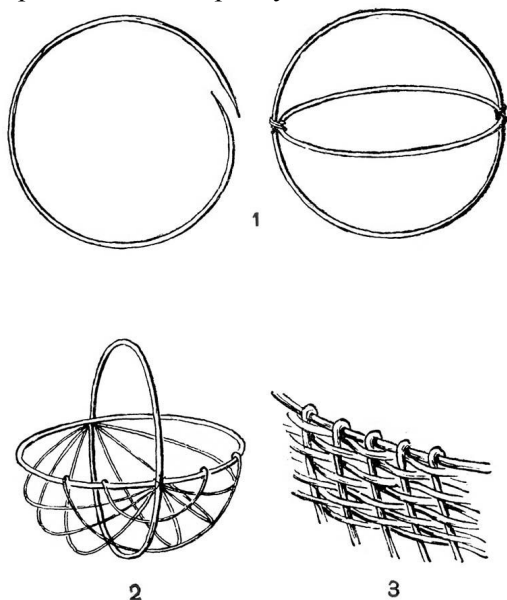

Плетение круглой корзинки:

1 - основа из толстых прутьев; 2 - приплетание боковинок;

3 - оплетание боковых стояков поперечным прутом.

Плетение круглой корзины. Прежде всего заготавливается рамка. Она состоит из двух обручей, выгнутых из ивовой или ореховой палки. Концы палки срезаются клином, навстречу друг к другу и скрепляются гвоздиками. Палки хорошо вымачивают в воде. Чтобы ровно выгнуть обручи из палок, используйте в качестве шаблона бочонок нужного диаметра. Закрепленные обручи

вставляются крест-накрест друг в друга, и места соединения оплетаются прутом или лентой. Горизонтальный обруч будет бортом корзины. Вертикально вставленный обруч образует дно, верх — ручку. Для продольных стояков, по которым будет заплетаться корзина, берут шесть штук прутьев средней толщины. Стояки закрепляются на бортах корзины заостренными концами, согнутыми в виде крючка, и изгибаются дугами. Каркас корзинки старайтесь сделать аккуратным и симметричным. Перекошенный стояк по заплетании не выправится, а лишь еще больше перекошится. Для того чтобы при работе можно было выравнивать стояки, хорошо сделать деревянную болванку, которую по закреплении стояков можно было бы легко вынуть. Заплетать стояки начинают простым плетением от места крепления обручей к середине корзины. Прут ведут между стояками вверх, перегибая через борт, снова ведя вниз, затем делают новый заход вверх, но уже с другой стороны и т. д.

Таким образом, оплетающие прутья загибаются на борту то внутрь, то наружу. Борт получается аккуратный, заделывать его не приходится. Эту корзинку можно плести из неочищенных весенних прутьев ивы, камыша и тростника и других гибких прутьев различных деревьев.

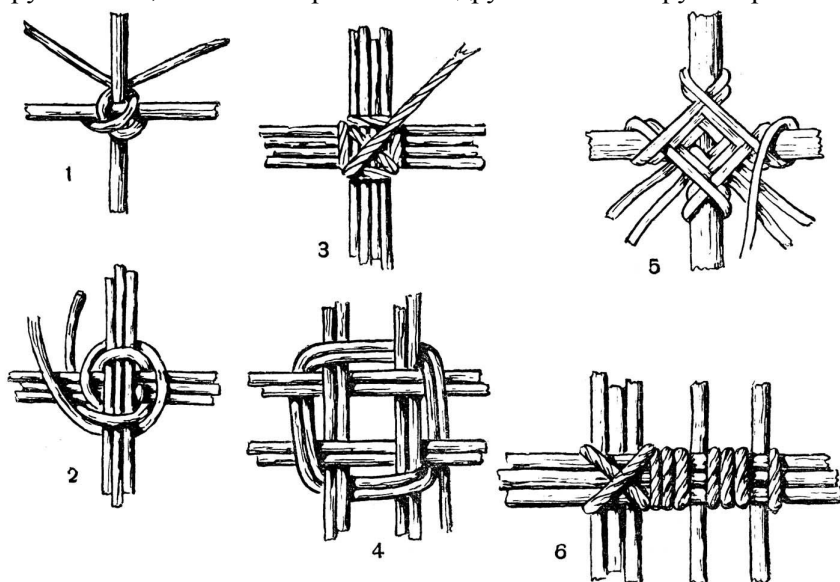

Оплетание крепления дна корзинок: 1 - узлом крест-накрест; 2 - по кругу через крест; 3 - двойным крестом; 4 - шахматным крестом; 5 - обратным поворотом; 6 - крестом с промежутками для продолговатой корзины.

Корзинка с плоским круглым дном. Сначала плетут плоское дно корзины. Для основания дна сложите крестовину из восьми палочек или толстых прутьев и оплетите ее прутом или прутьевой лентой, как было рассказано выше. Последующее оплетение производите прутьями средней толщины, сначала по два прута через один, затем разводите парные прутья по одному и оплетайте через один прут так, чтобы получилось 16 лучей-палочек, как показано на рисунке. Вокруг разведенных стоек-лучей простым или послойным плетением оплетают все дно, уплотняя ряды деревянным молотком — киянкой. Размеры дна устанавливаются по желанию.

Обычная корзина для переноски овощей имеет дно диаметром 50—60 сантиметров. Когда дно закончено, лишние концы палочек обрезают, и новые прутья, предназначенные для боковых стояков, подставляют заостренными концами перпендикулярно дну, рядом с каждой из шестнадцати палочек, идущих от центра. Если корзинка делается небольшой и невысокой, можно боковые стенки отогнуть прямо из стояков дна. Для этого дно необходимо помочить в воде и на краю стола, положив дно на стол и держа его левой рукой, правой отгибать прутья вниз, поворачивая дно с каждым последующим загибом. И в том и в другом случае плетения надо сразу же боковые стояки корзинки оплести веревочкой в два-три прута. Оплетание боков корзины может быть простым и послойным.

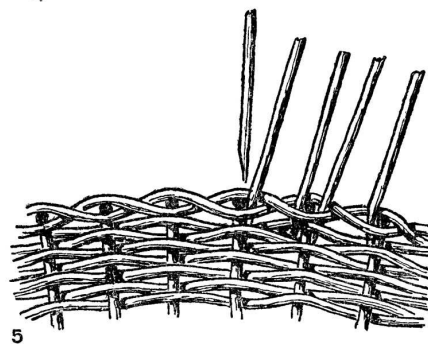
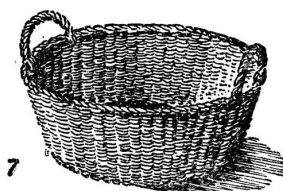
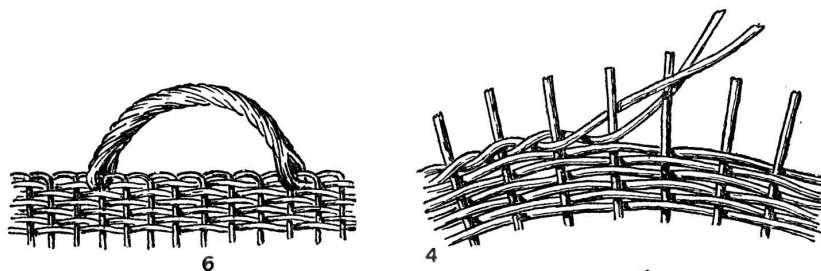
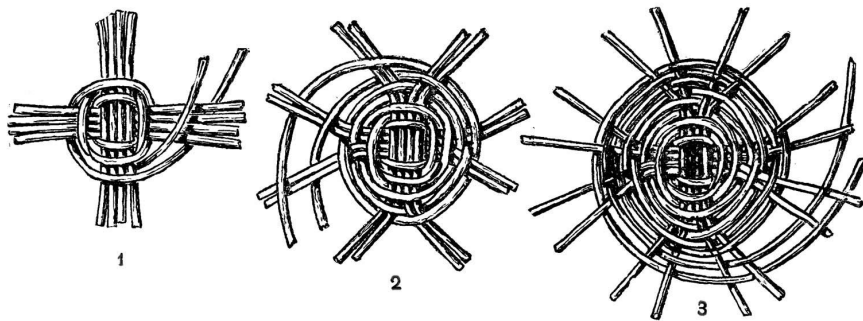

Плетение корзин: 1 - начало собирания и крепления дна; 2 — разборка прутьев для дальнейшего оплетания; 3 — окончание доньшка; 4 — оплетание боков; 5—подстановка новых прутьев; 6—крепление ручки; 7—круглая корзина с плоским дном.

Закончить борт корзины можно любым способом. Дужки-путья для ручек вставляются в бока корзины перед оплетанием борта. Удлинение прутьев всегда производится простой подстановкой заостренного прута поверх кончающегося, в пазы плетения.

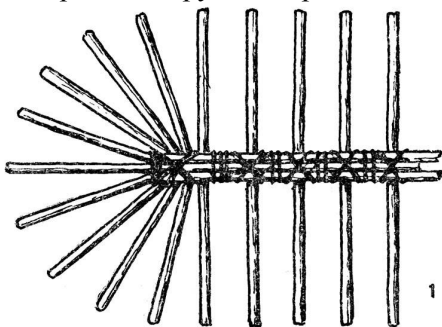

Плетение продолговатой корзины: 1 — собирание и оплетание дна; 2 — овальная корзина.

Щемилки для расщепления прутьев.

Овальная корзина. Плетется так же, как и круглая, только дно ее крепится из палочек-стояков не по кругу, а по продолговатой основе, образуя полукруги-лучи только по бокам дна, как показано на рисунке. Верх поднимается прямым или слегка расширенным. Чтобы правильнее расширить корзину и не перекосить бока, на сплетенное дно, при подъеме боков, вставьте шаблон из дерева. Продолговатые корзины могут быть низкими с одной ручкой или высокие большие с двумя ручками. Борт у высоких корзин заплетается широкой косой. Ручка прочно укрепляется в пазах плетения и оплетается лентой поперек. Большие овальные корзины плетут и из зеленого прута и из очищенного.

Очистка прутьев от коры производится сразу же после их срезки. Если прутья заготовлены весной, в период сокования, то кора снимается легко, без предварительной проварки. Осенние и летние прутья требуют, как уже говорилось, вымачивания и распаривания. Снимают кору с прутьев специальной щемилкой. Из прутьев, с которых кора удалена, изделия получаются чище, красивее и прочнее. Путья можно расщеплять не только на ленты для оплетания, но и на шины для специального изящного плетения. Расщепление производится специальным колун-ком. Разделить на шины тонкие прутья можно и простым ножом. На специальных производственных машинах при массовом плетении прутья выстругиваются специальным рубанком — шофом.

Корзина для дров. Для плетения такой корзины заготовьте из доски два бруска, длиной по 60см. Просверлите в брусках отверстия через каждые 6см. По бокам бруска сделайте два отверстия большего диаметра, как показано на рисунке. В большие отверстия вставляются прутья потолще, длиной втрое больше ширины дна. В срединные отверстия вставьте по два прута в каждое — один комлем, второй вершинным концом. Комлевые концы после заплетания дна сразу же отрезают, а вершинные загибают кверху перпендикулярно дну — по ним заплетают стенки корзины. Дно заплетается простым плетением. Стенки должны быть расходящимися кверху. Это лучше сделать с помощью деревянного шаблона. Заполнив плетением высоту стенок, укрепите прутья для ручки, заострив на клин толстый прут, выгнутый дугой. Его плотно вставляют в пазах плетения и заплетают дальнейшими рядами плетевы.

Закончить стенки следует веревочкой в три-четыре прута, которой, при окончании плетения, затягивают, образуя петлю, оборачивая последний стояк. Конец веревочки прячут в плетение с изнанки. Для большей прочности на наружной стороне дна корзины прибавляют деревянную доску. Такая корзина очень проста и удобна для переноски и хранения в ней дров.

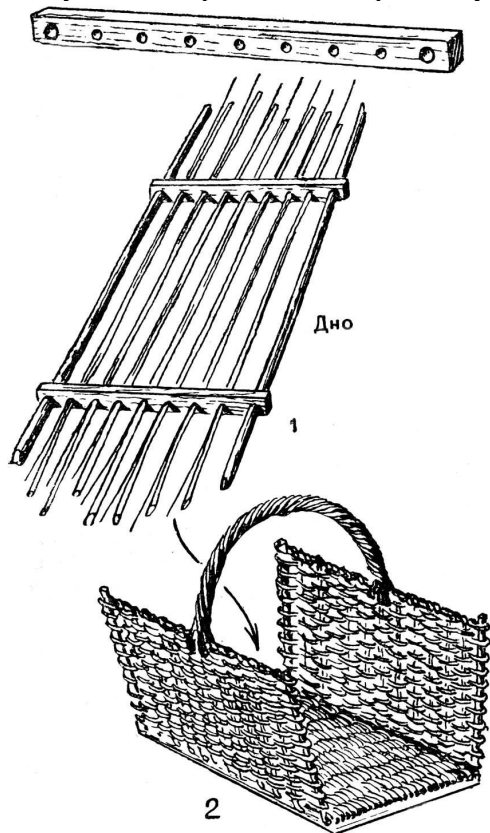

Корзина для переноски дров: 1 — изготовление дна; 2 — готовая корзина.

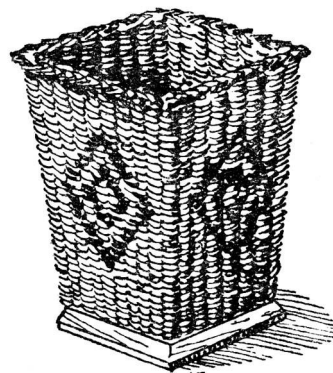

Корзинка для бумаги.

Корзинка для бумаг. Дно корзинки размером 20х20см делают из доски или 10-миллиметровой фанеры. Ко дну, по его краю, прибивают гвоздиками нечетное количество стояков, по которым заплетаются стенки простым или шашечным плетением.

Такие корзинки хорошо плести из тонкого, очищенного от коры прута с орнаментом из окрашенных в разные цвета прутьев. Корзинки эти легкие и удобные для переноски. Их можно сделать и круглыми с фигурно выплетенными краями.

Птичья клетка. Оплетается по каркасу из толстых прутьев лещины или ивы. На рисунке показано, как сделать каркас и способы оплетания его стоек. Дно клетки делается из доски или толстой фанеры. Для установки стояков в дне просверливаются отверстия на расстоянии 5-6 сантиметров друг от друга. Оплетают стояки простым плетением. Дверца клетки оплетается отдельно, наподобие доньшка прямоугольных корзин, и навешивается на петли. Запор на дверце сделайте из двух встречных петель, вставив в них палочку для задвижки. Чтобы палочка не терялась, ее прикрепляют к одной из петель бечевкой. Крыша клетки тоже оплетается. Такие клетки удобны для перевозки голубей, домашней птицы и крупных диких пернатых.

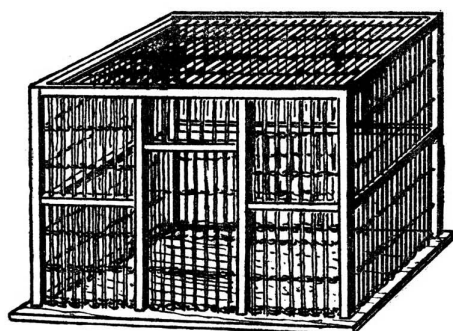
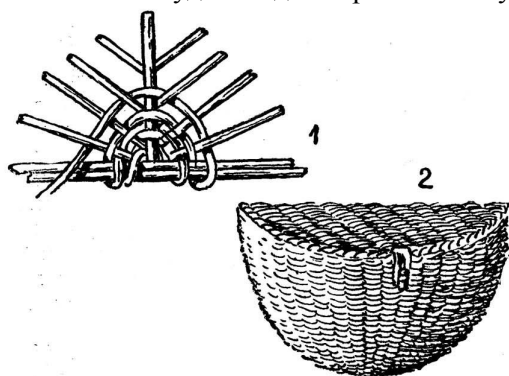

Корзина для велосипеда:
1 — начало плетения задней стенки,
2 — готовая велосипедная корзинка.

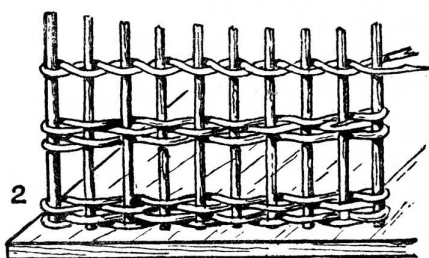
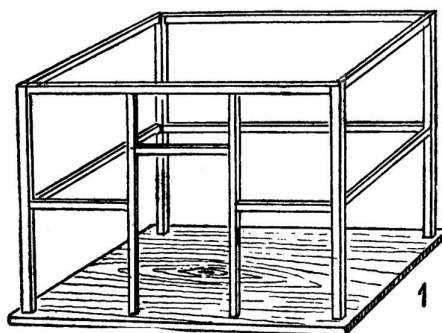

Клетка для птиц: 1 —каркас клетки;
2 — оплетание боковин клетки.

Велосипедная корзинка. Плетется из прутьев ивы. Для плетения велосипедных корзин хороши также камыш и тростник.

Основу корзинки делают так: берут два одинаковой длины тонких прута, складывают их вместе, к ним, в середине, прибивают конец поперечной палочки длиной вдвое короче предыдущих. Заплетают такое треугольное дно прутом или шиной, подставляя заломленные стояки-путья лучеобразно, как показано на рисунке, до тех пор, пока дно не получится полукруглым. Дно является одновременно и задней стенкой велосипедной корзинки. Борт доньшка заканчивают плетением веревочки в два прута. В углах корзины подставляют прутья потолще для основных стояков. Точно так же отдельно плетется крышка. Для заплетания бока корзины стояки выгибаются дугой. Путья плотно утягиваются, особенно в местах соединения. К такой корзинке запор приделывается из ремешка. Крепление корзинки к велосипеду также делается с помощью ремешка.

Корзинка предназначена для аптечки, инструмента, завтрака. Размеры ее невелики: длина задней стенки (дна) не более 30-40см, высота 18—20см.

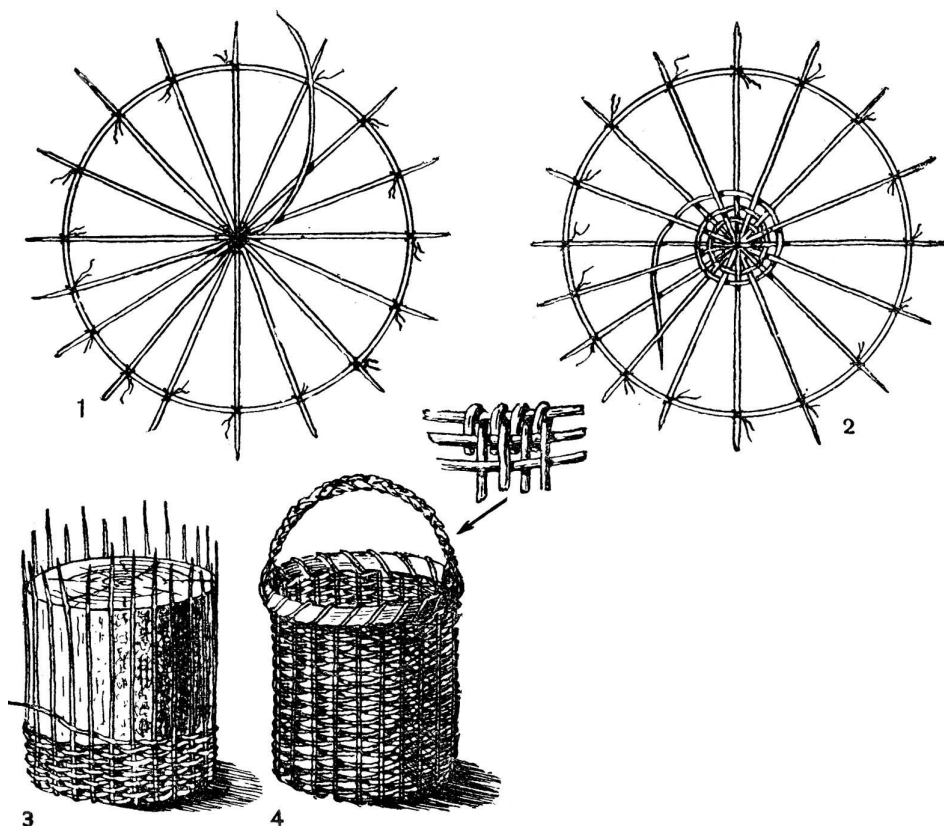

Корзинка для ягод:

1 — так укладываются вначале прутья и связываются посередине; 2 — дальнейшее переплетание; 3 — концы прутьев отгибаются на деревянной болванке и переплетание продолжается; 4 — готовая корзинка и заделка концов.

Корзинка для ягод. Натяните на обруч прутья, как показано на рисунке, и привяжите их концы к обручу. В центре скрепите прутья ниткой или мочалом. Затем возьмите длинный прут, привяжите его к центру мочалом и начинайте плетение по кругу от центра к краям. Когда вы сплетете таким образом дно корзиночки, снимите работу с обруча, поставьте на дно корзиночки какую-нибудь болванку, обрубок круглого полена например, загните прутья вверх и продолжайте переплетать в вертикальном направлении. Когда корзиночка будет достаточной глубины, подрежьте концы прутьев, чтобы они были равными. Затем срежьте концы прутьев острым ножом, чтобы они сошли на нет, и загните их поочередно то на внешнюю, то на внутреннюю сторону корзиночки.

Вырежьте полоску березовой коры (бересты) шириной в 1 см, наложите ее с внешней стороны корзиночки и оплетите полоской мочала или соломинкой, пропуская соломинку в отверстия последнего ряда, обхватывая полоску бересты сначала в одну сторону, потом в другую. Таким образом вы закрепите концы ивовых прутьев. Сделайте из тоненьких прутьев к корзинке ручку с петлями на концах и перевейте ее мочалом. Этой же полоской мочала прикрепите ручку за петли к краям корзиночки.

Плетение мебели. Плести стильную, настоящую садовую мебель — задача не легкая. Надо иметь большие навыки, чтобы выполнить для нее каркасы, надо знать различные варианты ажурного плетения и различные отделки.

Наиболее просто сплести круглый табурет. Об этом мы и расскажем.

Каркас для табурета делается из толстых ивовых или лещинных палок. Для плетения верха табурета необходимо согнуть палки в обруч. Крепление палок, предназначенных для ножек к обручу сиденья, производите гвоздиками. Для прочности соединительную раму скрепляют на гвоздях — дополнительными выгнутыми палками меньшей толщины. Крепление палок и их сгибание показаны на рисунке. Гнуть можно только предварительно размоченные палки.

Крепление крестовины производится на гвоздях с дополнительным обвитием ивовыми лентами.

Сиденье табурета делается из толстой фанеры, вырезанной по кругу, с диаметром 35—40 см.

Высота ножек 50 см. Борт крышки стола можно оплести валиком. Для этого заостренные прутья плотно вставляются в просверленные отверстия в крае крышки стола так, как это делалось в

доньшке круглых корзин. Все эти прутья-стояки заплетаются кругом крышки послойным плетением. Сделав борт в 4—5см шириной, постепенно загибают стояки внутрь стола клещами или просто утягивают руками. Продолжая плетение, все время утягивают его к крышке.

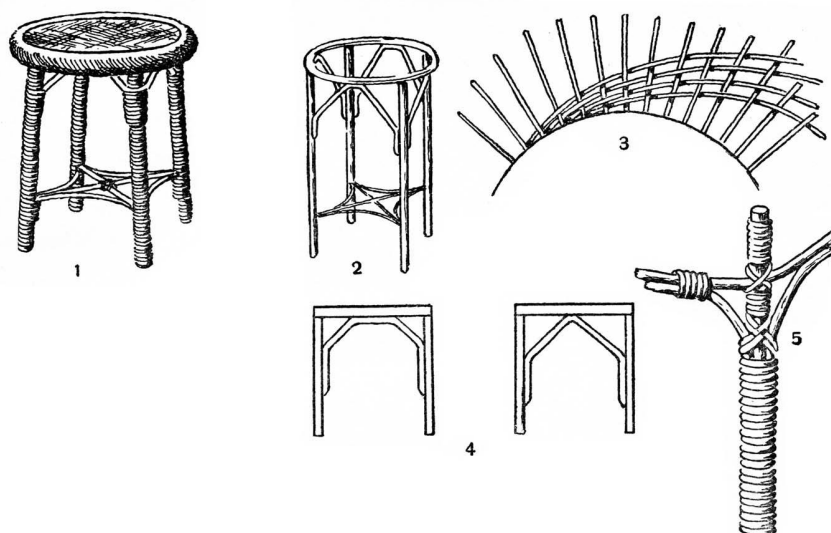

Плетеная мебель: 1— готовый табурет; 2 — каркас табурета; 3 — оплетание края сиденья; 4 — схема крепления ножек; 5 — оплетание крестовины.

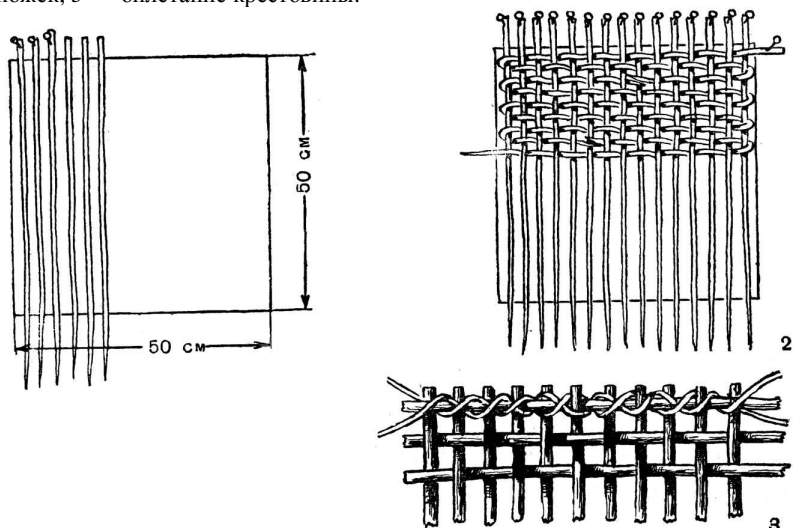

Коврик из прутьев для вытирания ног:

1—первый ряд прутьев; 2—так прутья переплетаются между собой; 3 — так заделываются края коврика.

Коврик для вытирания ног. Плести коврик можно на листе старой, ненужной фанеры. Возьмите пучок прутьев, стукните их нижними концами об пол, чтобы сравнять, а верхние тонкие концы подрежьте, чтобы они все были одинаковой длины. Если вы хотите сплести коврик размером 50х50см, нарисуйте на фанере квадрат таких размеров и положите на этот квадрат по краю первый прут. Конец прута прибейте маленьким гвоздиком к фанере. Рядом с первым прибейте второй прут с расстоянием от первого на толщину прута и т. д., пока не заполните весь квадрат.

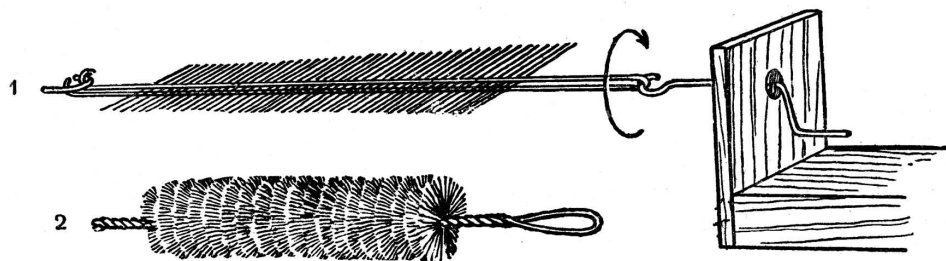

Ершик для мытья банок: 1-между натянутой проволокой укладывают кусочки мочала и крутят ручку станочка; 2- готовый ершик.

Затем положите прут по другому краю квадрата, поперек первого ряда, и прибейте его гвоздиком к фанере. Затем переплетите его с прутьями первого ряда: пропустите прут снизу под первый

прут, вытяните его наверх, обвейте им второй прут, пропустите вниз, обвейте третий, вытяните его наверх и т. д. Переплетя все прутья первого ряда, загните прут и продолжайте плести в обратную сторону. Когда прут кончится, приложите к его концу другой прут и продолжайте плести. Затем срежьте концы прутьев первого ряда ножом на нет, загните их и оплетайте, притягивая концы и захватывая первый ряд поперечного ряда. Заплетите также концы прутьев и с противоположной стороны коврика.

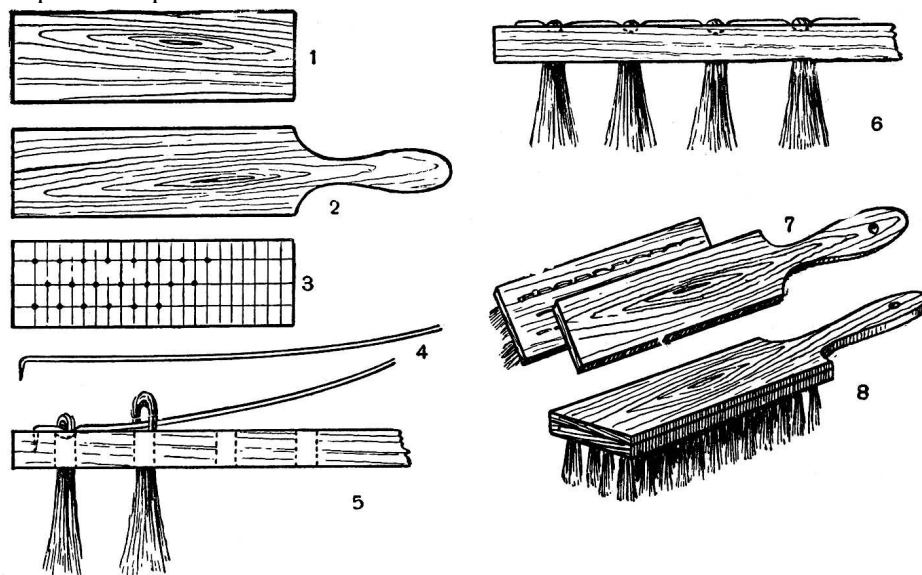

Щетка-сметка: 1 и 2 — деревянные заготовки; 3—разметка и высверли вание отверстий первой заготовки; 4, 5 и 6 — пучки мочала вдеваются в отверстия и укрепляются проволокой; 7 — на первую заготовку приклеивается вторая с ручкой; 8 — готовая щетка.

Ершик для мытья банок. Сделайте его из тонких прутиков или полосок мочала, скрепив проволокой. Для работы вам понадобится приспособление, которое вы без труда можете сделать сами. Возьмите кусок деревянного бруска, прибейте к нему фанерную дощечку, в которой просверлите отверстие. На расстоянии полметра от подставки прибейте гвоздик к какому-нибудь неподвижному предмету. Затем возьмите тонкую проволоку около метра длиной, согните ее пополам и заложите между двух концов проволоки нарезанные равными кусочками прутики или мочало. Прикрепите свободные концы проволоки к укрепленному, например, в стене гвоздику, а сгиб проволоки наденьте на крючок. Вращая проволоку с крючком за проволочную ручку, вы накрутите на проволоку мочало: образуется ершик. Снимите проволоку с гвоздика и крючка, закрутите потуже петельку наверху, скрутите проволочные концы внизу.

Таким ершиком очень удобно мыть разные баночки, которые вам нужны для разведения красок, лаков и т. д.

Щетка-сметка. Возьмите 3-миллиметровую фанеру, нарисуйте на ней две заготовки для щетки, руководствуясь нашим рисунком. Выпилите их лобзиком, обработайте края напильником и зачистите шкуркой. На выпиленной из фанеры дощечке (на той, что без ручки), сделайте разметку, как показано на рисунке. В местах пересечения линий просверлите дрелью отверстия диаметром примерно в 4 мм. Отверстия располагайте в шахматном порядке. Затем возьмите толстую проволоку, конец ее согните под углом, заострите напильником и вбейте его в фанеру. После этого согните несколько полосок мочала пополам и проденьте в первое отверстие, как бы надев на проволоку. Подтяните снизу оба конца мочала так, чтобы втянуть немного проволоку внутрь отверстия. Таким же образом проденьте пучки мочала во второе отверстие и во все другие. Когда все отверстия будут заполнены мочалом, закрепите второй конец проволоки так же, как и первый, вбив его в фанеру. Сверху постучите по проволоке молотком, чтобы утопить ее в дереве. Накладку с ручкой намажьте столярным клеем так же, как и первую дощечку, в которой продето мочало, плотно сложите обе дощечки, прибейте их друг к другу четырьмя гвоздиками и свяжите шпагатом до высыхания. Гвоздики возьмите такой длины, чтобы они не прошли сквозь нижнюю дощечку.

На конце ручки просверлите отверстие и привяжите петельку из шнура, чтобы иметь возможность подвешивать щетку на гвоздь.

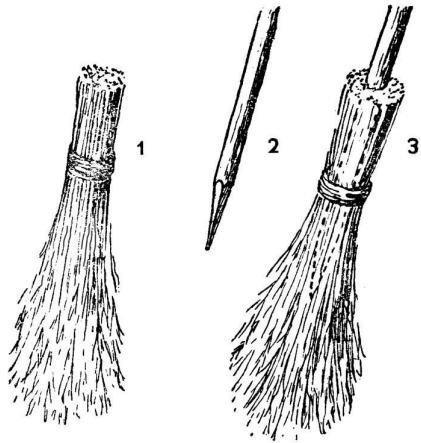

Метла:

- 1 — прутья связываются в пучок;
 2 — палка заостряется на одном конце;
 3 — палка туго всаживается в пучок прутьев и перевязывается.

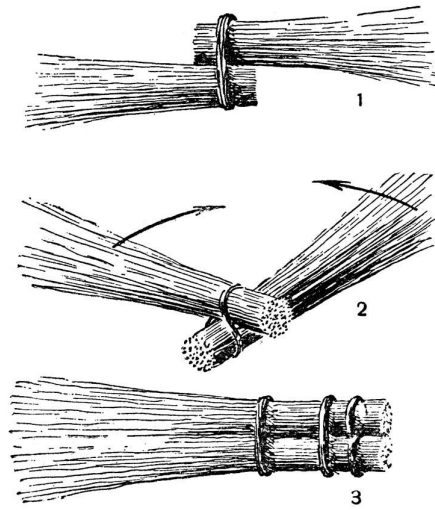

Веник:

- 1 — 2 пучка прутьев кладут в таком положении и связывают;
 2 — пучки выворачивают; 3 — пучки снова связывают еще в двух местах.

Метла для подметания дорожек. Наберите ивовых прутьев, подравняйте, чтобы они были одинаковой длины и крепко свяжите шпагатом. Приготовьте палку для ручки: обстругайте ее, хорошо зачистите шкуркой, конец палки заострите. Затем всадите палку в центр связанных прутьев так, чтобы палка вошла примерно до половины длины прутьев, и крепко свяжите все шпагатом. Такая метла очень пригодится вам для подметания дорожек в пионерском лагере или в школьном саду.

Веник для подметания пола. Возьмите тонкие ивовые прутья, подравняйте их сверху и внизу, чтобы они были одинаковой длины. Разделите прутья на два одинаковых пучка и положите на пол так. Один пучок должен находиться на другой примерно сантиметров на двадцать — двадцать пять. Туго свяжите оба пучка прутьев вместе по линии. Затем поверните пучки, поменяв их местами. Снова свяжите оба пучка уже в двух местах пониже. Путья, связанные таким способом, не будут выпадать из веника. Чтобы прутья веника не ломались, их необходимо время от времени смачивать водой.

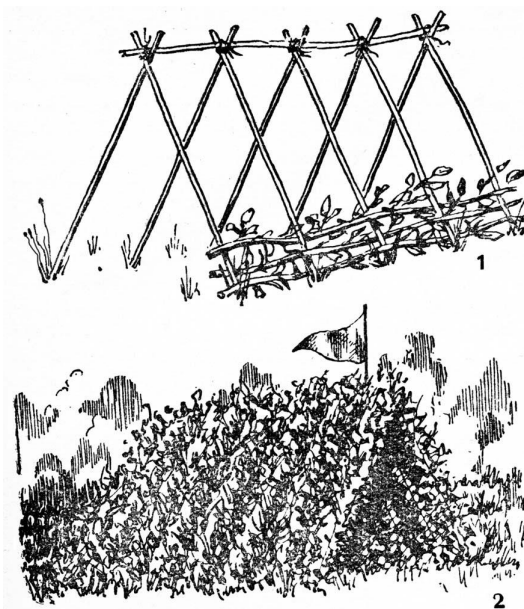

Шалаш из веток: 1 — каркас шалаша делается из прутьев и переплетается ветками и листьями; 2 — готовый шалаш.

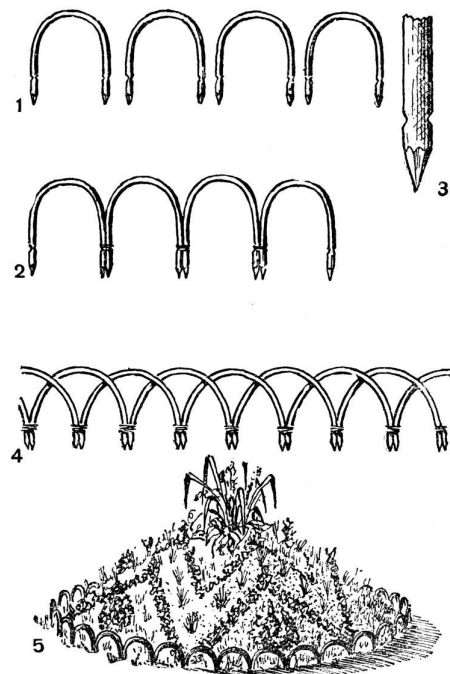

Ограждение из прутьев для клумб: 1 - выгнутые прутья; 2 — прутья связываются мочалом; 3 — концы прутьев заостряются; 4 и 5 — общий вид ограждения

Шалаш из веток. Летом в походе или на экскурсии, если вас застанет в лесу дождь, вы можете быстро построить шалаш. Для этого вам понадобится только перочинный нож. Наберите в лесу валежника: сухих веток с деревьев, валяющихся на земле. Выберите самые крупные ветки, срежьте с них сучки и сухие листья и заострите ножом более толстый конец. Подравняйте прутья ножом, чтобы они стали одинаковой длины. Затем свяжите тонкие концы веток попарно полосками бересты или тонкими веточками. Свяжав попарно штук десять веток, найдите длинную, ровную ветку и привяжите ее к связанным уже попарно веткам так, как показано на рисунке. Связанные ветки всадите заостренными концами в землю. Затем нарежьте зеленых веток и переплетите ими связанные прутья снизу и до самого верха. Если ветки короткие и их не хватает на всю длину шалаша, делайте так: когда ветка кончится, например посередине, возьмите вторую ветку, положите ее так, чтобы она шла частично вместе с первой, а потом уже переплетала прутья одна и т. д. Если у вас окажется с собой брезент или клеенка, вместо веток натяните брезент или клеенку на каркас из прутьев.

Ограждения для клумб. Из ивовых прутьев можно сделать простые и красивые ограждения для цветочных клумб. Подберите прутья, по возможности, одинаковой толщины и намочите их. Когда они станут достаточно гибкими, обвейте их вокруг какого-нибудь подходящей формы предмета, например, вокруг столба или вокруг полена. Затем обвяжите прутья веревками, чтобы они высохли в этом положении. Когда прутья высохнут, снимите их со столба, нарежьте одинаковой длины отрезками и заострите их концы перочинным ножом, чтобы они легко входили в землю. Затем полосками мочала свяжите куски один с другим так, как показано на рисунке. Чтобы мочало не свалилось вниз, сделайте на прутьях маленькие зарубки перочинным ножом. Свяжав, таким образом, из прутьев заборчик нужной длины, обнесите им клумбы, всаживая заостренные концы в землю.

Подобное ограждение можно сделать двойным — оно будет прочнее и еще красивее. Приготовьте из ивовых прутьев два ряда такого заборчика. Один ряд, внутренний, должен быть немного меньше, чем внешний. Для этого вы один ряд завязывайте туже, а другой слабее. Всаживайте прутья в землю одновременно по два.

Если вы будете делать ограждения для клумб из прутьев со снятой корой, их можно оставить белыми, а можно, когда они хорошо высохнут, окрасить масляной краской в какой-нибудь понравившийся вам цвет. Масляной краской покрывайте прутья два-три раза, каждый раз давая им просохнуть.

ИЗ БЕРЕСТЫ

Размоченная береста легко расслаивается на множество полупрозрачных бело-розовых пленок, становится гибкой и прочной, не боится сырости и вполне пригодна для выполнения многих хозяйственных, бытовых и декоративных изделий.

Изделия из бересты издавна занимали ведущее место в народном искусстве России. Особенно широко было распространено берестяное искусство в Вологодской и Велико-Устюгской областях. Обилие березовых лесов на севере России позволило широко использовать бересту. Берестой изолируют строения от сырости, ею обшивают лодки-берестянки, столь широко распространенные на северных реках нашей Родины. Из бересты делают много бытовых и декоративных изделий. Познакомимся прежде с основными приемами работы. Все работы из бересты можно разделить на три вида: изделия из целых кусков бересты — это туески, коробки, черпаки, ведерки; плетеные изделия из резаных полос бересты — это корзинки и коробки, пояса, ножны для ножей и ножниц, лапти и другие; отделка деревянных и картонных изделий ажурно вырезанной, слоевой частью бересты.

Заготовку бересты производите весной. Для изделий из целых кусков снимайте бересту со спиленных уже деревьев полосами шириной не менее 20 см, выбирая на стволе березы места наиболее гладкие, без сучков. Срезанная береста очищается. Вся наружная белая сторона ее сдирается ножом или шкуркой, освобождается от грязи, грибов и мха. Внутренняя сторона бересты — она называется при работе «лицевой» — протирается влажной тряпкой и освобождается от остатков коры. Для крупных изделий идет толстая береста. Для мелких изделий толстая береста распаривается и расслаивается на два-три слоя руками. Работу эту производите аккуратно, не торопясь.

Для изготовления круглых коробов, туесов можно снимать бересту цельным цилиндром, разрезая ее только на поперечные отрезки и снимая их с березы, как чулок. Снятую бересту, листовую и цилиндром, для сохранности просушите и держите в сухом прохладном месте, например на чердаке или в кладовой. Листовую бересту храните под досками с грузом, сложив листы друг на друга.

Для плетения из бересты заготавливается лента. Ее сдирают спиралью со ствола молодых берез шириной в 3—4 сантиметра. Острым ножом прорезается наискось лента. Берестяная лента отделяется от ствола пазилом (костяной лопаточкой) либо тупой стороной ножа и левой рукой оттягивается на себя. Правой рукой помогают ленте отделяться по спирали. Ленту сматывают в клубок и хранят в сухом прохладном месте.

Бересту крепкую и плотную дают березы, росшие на сухих каменистых почвах. Береза, выросшая на торфяниках и болотах, имеет неровную, изъеденную кору с частыми сучками, ломкую в работе. Самый лучший цвет имеет береста весной. В это время года она особенно хороша для изготовления таких красивых вещей, как, например, ящичков, шкатулок, сумочек, портфелей, пеналов, папок для бумаг, ковриков, салфеточек и домашних туфель. Для этих изделий береста заготавливается небольшими отрезками наилучшего качества, хранится обязательно под прессом, положенная друг на друга внутренними сторонами листов.

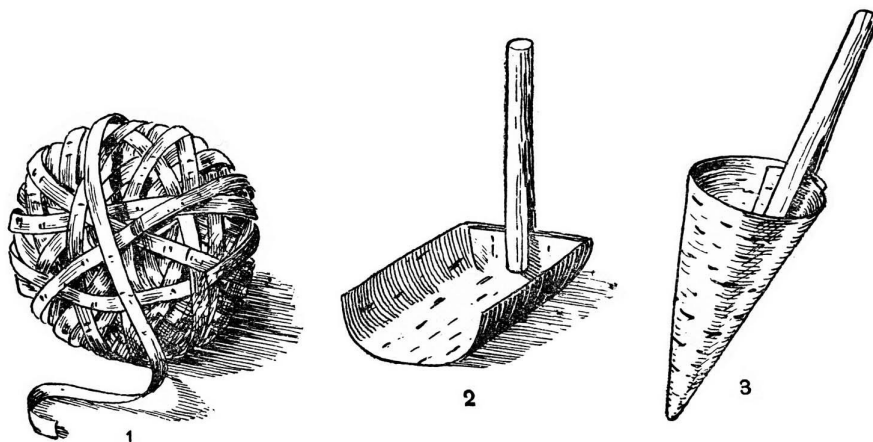

Изделия из бересты: — лента бересты, смотанная в клубок; 2 и 3—берестяные черпачки для питья.

Черпачок для воды. В походе очень удобно пить воду из берестяного черпачка. На рисунке показано две формы черпачка. Черпачок «кулечком» наиболее прост. Из прямоугольного кусочка бересты, зачищенного ножом, сгибают конус и края его скрепляют расщепленной палочкой, которая одновременно служит ручкой. Сняв палочку, можно развернуть бересту и спрятать ее в карман до следующего употребления.

Берестяной коробок. Делается очень просто. Расчерчивается развертка так же, как и для картонных коробок, отгибаются борта, но места сгибов не заглаживаются остро, чтобы береста не ломалась. Рыболовы, охотники, да и туристы очень ценят свойство таких берестяных коробков-кастрюль — удерживать жидкость и не разваливаться при кипячении в них жидкости. Уха или крупеник, сваренные в берестянке, — лакомство после трудового дня или дальнего похода. Вес коробка-кастрюли незначителен, и сделать его можно в походных условиях быстро — была бы береза!

На рисунке показана развертка коробка с прорезями в ней для крепления. В прорези вставляется берестяная лента, плотно стягивающая борта. Наливая воду для супа и подвешивая коробок на огонь, одновременно распариваем берестянку, и она делается прочнее. Высота бортов зависит от назначения коробка.

В такой коробок можно собирать ягоды и грибы. Особенно хорошо перевозить в нем садовую ягоду.

Ведерко для ягод. Ведерочко для сбора ягод сделать очень просто. Из очищенного прямоугольника листа бересты вырезается выкройка и доньшко. Бок и доньшко сшиваются суровыми нитками или мочалом. Ведерко можно отделать несложным орнаментом, нарисовав его масляными или клеевыми красками. На ведерке можно пробить пробойничком или вырезать острым ножом рисунок.

Ручку к ведерку делают из полоски бересты, сложенной вдвое, и пришивают ее суровой ниткой.

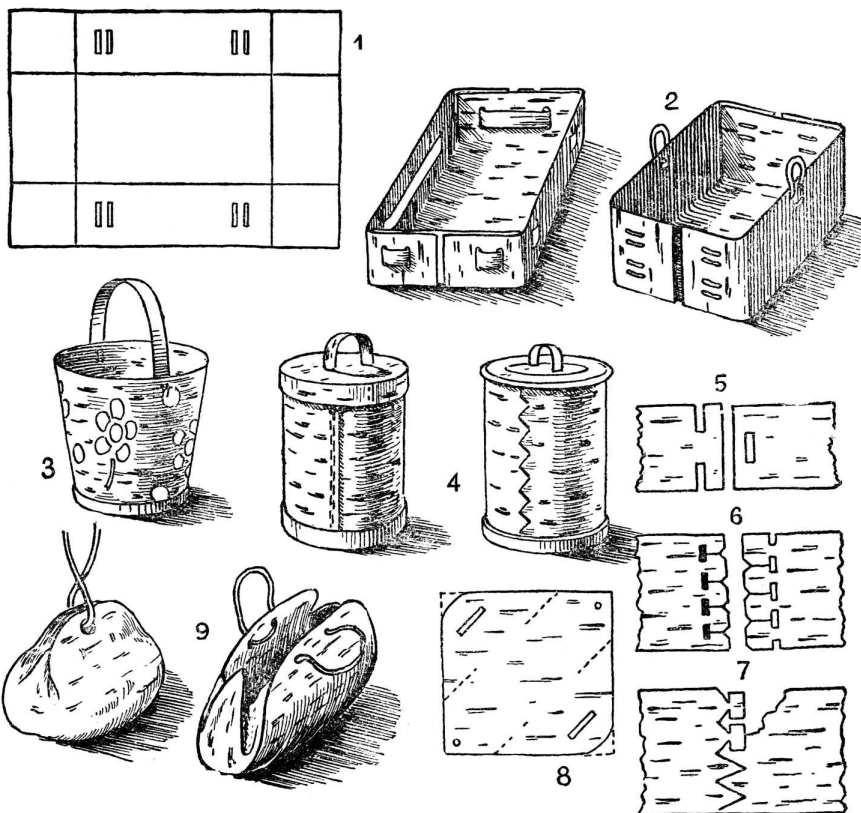

Изделия из бересты: 1 — развертка коробки; 2 — коробка и кастрюля из бересты; 3 — ведерочко из бересты; 4 — туса; 5, 6, 7 — виды скрепления тусков; 8 — развертка грузила; 9 — грузило и сумка для рыбы,

Чехол для грузила и рыбацья переносная сумка для рыбы. И чехол и сумка имеют одну форму, разница только в их размерах. На рисунке показана развертка, по которой надо выкроить ножом или ножницами форму чехла для грузила размером 30х30см. В вырезанные пазы продевается веревка, внутрь вкладывается камень и для прочности в прорезь вставляется берестяная лента или просто березовая палочка. При изготовлении сумки для рыбы, выкройка увеличивается в три-четыре раза. На дно накладывается тина и водоросли и вливается немного воды. Рыбу в такой сумке можно принести домой живою.

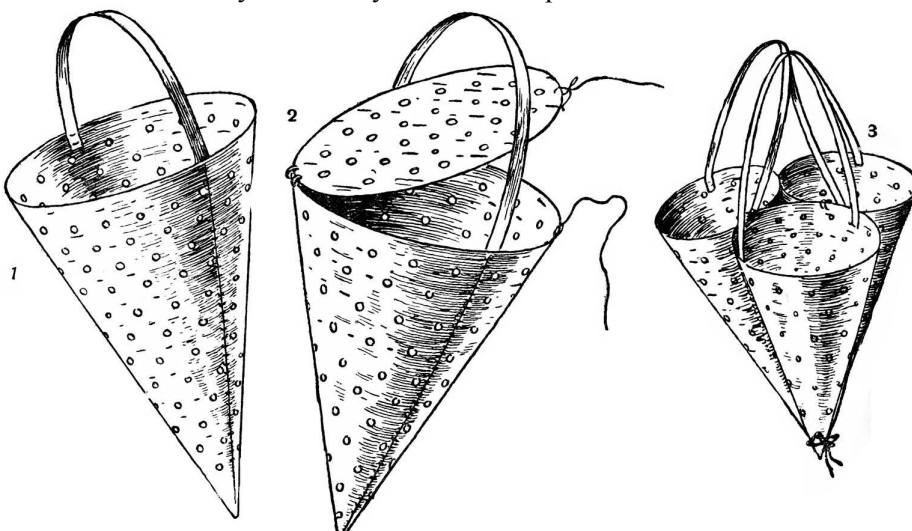

Туски для ягод: 1 — тусок, сшитый из куска бересты; 2 — тусок можно сделать с крышкой; 3 — тройной тусок.

Туса хороши для хранения меда, солений, масла, для переноски молока, кваса, воды. Наиболее легко сделать тусок цилиндрической формы — из целого листа березы, снятого со ствола чулком. Дно и крышка туска вырезаются из дерева. Лист бересты, называемый сколотнем, очищается от неровностей снаружи и внутри. Затем вырезается обтяжка сколотня, которая должна

быть шире его диаметра на 3—4 сантиметра, но по высоте короче на столько же. Лист бересты загибается по сколотню лицевой, белой стороной наружу и крепится либо простыми стежками тонкой прутьевой ленты, либо скрепляется «в замок». Способы крепления «в замок» видны на рисунке.

Вырезы и прорезы на бересте делаются острым ножом. Бересту при этом кладут на доску. Для сшивания снимите лист со сколотня, а по окончании снова наденьте.

Так получается корпус туеска, составленный из двух цилиндров, вставленных один в другой. Их опускают в горячую воду, где цилиндры распариваются и, высохнув, плотно сцепляются. Для того чтобы туесок был прочнее, а его края ровными, с обеих сторон на выступающие края сколотня, у самых краев внешнего цилиндра, надевают обручки из ивового прута, скрепленные гвоздиками. На эти обручи загибают края сколотня.

Распаренная береста легко растягивается. Пока туесок еще влажный, в него вставляют изнутри деревянный кружок — дно. Когда береста высохнет и сожмется, дно плотно вдавится в стенки, а прутиковый бортик не даст бересте прогибаться.

Крышку туеска вырезают по его размеру, когда береста высохнет. Из веточки можжевельника или из полоски сложенной в несколько слоев бересты делают ручку. Ручка крепится деревянными колышками через прорезь в крышке.

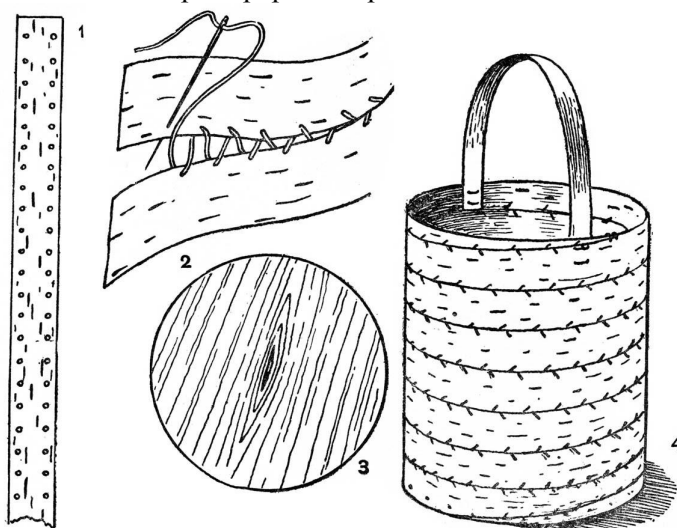

Туесок из бересты:

1 — длинная полоска бересты; 2 — полоски бересты сшиваются друг с другом; 3 — дно туеска выпяливается из фанеры; 4 — готовый туесок.

Туесок для ягод. Очень легкий и удобен для сбора ягод. Сделать его просто. Но если вы хотите, чтобы ягоды, которые вы соберете в лесу, сохранились свежими и сочными до вашего прихода домой, затратьте на изготовление туеска немного больше времени: проколите кусок бересты, из которой будете делать туесок, шилом. Это не для красоты, а для того, чтобы в отверстия проходил воздух. Тогда ваши ягоды не будут слеживаться и останутся свежими.

Сложите затем треугольник из бересты, как показано на рисунке, и сшейте края прочными нитками. Не обрывая нитки, пришейте к краю тесемочку, шнурочек или полоску бересты. На противоположном крае туеска сделайте шилом два отверстия и прикрепите к ним другой конец тесемки: у вас получится ручка.

Если вы предполагаете собрать столько ягод, что вам не хватит одного туеска, вы можете сделать два или три таких туеска и сшить их наверху вместе (см. выше).

Туески можно сделать с крышками. Из бересты вырежьте кружок размером немного больше окружности туеска, проткните на нем шилом отверстие, прикрепите нитки к краю туеска. Когда туесок наполнится ягодами, завяжите крышку и с другой стороны нитками.

А можно сделать и такой туесок. Снимите ножом с березового полена длинную ровную полоску бересты шириной сантиметра в четыре. По обоим краям полоски, отступая от края миллиметра на два, проколите шилом отверстия на расстоянии миллиметров трех-четырех от одного до другого. Затем срежьте угол полосы, как показано на рисунке, и, сложив края полоски впритык, сшейте их прочной ниткой, пропуская нитку в отверстия, сделанные шилом по краям полоски. Сшивайте края полоски таким способом: пропустите иголку с ниткой с внутренней стороны на внешнюю, пропустите иголку между полосками и опять пропустите ее с внутренней стороны на внешнюю в

противоположный край бересты и опять пропустите иголку между краями бересты и т. д. Благодаря такому переплету ниток сшитые края бересты не будут расходиться и находить друг на друга. Они будут хорошо пригнаны впритык.

Таким образом вы можете сшить туюсок такой глубины, какой вам позволит ее сделать длина полоски. Наверху срежьте угол полоски так же, как и внизу, закрепите нитку. Для дна туюска выпилите из 3-миллиметровой фанеры кружок по размеру туюска. По краям кружка сделайте шилом отверстия. На таком же расстоянии друг от друга сделайте отверстия по нижнему краю туюска. И затем пришейте дно к туюску. Дно к бересте можно также прибить маленькими гвоздиками. На туюске можно по всей его поверхности сделать шилом отверстия для вентиляции.

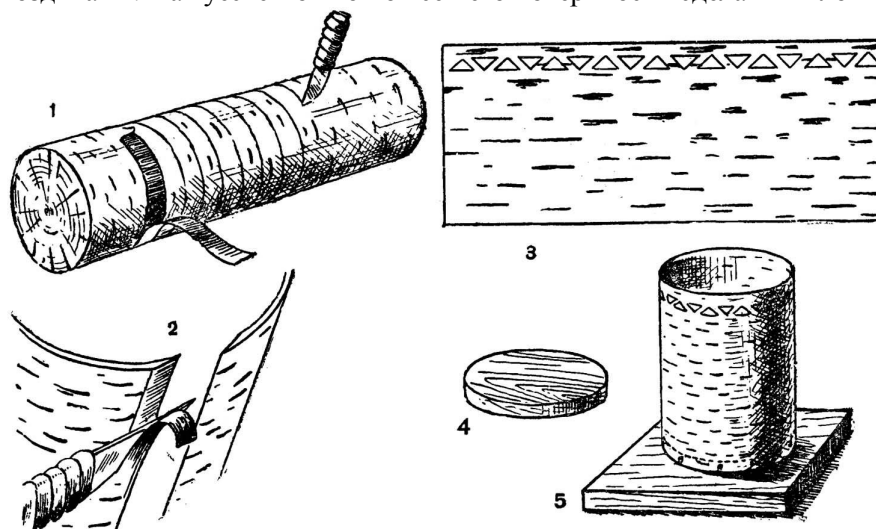

Стаканчик для карандашей из бересты:

1— способ срезывания бересты с березового полена; 2— срезывание перочинным ножом краев мест склейки; 3— полоска бересты с вырезанным орнаментом; 4 — дно; 5 — готовый стаканчик.

Стаканчик для карандашей. Вырежьте кусок бересты прямоугольной формы размером 12x23см. Согните кусок бересты по форме цилиндра. Бока цилиндра срежьте перочинным ножом так, чтобы они стали совсем тонкими, постепенно сходящими на нет. Намажьте срезы столярным клеем, соедините друг с другом и положите под пресс. Когда клей высохнет, приклейте внутрь цилиндра выпиленный из фанеры кружок — дно стаканчика — прибейте для прочности берестяной цилиндр к кружку в нескольких местах маленькими гвоздиками. Из 5-миллиметровой фанеры выпилите подставку, обработайте ее напильником, зачистите стеклянной шкуркой, приклейте к подставке дно стаканчика.

Стаканчик из бересты, прежде чем клеивать, можно украсить резьбой. Переведите на бересту рисунок орнамента, положите бересту на доску и острым перочинным ножом вырежьте по рисунку орнамент. Под сквозной рисунок подложите цветную бумагу или бересту темного цвета. Это может быть очень красиво.

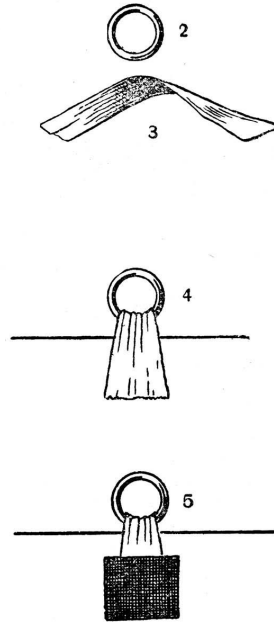
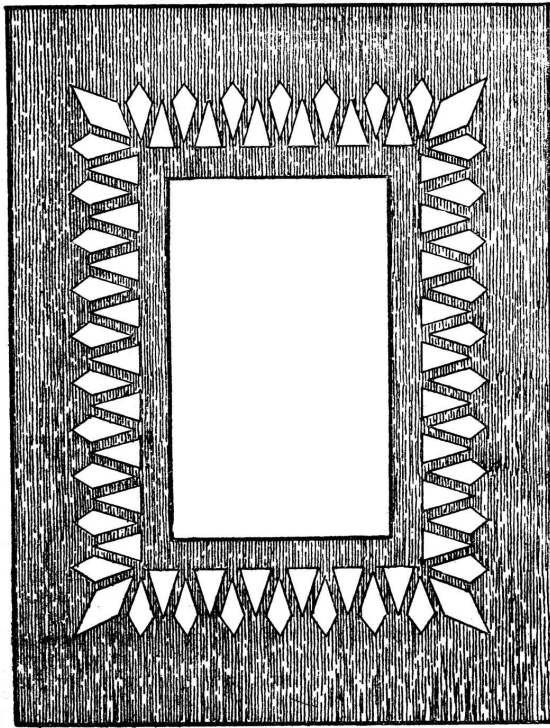

Рамка для фотографии:

1—рамка, сделанная из бересты с прорезанным орнаментом, наклеенная на фанерную рамку; 2 — колечко для подвески; 3 — Полоска ткани для крепления колечка к рамке; 4 и 5 — колечко прикрепляется к обратной стороне рамки с помощью клея и бумажного квадратика.

Рамочка для фотоснимка. Выпилите из 3-миллиметровой фанеры рамку, окрасьте ее морилкой. Затем переведите на лист бересты, равный размеру рамки, рисунок узора, вырежьте перочинным ножом узор. Намазав бересту с обратной стороны столярным клеем, наложите ее на фанерную рамку и положите под пресс, пока не высохнет клей.

С обратной стороны рамки приклейте металлическое колечко, чтобы вешать рамку на стену. Колечко приклеивайте так с помощью тесьмы, как показано на рисунке, столярным клеем. Затем вырежьте из плотной бумаги небольшой квадратик и наклейте его поверх концов тесьмы. Если металлического колечка нет, сделайте петлю из тесьмы и приклейте ее с помощью бумажного квадратика к обратной стороне рамки.

Вместо морилки рамку можно окрасить анилиновой краской в коричневый цвет.

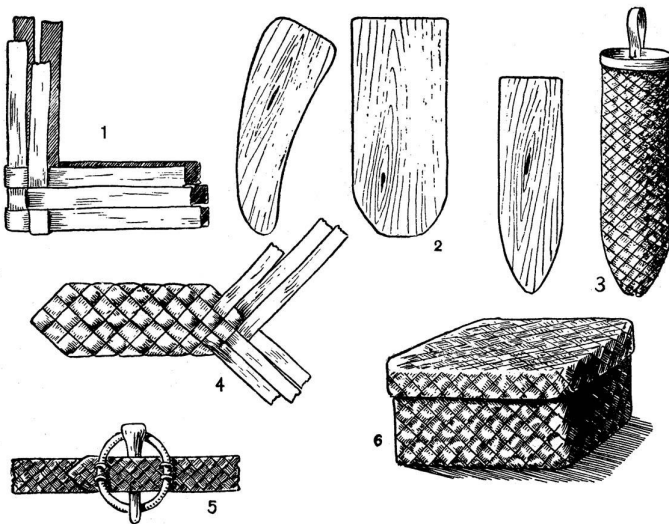

Косое плетение из бересты:

1 — начало объемного плетения; 2—различные формы колодок; 3 — колодка и готовые ножны; 4—плетение пояса; 5—готовый поясик; 6—плетеная шкатулка с крышкой.

Косое плетение из бересты

Плетение из лент бересты бывает: косое — при выплетании изделий с углами (корзинки, шкатулки, заплечные мешки, пояса), прямое — при оплетании цилиндрических изделий, крепление плетешка на готовое изделие, выплетании ковриков, салфеток, папок для бумаг и, наконец, узорное — для выплетания с рисунком.

Мы расскажем вам здесь о косом плетении. Приступая к работе, прежде всего очистите и подрежьте берестяную ленту. Хорошо отточенным ножом соскоблите верхний слой бересты и все неровности. Затем обрезают края, все время выравнивая по линейке, чтобы лента была одинаковой ширины. Подрезают по металлической линейке на доске сначала один край ленты, перематывая ее на новый клубок, затем второй.

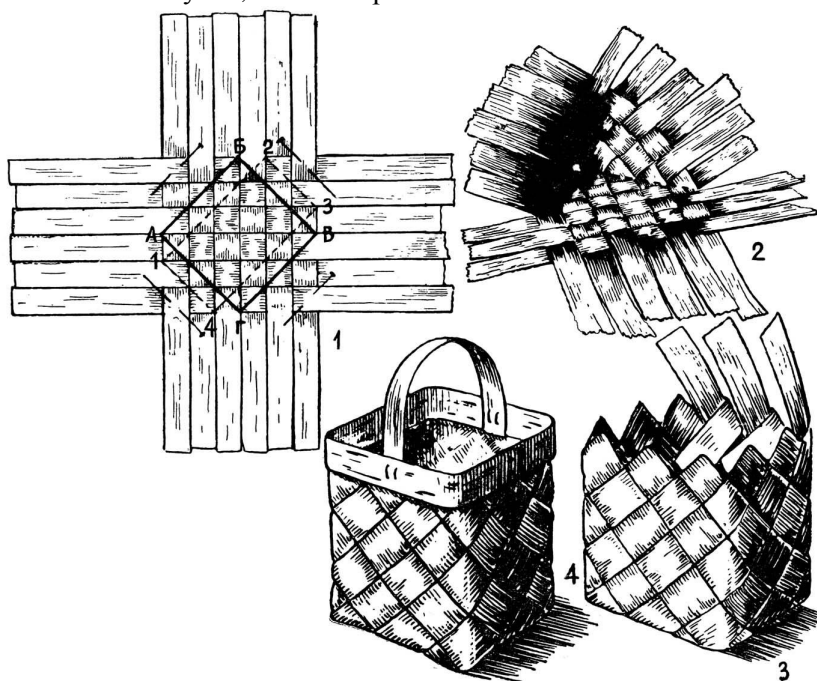

Косое плетение из бересты: 1 — плетение доньшка квадратной (по АБВГ) корзиночки, по 1, 2, 3, 4 — продолговатой корзиночки; 2 — выплетание угла; 3 — заделка борта; 4 — готовая корзиночка.

Корзинка. Четное число отрезков ленты уложите ковриком, крест-накрест. На углах, чтобы плетение не расплеталось, зажмите зажимками для белья или приколите толстыми иглами. Подтяните на углах все продольные и поперечные ленты, чтобы не было просветов и перекосов. На рисунке показано образование дна квадратной и прямоугольной корзинок. Углы образуются в центре каждой стороны, а сгибы по линиям АБ; ВВ; ВГ; ГА. Для формовки дна загните плетиво по бруску-шаблону. Перегибы, так же как и при изготовлении берестяного туюска, не должны остро переламываться, а быть полукруглыми. Загнув все четыре стороны корзинки, получим квадратное или прямоугольное дно. Для больших корзинок, предназначенных для хранения муки, соли и прочих сыпучих товаров, надо взять основу из 24 отрезков лент, по 3—4 метра длиной каждая. Для маленькой детской корзиночки под ягоды можно ограничиться 4—8 лентами, по 40—60 см каждая.

Углы переплетаются так. Перебирая в шахматном порядке поднятые навстречу друг к другу ленты, образующие угол, переносим зажим или иглу в верх плетения и начинаем заплетать следующий угол.

Плетение ведется в шахматном порядке, попеременно соединяя лентами все просветы между углами и поднимая глубину корзинки. Для крупных корзинок при заканчивании верха хорошо пропустить по борту плетения ивовый прут. Лента на борту сгибается наискось и пропускается в образовавшийся паз. Уголок ленты перед заделкой подрежьте ножницами. Для крепости верх корзинки обводят обычно широкой лентой из бересты, которую, соединяя, закрепляют металлической скрепкой или проволокой. Так же прикрепляется от одного борта к другому ручка, вырезанная из плотного куска листовой бересты.

Прямоугольная корзина заплетается так же, как квадратная, только углы образуются не в центре каждой стороны, а отступя от края коврика-основы на одну треть с каждой стороны.

Чехлы для ножей и ножниц. Для работы с природными материалами самым ходовым инструментом являются ножи и ножницы. Носить их в карманах без футляров небезопасно, можно наколоться и порвать одежду. Сплести же берестяные ножны дело не сложное, особенно для тех, кто уже освоил плетение из берестяных лент.

Ножны плетутся на колодке. Форму колодки вырезают из полена или бруска. Лучшее дерево для колодки — можжевельник. Форма колодок зависит от фантазии исполнителя и размеров ножа. Различные фигурные колодки показаны на рисунке.

Ножны плетутся из пяти лент, которые сгибают посередине и вставляют друг в друга, переплетая с одной и с другой стороны колодку. Острие колодки вставляется в образовавшийся угол плетения. Колодку во время плетения зажимают между коленями и время от времени поворачивают, оплетая ее стороны. Заделка верха ножен производится по принципу косога загибания в пазы, как при плетении корзиночек. Колодку перед этим извлекают из плетева, лишние концы лент отрезают. Сбоку ножен вплетается или пришивается нитками петелька для того, чтобы ножны можно было повесить на поясном ремне. Если окрасить полосочки бересты анилиновыми красками и вплести рисунок из цветных полос в плетиво ножен, они будут красивее. Для большей сохранности ножны покрывают спиртовым светлым лаком.

Пояс из бересты. Плетут из шести полосок берестяных лент, складывая для начала две ленты друг на друга, а затем еще две пары лент, надевая на первые. Плетение ведется на колодке, сделанной из плоской дощечки, заостренной на конце. Берестяные полоски переплетаются между собою в шахматном порядке. На боках ленты сгибаются под углом и переходят попеременно с одной стороны плетева на другую. Когда поясок достигнет требуемой длины, закончите плетение, обрезав его по линии. Пришейте к краю палочку. Застежку делают из березового прутика, согнутого кольцом. Кольцо пришивают к пояску двумя тонкими берестяными лентами. Палочка на противоположном конце пояса будет продеваться в кольцо и служить застежкой. Закончив плетение пояса, подержите его немного в теплой воде, а затем, отряхнув от воды, прогладьте горячим утюгом. Если полоски бересты окрасить, можно сплести пестрый поясок.

Берестяной поясок можно надеть летом, идя в поход. Он очень легкий, от него не жарко.

Плетеная шкатулка. Шкатулку с крышкой плетут из двенадцати берестяных полос с прямоугольным дном. Углы начинают делать с третьей или четвертой ленты на одной и другой сторонах. Борт поднимают невысоко. Его заделывают, загибая наискось каждую ленту с последующим продеванием ее в пазы, с внутренней стороны. Для прочности пропустите по борту шкатулки перед заделкой тонкую проволоку.

Крышка плетется из полосок на один миллиметр шире ранее нарезанных для того, чтобы она плотно находила на шкатулку. Если все же крышка великовата или, наоборот, мала, коробку можно распарить и вытянуть или сжать на вставленной деревянной форме.

Запомните: все берестяные изделия, смоченные теплой водой или распаренные в горячей, легко поддаются формовке. Искривленные можно выпрямить, а прямые несколько изогнуть; маленькие — увеличить, а слишком большие — спрессовать по форме. Это дает возможность выплести из берестяных лент очень изящные изделия.

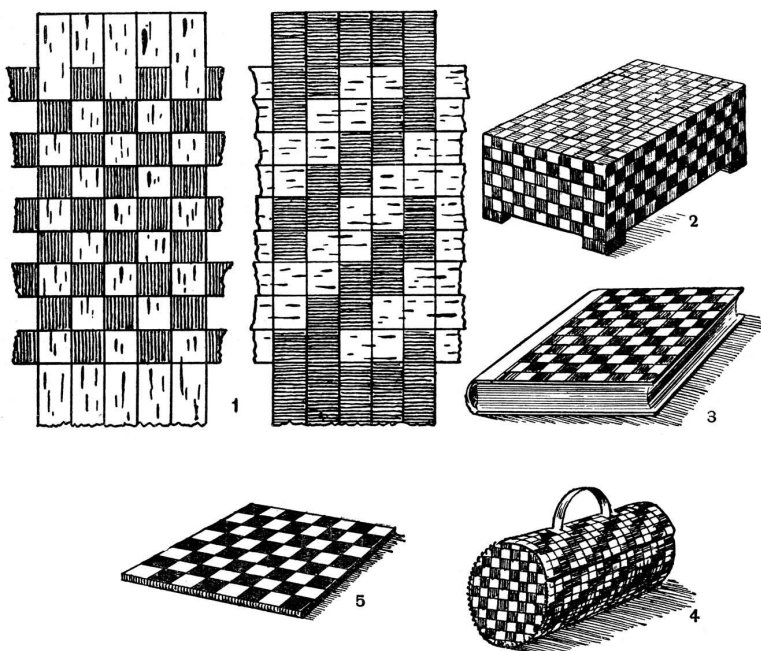

Прямое плетение из бересты: 1 — шахматное и узорчатое плетение; 2 — шкатулка, обклеенная плетеным ковриком; 3 — книжный переплет из плетеного берестяного коврика; 4 — баул для завтрака, обклеенный плетением из бересты; 5 — шахматная доска (деревянная основа обклеена берестяным плетением).

Прямое плетение из бересты

Прямым плетением называется простое переплетение уложенных крест-накрест лент между собою. Это плетение может быть и шахматным и фигурным. На рисунке показаны два варианта прямого плетения. Заплетенным таким образом ковриком оклеивают различные деревянные и картонные готовые изделия. Эта работа не трудна. Следует только аккуратно подтягивать ровно нарезанные ленты и не допускать просветов и перекосов плетения.

Из толстых берестяных полос плетут подставки для чайника и кастрюль, коврик под ноги. Из тонкой расслоенной бересты плетут салфетки, крышки для шкатулок, переплеты для книг, пенала и другие вещи.

Баул. Выплетаются прямым фигурным плетением прямоугольник размером 40х25см и два квадрата, из которых затем вырезаются круглые доньшки. Оба плетеных доньшка наклеиваются на картон, а бока прямоугольника сгибаются в трубку вокруг них и пришиваются к доньшкам штопальной иглой петельной обметкой или выворотным швом. Смоченные плетенки легко изгибаются и разворачиваются. При сшивании выворотным швом подклейку картона внутрь производите после сшивания. Ручку баула сшейте из полоски бересты, согнутой вдвое.

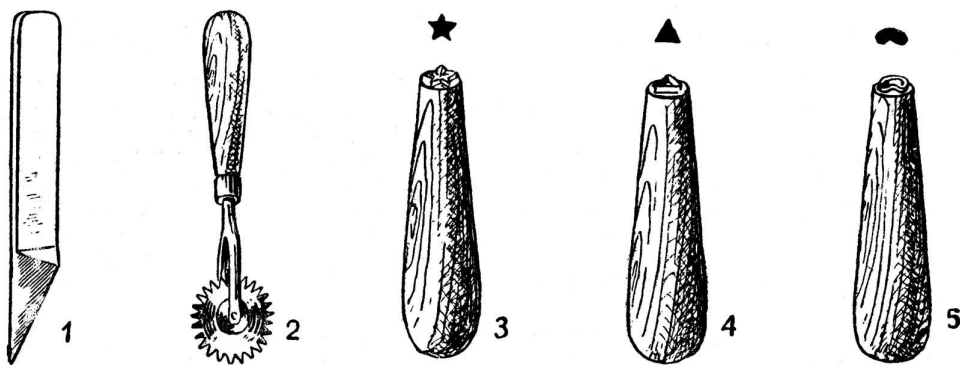

Инструменты для вырезывания и чеканки из бересты: 1, 2 — резак; 3, 4 и 5 — пробойники для чеканки

Отделка берестяных изделий ажурным вырезыванием и аппликацией

Ажурное вырезывание само по себе делится на:

- резное;
- чеканное, или выбойное;
- аппликационное.

Резное. Чтобы лучше усвоить резьбу по бересте, попрактикуйтесь сначала в простом вырезывании по бумаге. В Китае существует целый промысел художественного вырезывания салфеток, ширм, абажуров, картин и различных декоративных изделий из бумаги.

Вырезывать из бумаги узоры легче и удобнее, особенно если бумага (лучше чертежная) слегка натерта воском или парафином. Парафин предпочтительнее, так как не оставляет пятен и не изменяет цвета бумаги.

Переведя рисунок на бумагу, протерев ее парафином и закрепив на доске острым ножом или лезвием бритвы, вделанным в деревянную палочку, прорезают контуры рисунка. Под вырезанный рисунок подставляют цветную бумагу, шелк или фольгу.

Рисунки на берестяных изделиях вырезывать труднее. Рисунок поэтому выбирается значительно проще, преимущественно орнаментный. Те места бересты, куда должен быть нанесен рисунок, сначала зачищаются шкуркой. Затем бересту кладут на специальную подрезную доску. Образцы орнаментных рисунков даны на рисунке. Ими можно отделать ведро, туюсок, коробку, шкатулку, пенал и другие изделия. Под вырезку на бересте также подкладывают цветную бумагу или фольгу.

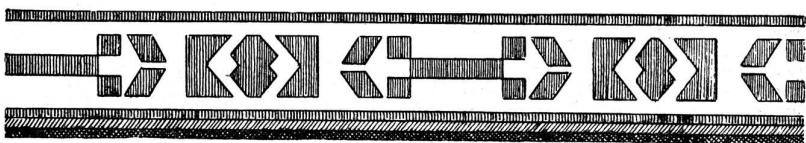
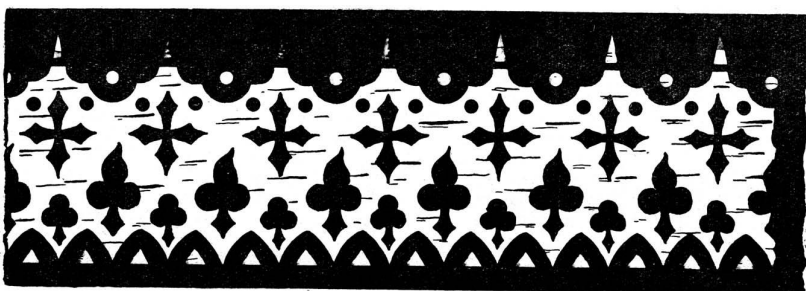

Узоры для вырезывания и чеканки по бересте.

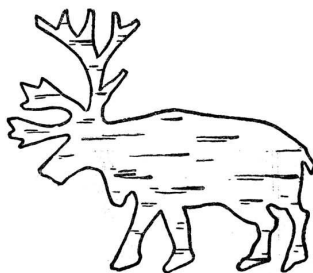
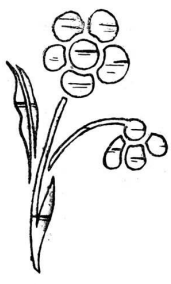
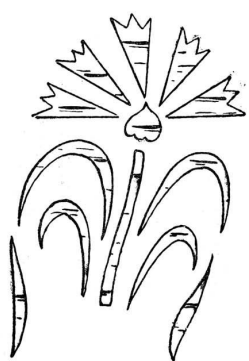

Рисунки для аппликации из бересты.

Чеканное, или выбоинное. Этот вид ажурного вырезывания делается специальными пробойничками, изготовленными из меди или просто из дерева. Чеканка, или выбойка, производится даже на изделиях из ленточного плетения.

Фигурки разнообразны. Как видно из рисунка, они бывают звездочками, цветочками и просто геометрическими фигурками. Орнаментом из чередуемых выбоинок заполняется край изделия. Резать выбожкой значительно легче, чем ножом. Изделие укладывается на подрезную доску, металлической выбожкой просто нажимают по рисунку, а деревянную выбожку еще и пристукивают молотком.

Аппликация. То или иное изделие, обклеенное тонкой расслоенной берестой, можно украсить аппликацией, то есть накладным рисунком, вырезанным из такой же тонкой, окрашенной бересты. Берестяные листы хорошо окрашиваются в анилиновых красителях. Освободив бересту от дубильных веществ вымачиванием в растворе мыла или соды, положите ее в горячий раствор краски на два-три часа, в зависимости от желаемого тона. Окрашенную бересту просушите, повесив на веревочку, закрепив кончики листа на веревочке простыми защипками для белья. Не высушивайте бересту до полного высыхания: работать лучше с чуть влажной берестой. Для выпрямления тонкие листы бересты прогладите утюгом.

Аппликации из бересты различные. Очень красивыми получаются ажурные рисунки из бересты неокрашенной, а лишь покрытой лаком.

Рисунки вырезайте ножом, бритвой и маленькими ножницами как с прямыми, так и с закругленными концами. Часто повторяемые кружки выбивайте пробойником.

Для лучшего крепления бересты к бересте приклейте к верхнему слою бумажный подслоу. Бумагу подклейте под еще не вырезанный лист бересты и рисунок вырезайте вместе с нею.

Клеить аппликации хорошо декстриновым или жидким столярным клеем. Вырезанный и наклеенный рисунок обязательно сушите под прессом, например между досками, поверх которых наложите утюги, камни.

Законченное изделие лучше сохраняется, если оно отлакировано. Лакировать надо светлым спиртовым, слегка подогретым лаком, нанося его мягкой волосистой кисточкой.

ИЗ ГЛИНЫ

Глина — пластичный природный материал. Способность глины в сыром виде принимать любую форму, а после просушки не рассыпаться, как песок, а сохранять приданную форму и называется пластичностью.

Глины бывают разные: белая фаянсовая — идет на изготовление фаянса; цветные глины — кирпичная и гончарная; самая чистая, без посторонних примесей, бесцветная, очень ценная глина — каолин. Идет она на изготовление фарфора.

По составу глины бывают жирные и тощие. Жирные глины легко перемешиваются с водой. Она и употребляется для скульптурных работ. Обжигать эту глину нельзя, она дает трещины. Тощие глины встречаются реже, они идут на строительные нужды.

Лепка из глины — занятие очень интересное и полезное. Лепка развивает глазомер, чувство объема и формы, наблюдательность и воображение, память и художественный вкус. Начинать лепку следует с простейших форм, например с лепки фруктов, овощей, посуды. Затем уже можно переходить и к более сложным скульптурам. Лепят как по памяти, так и с натуры. Используйте глину в строительстве в пионерском лагере, на даче и даже в городе на пришкольном участке; неплохо сделать из глины домики для игры, беседки из ивовых прутьев с глиняным полом и глиняной обмазкой стен, крепость для игры на местности. На ручье можно построить из глины плотины.

Изготовление игрушек из глины — работа более сложная. Делать глиняные игрушки можно и без обжига.

Для того чтобы сделать глиняный пол в беседке, а затем выложить его камешками по узору (как рассказано в разделе работы с камнем), надо в деревянном корыте или просто в выкопанной ямке хорошо размять глину, залив ее водой. Если глина очень жирная, надо подмешать к ней песок и такой смесью намазать весь пол беседки. Чтобы пол был ровным и гладким, его протирают и разглаживают специальной лопаточкой, изготовленной из дерева. Стенки обмазывают глиной по заплетенным остовам из ивовых прутьев. Для этой работы глина разводится значительно жиже, чем для пола, и в раствор ее, кроме песка, добавляют известь (одну десятую часть общей смеси). Такой массой облепляют плетеный остов, приглаживая поверхность рукой или деревянной лопаточкой. Высохшую глиняную стенку можно побелить мелом или клеевой краской или набить по ней узоры по трафарету.

Глину для лепки приготовляйте следующим образом. Размельченную глину залейте водой и дайте ей разбухнуть. Затем хорошо перемешайте до получения густого однородного теста. Положив затем глину в бочку, таз или корыто, накройте ее мокрыми тряпками и клеенкой. В таком виде глина хорошо сохраняется, то есть не теряет влажности, следовательно всегда пригодна к работе. Если глина не жирная, то есть имеет примесь песка, ее следует отмутить — промыть.

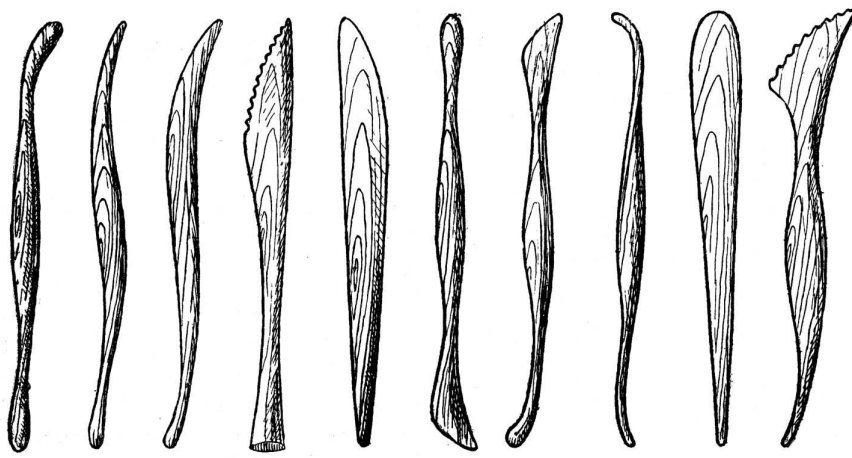

Стеки для лепки из глины.

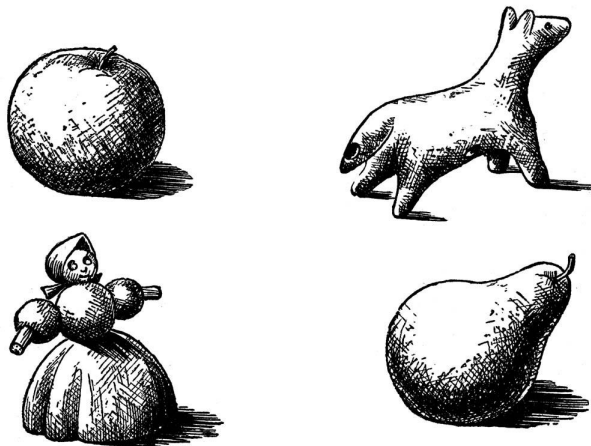

Простейшие скульптуры, вылепленные из глины.

Для этого глину разводят водой в какой-нибудь большой посуде до густоты жидкой сметаны. Дав глине отстояться (часов двенадцать), воду сливают. Под водой образуется два слоя: верхний слой чистой жирной глины, пригодной для работы, а нижний слой будет осевший песок. Глиняный слой осторожно снимают и хранят в посуде под влажными тряпками и клеенкой.

Для занятий лепкой надо сделать разных размеров дощатые или фанерные щитки-подставки. Из инструментов будут необходимы: тупой нож и различные стеки — выструганные из дерева лопаточки.

Возьмите из таза кусок глины нужного размера и тщательно разомните ее на подставке. Чтобы глина не так быстро сохла, во время работы время от времени опрыскивают ее водой.

Незаконченные работы покрывайте мокрыми тряпками и клеенкой. Более тщательная отделка вылепленного изделия производится стеком, обрезка лишних частей глины — ножом. Сложные по форме скульптуры лепят на каркасе. Каркас заготавливается из деревянного бруска, чаще из проволоки и крепится к подставке.

Позаботьтесь, чтобы освещение было хорошим и свет падал слева, как при письме. Если вы занимаетесь в комнате, то чтобы не загрязнить пол, застелите его листами фанеры или клеенкой. Заниматься лепкой на воздухе тоже можно, но обязательно в тени и не на ветру.

Ваши руки должны быть по локоть свободны от рукавов. А чтобы не испачкать платье, сшейте специальный фартук или халат. После работы хорошо вымойте руки мылом и щеткой.

Глиняные лепные изделия хорошо окрашиваются. Для прочности и блеска их можно покрывать лаком.

ИЗ ЦЕПКИХ РАСТЕНИЙ

Лепить, то есть создавать объемные формы, можно не только из глины и пластилина. Скульпторы лепят еще и из воска и из пластмасс; художники-резчики создают прекрасные произведения из дерева, кости и камня. Лепным материалом могут быть природные материалы. Легко добываемый природный материал растет близ дорог, на пустырях и в парках. Все мы его хорошо знаем: это чертополох, репейник-лопух.

Эти растения сорные. Название «лопух» происходит от греческого слова «лаппа», что значит «хватать», «цепляться».

Действительно, кто не знает этого свойства лопуха-репейника? Правда, репейник-лопух не совсем бесполезное растение. Из корней его добывают репейное масло, помогающее росту волос. Но вот родичи репейника — будяк, осот, мордовник, кроме засорения поля и порчи шерсти животных, за которую они цепляются, ничего хорошего человеку не приносят. Все эти растения сложноцветные. После цветения их соцветия образуют так называемые корзинки с семенами-летучками. Вот эта-то цепкая, семенная корзинка и пригодна для лепки.

Набрав побольше пушистых цепких шариков-соцветий, слепите из них большой ком, отрывая при этом каждую головку от стебля. Заверните ком в тряпку, чтобы не высох, и начинайте работу. Вылепите из репейника зверюшек, птиц, корзиночки.

Для начала слепите корзиночку. Ее можно создать самой причудливой формы.

Зверей и птиц лепить из репейника потруднее. Если репейник подсохнет, слепленный остов осядет. Чтобы сохранить вылепленную форму, надо сцепление шариков-соцветий производить на заранее подготовленном каркасе. Делают каркас из проволоки сечением 1—2 мм. Такая проволока легко гнется и руками. Если проволока будет толще, понадобятся плоскогубцы. Для каркаса можно также использовать старый электропровод, не снимая с него нитяной рубашки.

Итак, плоскогубцами или просто руками выгните проволоку по задуманной форме. Прочно сцепляйте отдельные части каркаса друг с другом, например голову, руки (лапы) и т. д. с туловищем. Готовый каркас укрепите на подставке: доске, фанере или плотном картоне.

Каркас больших форм для прочности обкрутите газетой и смажьте столярным или любым другим клеем. Первый слой шариков-соцветий, таким образом, будет крепиться к бумаге и проволоке очень крепко. Последующие слои уже цепляются друг за друга без клея. Очень важно, чтобы форма каркаса была правильно сделана. Каркас получится лучше у того, кто умеет хоть немного рисовать и лепить. Воспроизвести форму того или иного животного или птицы может помочь картинка, изображающая животное или птицу, которую вы хотите вылепить.

Лепными скульптурами или игрушками можно украсить праздничный зал в лагере, в школе, их можно подарить малышам из детского сада, из вылепленных фигурок можно создать объемную картину из жизни животных.

Отдельвать скульптуру можно пуговицами и бусинками, используя их для глаз; кусочки сукна и кожи пойдут для мордочек. Усы у кота, например, хорошо сделать из конского волоса или тонкой белой проволоки. Клювы у птиц — из пластилина, целлулоида или даже выструганных сучков дерева. Окрашивать репейник не следует: краски исказят их форму, лишат соцветия цепкости. Да и не выиграют изделия от окраски.

На рисунках показаны возможные формы фигурок и предметов из репейника. Детские книжки с картинками, фотографии, зарисовки художников подскажут вам много интересных форм для выполнения игрушек.

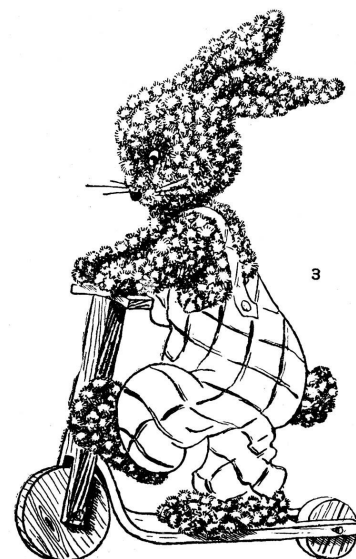
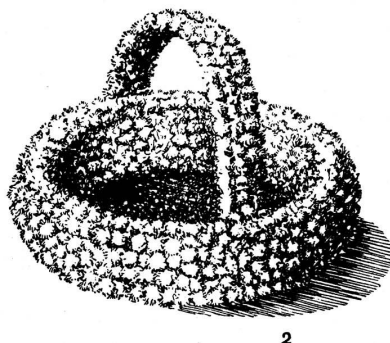

Изделия из лопуха-репейника: 1 — веточка соцветий лопуха; 2 — корзиночка из репейника; 3 — скульптура зайца из репейника на каркасе.

Щенок. Из толстой, но мягкой проволоки сделайте каркас щенка. Затем скомкайте газетную бумагу, оберните ею каркас и обвяжите бумагу веревками так, чтобы она по форме была похожа

на щенка. Потом обшейте каркас кусками какой-нибудь старой, ненужной шерстяной ткани, бумазеи или фланели. Обшивайте крупными стежками, но достаточно прочно. После этого нацепляйте на каркас репейник, придавая ему нужную форму.

Уши щенку вырежьте из куска ткани, пришейте их к голове суровыми нитками. Нос вырежьте из кусочка старой кожи, покрасьте его черной краской и покройте несколько раз лаком. Вместо глаз прикрепите блестящие бусинки или стеклянные глаза, которые продаются в зоомагазинах. Такие глаза очень удобно прикреплять, так как они сделаны на проволочках.

Щенок у вас получится еще забавней, если вы пришьете ему вырезанный из кусочка красного сукна язык. Если не окажется красного сукна, язык можно сделать из любой ткани или старой кожи, покрасив его красной краской.

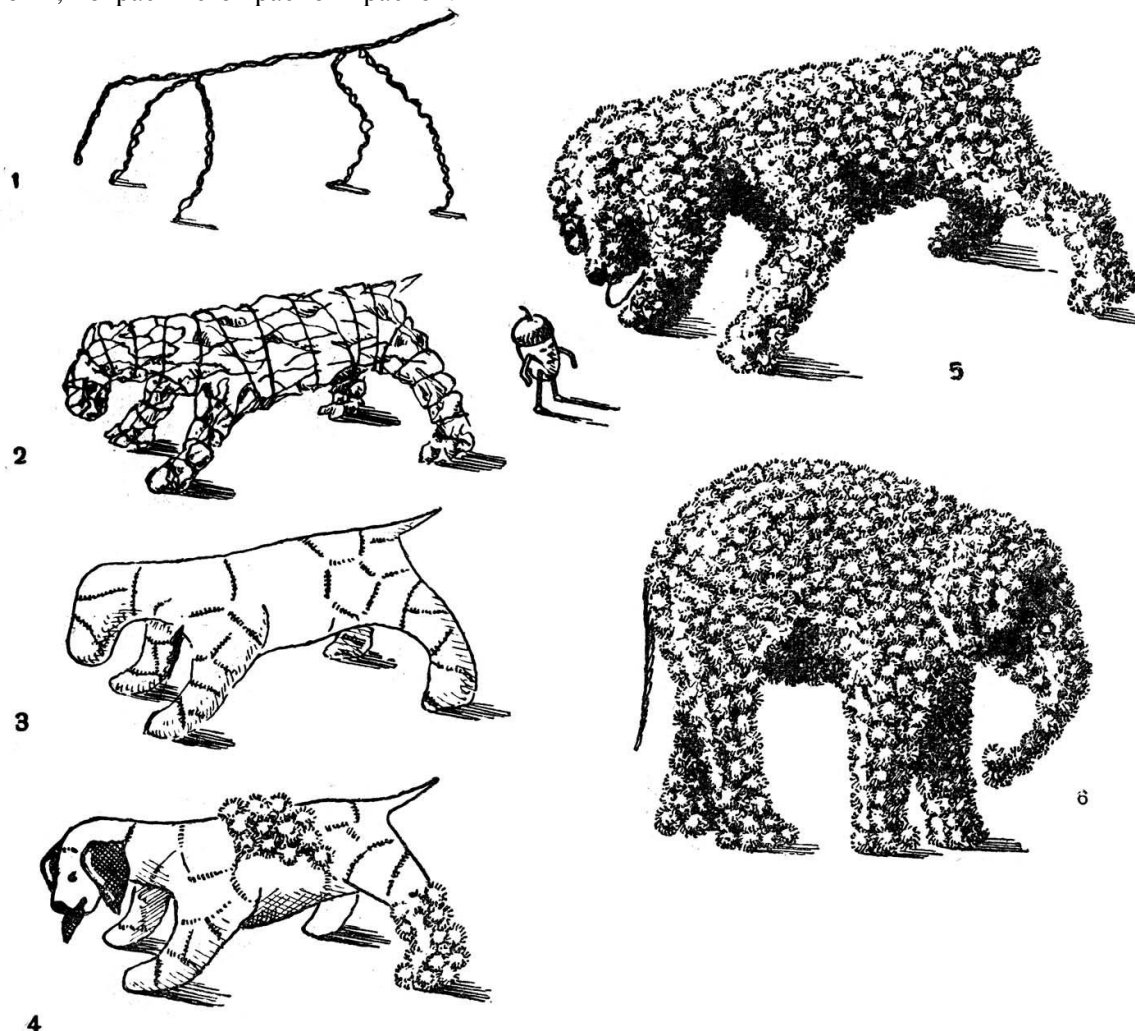

Щенок и слон из репейника: 1 — каркас; 2 — каркас обматывается бумагой и обвязывается веревкой; 3 — обшивка фигурки тканью; 4 — к ткани прикрепляется репейник; 5 — собака из репейника; 6 — слон из репейника.

Рамка. Сделайте из репейника какую-нибудь вещичку для письменного стола, например рамку для фотоснимка. Сначала вырежьте рамку желаемой формы, допустим круглой, из картона. Обтяните рамку фланелью, вырезав предварительно из фланели круг в диаметре сантиметра на два больше, чем рамка. Стяните материю с одной стороны, лучше с лицевой, нитками так, чтобы с обратной стороны не образовалось сборок. Затем вырежьте круг на один миллиметр меньше, чем диаметр рамки, и пришейте этот круг на лицевую сторону рамки. Сделайте из шнурочка петельку и пришейте ее с обратной стороны, чтобы вешать рамку на стену.

Если вы хотите сделать настольную рамку, прежде чем обтягивать рамку фланелью, вырежьте из плотного картона ножку. Надрежьте ее с внутренней стороны (см. пунктирные линии на рисунке) ножом до половины толщины картона и слегка согните. Затем приклейте ножку к тыльной стороне рамки. В этом случае тыльную сторону рамки можно и не обтягивать фланелью. Вырезав кусок фланели на один миллиметр меньше, чем рамка, наклейте его декстрином, смешанным со столярным клеем, на лицевую сторону рамки.

Когда рамка готова, облепите ее репейником так, чтобы цветы репейника образовали красивый ровный круг. Репейник можно подобрать нескольких цветов и насаживать его на рамку, чередуя по цвету.

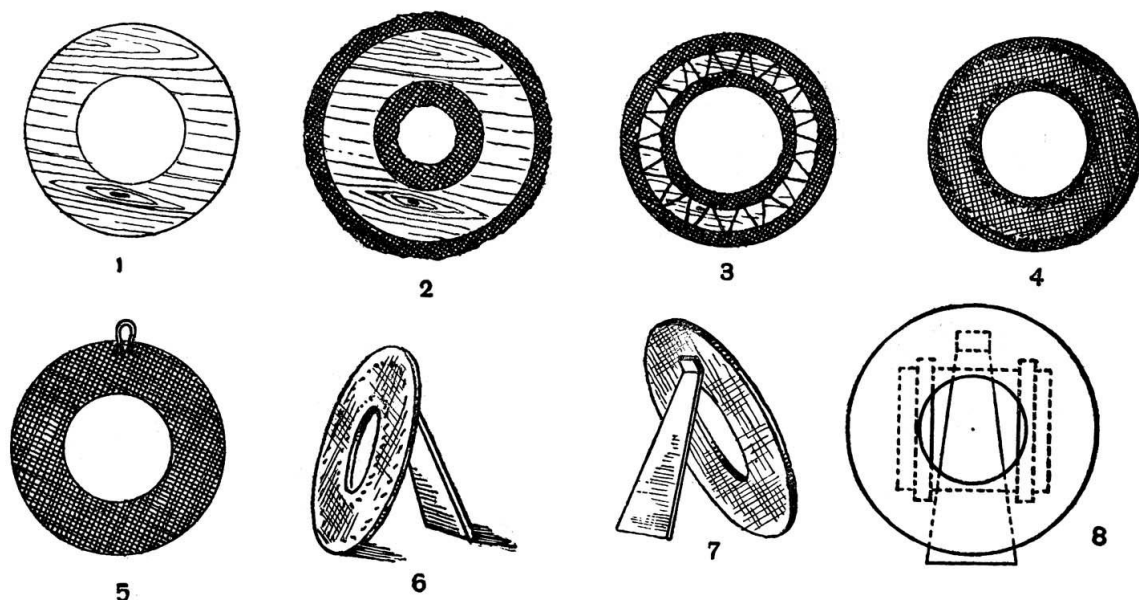

Рамка из репейника:

1 — круг из фанеры; 2 и 3 — круг обшивается тканью; 4 — с обратной стороны круга также пришивается ткань; 5 — прикрепляется петелька; 6 и 7 — к рамке крепится ножка; 8 — фотокарточка вставляется в рамку при помощи несложного приспособления.

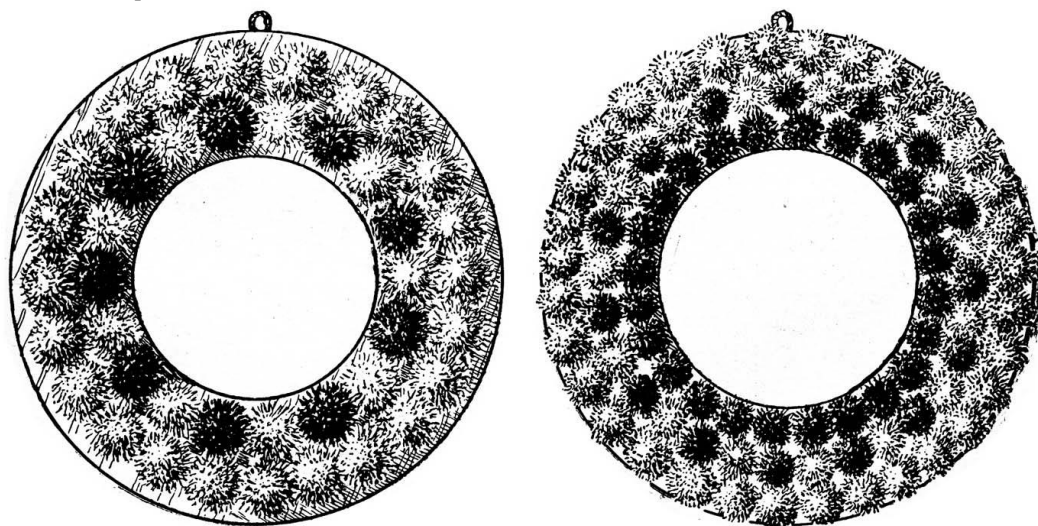

Рамки из репейника.

Для того чтобы в рамку можно было вставлять снимок, пришейте по обеим сторонам рамки с обратной стороны две ленточки или тесемки и с их помощью укрепляйте фотографию. Если ваша рамка с обратной стороны тканью не обтянута, вырежьте из картона две полоски шириной в полсантиметра и приклейте эти полоски так, как показано на рисунке. Затем, вырезав из картона прямоугольник, наклейте его так, чтобы он прикрыл собой и верхнюю и нижнюю планки. Тогда с обеих сторон образуются пазы, в которые можно будет вставлять фотоснимок. Рамки из репейника можно делать самой разнообразной формы. Репейник для рамок лучше брать мелкий и подбирать для одной рамки цветы репейника одинакового размера. Насаживать на рамку цветы репейника следует близко один к другому, так чтобы материя не просвечивала.

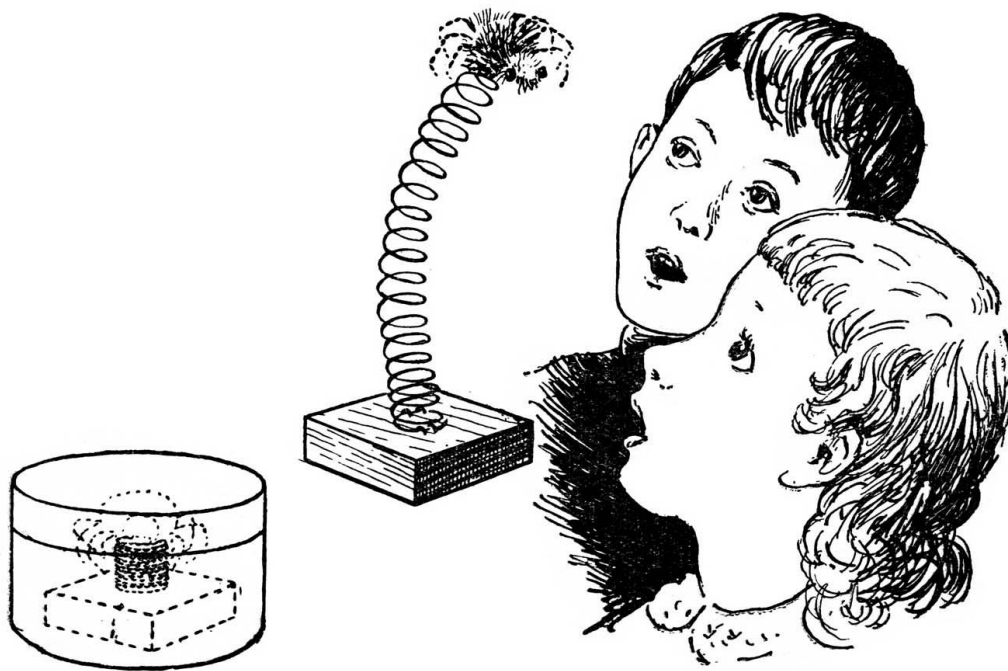

Коробка-сюрприз «Прыгающий паук».

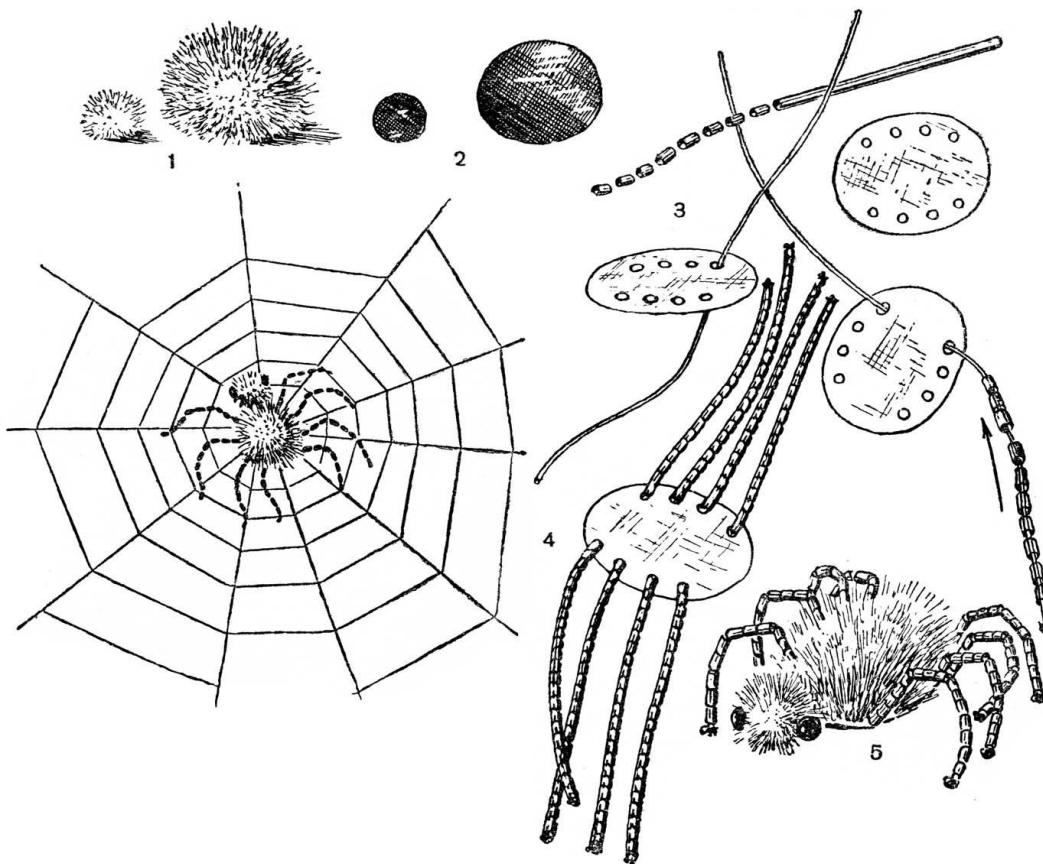

Паук из репейника:

1 — туловище и головка; 2 — кружочки из ткани; 3 — нарезанные кусочки соломки; 4 — кусочки соломки, нанизанные на проволоку; 5 — готовый паук.

Паук. Из репейника получится очень страшный паук.

Возьмите большой пушистый цветок репейника для туловища паука и маленький — для его головы. Из обрезков или черной шерстяной ткани или фланели вырежьте два кружочка: один по величине туловища, другой — по величине головы. Наклейте кружочки на такого же размера вырезанные кружочки из бумаги. Нажимом пальца прикрепите репейник-голову к маленькому

кружочку из ткани и в том месте, где у паука должны быть глаза, пришейте к краю ткани ярко-зеленые или красные блестящие глаза-бусинки или бисеринки. Затем возьмите соломинку и нарежьте ее маленькими кусочками. Приготовьте четыре куска тонкой гибкой проволоки. Возьмите кружок-туловище и с верхней стороны его, с той, где ткань, сделайте шилом восемь отверстий и пропустите все четыре куска проволоки в боковые отверстия так, как показано на рисунке. Это у вас будут ноги паука. Подтянув вверх проволоку-ногу, нанижите на нее приготовленные кусочки соломинки, а на конце ноги закрутите проволоку. Так сделайте все восемь ног паука. Кусочки соломки окрасьте в серый цвет, в тон репейника. Согните проволочки-ноги, придав им нужную форму. Прикрепите большой репейник-туловище к кружочку из ткани. Проволокой прикрепите голову к туловищу паука.

Чтобы паук был еще страшней, посадите его на паутину, сделанную из серых ниток.

Из такого паука можно смастерить очень интересную игрушку-шутку. Подберите коробочку такой величины, чтобы паук свободно в ней помещался и чтобы на этой коробочке сохранилась этикетка, например от конфет. Выпилите деревянный квадратик, на который при помощи гвоздиков укрепите проволоку, согнутую спиралью. Проволочная спираль делается так: на металлический предмет — болт, кусок старой трубы и т. д. — при помощи плоскогубцев плотно наматывается проволока — один виток должен плотно прилегать к другому.

Прикрепив спираль одним концом к деревянному квадратику, к верхнему концу спирали прикрепите паука. Прочно укрепите деревянный квадратик к дну коробочки с пауком и плотно закройте коробочку крышкой так, чтобы она могла сдерживать проволочную спираль.

Теперь выберите себе «жертву» и преподнесите ей ваш подарок. Когда крышку коробочки откроют, из нее стремительно выскочит страшный паук. Это вызовет много веселья и смеха.

ИЗ КАМЕШКОВ

Разноцветные камешки — любимые игрушки детей. В младшем возрасте — это и мячики, и солдатики, и посуда, и гири, и деньги, и множество других заменителей настоящих игрушек. Особенно хороши камешки с берега моря и с горных карьеров, с залежей галечника. Отсюда и название этих круглых камешков — галька.

Галька обычно употребляется при строительстве дорог. Она бывает величиной от мелкого ореха до человеческой головы. Разрушаясь под действием воды и ветра, галька превращается в гравий и песок, широко используемые в строительстве.

Большие и малые куски твердых пород галечника бывают овальные, шаровидной и яйцевидной формы. По цвету они различны, зачастую слоисты, с расцветиванием от близлежащих пород. В далеком прошлом из битого камня и гальки наши предки выкладывали несложные узоры на глиняных полах своего жилья. В церквах мозаику из камней применяли для выкладывания мифологических пейзажей и изображения святых. На дорогах близ железнодорожного полотна мастера — любители мозаичного искусства — выкладывают из гальки прямо на земле надписи, портреты, орнаменты, искусно подбирая их по цвету и тону.

Мы видим также композиции из мелкого камня и его заменителя — цветной смальты (специального сплава стекла) на стенах наших подземных дворцов метрополитена и при декоративной отделке зданий на Всесоюзной сельскохозяйственной выставке.

Сбор галечника производите постепенно: в районахстроек, на берегу морей и озер, в песчаных карьерах и непосредственно на каменоломнях. Собранные камешки рассортируйте по цвету, величине и тону и положите в коробки. Основой скрепления камней друг с другом могут быть: глина, пластилин, цемент и различные вязкие мастики из цемента и вареного масла. Раскладку узора размечают палочкой. Затем, подобрав нужную по цвету гальку, вдавливают ее сначала по центральным точкам узора, затем по бордюру и фону. Мозаикой из камней можно выложить клумбу, лагерный календарь и лозунги приветствия. В беседках и домиках, построенных для игры, глиняный пол можно также украсить мозаичным рисунком.

Из мозаичного выкладывания камнем можно в саду или парке сделать большие глиняные вазы, тумбы, пьедесталы и арки. Рисунками для мозаичных работ могут быть вышивальные образцы орнаментов.

Поскольку песок является остатками раздробленной гальки, расскажем о работе с цветным песком.

Цветным песком можно раскрашивать барельефы. Его можно употреблять для отделки панелей и панельных филенок в беседках, верандах и на настенных папках и украшениях.

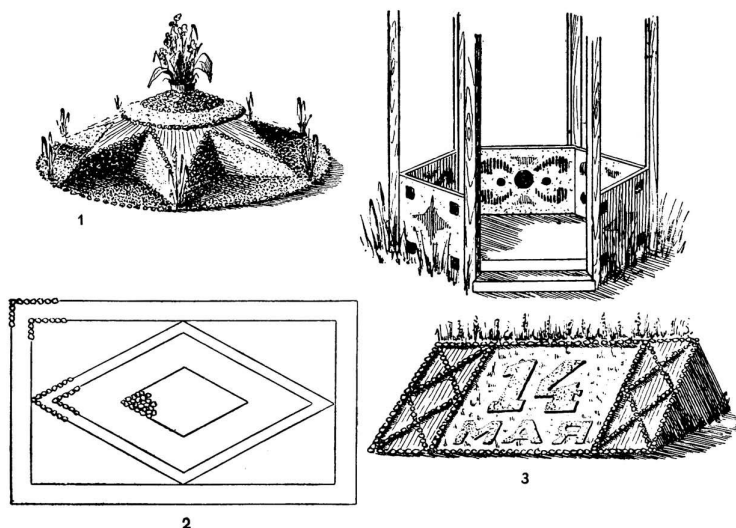

Мозаичное выкладывание из камней: 1 — клумба, выложенная цветными камешками; 2 — схема разметки пола беседки или площадки для выкладывания камешками; 3 — лагерный календарь; 4 — беседка с бортами, украшенными засыпкой цветным песком.

Хороший белый песок, тщательно промытый и высушенный, разделяют на порции по количеству красок. Окрашивание песка производите минеральными красками, растворенными на клеевой воде с последующей сушкой песка. Сухой разноцветный песок храните в отдельных мешочках или коробочках.

Из картона или фанеры заготавливаются панельки для рисунка, на которые через копирку переносится выбранный орнаментальный рисунок. Столярным клеем смазывают по частям рисунок раздельно по цветам. Например, часть рисунка, предназначенную быть красной, смазывают клеем и по клею засыпают поверхность красным песком. Через три-пять минут отряхивают песок с картона. Песок прилипает только к рисунку, намазанному клеем. Так поочередно намазывают и засыпают все части цветного орнамента. При намазывании клеем надо быть очень аккуратным и внимательным, чтобы рисунок был точен.

Готовая работа закрепляется обычным фиксативом. Она настолько прочна, что ее можно мыть водой, без боязни испортить. Для присыпки цветным песком пригодны лишь орнаментальные, крупные рисунки.

ИЗ ФИГУРНОЙ ТЫКВЫ

На огородах и бахчах нашей Родины растет, греясь на солнышке, замысловатой формы тыква. Называют ее в разных местах по-разному: «горлянка», «бутылочная», «кувшинка». А в Самарканде и в Фергане, например, ей даны совсем необычайные прозвища: «фляжка странника», «булава Геркулеса», «чудесный шар», «растительная палка» и другие.

Внешняя форма фигурных тыкв так же разнообразна, как и их величина. Тыквы бывают размером от крошечной фляги до колоссальной бутылки, в которой хранят керосин, молоко, вино и т. п. Так, например, в Фергане водовозы до сих пор разводят специальный сорт гигантской тыквы, чтобы развозить в ней воду на огороды и поля. А на Украине высевают специальный сорт тыквы «стопудовая» и засаливают в ней, как в бочке, огурцы. Растительный пепсин в полуочищенной тыкве придает засоленным в ней огурцам особый вкус. Называются эти огурцы нежинскими, и все мы их очень хорошо знаем.

Фигурные тыквы, видимо, когда-то играли большую роль в жизни первобытных народов, заменяя им сосуды.

В ботаническом саду Академии наук СССР, в Москве, собрана специальная коллекция тыкв.

Целых 300 видов горлянок! При желании некоторые из вас могут с ними познакомиться.

Вот как широко использование этой интересной разновидности.

Тыква любит засушливые, солнечные места и не требует большого ухода.

Ребята Средней Азии и Китая делают из фигурной, декоративной тыквы интересные трещотки для отпугивания воробьев с огородов, пеналы и футляры для рыболовных принадлежностей. Из этого сорта тыквы изготавливают фигурные флаконы, табакерки, кошельки и детские игрушки.

Обработка фигурной тыквы

Превратить бутычновидную тыкву в кувшин или флягу очень просто. Берут созревшую тыкву, срезают ее с корня и острием ножа срезают верхушку горлышка. Длинный нож просовывается внутрь тыквы и несколько раз поворачивается. Разрушенные семенные перегородки, а с ними и семена вытряхиваются. Усыхая, остатки перегородок уплотняют верхний покров.

Мелким гравием или песком сосуд хорошо протирается. К нему подбирается пробка - и он готов. В среднеазиатских республиках можно часто встретить тыквенные кувшины и бутылки с замысловатыми вензелями и рисунками. Как же делают на тыкве узоры, силуэты, фигуры, буквы?

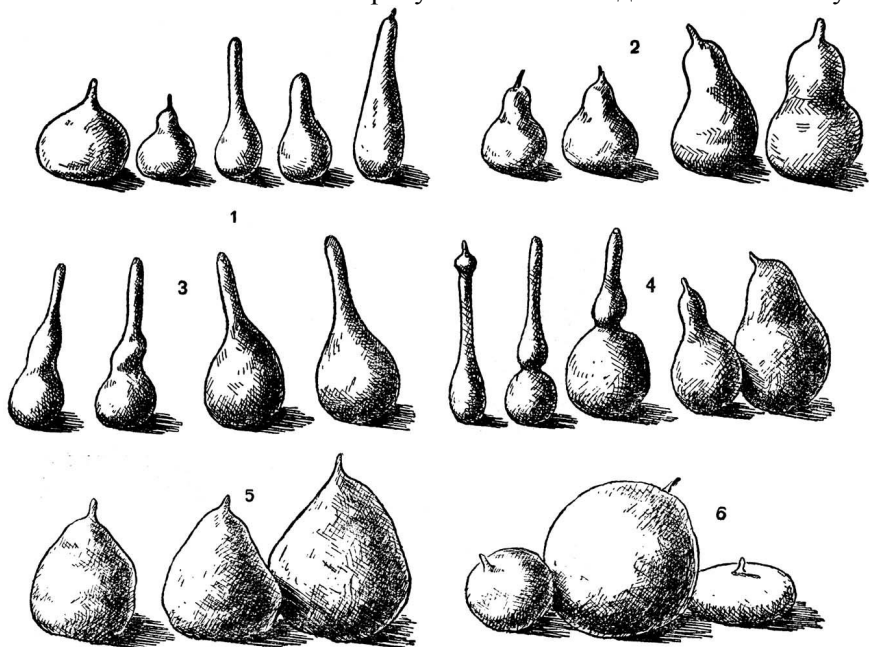

Разновидности фигурных тыкв: 1 — горлянки; 2 — грушевидные; 3 — бутычковые; 4 — горлянка бутычковая; 5 — конусовидные; 6 — шаровидные и сплюснутые (тарелочные).

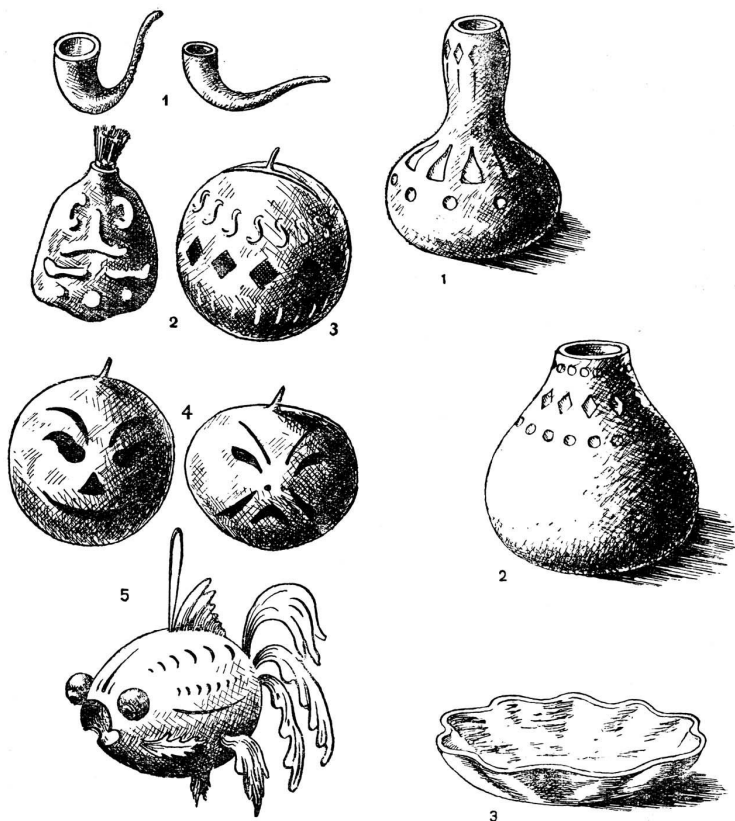

Изделия из фигурных тыкв:
1 — трубки; 2 - табакерка; 3 — кошелек;
4 - маски; 5 - фонарь.

Изделия из фигурных тыкв:
1—2 - вазы для цветов; 3 - тарелка.

Из белой бумаги вырезают узор или буквы, намазывают их клейстером и наклеивают на тыкву, когда она еще зреет на огороде. Созревающая тыква постепенно темнеет, а прикрытые от солнечных лучей бумагой места на тыкве остаются светлыми. Срезав зрелую тыкву, наклеенную бумагу смывают, и рисунок на ней выступает очень эффектно.

Тыквенные кувшины и фляги украшают еще и другими способами. Рисунок, переведенный на папиросную бумагу, плотно прижимают к только что сорванной тыкве, и по всему контуру накалывают толстой штопальной иглой. Промежутки между наколами должны быть примерно 1—2 миллиметра. Наколы натирают толченым древесным углем или сажей. Получается пунктирный рисунок, хорошо заметный на фоне светлой тыквы. Можно перевести рисунок на поверхность тыквы через копировальную бумагу и потом уже процарапать по контурам иглой. Получается рисунок сплошного контура. Можно по свежей тыкве прорезать ножом сквозной ажурный рисунок. В сильно выгнутых местах на фигурной тыкве рисунка не делают. При переведении же рисунков следят за симметричным его распределением по всей поверхности формы. Всякое искривление и неточность испортит внешний вид работы.

Затвердевшую тыкву можно пропиливать лобзиком по контурам рисунка. Рисунки пригодны те же, что и для выпиливания по дереву и фанере. Не следует выбирать только очень замысловатых. При трудных и очень изогнутых формах тыкв приходится распиливать всю тыкву пополам. А по окончании работы вновь ее склеивать.

Иногда для большего разнообразия формы искусственно сплющивают небольшие фигурные тыквы. Берут две деревянные дощечки, прорезают их по рисунку лобзиком, прикладывают с обеих сторон тыквы. Крепкими нитками связывают дощечки, и тыква продолжает расти на своей грядке. Сдавленный с боков плод принимает плоскую форму, заполняя и отпечатывая на своей поверхности прорезанный на дощечках рисунок. Такую созревшую тыкву окрашивают в темные тона, оставляя выпуклый рисунок светлым. После всех обработок ее для прочности покрывают лаком. К срезанной верхушке приклеивают завязки или подгоняют пробку. На такой метод изготовления годятся главным образом тыквы грушевидной формы.

В Африке, например, таким образом формуют на корню специальный сорт тыкв для трубок, изгибая и поворачивая плод на грядке по своему усмотрению.

Из фигурной тыквы, как видно по рисункам, можно сделать подставки под цветы, вазы, кувшины, подстаканники, абажуры. В Китае из тыкв вырезают даже маскарадные маски.

ИЗ СОСНОВОЙ КОРЫ И ТРУТОВЫХ ГРИБОВ

Кора — это наружная часть стеблей и стволов растений. У деревьев она имеет различную толщину и особый подкорковый слой, называемый лубом. Кора защищает деревья от излишнего испарения и заражения паразитами. Поэтому нельзя ее снимать у растущего, живого дерева. Если это и производится в промышленных целях, то очень осторожно, в определенное время года, когда деревья меньше всего страдают от снятия коры.

Обилие лесов в нашей стране дает возможность нашей промышленности широко использовать кору различных деревьев для хозяйственных и лекарственных нужд.

Пробковый дуб дает материал для изготовления пробок. Из наружной части коры березы делают хозяйственную тару и добывают деготь. Кора черного тополя дает хорошие поплавки к рыболовным снастям. Кора дуба, ели и ивы содержит большое количество дубильных веществ, применяемых в кожевенном производстве. Сибирская пихта дает пихтовый бальзам. Из коры хинного дерева добывают лекарственный хинин. Из липовой лубяной подкорки получают мочало. Сосновая кора подножия старых больших сосен имеет толстую, слоистую структуру. Снятая со спиленных сосен, она является прекрасным материалом для объемного вырезывания ножом.

Куски снятой коры заготовьте впрок, распилив ее ножовкой на небольшие брусочки.

Объемное вырезывание из сосновой коры производят специальными резцами, употребляемыми для резьбы по дереву, полукруглой стамеской или просто перочинным ножом. Игрушки, шахматы, поплавки вырезают из коры по заранее сделанному эскизу или с натуры.

Форму, которую вы хотите вырезать, размечают по контуру на брусочке коры. Легче всего вырезать простую лодочку-плоскодонку. Такая лодочка, будучи легкой, хорошо плавает.

Несложно вырезывать из коры шахматные фигурки, чернильный прибор. Несколько сложнее вырезывать фигурки зверей и людей.

Красивый кирпично-коричневый цвет коры очень выигрывает, будучи отлакированным.

Трутовый гриб произрастает на стволах лиственных и хвойных деревьев. Развитие этого паразита начинается на живом дереве, затем продолжается на отмершем. Ежегодно, пластами, гриб

увеличивается в размерах и, вбирая в себя соки дерева, вызывает гниение дерева, ослабляет его рост и приводит в конце концов к отмиранию.

Трутовые грибы срезают с деревьев, отбирая наиболее гладкие и интересные по форме, и используют их для различных поделок. Например, из цельной шапки трутового гриба овальной формы можно сделать пресс для бумаг, зачистив его шкуркой и покрыв лаком.

Мягкие пробкообразные трутовики легко поддаются ножу. Из них вырезают, как и из коры. Более твердые распиливаются лобзиком.

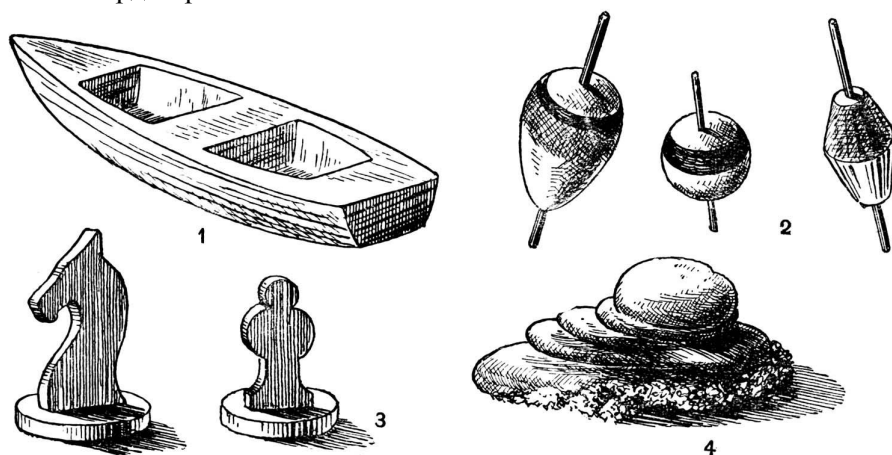

Изделия из сосновой коры и гриба: 1 — лодочка из коры; 2—рыболовные полавки из коры; 3—шахматы из коры; 4—письменный прибор из гриба трутовика.

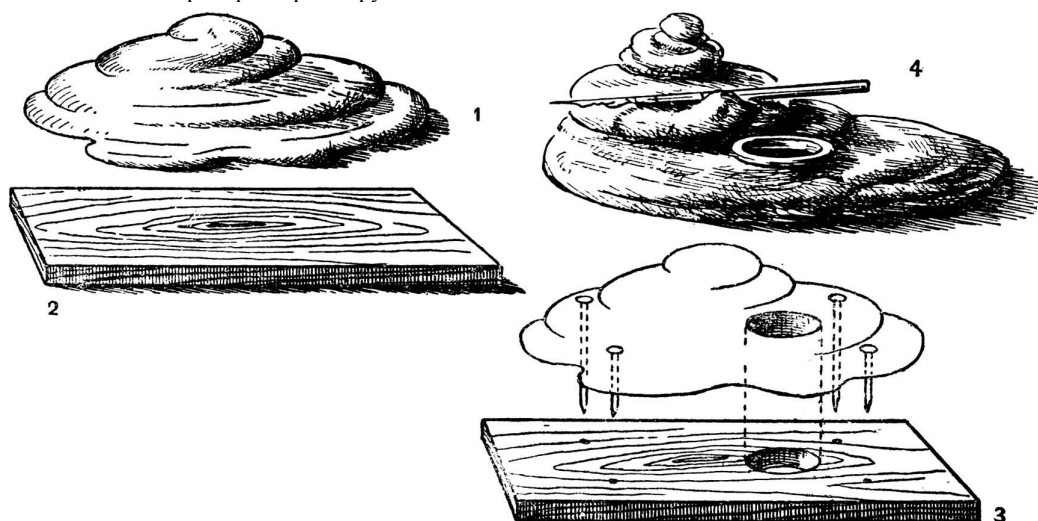

Чернильный прибор из древесного гриба: 1 — древесный гриб; 2—фанерная подставка; 3—высверливание отверстия для чернильницы и прикрепление гриба к подставке.

Чернильный прибор. Для чернильного прибора постарайтесь найти очень большой, какой-нибудь интересной формы древесный гриб. Хорошо, если вы найдете гриб с несколькими находящими друг на друга наплывниками, которые напоминают собой уступы скалы. Осторожно снимите гриб с дерева так, чтобы на нем не образовалось ни надломов, ни трещин, очистите его и обрежьте ножом ту его часть, которая прилегала к дереву, — она и будет служить вам задней стенкой вашего чернильного прибора.

Затем приготовьте подставку для чернильного прибора — прямоугольник, выпиленный лобзиком из толстой 5- или 7-миллиметровой фанеры или из деревянного бруска. Хорошенько обработайте подставку по краям напильником, чтобы она имела правильную форму. Размер подставки должен быть больше размера гриба. В центре подставки нарисуйте карандашом, а потом выпилите лобзиком круглое отверстие. В него будет вставляться чернильница. Такое же отверстие вырежьте ножом в соответственном месте гриба. Укрепите гриб на подставке с помощью гвоздей, для чего просверлите в грибе в нескольких местах отверстия, а потом забейте в эти отверстия гвозди. Гвозди забивайте в углублениях или морщинках, имеющихся на поверхности гриба, то есть в таких местах, которые потом можно будет замаскировать мхом, лишайником или закрыть фигуркой, которой вы будете украшать прибор.

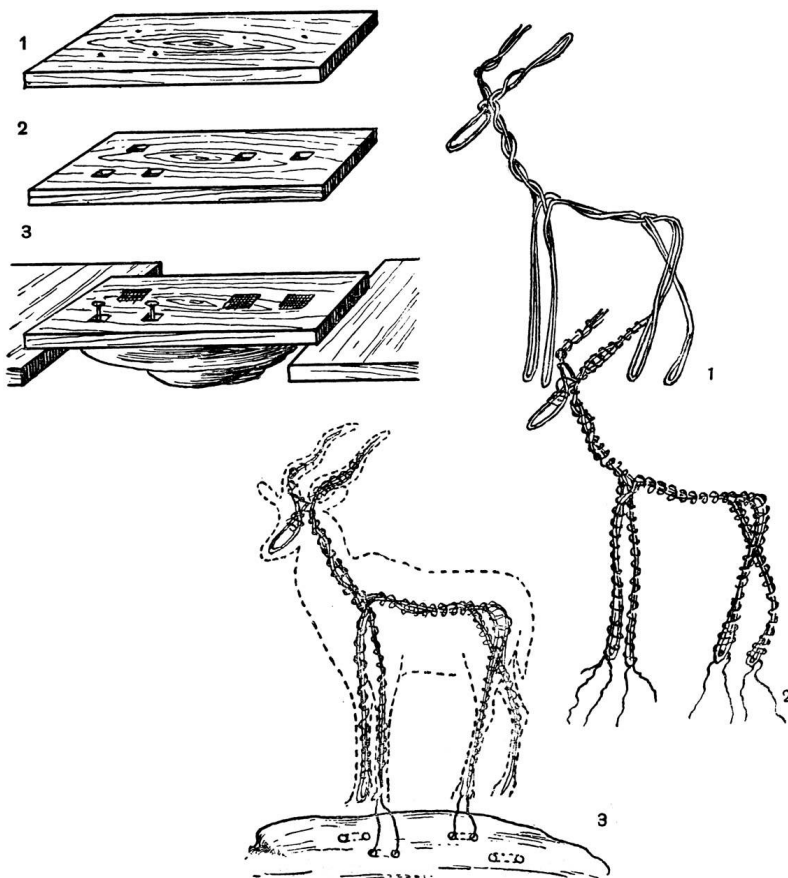

Другой способ крепления гриба к подставке:
 1 — фанерная подставка; 2 — снимается долотом
 первый слой фанеры в намеченных местах;
 3 — забиваются гвозди.

Лепка фигурок из пластилина: 1 — каркас фигурок
 делается из проволоки; 2 — готовый каркас из проволоки;
 3 — вылепленная из пластилина фигурка концами
 проволоки прикрепляется к древесному грибу.

Можно укрепить гриб на подставке и другим способом: на обратной стороне подставки сделайте сначала разметку, потом снимите в этих местах долотом небольшой слой древесины, чтобы утопить шляпки гвоздей, и забейте в этих местах гвозди так, чтобы насадить затем гриб примерно до половины.

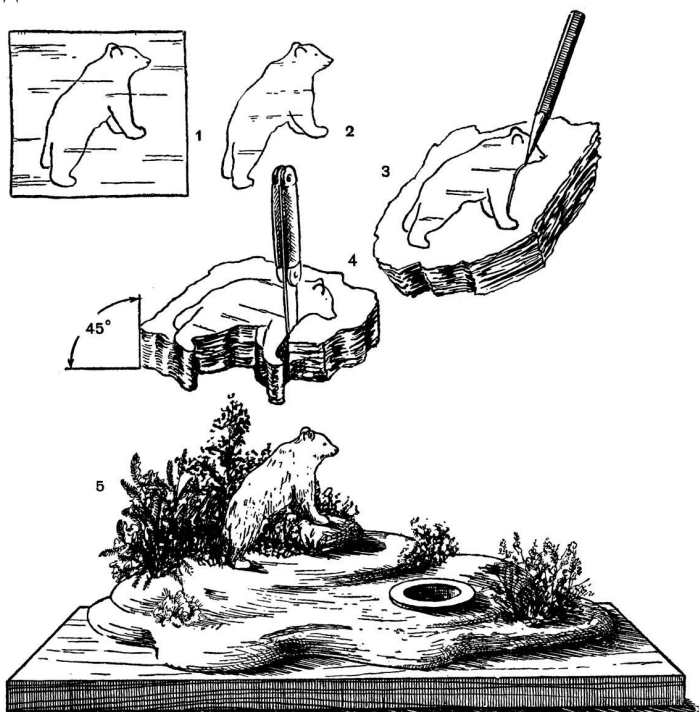

Вырезывание фигурок из сосновой коры: 1 — перевести рисунок на картон; 2 — вырезать рисунок по контурам; 3 — обвести рисунок по контурам на куске коры; 4 — вырезать фигурку по контурам; 5 — готовый чернильный прибор.

Теперь подумаем над тем, как украсить ваш чернильный прибор. Если у вас есть кусок толстой сосновой коры, можно вырезать из нее фигурки каких-нибудь зверей. Предположим, вы остановили свой выбор на медвежонке. Переведите рисунок медвежонка через копировальную бумагу на картон и вырежьте его из картона ножницами. Затем возьмите толстый кусок коры, подровняйте его ножом так, чтобы образовалась ровная поверхность, положите на нее картонную фигурку медвежонка и обведите ее по коре остро заточенным карандашом. Теперь положите кору на деревянную доску и ножом начинайте постепенно обрезать кору вокруг карандашной линии. Нож при этом держите отвесно так, чтобы края фигурки не получились скошенными. Следите также за тем, чтобы вся карандашная линия на фигурке осталась, тогда у вас не получится грубых искажений рисунка.

Итак, фигурка медвежонка вырезана. Но пока она еще плоская. Постепенно срежьте ножом с краев кору и придайте медвежонку объемную форму. Особенно осторожно вырезайте лапы — их легко сломать. Вообще тонкие, хрупкие фигурки вырезать из коры не стоит — кора раскрошится. Фигурки из коры красить не следует, за исключением мелких деталей. Медвежонку можно, например, покрасить черной краской нос, глаза и т. д. Нужно также подбирать таких животных, к окраске которых приблизительно подходит цвет коры.

Фигурки зверей, животных, птиц, можно вылепить и из пластилина или глины и раскрасить их соответственно.

Когда вылепленное изделие будет готово, дайте ему постепенно высохнуть, но не на солнце и не около батареи. При быстром высыхании от высокой температуры глиняная фигурка даст трещины.

Чтобы сделать вылепленные фигурки более прочными, покройте их жидким столярным клеем или масляным лаком, после чего окрасьте масляными красками.

Если вы захотите слепить какую-нибудь тонкую и хрупкую фигурку, например оленя, обязательно сделайте ее на проволочном каркасе. Тогда фигурка оленя будет достаточно прочной. Сделав проволочный каркас, облепите его пластилином или глиной и потом обработайте все детали стеклом или тонкой палочкой. Когда олень будет готов, концами проволоки, которые вы оставите на всех четырех ногах оленя, прикрепите фигурку к грибу и подставке.

Теперь вам останется только замаскировать места прикреплений фигурки к грибу и шляпки гвоздей, которыми вы прибивали гриб к подставке. Это вы можете сделать при помощи мха, лишайника или небольших кустиков, сделанных из мха.



Фигурка, укрепленная на древесном грибе.

Кустики из мха делаются так: возьмите несколько отдельных веточек длинного мха, свяжите их черной ниткой и прикрепите к тонкой проволоке, концы которой закрутите вокруг шляпки гвоздя, и в некоторых местах приклейте мох к грибу столярным или казеиновым клеем.

Такой чернильный прибор с оленем сделал в пионерском лагере «Непецино» летом 1955 года Виталий Звягинцев.

Коробочка для мелочей. Для коробочки постарайтесь найти гриб примерно такой формы, как на рисунке. Во всяком случае, гриб должен быть таким, чтобы, будучи укрепленным на подставке, имел бы он со всех сторон красивую форму.

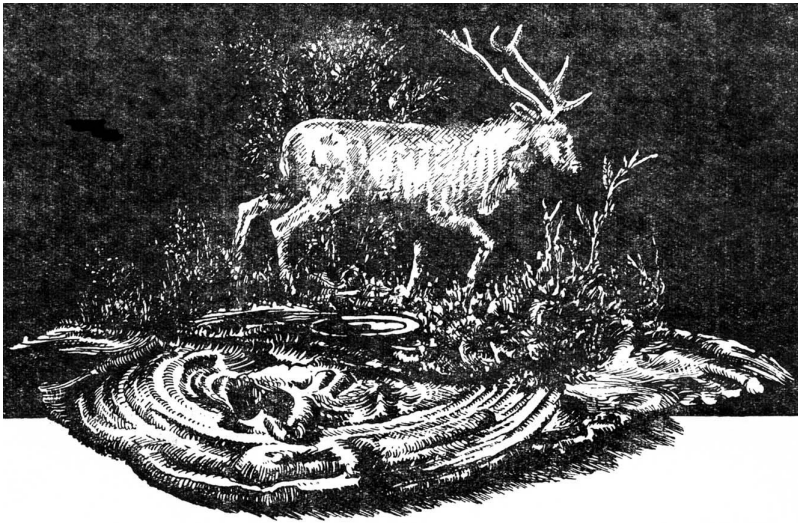

Чернильный прибор с оленем.

Подобрав такой гриб, укрепите его при помощи гвоздей и проволоки на деревянной подставке прямоугольной формы. Для коробочки можно использовать, например, пластмассовую крышку неяркого цвета, лучше всего цвета беж или коричневого. Подровняв на грибе то место, где вы будете укреплять коробочку, приклейте коробочку к грибу клеем «БФ-2». Теперь подумаем над тем, как украсить эту вещицу. На грибе можно сделать две фигурки оленят или фигурку лани или козули с детенышем. Словом, поскольку эта вещица — коробочка сама по себе меньше чернильного прибора, то и фигурки на ней должны быть меньше, чем фигурка на чернильнице. Если вы хотите, чтобы фигурки были блестящими, окрасьте их масляными красками, разведенными на олифе. Если вы хотите, чтобы фигурки были матовыми, разведите масляные краски на скипидаре. Если вы слепите фигурки из глины или пластилина, цвет которых будет гармонировать с цветом гриба, их можно и не красить.

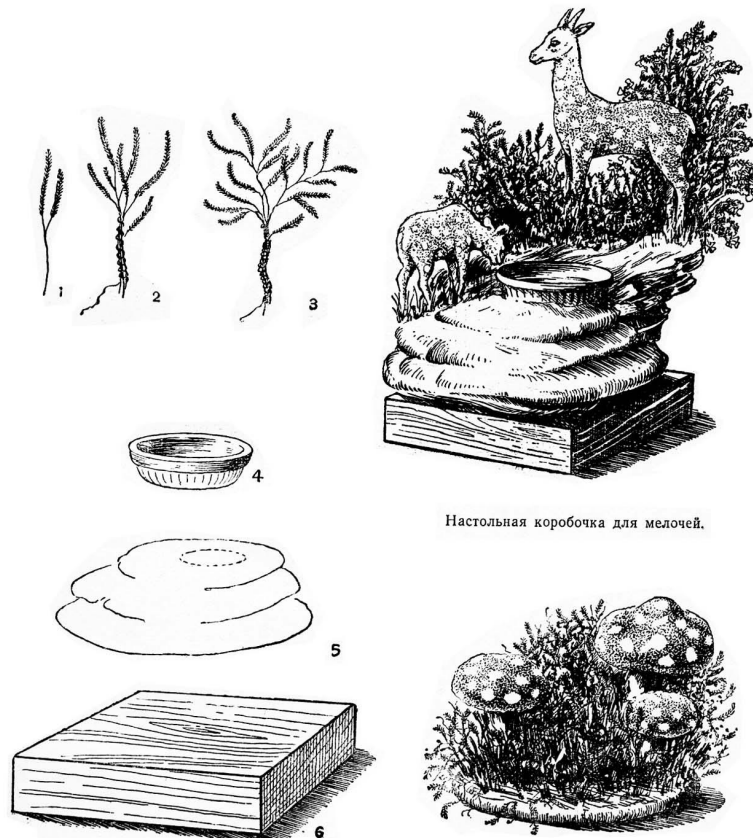

Настольная коробочка для мелочей.

Настольная коробочка для мелочей: 1 — мох; 2-веточка мха обкручивается проволокой; 3 - веточки мха, собранные в кустик, обматываются нитками; 4 — коробочка; 5 — гриб; 6 — подставка.

Мухоморы. Из маленьких древесных грибов можно сделать семейку мухоморов, раскрасив их яркой краской и укрепив на деревянные столбики-ножки.

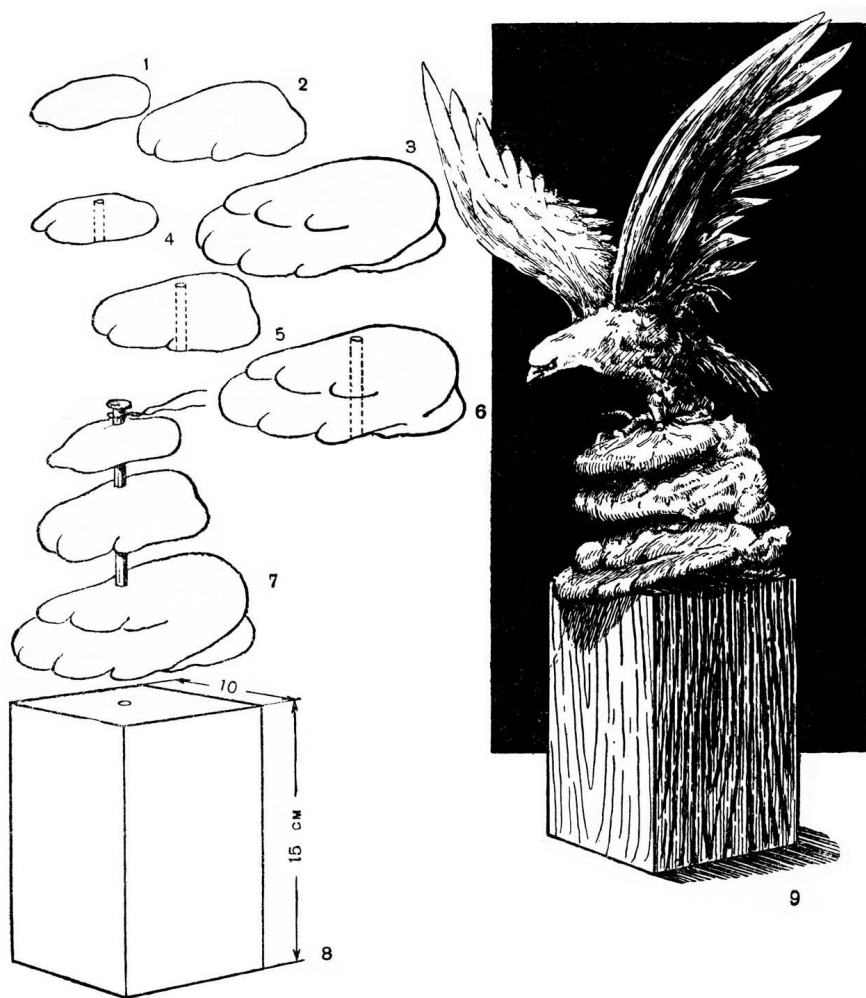

Настольный пресс «Орел» для бумаг: 1, 2 и 3—древесные грибы; 4, 5 и 6 — в грибах просверливаются отверстия; 7—8 — грибы нанизываются на гвоздь и прибиваются к подставке; 9 — готовый пресс.

Настольный пресс для бумаг. Подберите три древесных гриба приблизительно шаровидной формы, одинаковые по цвету, но разные по размерам: один большой, второй поменьше, третий еще меньше. Подставку выпилите из деревянного бруска примерно такой формы, как показано на рисунке. Обработайте его рубанком, а затем фуганком, протравите морилкой так, чтобы цвет подставки соответствовал бы цвету гриба. Брусок можно также отполировать или покрыть бесцветным лаком.

Теперь соорудите «скалу» из грибов. Для этого возьмите большой гвоздь. Длина гвоздя должна быть такой, чтобы гвоздь прошел сквозь три гриба и вошел в подставку не менее чем на 2—3 сантиметра. Затем просверлите каждый гриб в центре дрелью или буравчиком, промажьте грибы в местах, где они будут соприкасаться, столярным клеем, положите один на другой и вбейте гвоздь через все три гриба в подставку. К шляпке гвоздя прикрепите проволоку так, чтобы у нее остались два длинных свободных конца, которыми вы будете прикреплять орла к скале.

Орла можно вылепить из пластилина. В этом случае сделайте для него прочный каркас: свяжите накрест тонкой проволокой две крепкие деревянные палочки. Затем обмотайте каждую палочку проволокой, сложенной вдвое, протяните далее проволоку по всей длине крыла вашего будущего орла, согните ее, протяните назад и обвейте ею снова деревянные палочки.

Сделав каркас, приступайте к лепке орла. Закончив лепку орла по каркасу, прочно соедините между собой концы проволоки, прикрепленной к гвоздю, крепко притянув фигуру орла к скале.

Укрепив фигурку орла на скале, детально обработайте скульптуру стеклом.

Можно сделать орла и не из пластилина, а из какого-нибудь природного материала: коры, бересты, древесины и т. д. Это труднее, но интереснее и красивее.

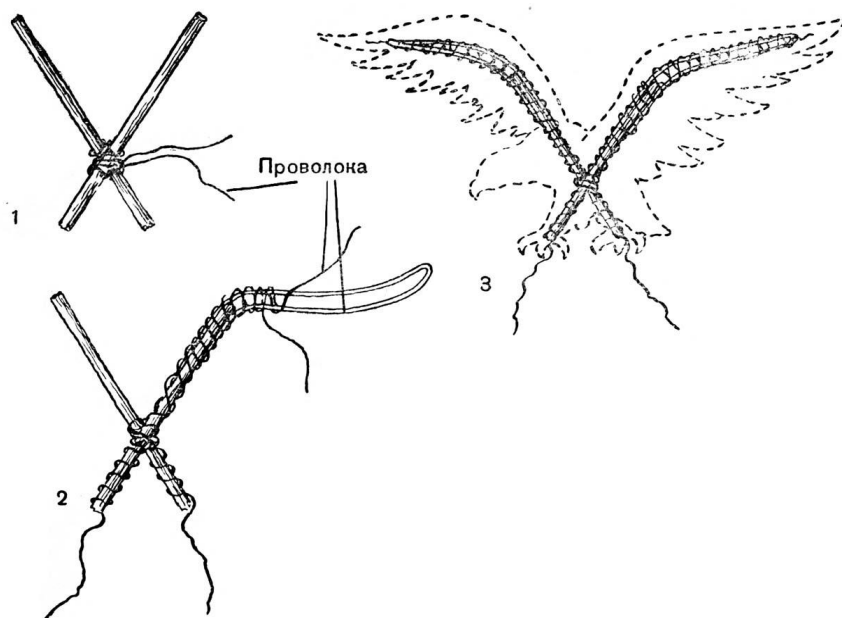

Изготовление каркаса для орла: 1—деревянные рейки связываются проволокой; 2 — рейки обматываются проволокой; 3 — вылепленный по каркасу орел прикрепляется к грибу концами проволоки.



Схема изготовления орла из древесной коры и веточек: 1 - выкройка крыла из картона; 2 - кора; 3 - выкройка кладется на кору и обводится карандашом; 4 - затем просверливается отверстие; 5 - так же делается хвост; 6 - туловище; 7 - крылья прикрепляются к туловищу; 8 - веточка; 9 - веточка подрезается - ей придается форма лапы; 10 - так прикрепляется к первой веточке вторая - палец.



Настольный пресс «Козел на скале» для бумаг:

1 — деревянный контур скалы; 2 — подставка для скалы; 3 — деревянный контур скалы, укрепленный на подставке; 4 — укрепление кусков коры на деревянном контуре, 5 — так вбиваются гвозди; 6 — в коре просверливаются отверстия; 7 — в отверстия продевается проволока; 8 — крепление; 9 — общий вид настольного пресса.

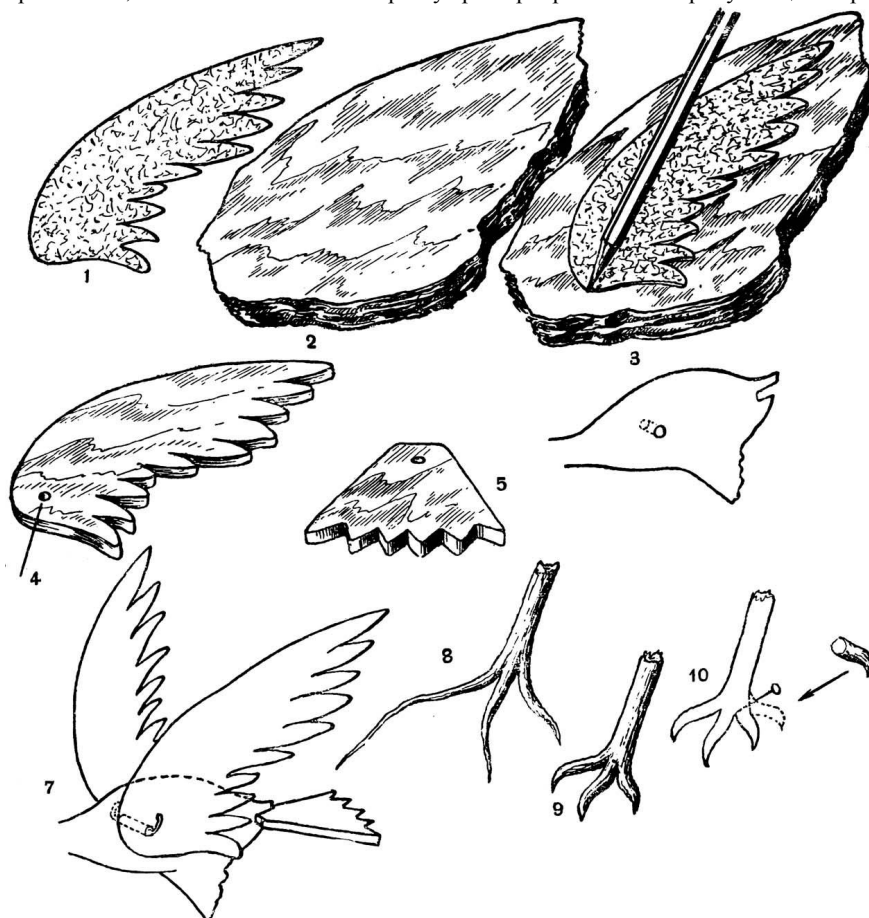
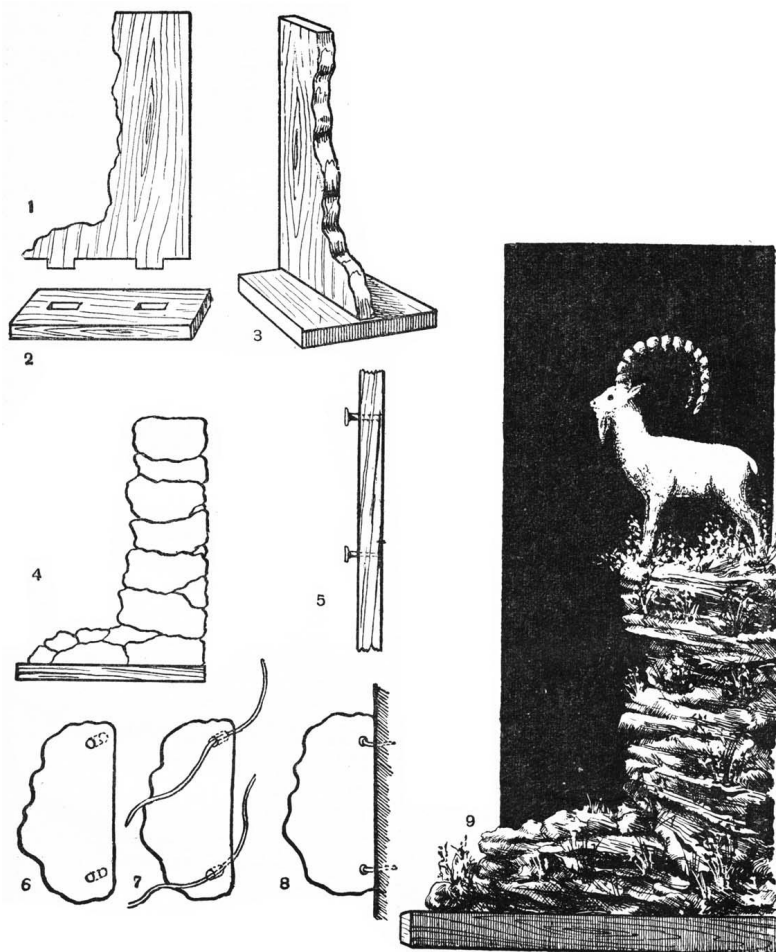
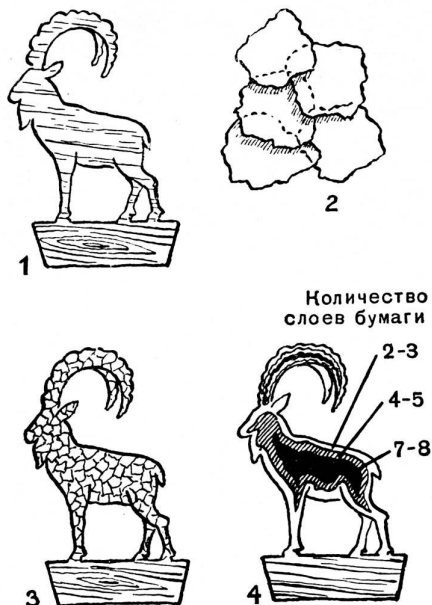

Объемная фигурка козла из папье-маше: 1 — фигурка, выпиленная из фанеры; 2 — на фанеру наклеиваются кусочки бумаги; 3 — первый слой бумаги наклеен; 4 — выклейка окончена.

Допустим, вы решили вырезать орла из коры. Снимите с соснового полена или с пня в лесу (но не уродуйте растущую сосну) кусок толстой, плотной коры. Из двух одинаковых по цвету кусков коры вырежьте ножиком два крыла. Верхний слой коры должен приходиться на верхнюю сторону крыла орла, так как кора сосны очень напоминает по цвету и по внешнему виду перья птицы.

Затем вырежьте хвост орла опять-таки так, чтобы верхняя часть коры оказалась на верхней части хвоста. Из самой толстой части коры вырежьте туловище орла. Затем соедините все части друг с другом при помощи столярного клея и тонкой мягкой проволоки. Самое трудное — это присоединить к туловищу крылья. Сделайте ножом небольшие углубления в туловище орла там, где начинаются крылья. Просверлите шилом основание крыла, пропустите в это отверстие проволоку. После этого просверлите туловище орла насквозь в том месте, где были сделаны углубления, и крепко притяните крылья к туловищу, предварительно смазав их столярным клеем. Если крылья притянуть туго, они будут хорошо держаться.

Лапы орла можно сделать из маленьких веточек или корешков, подыскав соответствующую форму. Веточки прибейте к туловищу маленькими тоненькими гвоздиками и столярным клеем. Концы веточек аккуратно обстругайте перочинным ножом и пальцами изогните их, придав им форму загнутых когтей.

Когда орел будет готов, замаскируйте места соединений кусочками коры, придав им форму перышек, и наклейте их в соответствующие места. Места соединений можно замаскировать и шпаклевкой — смесью из столярного клея, мелких опилок и глины, подкрасив затем эти места.

Настольный пресс для бумаг. Если вы посмотрите внимательно на пни старых берез, вы увидите, что они покрыты толстым слоем коры темно-серого цвета с проступающим кое-где беловатым налетом. Эта кора обычно бывает растрескавшаяся, и, если вы ударите по ней палкой или молотком, она будет отваливаться от пня большими кусками. Наберите куски такой коры разного размера и формы. Старая березовая кора очень напоминает собой горные породы, поэтому, умело соединив их, можно создать впечатление настоящей скалы. Скрепляйте один кусок коры с другим при помощи проволоки, просверливая в коре отверстия шилом или дрелью и промазывая их столярным клеем.



На толстой, лучше 5-миллиметровой, фанере нарисуйте контур скалы и выпилите его лобзиком. Укрепите контур на подставке прямоугольной формы на шипах или гвоздях. Подставку сделайте из бруска или из 5—7-миллиметровой фанеры.



Прикрепите затем один за другим куски коры к фанере. Обращайте внимание на то, чтобы скала получалась естественной формы, чтобы между отдельными кусками коры не образовывалось больших щелей. Большие просветы заполните кусочками коры, приклейте их столярным клеем. Затем вылепите из пластилина или глины на проволоочном каркасе фигурку горного козла. За длинные концы проволоки, оставшиеся от каркаса, прикрепите козла к вершине скалы. Вбейте в вершину скалы несколько гвоздиков так, чтобы они пришлись как раз против ног козла, закрутите концы проволоки от ног за эти гвоздики и потом вокруг ног козла. Проверьте, чтобы фигурка не шаталась. Приклейте на вершину скалы засушенный мох, чтобы он прикрыл места соединений, и чтобы проволока не была видна. Мох создаст впечатление растущей в расщелинах скалы травы. Подставку подкрасьте в тон всей скалы.



Объемные фигурки на древесном грибе: козлик, косуля, ящерка.

Горного козла для украшения пресса можно сделать и другим, доступным каждому способом из папье-маше.

Переведите через копировальную бумагу рисунок козла на 4-миллиметровую фанеру, выпилите его лобзиком и хорошенько обработайте фанеру по контуру напильником и надфилями.

Затем нарвите кусочки газетной бумаги, смочите их теплой водой и положите их на бумагу, расстеленную на столе, чтобы с них стекла вода. Приготовьте густой крахмальный или мучной клейстер и столярный клей.

Пока клейстер остывает, намажьте кусочек бумаги столярным клеем и плотно приклейте его к фигурке, затем намажьте второй кусочек и приклейте его так, чтобы края первого кусочка были немного прикрыты вторым кусочком. Третий кусочек приклейте так, чтобы он прикрыл края первого и второго кусочков и т. д. Так обклейте всего козла несколькими слоями влажной газетной бумаги, смазывая кусочки уже не столярным клеем, а клейстером. По краям фигурки наклейте два-три слоя, отступя от краев — четыре-пять слоев, а в центре сделайте слоев семь-восемь.

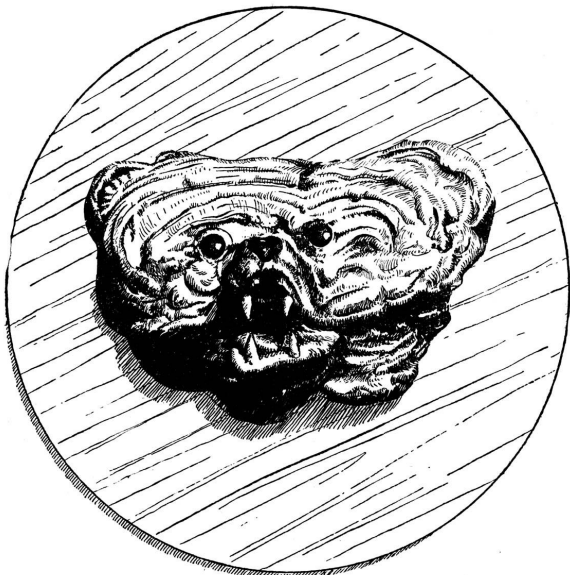

Панно «Голова медвежонка» из древесных грибов.

Закончив обклейку, пока бумага еще не высохла и легко проминается под нажимом, каким-нибудь металлическим инструментом — концом ножниц, тонким концом напильника или ручкой ножа и т. д. — придайте фигурке нужную форму. Там, где нужно, снимите лишние слои бумаги. Это ведь тоже своеобразная лепка.

Теперь оставьте козла просохнуть при обычной комнатной температуре. Когда козел высохнет, прошпаклюйте его при помощи маленькой деревянной лопаточки — штапеля.

Шпаклевать надо тонким слоем, иначе шпаклевка растрескается. После шпаклевания опять просушите козла, зачистите его стеклянной или наждачной бумагой и окрасьте масляной краской. Масляная краска, разведенная на скипидаре или олифе, должна быть жидкая. Поэтому покрывать ею козла надо несколько раз, каждый раз давая краске просохнуть.

Панно из древесных грибов. Древесные грибы бывают иногда очень причудливой формы. Собрав как можно больше таких грибов, рассмотрите их внимательно, не напоминает ли вам какой-нибудь из них голову зверя, какое-нибудь животное или фантастическую фигуру из прочитанной сказки. Если вы способны фантазировать, обязательно найдете что-нибудь для себя интересное. Придумайте, что можно сделать из гриба. А сделать из гриба какую-нибудь оригинальную выразительную фигуру очень занимательно.

Посмотрите на рисунок. Не правда ли, выразительная морда медвежонка? Ее сделала из простых древесных грибов в одном из пионерских лагерей летом 1956 года Галя Давыдова. Эта работа была показана на Московской городской выставке детского технического творчества. А если вы смотрели в ноябре 1956 года телевизионную передачу «Пионерия», то, наверно, помните, как смешно поворачивалась эта морда на экране телевизора то в фас, то в профиль.

Сначала был найден гриб причудливой формы. Он напоминал верхнюю часть головы медвежонка с двумя ушками. Затем Галя подобрала еще два гриба, которые очень подошли по цвету к первому грибу. Слегка подрезав их по краям, она плотно присоединила их к основному, и они очень хорошо восполнили недостающие части головы: правую щеку и нижнюю часть головы мишки. Затем, правда после долгих поисков, Гале удалось найти грибок, который очень подошел для нижней челюсти медвежонка. Причем на этом грибке был небольшой плоский наплыв, который выглядел совершенно как настоящий язык. А когда потом Галя покрыла этот язык спиртовым лаком, создалось полное впечатление слюнявой медвежьей пасти! Оставалось сделать медвежонку нос. Для этого Галя подобрала небольшой плотный гриб и, подрезав его с двух сторон, придала ему форму носа и верхней челюсти.

Когда все части были подогнаны друг к другу, Галя осторожно, чтобы не расколоть гриб, просверлила буровчиком отверстия в каждом грибе, пропустив туда тонкую мягкую проволоку, оставив у каждой длинные свободные концы



Схема изготовления головы медвежонка: 1, 2 и 3 — деревянные грибы; 4 и 5 — прикрепление зубов к грибам-челюстям; 6, 7, 8 и 9 — зубы; 10 и 11 — дополнительные грибы; 12 — соединение грибов.

Затем, сделав предварительно примерку, Галя скрепила все грибы проволокой, промазывая тщательно каждый гриб столярным клеем, и прикрепила их к фанерному диску. Этот диск Галя выпилила из очень красивой буковой 4-миллиметровой фанеры.

После этого Галя выстругала перочинным ножом из липового брусочка четыре клыка и тщательно зачистила их стеклянной шкуркой. Клыки стали гладкими и блестящими. Выдолбив в соответствующих местах верхней и нижней челюстей гнезда, Галя вставила в них клыки на столярном клее. Две гладкие деревянные пуговицы заменили медвежонку глаза. Когда они были прикреплены на место, Галя покрасила их и нос медвежонка черной нитрокраской. Кстати, если у вас не окажется нитрокраски, вы можете покрасить глаза и нос мишки любой черной краской и потом покрыть их лаком.

Теперь оставалось замаскировать щели в местах скреплений. Галя смешала столярный клей с мелкими опилками, добавила туда немного глины и замазала этой шпаклевкой все щели. Когда шпаклевка немного подсохла, посыпала ее сверху мелкими опилками от древесного гриба, отчего щели стали совершенно незаметными.

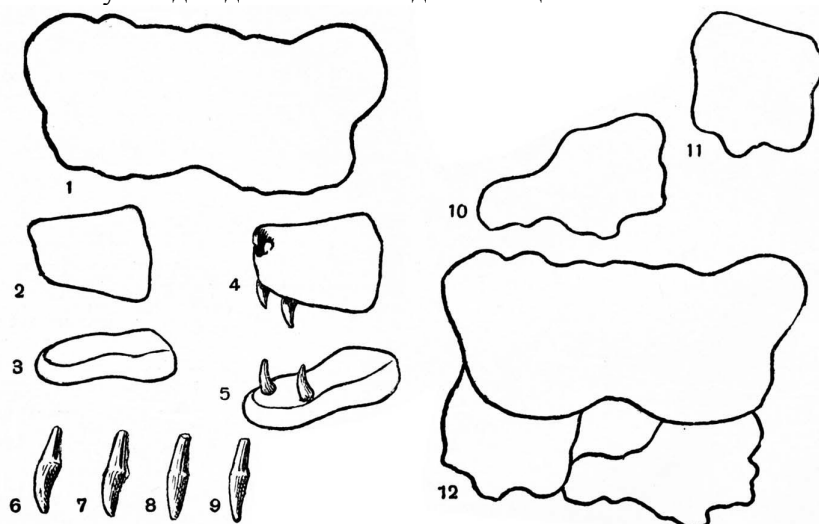
На тыльную сторону фанерного диска Галя предусмотрительно вытянула два конца проволоки и сделала из них петлю, за которую и подвесила свое панно на стену.

Изменив форму фанеры, можно сделать не панно, а подставку для календаря.

ИЗ РАКУШЕК

В сырых местах на растениях и в воде можно встретить различные породы слизняков и моллюсков, которые носят на себе свой домик-раковину. Раковина — это защитное образование, покрывающее тело этих беспозвоночных животных. Состоит раковина из трех слоев.

Первый, внешний слой состоит из органических веществ, второй — из известкового шпата, третий, внутренний слой — перламутр.

Слизняки, так называемые «катушки», внутреннего слоя почти не имеют, и ракушки их могут быть использованы лишь как декоративные формы. Раковинки могут быть использованы для игры как тарелки, абажуры на лампы, пепельницы и вазы. Мелкие раковинки, нанизанные на нитки, заменяют бусы.

Раковины моллюсков особенно интересны для изготовления изделий, так как их формы и размеры очень различны.

Особенно богаты перламутром перловицы. Поэтому они так и называются. Пресноводные перловицы распространены не везде. У нас в СССР они водятся в реках Башкирии, Татарии, Украины, Московской и Воронежской областей, а также в реках Северного Кавказа и Дальнего Востока.

Морские перловицы водятся лишь в южных морях и добываются преимущественно в Персидском заливе, Красном море, Индийском и Тихом океанах. У перловиц южных морей внутри раковин часто находят своеобразное, красивое, блестящее тело — жемчужину.

В далеком прошлом ракушка широко использовалась в быту. Из нее делали мотыги, скребки, рыболовные крючки и сигнальные рожки, различные сосуды, гладильные инструменты, амулеты и украшения. Раковинки в прошлом заменяли деньги, передавались из рук в руки в виде письменного сообщения.

В настоящее время из толстого перламутрового слоя выделывают красивые переливающиеся пуговицы, безделушки, выкладывают инкрустации на шкатулках, мебели и других изделиях. На крымском и кавказском побережьях очень распространено изготовление шкатулок, рамок и коробок, оклеенных мелкими и крупными раковинами. Осколки раковин и неполноценные ракушки используются в толченом виде для присыпки пустых мест в выложенном объемном рисунке.

В Китае, Индии и в большинстве южных стран, где добывают перловицы и крупные фигурные раковины, из них делают красивые письменные приборы, абажуры настольных ламп, пепельницы, пресс-папье, изящные стаканчики для безделушек, ими производят инкрустацию.

В нашем распоряжении будут мелкие речные и морские ракушки. Поэтому мы и расскажем о том, как их можно использовать.

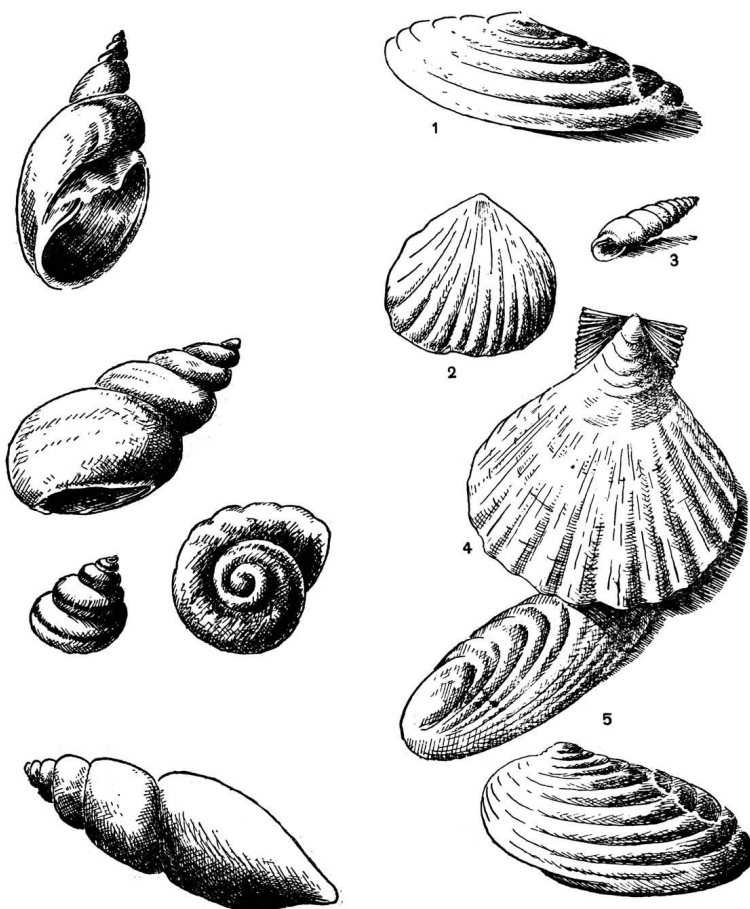

Наземные моллюски.

Ракушки: 1 — польдия; 2 — черноморская сердцевидная; 3 — катушечная; 4 — морской гребешок; 5 — перловицы.

Эту работу начинайте с центра рисунка и оканчивайте выкладкой бордюра и присыпкой фона. Умеющие рисовать могут придумать и исполнить рисунок сначала на бумаге, а затем уже по нему выкладывать ракушки на поверхности изделия.

Беззубки накладывайте выпуклой стороной кверху и под некоторым углом друг на друга.

Получится ребристая, красивая окантовка.

Цветы и листья из ракушек лучше наклеивать вогнутой стороной вверх. Можно устанавливать их друг из-за друга, наклонно, как в розочке на рисунке.

Комбинируя формы поверхности и повороты ракушек, добавляя толченую крошку из битых раковин и, наконец, подкрашивая некоторые из них, можно добиться очень красивых отделок.

Украшение ракушками готовых изделий не представляет трудности. Коробки или рамки различной формы, сделанные из самого разнообразного материала — дерева, картона, фанеры — покрываются толстым слоем казеинового клея или, еще лучше, мастикой из мела, столярного клея и небольшого количества олифы. В эту массу вклеивается или вдавливаются фигурно разложенные половинки двухстворчатых ракушек беззубок. Из половинок раковинок можно выкладывать целые букеты, образуя цветы и листья. Выкладывают из ракушек и простой орнамент.

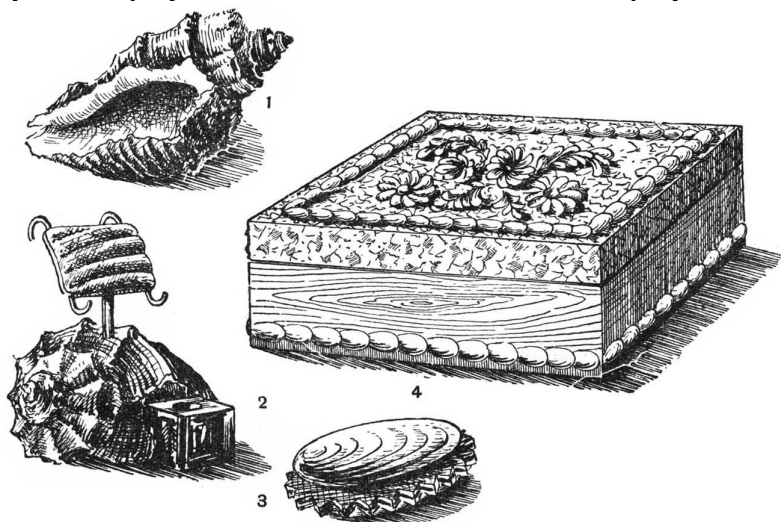

Изделия из ракушек: 1—морская раковина; 2—письменный прибор; 3 — перочистка; 4 — шкатулка, отделанная ракушками.

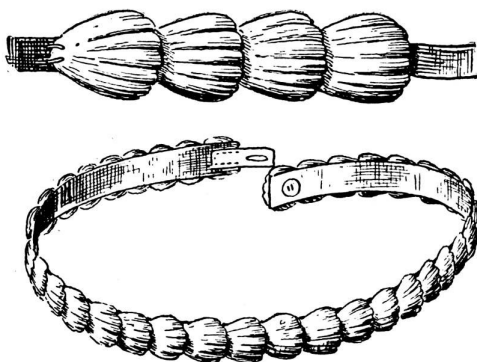

Пояс из раковин: вверху — крепление ракушек к тесьме.

Подкрашивают ракушки цветным цапон - лаком или масляными красками тонким слоем.

Пионеры, отдыхающие в Артеке, привозят домой коробочки и сумочки с выложенной из ракушек надписью «Артек», с вклеенными красивыми букетами и орнаментами. Эти изделия напоминают им потом о прекрасном пионерском лагере, о юге, солнце и море.

Оклеивать ракушками можно дощечки для календаря, рамочки для зеркала, коробочки, шкатулки и многие другие изделия.

Из двухстворчатой раковины можно сделать перочистку, вклеив между створками сложенный вчетверо кусочек сукна. Торчащие наружу концы нарезают ножницами в виде бахромы.

Загрязненное чернилами сукно время от времени меняйте.

Пояс из раковин. Наберите побольше раковин. Просверлите раковины тонким трехгранным шилом. Затем возьмите тесьму и поочередно прикрепите к ней нитками раковины, как показано на рисунке, так, чтобы раковина немного прикрывала собой другую. Длину пояса сделайте по размеру талии. Застегиваться пояс может или на незаметно пришитый крючок, или на пуговицу. Такой пояс будет очень хорошим дополнением к соответствующему карнавальному костюму, например русалки и т. д.

ИЗ РЫБЬИХ КОСТЕЙ И ЧЕШУИ

Наша страна омывается большим количеством морей и океанов, имеет сотни озер и рек, и рыбный промысел у нас развит повсюду. Поэтому мы и имеем возможность использовать отходы рыбы — ее косточки и чешуйки для интересной работы.

Рыбья чешуя — это роговые или костные образования. Наиболее крупная чешуя у сазана, карповых рыб, окуня, сига и т. д. Очищая рыбу для приготовления пищи, соберите чешую, промойте ее в теплой воде и несколько раз в холодной и разложите на доске или газете. Крупная, мягкая чешуя свернется и будет иметь довольно неприглядный вид. Плотной и ровной останется лишь чешуя окуня и судака. Поэтому она особенно хороша для работы. Обладая прочностью и зубчиками на одной из сторон, как у гребешка, эти чешуйки пригодны для объемной выкладки узоров.

Крупная чешуя карповых рыб используется для плоской инкрустации и мозаичного выклеивания, выкладки декоративных цветов, для оклеивания снежного пейзажа в макетах.

Выкладку узоров из твердой чешуи выполняют по предварительно созданному рисунку на пластической массе или мастике. Изделие либо покрывается мастикой, либо целиком изготавливается из пластической массы. Рецептов для изготовления пластмассы много. Наиболее доступен следующий.

Разваренный в клеевке столярный клей смешивают с древесными опилками до очень густой массы и тщательно перемешивают. Затем в эту массу добавляют на 0,5 кг 20 граммов парафина либо воска 15 граммов. Теплую, еще не остывшую массу раскатывают бутылкой и формируют из нее любые формы и плоскости. Сушат пластмассу двое суток. Просушив изделие только сутки, приступайте к вклеиванию по нему узора из рыбьей чешуи.

Прозрачные рыбьи чешуйки отливают перламутром и хорошо смотрятся на белом или на черном фоне.

Второй рецепт такой: в 0,3 литра воды размочите и разварите 100 граммов плиточного столярного клея и мякоть одной русской булочки. Затем добавьте в него 25 граммов плавленого сыра и белок куриного яйца. Хорошо размешивайте эту массу руками, как тесто, и раскатайте в лепешку — толщиной не менее 3—4 миллиметров. Фигурное изделие вырезается из пластмассы мокрой формочкой. Если вы хотите сделать шкатулку из раскатанной лепешки, вырежьте прямоугольные или квадратные формы стенок, дна и крышки. Все вырезанные формы положите на промасленную бумагу, прикройте тоже промасленной бумагой и заложите между досочками с небольшим грузом. Дав форме отстояться четыре-пять часов, приступайте к выкладке узора. Отдельные части шкатулки соединяют друг с другом, склеивая яичным белком и досушивая уже без груза.

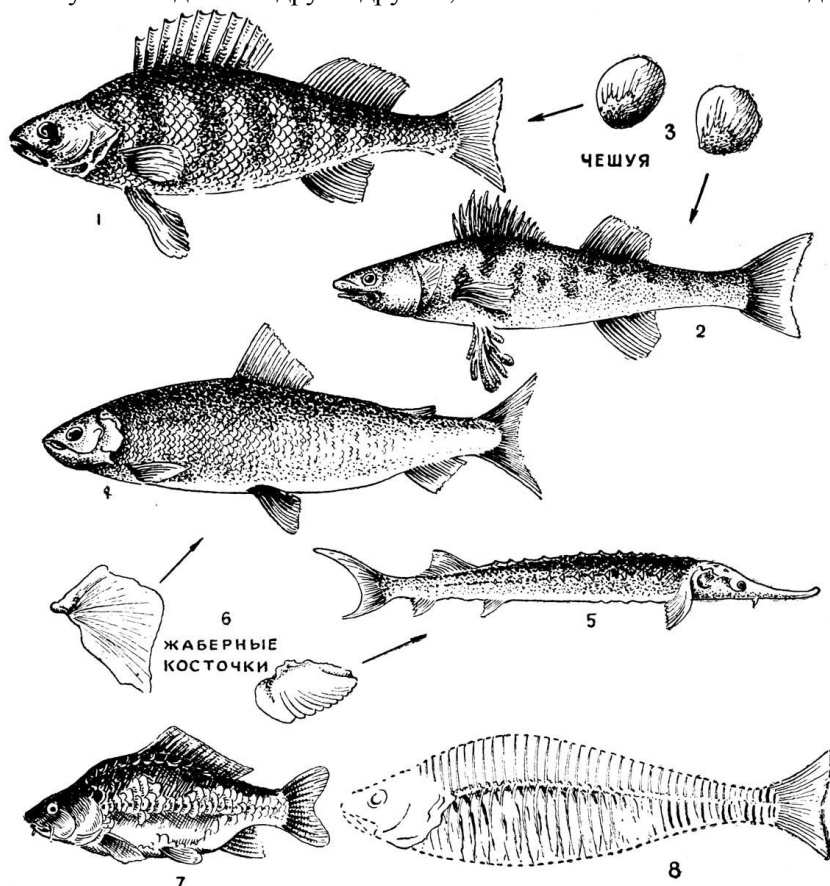

Рыбы и их чешуйки: 1 — окунь; 2 — судак; 3 — чешуйки окуня и судака; 4 — сиг; 5 — стерлядь; 6 — жаберные косточки сига и стерляди; 7 — зеркальный карп; 8 — скелет рыбы.

Не следует сушить изделия из пластмассы возле печи или в таком месте, где очень тепло. На рисунках мы даем варианты выкладывания узоров как твердой чешуи, так и в комбинации твердой чешуи с мягкой, попеременно с рыбьими косточками. На коробке, шкатулке выкладывайте из чешуи узор только на крышках. Бока должны остаться гладкими. Когда то или иное изделие высохнет, покройте его бесцветным цапон-лаком.



Примеры узоров, выложенных из рыбьей чешуи и костей.

Техника выкладывания узоров

Рисунок узора наносится на пластмассовую поверхность через копировальную бумагу легким нажимом карандаша. Умеющие рисовать исполняют рисунок, глядя на рисунок, исполненный ими предварительно на бумаге. Рассмотрим внимательно один из предложенных здесь рисунков. Розочки (А) исполняются вдавливанием твердых чешуек, поставленных на ребро и вверх зубчиками.



Узор, выложенный из чешуи, со схемами выкладывания и наклона чешуек: А — укладка розочки; В — укладка выюна; Г — укладка твердых чешуек; Г — укладка мягких чешуек.

Листья (В) делаются из двух развернутых и слегка наклоненных половинок чешуек.

Колокольчики (Г) образуются из подобранных по размеру от большой к меньшей чешуйке, с сильным наклоном ребра в правую сторону.

Вьюнки (Б) состоят из ребристо поставленных чешуек-кружочков и плоско вдавленного основания. Виноградинки делают либо плоскими, либо мелкую мягкую чешуйку закручивают над паром в комочек.

Стебельки, веточки выкладывают из поставленных на ребро чешуек, сильно вдавливая и тем самым образуя сплошную линию.

Работа эта мелкая, кропотливая, похожа на ювелирную. Она требует вкуса и терпения. Но результаты настолько хороши, что мы очень советуем ею заняться.

Вдавливание чешуек в пластмассу производится нажимом пальцев, а перенос чешуек, наклоны и отбор их — с помощью маленьких пинцетов.

О работе с рыбьей костью можно сказать следующее: хорошо промытые кости от рыбьих голов, хребта и у плавников различных рыб имеют очень разнообразные формы. Особенно интересны кости из головы судака и наваги. Верхние плавники у окуней, щук и многих других рыб тоже имеют интересные разновидности иглоподобной формы. Хребтовые, кости наваги, например, хороши для выкладывания листьев, крыльев бабочек. В голове наваги, у макушки, находятся две овальные косточки белого цвета, по форме напоминающие лепестки ромашки.

Из крупной чешуи сазана, зеркального карпа и цветной чешуи черноморской рыбки зеленухи можно вырезать квадратики и ими обклеивать плоскости в картонных и фанерных изделиях. Очень красивым получается обклеенный шашечками чешуи письменный прибор, изготовленный из картона. Клеить чешуи можно на клею «БФ-2» и целлулоидных клеях, плотно прижимая каждый вырезанный квадрат чешуи. Затем их надо обязательно сушить под прессом.

Готовое изделие для лучшей сохранности покрывают вместо лака тонким слоем клея «БФ-2» либо заливают казеином, обработанным борной кислотой.

Кроме описанных раньше пластических масс, основой для выкладывания различных узоров из чешуи и косточек может служить изделие, вырезанное из непригодных патефонных пластинок. Свойство патефонных пластинок размягчаться в горячей воде и легко резаться ножницами давно известно. Вырезав из пластинки нужную форму, пластинку вынимают из воды и, положив на дощечку, переводят на нее иглой рисунок. Затем маленьким электропаяльником слегка растапливают пластмассу в том месте рисунка, где это нужно, левой рукой с помощью пинцета вставляют в расплавленную пластмассу чешуйки.

Так вкрапливается чешуя по всему рисунку. Шкатулку можно сделать из кусков патефонной пластинки. Части шкатулки сваривают друг с другом также паяльником.

Работу эту следует выполнять ребятам старшего возраста, умеющим обращаться с паяльником.

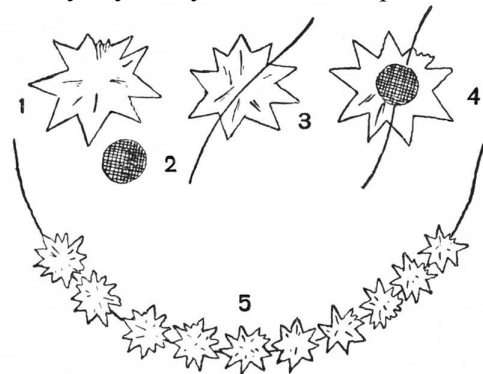

Ожерелье и пояс из рыбьих костей и раковин: 1 — рыбья косточка; 2 — кружочек из ткани; 3 и 4 — так приклеивается кружочек к нитке и косточке; 5 — общий вид ожерелья,

Ожерелье из рыбьих костей. Оригинальное и красивое ожерелье можно сделать из рыбьих косточек. Вдоль хребта осетрины, белуги и всякой другой так называемой «красной» рыбы расположены твердые, остроконечные, напоминающие звездочки косточки. Когда у вас на обед будет красная рыба, не выбрасывайте косточки. Промойте их в горячей воде, прокипятите, чтобы они не пахли рыбой, и высушите. Косточки станут чистыми, белыми и очень красивыми. Нарезьте из белого бельевого материала маленькие кружочки величиной меньше косточек и возьмите суровую нитку. Начинайте приклеивать косточки к нитке в следующем порядке: возьмите первую косточку, намажьте ее с обратной стороны клеем «БФ-2», намажьте также клеем кружочек из материала. Когда клей слегка подсохнет (не будет прилипать к рукам), намажьте косточку и кружок еще раз клеем, выждите немного, положите нитку на косточку, сверху нее наложите кружочек из материала, крепко

зажмите косточку и кружочек между пальцами и подержите так несколько минут. Затем таким же образом приклейте вторую косточку и т. д., пока не образуется ожерелье необходимого размера.

ИЗ ПЕРЬЕВ

Перья птиц с давних времен применяют для набивки перин, подушек, отделки шляп, изготовления игрушек и множества других галантерейных и декоративных вещей.

Перья — это роговые образования кожи птиц, покрывающие почти все их тело.

Главные поставщики пуха и пера — это водоплавающая птица (гуси, утки), домашняя птица (куры, индюшки) и представители дикого пернатого мира: лебеди, орлы, фазаны, аисты, сороки, куропатки, гагары и другие.

Перья разделяются на маховые, покровные и пух. Для нашей работы следует собирать всякое перо. Летом в лагере, в деревне или просто на прогулке собирайте всякое попадающееся вам перо и дикой и домашней птицы. Собранное перо рассортируйте, очистите от жира и грязи и храните отдельно.

Белые перья птиц легко окрашиваются в разные цвета. Разноцветные от природы перья, так же как и полосатые, используйте в их естественном виде. А те перья, что не могут быть использованы без подкраски, могут быть отбелены и перекрашены в нужный цвет.

Жиром покрыты главным образом бородки пера. Очистить их от жира и грязи можно, положив перья в раствор 10-процентной кристаллической соды или мыла. Лучше большие маховые и покровные перья навязать на палочки вниз оперением для того, чтобы грязь и жир стекали.

Палочки, на которые навязаны перья, укрепите поперек посуды с раствором. Доведите раствор щелочи до кипения, по временам вынимая палочки и опуская снова. Для белого пера достаточно одного часа лежания в растворе, и оно станет чистым. Из раствора щелочи, на этих же палочках, перья переносят в чистую воду и хорошо промывают. Для просушки их прикрепляют за стержни, так же вниз опахалами, на веревку прищепками для белья.

Для очистки мелких покровных перьев и пуха в раствор соды или мыла добавьте несколько капель 10% раствора едкого натра. Перья заложите в раствор навалом и вынимайте и промывайте при помощи сачка или дуршлака. Если вы хотите окрасить перья, то, очистив и просушив их, положите в горячий раствор анилиновой краски. Можно пользоваться красками для шелковых тканей. Красят перо еще и цветными цапон-лаками. кистью.

Отбеливание перьев производится в ваннах с раствором перекиси водорода. Обезжиренные перья закладывают в эмалированный тазик и заливают на сутки трехпроцентным раствором перекиси водорода. Для того чтобы перья не всплывали, их покрывают сверху стеклянными палочками. Через сутки перья перекалывают в свежий раствор, а еще через сутки раствор снова меняют. На третьи сутки перья получаются отбеленными. Их промывают в чистой воде и сушат на веревке. Хотя этот способ отбеливания и длителен, зато прост.

Для большей сохранности и блеска перья покрывают тонким слоем белого цапон-лака через пульверизатор. Значительно проще отглянцевать перья в растворе деревянного масла с содой. Этот раствор готовится так. В 400г воды растворяют 7г соды. Затем, помешивая, каплями добавляют 85г деревянного масла. Жидкость становится молочной, непрозрачной. Ее разбавляют еще 1200г воды. В этом растворе, в ванне, мылут перья. Для просушки перья снова развешивают на веревочке, а мелкое перо тонким слоем раскладывают на подвешенную поближе к теплу марлю. Этим заканчивается подготовка пера к работе.

Метелочка для сметания пыли. Из крупных перьев любой птицы можно сделать метелочку для сметания пыли. Сначала сделайте ручку для метелочки. Возьмите липовый или березовый брусочек длиной в 15см, шириной в 2—2,5см. Обстругайте его перочинным ножом, потом зачистите стеклянной или наждачной бумагой так, чтобы он был гладким. Затем на верхнем конце, наметив карандашом точно середину, просверлите или выдолбите небольшое отверстие, куда вы будете вставлять перья.

Затем возьмите перья, подберите их так, чтобы в середине были самые большие, а по краям поменьше. Свяжите перья в пучок толстыми нитками, крепко затяните нитку и завяжите ее несколько раз узлом. Концы нитки оставьте длиной не меньше одного сантиметра. Намажьте конец пучка столярным клеем, промажьте клеем выдолбленное углубление в ручке и туго всадите пучок перьев в ручку. Когда клей высохнет, покройте ручку бесцветным лаком. На нижнем конце ручки сделайте шилом маленькое отверстие, в которое пропустите веревочку, завяжите ее петелькой, чтобы вешать метелку на гвоздь. Метелку можно сделать и иначе.

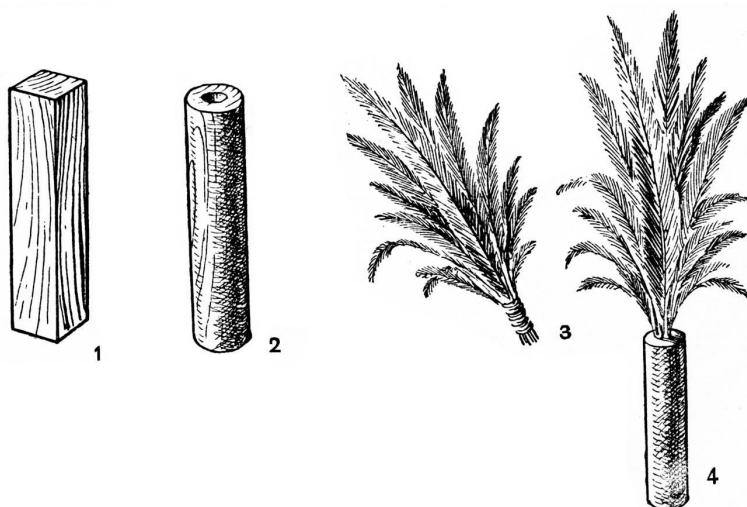

Метелочка из перьев: 1 — деревянный брусок; 2 — высверленное отверстие; 3 — связанные в пучок перья; 4 — готовая метелочка.

Метелка для сметания пыли. Длинные маховые и покровные перья связывают пучком вокруг палочки-ручки. Пучок прочно закрепляют проволокой, место крепления оборачивают кусочками кожи. Кожу можно склеить клеем «Рapid». Такая метелка, сделанная из полосатых и пятнистых перьев, будет очень эффектна. Метелку, как и все изделия из пера и пуха, следует хранить подальше от моли, почаще стряхивать и засыпать нафталином, если ее не используют по назначению.

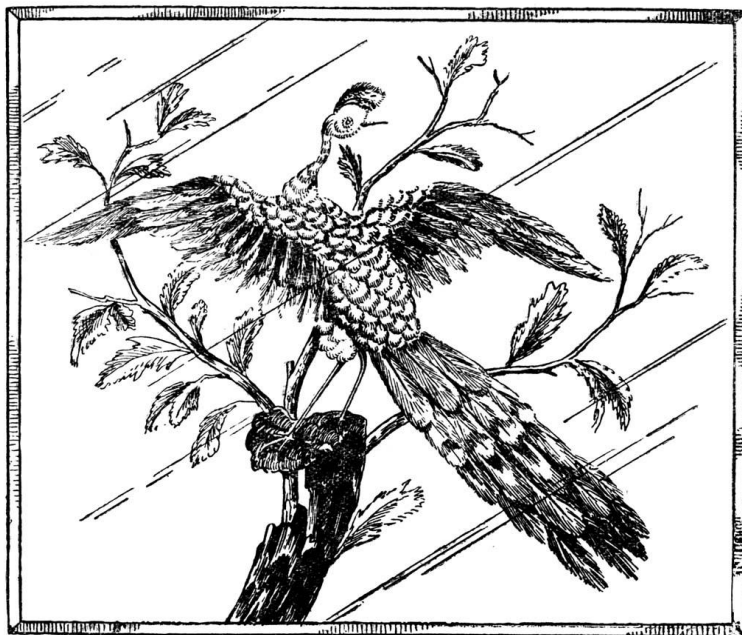

Панно из перьев,

Панно из перьев. На рисунке вы видите панно из перьев. Первым делом сделайте из перьев ветку, а затем уже птичку. Ветка с листьями кое-где пришивается нитками, а кое-где и клеится. Головку и шейку птички выгибают из проволоки, обматывают марлей и обклеивают мелкими перьями. Обклеивать надо от шейки к клюву. Глаза сделайте из пуговиц, клюв из пластмассы. Туловище и хвост подберите из крупных ярких перьев. Клеить перья можно столярным клеем или любым другим, быстро высыхающим и непачкающим. Намазывать клеем надо небольшие отрезки. Окончив обклейку птицы, пришейте уже готовую головку, повернув ее слегка набок. Чтобы птица казалась выпуклой, торчащие концы, особенно крупных хвостовых перьев, не приглаживайте, а оставляйте торчащими. Когти у птички могут быть сделаны из проволоки или непригодной струны от гитары или балалайки.

Таким образом, можно сделать много красивых панно. Для сохранности готовое изделие следует вставить в раму и застеклить.

Цветы из перьев. Ими хорошо отделывать театральные и карнавальные костюмы, использовать их для украшения праздничных помещений.

Из перьев можно делать очень красивые цветы для отделки головных уборов, для отделки платьев из перьев делают также венки, букеты, ими украшают разнообразные костюмы для выступления на сцене и для карнавала. Цветы из перьев значительно прочнее, чем цветы, сделанные из бумаги. Они могут быть использованы в течение довольно долгого времени, не потеряв своего первоначального вида.

Прежде чем делать цветы, подготовьте перья. Перья подберите белые, гусиные, так как они лучше других поддаются окраске. Отберите ровные, чистые перья самых разнообразных размеров и форм, начиная от самых крупных, гладких перьев, кончая маленькими. Вам будут нужны и гладкие перышки и пушистые. Очистите перья от пыли, мусора, обрежьте у них нижние кончики. Вымойте их сначала в теплой воде с мылом, а потом опустите в чистую воду, добавив туда немного питьевой соды, и на медленном огне доведите воду до кипения. Вынув перья из воды, просушите их на разостланной чистой бумаге, затем окрасьте их анилиновыми красками, опуская перышки в раствор краски. Пусть у вас будут красные, оранжевые, желтые, зеленые, голубые, синие, фиолетовые перышки. Для просушки разложите перья опять на чистой бумаге так, чтобы они не касались друг друга, иначе на них образуются пятна. Сушите перья при нормальной комнатной температуре. Затем из картона заготавливают шаблоны, по которым будут вырезаться лепестки и листья. Шаблоны заготавливайте заранее по живым цветам. Следует заготовить также и отдельные части цветка: тычинки, сердцевинки и стебельки. Тычинки делайте из проволоки, на которую накрутите комочки ваты, и, обмакнув в жидкий столярный клей, обсыпьте манной крупой или пшеном. Сердцевинки делайте из маленьких пуговиц, ваты и шелковинок. Стеблями является проволока, обмотанная зеленой ниткой. К ней прикручиваются лепестки цветка. Белая лилия. Лепестки по шаблону вырезают из самых широких белых или отбеленных перьев. Сердцевину с пестиками делают из тоненьких проволочек с наклепанными на концы желтыми и черными комочками ваты. Вокруг них, правильно распределяя, укрепляют проволокой шесть вырезанных по шаблону лепестков. Место крепления под цветком обматывается зеленой ниткой. Для выгибания лепестков наружу готовый цветок несколько минут подержите на пару над кастрюлей или чайником, нагретым ножом завейте каждый лепесток, протягивая ножом по обратной стороне вдоль стержня. Сразу же у теплой печи или над электроплиткой досушите цветок. Листья, вырезанные по шаблону, приматывайте к стеблю проволочкой и место крепления обвивайте зеленой ниткой.

Некоторые сорта лилий бывают оранжево-красного цвета, иные с черными точками по лепесткам, как, например, лилия «тигровая» и лилия Мичурина. Эти лилии также состоят из шести лепестков, но с несколько более узорчатыми краями, сильно загнутыми наружу. Пестики с крупными тычинками выступают из чашечки. Цветок висит вниз головкой.

Выбрав оранжево-желтые окрашенные перья, вырезают их по шаблону и черным цапон-лаком или тушью с желатином наносят черные точки по всему лепестку. Так делается «тигровая» лилия. Сборку цветка производят также вокруг заготовленных тычинок, приматывая лепестки зеленой ниткой. Листья вырезаются из перьев, окрашенных в светло-зеленые тона. На одном стебле такой лилии может быть до 4—5 цветков и по 2—3 бутона. Бутоны сворачивают из более мягких и укороченных перьев, сложенных друг на друга.

Лилия Мичурина делается из красных перьев. Исполняя цветок, обязательно смотрите на картинку или, еще лучше, на живой цветок. Мы даем описание лишь некоторых цветов.

Нарцисс. Нарциссы бывают белые и желтые. У белых серединка бывает окантована оранжевой каемочкой. Лепестки вырезают по шаблону. Сердцевина юбочка с каемкой делается из мелких пуховых перьев. Она должна быть распушенной и собирается вокруг нескольких черных нитяных тычинок. У немахровых нарциссов тычинки бывают зеленые.

Нарцисс собирается так же, как лилия. Перья для листьев окрашиваются в светло-зеленый цвет. Стебли тонкие и длинные. У желтых нарциссов юбочка и каемочки — оранжевые.

Ирис. Это очень нежные, красивые, пушистые цветы. Они бывают сиреневые, голубые и желтые. На Уральских горах есть даже всех цветов ирисы, но на более коротком стебле. Лепестков у ириса шесть. Три из них собраны сверху и образуют опахало над чашечкой. Перья для них надо выбирать длинные, из пуховых. Окрашивать лепестки нужно частично, кистью, оставляя почти белыми края и темнее расцветивая середину. В середине боковых отогнутых лепестков проводятся продольные узкие полоски темного цвета. Головка, плотная, большая, удлинённая,

оборачивается темно-зелеными перьями. Стебли сочные, толстые. Листья узкие, со светлыми полосками.

Садовая ромашка. Бывает белая, желтая и оранжевая с черной крупной сердцевинкой. Собирается из двух пар желтых и черных пуховых перышек вокруг плоской, как пуговица, головки, сделанной из ваты, оклеенной цветным пшеном. Листья светло-зеленые, вырезанные по заготовленному шаблону. Таким же образом можно делать белую полевую ромашку, только каждый лепесток ее вырезается из гладкого белого пера, а сердцевина делается желтая.

Кореопсис. Очень красивый садовый цветок, преимущественно белого цвета. Лепестки вырезают по шаблону и сворачивают на концах в трубочку не очень горячими щипцами для завивки волос. Кореопсис имеет шестнадцать лепестков — восемь черных и восемь белых. Вокруг свернутой пуховой серединки укрепляются сначала восемь черных свернутых лепестков, а под каждым из них крепятся белые, более длинные лепестки. Листья темные, узкие.

Цинерарии. Бывают розовые, голубые, сиреневые и темно-оранжевые. Имеют более светлую окраску у середины, резко переходящую в более темный цвет от половины лепестка к краям. Лепестки собираются вокруг пучка мелких пуховых перьев черного и белого цвета вперемежку. Стебли тонкие, длинные.

Гвоздика. Полевая гвоздика очень мелкая и пушистая. Ее можно вырезать по шаблону из мелких пуховых перышек белого и розового цвета. Этот цветок состоит из пяти зубчатых лепестков с белой, чуть заметной сердцевинкой. Махровые гвоздики собираются из множества зубчатых, красиво загнутых лепестков, вырезанных по шаблону из самых крупных перьев. Собирают лепестки вокруг мелких пуховых перышек, сложенных бутонем, приматывая по 2—3 лепестка по кругу. Головка цветка, круглая, плотная, перетянутая у выхода лепестков, делается из зеленых мелких перьев. Стебель и листья темнее головки. На одном стебле может быть 2—3 гвоздики и 3—4 бутона. Гвоздики бывают белые, розовые, красные до темно-бордовых, в два-три тона, с каемочками на краях лепестков и с брызгами на лепестках, темнее к центру. Лепестки их, так же как у лилии, выгибают ножом на пару.

Так можно сделать и другие цветы — пионы, георгины, орхидеи и т. д. Мелколистные цветы лучше не делать, так как из перьев очень сложно вырезать их лепестки.

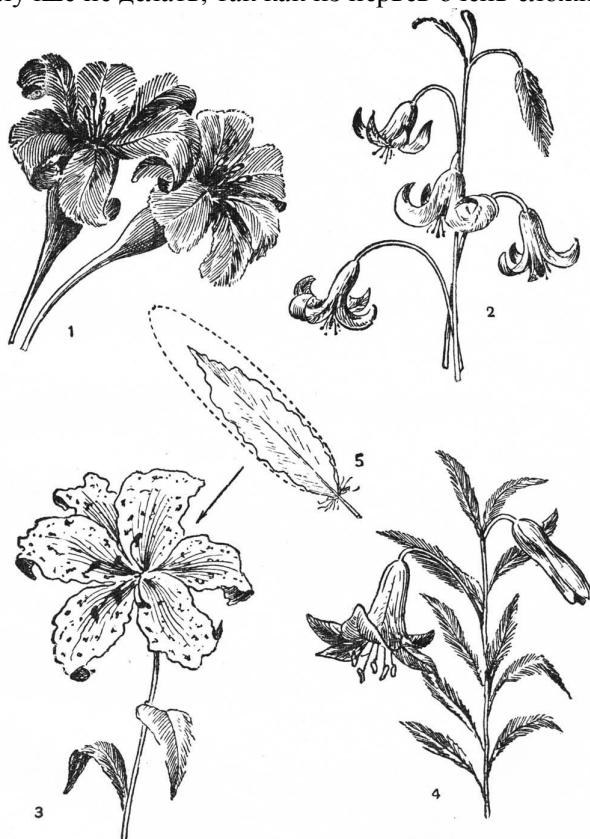

Лилии из перьев: 1 — белая лилия; 2 — желтая лилия; 3 — «тигровая» лилия; 4 — золотистая лилия; 5 — схема вырезывания листьев из перьев.

Лилия. Подберите шесть белых, одинаковых по размеру, гладких (без пуха) перьев. Как указано на рисунке, вырежьте ножницами шесть лепестков лилии. Оставшиеся на стержне внизу лишние

перышки осторожно оборвите. У вас получатся лепестки цветка на длинных ножках. Затем приготовьте тычинки. Возьмите большое перо темно-оранжевого цвета, оборвите крупные боковые нижние частички пера — из них сделайте тычинки. Для лилии нужно шесть тычинок.

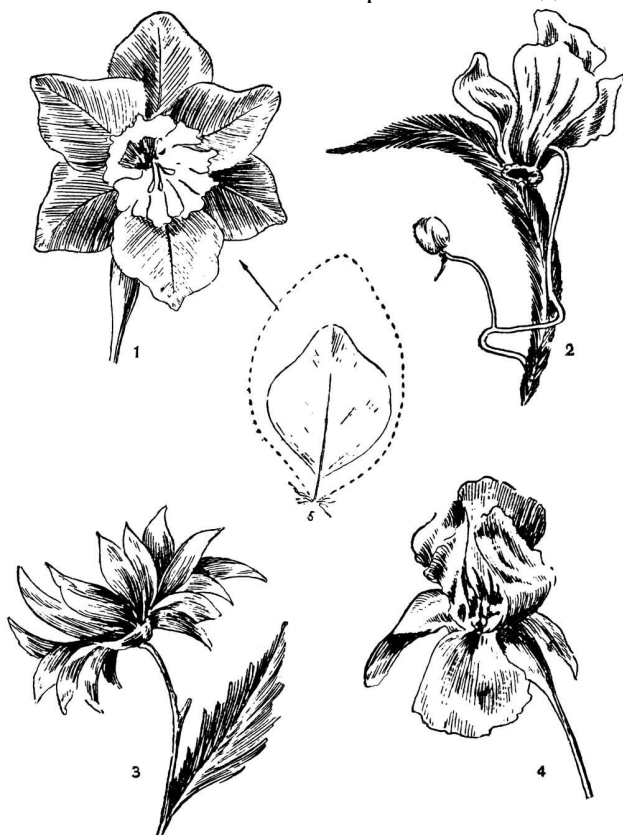

Цветы из перьев: 1 — нарцисс; 2 — цикламен; 3 — хризантема; 4 — ирис; 5 — схема вырезывания лепестка.



Лилия из перьев: 1, 2, 3, 4 — перья разной формы и размеров; 5 — тычинки; 6 и 7 — вырезать такой формы 6 штук лепестков; 8 и 9 — отделите от большого пера перышки; из них делайте тычинки; 10 — так загибаются перья; 11 — тычинки; 12 — пучок тычинок обкручивается проволокой; 13 и 14 — так прикручиваются лепестки; 15 — готовая лилия.



Цветы из перьев: 1 — садовая ромашка; 2 — кореопсис; 3 — цинерария; 4 — гвоздика махровая.



Гвоздика и василек: 1 — лепестков такой формы вырезывается 15; 2, 3 и 4 — это тычинки; 5 — готовая гвоздика; 6 — лепесток василька; 7 — василек

Полевая ромашка: 1 — вырезывается 12—15 таких лепестков; 2—кружочек из ткани; 3 — кружочек из бумаги; 4 — на бумажный кружок приклеиваются лепестки; 5 — так сгибается проволока для стебля; 6 — на проволоку надеваются цветок и кружки; 7 - так делаются листочки.

Лезвием тупых ножниц, зажатым между пальцами и перышком, проведите по стержню перышка, начиная от его основания: перышко-тычинка слегка завьется. Завив таким образом все тычинки, соедините их вместе в пучок и свяжите ниткой. Закрепив нитку, не обрывая ее, прикрепите этой ниткой пучок тычинок к проволоке и потом прикрепите к проволоке все

шесть перышек-лепестков. Следите за тем, чтобы тычинки находились в центре лепестков. У вас получится ровный, красивый цветок, очень похожий на белую лилию. Завейте у цветка лепестки, слегка проведя лезвием ножниц по концам лепестков.

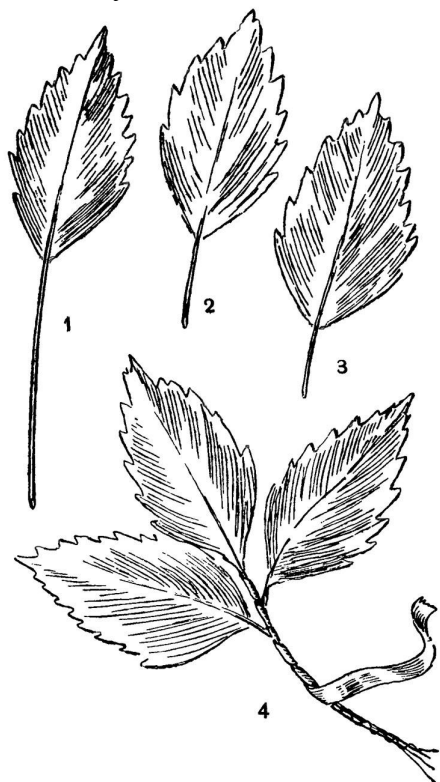

Листочки шиповника: 1, 2 и 3 — вырезают 3 листочка; 4 — листочки прикручиваются к проволоке-стебельку, который затем обклеивается полоской зеленой бумаги.

Садовая гвоздика. Для гвоздики возьмите красные, белые или розовые перышки и по данной на рисунке выкройке вырежьте из них пятнадцать лепестков. Для тычинок красной или розовой гвоздики возьмите маленькие боковые перышки от большого белого пера, для белой гвоздики — от темно-оранжевого. Тычинки свяжите пучком, завейте, прикрепите к проволочке и потом вразбивку, но так, чтобы лепестки ложились вокруг тычинок равномерно, прикрепляйте лепестки. Когда цветок готов, приготовьте зеленую «чашечку» для него. Вырежьте ее из зеленой гофрированной бумаги, а еще лучше из зеленой, подкрахмаленной материи и оберните ею цветок у основания. Чашечку прикрутите к стебельку тонкой проволокой или ниткой. Затем обвейте стебелек зеленой ниткой, слегка намазанной клеем.

Василек. Точно так же, как и гвоздика, делается из голубых перышек василек, только лепесток его вырезается немного уже и зубчики мельче. Тычинки для василька сделайте из черных или из белых узеньких перышек.

Ромашка. Этот цветок несколько сложнее. Вырежьте из гладких маленьких перышек 12—15 лепестков по данной на рисунке выкройке. Из белой ткани вырежьте кружочек по размеру сердцевины ромашки и наклейте его для прочности на бумажный кружочек такого же размера. Затем пришейте по краям кружочка перышки-лепестки, прихватывая их нитками у основания в двух местах. С нижней стороны цветка приклейте кружочек из зеленой материи, чтобы прикрыть нитки. Возьмите проволочку, закрутите ее конец спиралькой так, как показано на рисунке, сделав ее в виде шляпки гвоздика. Пропустите проволоку через центр цветка, сверху. Туго подтянув проволочку снизу цветка, закрутите ее, обвив раза три вокруг другой проволоки, чтобы цветок хорошо держался. Обвейте эту проволочку вокруг основной проволоки-ножки. Обклейте стебелек узкой полоской зеленой материи или обкрутите зеленой ниткой. Из зеленой материи вырежьте листья. Сердцевину ромашки сделайте из кусочков желтого бархата, синельки или окрашенной ваты.

Листочки. Из окрашенных в зеленый цвет перышек можно сделать листочки к цветам. У гвоздики, василька и ромашки листочки почти одинаковые — узкие. Вырежьте из маленьких прямых перышек листочки. Затем возьмите цветок, скажем ромашку, у которой стебелек сантиметра на четыре уже обклеен зеленой бумагой. Приложите к стебельку листочек, намажьте

клеем полоску зеленой бумаги и прикрутите ею листочек к стебельку. Затем продолжайте обклеивать стебелек еще на 3см вниз.

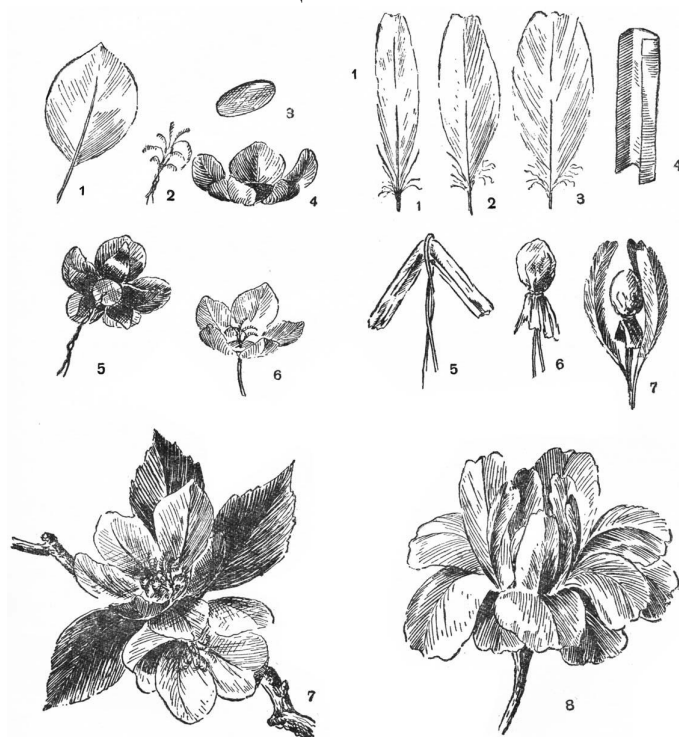

Цветы яблони и шиповника:

1 — форма лепестка; 2 — тычинки;
3 — кружочек из ткани; 4 — так прикрепляются лепестки к кружочку; 5 — с тыльной стороны прикрепляется чашечка; 6 — цветок;
7 — цветок шиповника.

Пион: 1, 2 и 3 — лепестки различной формы; 4 — полоска бумаги; 5 и 6 — так из бумажной полоски и проволоки делается сердцевина; 7 — к сердцевине прикручиваются лепестки; 8 — цветок в готовом виде.

Возьмите второй листочек, приложите его к противоположной стороне стебелька и также прикрутите полоской бумаги и т. д. Так обычно расположены листочки у живых цветов. Листочки таких цветов, как роза или шиповник, делаются иначе. Подберите широкие гладкие перышки и вырежьте из них три листочка такой формы, как на рисунке: один на длинной ножке, а два — на коротенькой. Затем обклейте узкой полоской зеленой материи длинную ножку листочка сантиметра на полтора книзу. Затем, приложив два других листочка к ножке первого листочка, обклейте их полоской материи и продолжайте обвивать все три ножки листочков вместе. Так все вместе листики и крепятся к цветку.

Цветы яблони и шиповника. Цветы яблони и шиповника делают почти одинаково, с той только разницей, что шиповник надо делать из розовых перышек, а цветы яблони из белых или очень бледно-розовых вперемежку с белыми лепестками.

Вырежьте пять лепестков. Для тычинок возьмите несколько самых маленьких очень пушистых перышек, окрашенных желтой или бледно-зеленой краской. Свяжите их в пучок ниткой и прикрепите на проволочку. Вырежьте кружочек из белой ткани, наклейте его на кружочек из бумаги и пришейте к этому кружочку лепестки цветка так, чтобы они были немного загнуты внутрь. В центре цветка пропустите сверху проволочку с тычинками, с нижней стороны цветка сделайте из проволоки узелок, так же как и у ромашки. Обвейте этой проволокой от тычинок проволоку-стебелек. Цветок с нижней стороны обклейте зеленой чашечкой из зеленой материи. Стебелек для цветка яблони делайте совсем коротенький, для шиповника — немного длиннее, чтобы к нему можно было прикрепить листочки. Цветы же яблони прикрепляются прямо на веточку по одному, иногда по два и по три цветка вместе.

Пион. Этот очень красивый, пышный цветок можно сделать из ярко-красных, темно-красных, белых или розовых перышек. Делается он просто, но для него потребуется перышек значительно больше, чем для других цветов. Вырежьте 18 лепестков такой формы, как на рисунке. Все перышки завейте тупыми ножницами, сделайте сердцевинку цветка: заверните из кусочка бумаги маленькую полоску, сложенную раза в три, перехватите ее проволокой, согните и заверните в

кусочек ткани такого же цвета, как и цветок. Теперь начинайте прикручивать к сердцевине перышки, сначала маленькие, потом побольше. При этом следите за тем, чтобы первые девять перышек были загнуты внутрь, а вторые девять лепестков загибались во внешнюю сторону. Для этого цветка можно брать пушистые перышки, от этого цветок будет еще красивее.

Прикрутите проволокой зеленую веточку листьев. Он будет выглядеть совсем как живой.

Игрушки. Для игры и как украшение на елку из перьев можно сделать различных птиц.

Изготовление каркаса для птиц, оклейка перьями и отделка в каждом случае будут одинаковы.

Поэтому мы расскажем общие правила изготовления птиц.

Каркас птицы сделайте так. На дощечке нарисуйте контур птицы и по этому контуру вбейте гвоздики без шляпок. Затем толстую мягкую медную проволоку обводите по вбитым гвоздикам. Хорош для этой цели и электропровод «гупер», освобожденный от нитяной и резиновой рубашек. Закрепив начало и конец проволоки между собою, снимите каркас с гвоздей. Чтобы сделать каркас объемным, вставьте поперек него два-три проволочных кружка. Затем обмотайте каркас полосками марли. Если каркас будет исполнен точно, живо передаст направление корпуса, шеи и головки, то и птичка выйдет хорошей.

Оклейку птицы перьями начинайте с хвоста. Для хвоста подберите самые длинные перья нужной окраски и формы. В месте крепления хвоста к каркасу приложите комок ваты, пропитанной столярным клеем. К вате крепятся самые длинные хвостовые перья. Затем подклеивайте следующий ряд более мелких перьев, подмазывая обратную сторону перьев столярным клеем. Так, ряд за рядом наклеивайте перья, образуя спинку и бока птицы. Накладку перьев делайте в шахматном порядке, укрывая новым рядом перьев предыдущий ряд до половины.

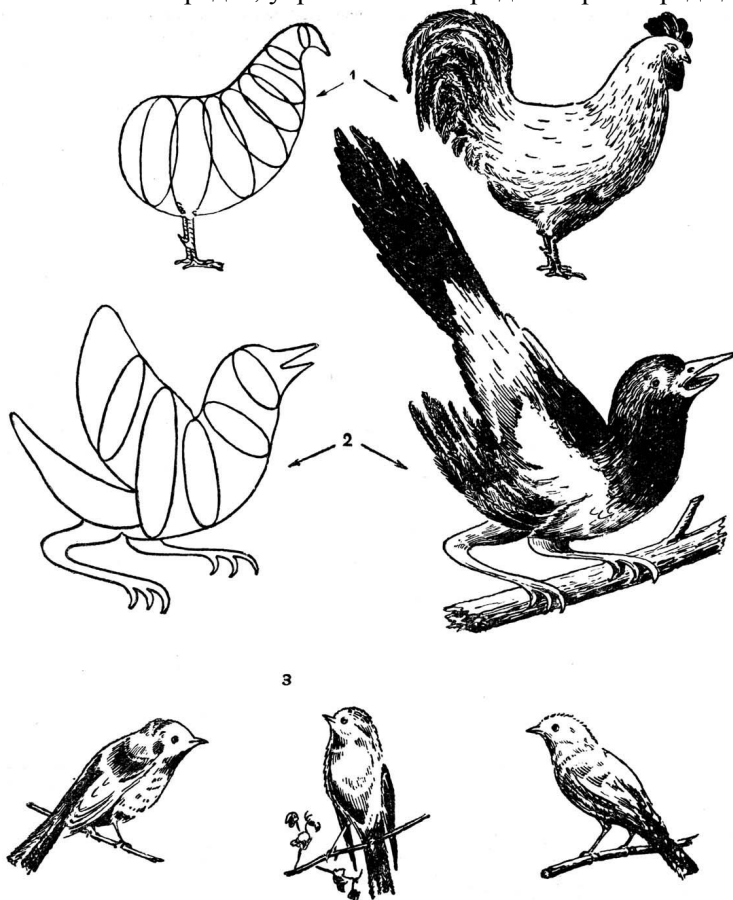

Изготовление птиц из перьев: 1 — каркас и готовый петушок; 2—каркас и готовая сорока; 3—различные птички.

В местах прикрепления крыльев в марлевую форму сначала подставляются длинные перья, затем следует оклейка более мелкими перьями, уменьшающимися к шее. Шея и головка оклеиваются самыми мелкими пуховыми перышками. На макушке головки, если и будут торчать перышки, то это не испортит впечатления, так как такая взъерошенная головка придаст птичке нахохлившийся вид. У клюва кончики последних пуховых перьев обмотайте ниткой, смазанной клеем, которую окрасьте лаком. Для глаз приклеивается белый матерчатый кружок, а поверх него

крепится черная бусинка или крупинка окрашенного пшена. Ножки выгибают из проволоки, которую обматывают ниткой соответствующего цвета.

Для оформления праздника Дня птиц или декоративного украшения к кукольным спектаклям птичек прикрепляют на веточках или у гнезд. Для украшения елок птички прикрепляются лапками к веткам елки.

Из перьев можно сделать еще очень много других интересных изделий. Любители-рыболовы ценят поплавки из толстых гусиных перьев. Из стержня того же гусиного пера делают зубочистки, а в некоторых местах эти стержни употребляют для изготовления щеток для мытья пола.

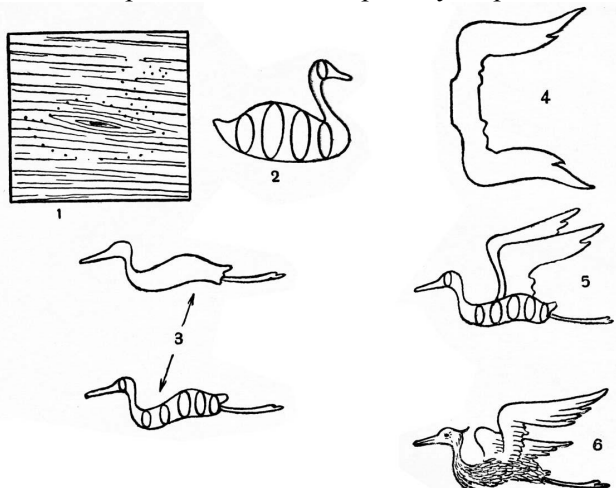

Каркасы из проволоки для изготовления птиц из перьев: 1 — разметка гвоздиков на доске по рисунку; 2 — вставка внутренних колец для объема; 3 — каркас для летящей птицы; 4 — проволочный каркас для крыльев; 5 — соединение каркаса с крыльями; 6 — готовая птица.

В Ленинградском доме ученых кружковец авиамodelьной секции Толя Бураков построил модель планера, самую легкую по весу, из гусиных и индюшечьих перьев. Юные авиамodelисты могут повторить этот интересный опыт по данным здесь чертежам.

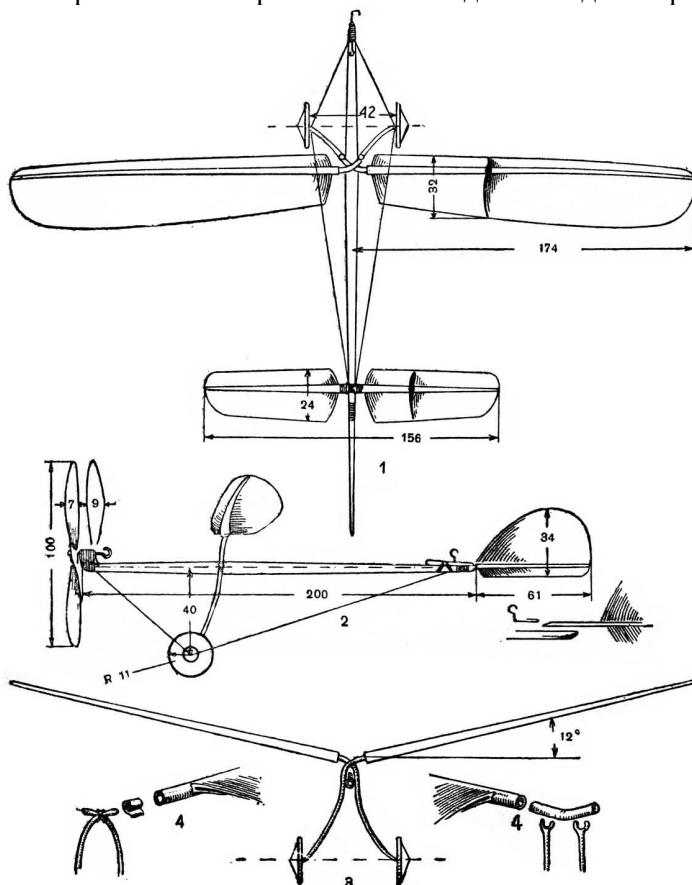

Летающая модель планера из перьев: 1 — общая схема планера; 2 — фюзеляж из стержня большого пера и крепление воздушного винта и резиномотора; 3 — киль со стабилизатором также из перьев; 4 — крепление стержней мелких перьев.



Плато из перьев под вазочку. Подберите небольшие, плоские, одинаковые по размеру перышки и окрасьте их в разные цвета. Затем из какой-нибудь неосыпающейся ткани, лучше всего из тонкого сукна темного цвета, вырежьте круг диаметром в 30 см. На суконном кружке белыми нитками сделайте разметку — круги, уменьшающиеся к центру.

Декоративное плато из перьев: 1 — разметка; 2, 3 — перья и порядок прикрепления перьев; перья на плато могут быть расположены и по окружностям.

Положите перышки на сукно по разметке — кругами, не прикрепляя их пока, и выберите такое сочетание цветов, какое вам понравится больше всего. Можно распределить перышки по цветам так: по самому большому кругу положите голубые перышки, по следующему — синие, потом желтые. Середину можно закрыть перышками, а можно сделать ее гладкой, без перьев. Прикрепляйте перышки так: возьмите первое перышко, положите его на круг и пришейте тонкими нитками, лучше шелком, к сукну, прихватив в двух местах у основания. Следующее перышко прикрепите рядом с первым так, чтобы сукно не просвечивало между ними. Затем пришивайте третье перышко и т. д. Когда первый круг будет готов, прикрепляйте перышки второго круга так, чтобы они частично прикрывали собой перышки первого ряда. Перышки третьего ряда должны прикрывать собой перышки второго ряда и т. д. Середину можно закончить так: вырежьте из сукна маленький кружок и прикрепите его незаметно к середине плато так, чтобы его края

прикрыли основания перышек самого маленького круга. Край плато обшейте петельным швом. Перышки можно нашивать и в другом порядке: полным непрерывным кругом. Если вы будете прикреплять перышки вторым узором, то серединку плато можно оставить незаполненной перышками, а в середине прикрепить одно маленькое перышко. Это будет тоже очень красиво. Вы можете и сами придумать, как прикреплять перышки, важно только, чтобы эта работа была сделана чисто, аккуратно, чтобы перышки лежали ровно, чтобы нигде не было видно их оснований и ниток, которыми вы прикрепляете их к ткани.

Диванная подушечка. Возьмите кусок бархата, шелка, полотна или какой-нибудь другой ткани размером 36x28 см. Натяните его на пальцы или на деревянную рамку, притянув к рамке суровыми нитками. Если у вас ткань светлая, переведите рисунок на ткань через копировальную бумагу. Если вы выбрали для подушечки темный материал, переведите сначала рисунок на папиросную бумагу, а потом примечите крупными стежками бумагу к материалу, а когда работа будет закончена, сорвите бумагу. Нитки на материи останутся. Заготовьте столько листочков и лепестков для цветов, сколько вам нужно по рисунку. Листочки и лепестки вырежьте из перышек. Один цветок сделайте из белых перышек, другой — из бледно-розовых, третий — из голубых, четвертый — из фиолетовых. Листочки вырежьте из зеленых перышек разных оттенков. Заготовьте листья и лепестки, пришейте к материи сначала все листочки, прихватывая их зеленым шелком в тон листьев. Потом пришейте лепестки всех цветов, прихватывая их у основания. Затем сделайте из синельки или из кусков бархата 1 сердцевинку у цветов. Синельку пришивайте спиралькой из центра. Сердцевинка из бархата делается так: вырежьте маленький кружочек, обметите его через край ниткой, затем нитку слегка затяните и закрепите узелком. Стебельки цветов вышейте зеленым шелком или пришейте вместо стебельков зеленый сутаж или шнурочек. Когда работа будет закончена, выдерните наметку. Теперь сшейте подушечку, набейте ее ватой. Отделать подушечку можно или толстым шелковым

шнуром, пришив его по швам подушечки, или шелковой лентой в 5 см шириной, собрав ее предварительно в сборку.

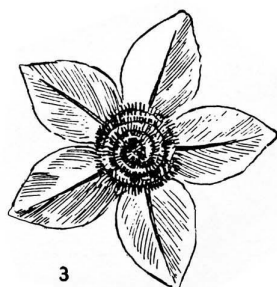
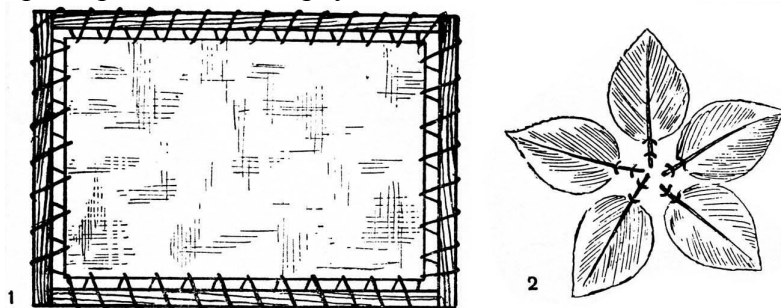

Диванная подушечка: 1 — на рамку натягивается ткань; 2 — прикрепление перьев к ткани; 3 — так делается сердцевина цветка.

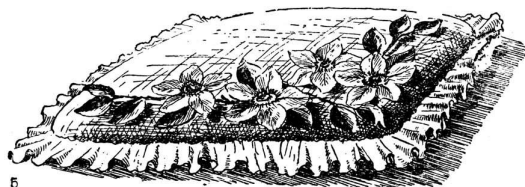
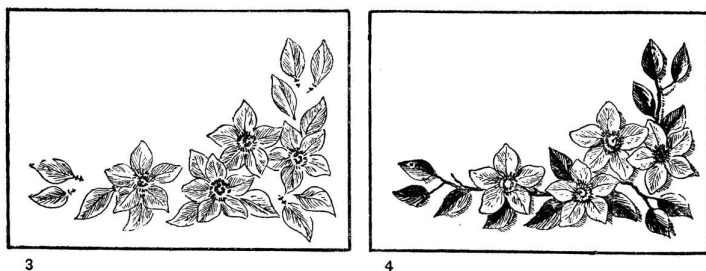
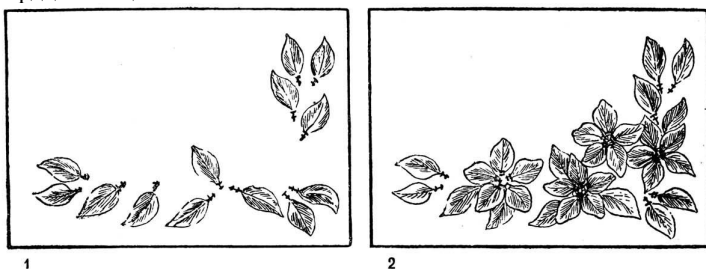

Диванная подушечка из перьев: 1 — крепление листочков; 2 — крепление лепестков; 3 — крепление сердцевин цветков; 4 — крепление веточек; 5 — готовая подушечка.

Декоративное панно из перьев. Подберите ровные чистые перышки, окрасьте их в самые разнообразные цвета, начиная с ярких, светлых и кончая темными. Натяните на пяльцы или на какую-нибудь деревянную рамку кусок ткани темного цвета размером 24x24 сантиметра с добавлением по два сантиметра с каждой стороны на подшивку.

Переведите схему рисунка для панно на папиросную бумагу, а затем прикрепите бумагу крупными стежками белых ниток по всем линиям на ткань. Бумагу сорвите. У вас получится схема рисунка, намеченная белыми нитками по ткани.

Подберите перышки по цветам и приложите их к материи, не пришивая, по ниткам. Когда подберете подходящие перышки по цветам и размерам, только тогда начинайте их пришивать. Прежде всего сделайте кайму.

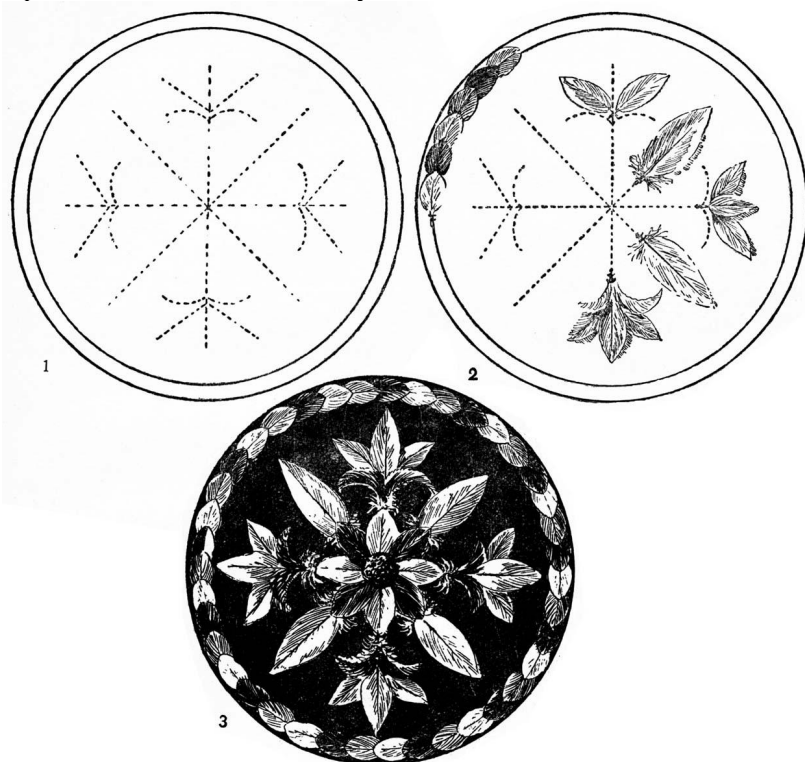

Декоративное панно из перьев: 1—разметка; 2 — последовательность прикрепления перьев; 3 — готовое панно.

Для каймы подберите перышки какого-нибудь одного цвета или чередуя цвета. Это тоже будет красиво. Например: голубое, синее, желтое, опять голубое, синее, желтое и т. д. Сделав кайму, пришейте в центре четыре длинных перышка одного цвета. После чего прикрепите к ним боковые перья другого цвета и т. д. Руководствуясь нашим рисунком, у основания перышек-лепестков прикрепите маленькие пушистые перышки такого же цвета, как и цветок, но другого тона: светлее или темнее. Сердцевинку центрального цветка сделайте из синельки, кусочка бархата или шелка. Следите, чтобы нигде не было видно ниток и оснований перышек. Когда все перышки будут прикреплены, выдерните с обратной стороны наметку, снимите работу с рамки, натяните ее на кусок картона размером 24х24 сантиметра, пришейте с обратной стороны подкладку из ткани и петельку для подвешивания. Готовое панно можно окантовать под стекло.



Шапочка паж, отделанная перьями.



Шляпа пастуха.

Отделка из перьев для карнавальных уборов

К карнавальной шапочке, сделанной из бумаги, окрашенной марли или ткани, можно сделать отделку из перьев.

Шапочка пاجа. Отделайте ее пучком белых перышек, связанных вместе внизу, а поверх перышек прикрепите блестящую серебряную пряжку, сделанную из картона и обклеенную фольгой.

Шляпа пастуха. Большую, широкополую шляпу пастуха отделайте белыми пушистыми перышками, прикрепив их по краям полей с верхней стороны и заклеив основания перышек полоской бумаги.

Шапочка — голова петуха. Сделайте себе для карнавала из перьев шапочку — голову петуха. Начинайте с гребешка. Руководствуясь нашим рисунком, увеличьте по клеткам гребешок до нужных размеров. Вырежьте его из красной бумаги, сложив ее вдвое, ведь нам нужны два гребешка. Для прочности наклейте обе половинки на марлю, склейте их друг с другом. Места склейки на рисунке заштрихованы. Затем возьмите марлю, примерно $\frac{3}{4}$ метра, окрасьте ее в рыжеватый цвет и накрахмальте. Вырежьте из нее, руководствуясь нашим рисунком, шею петушка, соответственно ее увеличьте. Пришейте шею коричневыми нитками к шапочке-гребешку. Заготовьте таким же способом, как и гребешок, из красной бумаги, наклеенной на марлю, бородку петушка.

Из плотной бумаги, обклеенной так же марлей, вырежьте маску, прорежьте отверстия для глаз. Вырежьте отдельно клюв, склейте его так, как показано на рисунке, подклейте клюв с нижней стороны маски.

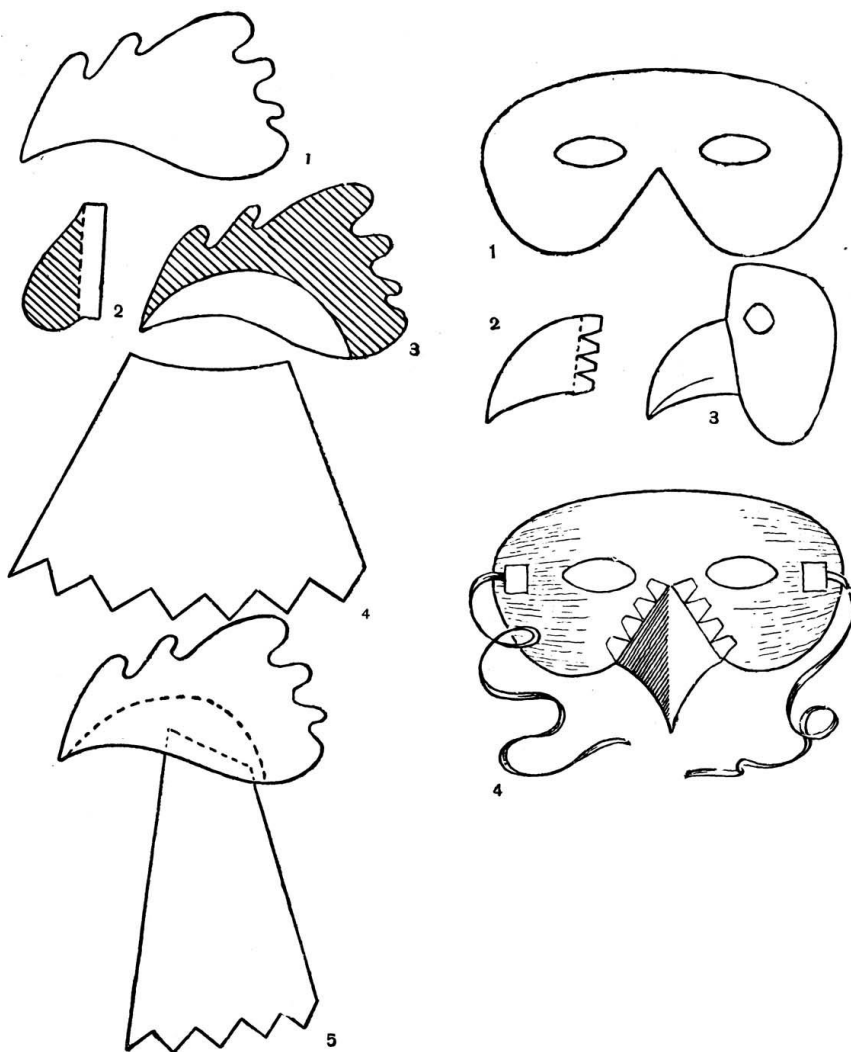

Выкройка маски петуха:
1 — основа маски; 2 — нос; 3 — вид маски сбоку; 4 — вид маски с внутренней стороны.

Шапочка — голова петуха: 1 — гребень (2 шт.); 2 — бородка (2 шт.); 3 — заштрихованная поверхность смазывается клеем; 4 — выкройка шеи; 5 — так шея соединяется с головкой.

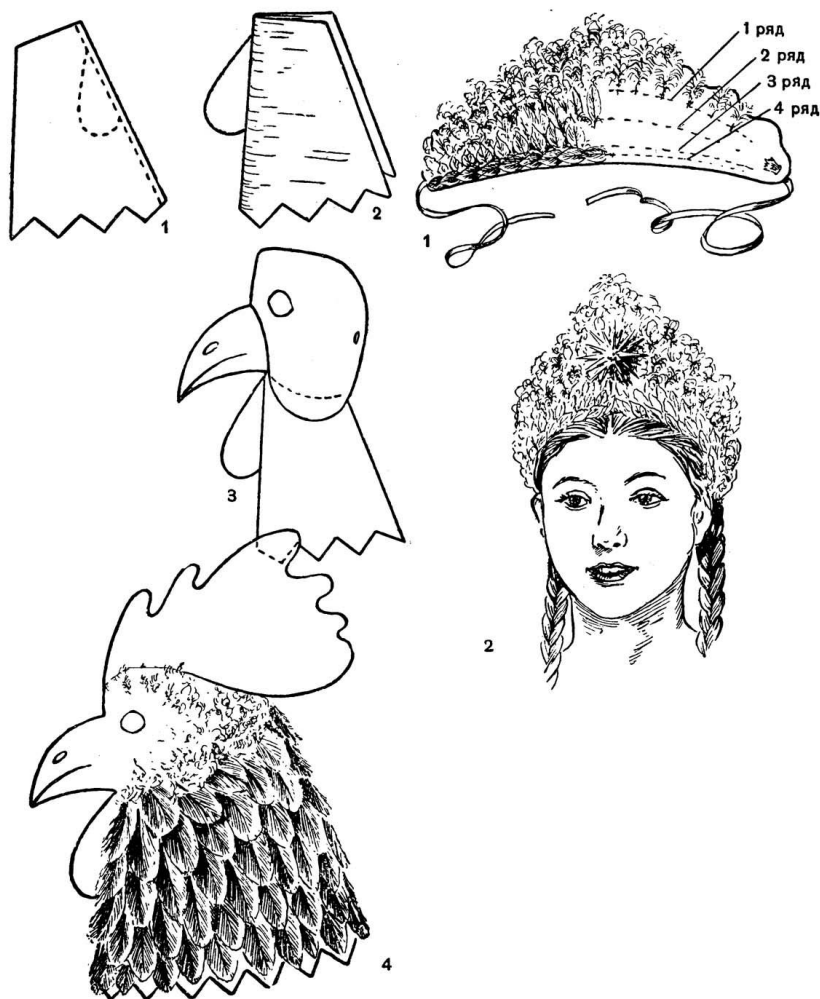

Сборка головы и маски петуха:
1, 2—бородка вшивается в шею; 3 — маска соединяется с шейю; 4 — голова петуха.

Кокошник к костюму «Царевна-лебедь»:
1 — выкройка кокошника и крепление перышек;
2 — готовый кокошник.

Клюв вырежьте из блестящей желтой бумаги.

Когда маска с клювом будет готова, вырежьте из марли второй кусок шеи петушка по указанной на рисунке форме. Заложив посредине складку, зашейте в нее бородку, края отверните. Пришейте этот кусок марли по линии к маске. Сшейте обе части шеи по бокам. Затем обшейте и первый и второй куски марли рыжеватыми куриными перьями.

Гребешок и бородку хорошо сделать из красных цветов-бессмертников, которые так и называются «петушине гребешки». Это будет очень интересно.

В этом случае крепите цветы к выкройке гребешка и бородки.

Кокошник к костюму «Царевна-лебедь». Головной убор к костюму «Царевна-лебедь» можно сделать в виде русского кокошника, обшив его пушистыми белыми перышками. Вырежьте, руководствуясь нашим рисунком, из белой бумаги кокошник, наклейте его для прочности на марлю и начинайте пришивать перышки, сначала по верхнему краю кокошника маленькие пушистые перышки, потом следующий ряд так, чтобы он прикрывал собой частично перышки первого ряда и т. д.

Когда кокошник будет готов, вырежьте из тонкого картона звезду, обклейте ее фольгой или станиолем и прикрепите ее нитками в центре кокошника. Ведь у Царевны-лебедя «...месяц под косой блестит, а во лбу звезда горит». На концах кокошника прикрепите тесемки или шнурочки, чтобы его было удобно завязывать на голове.

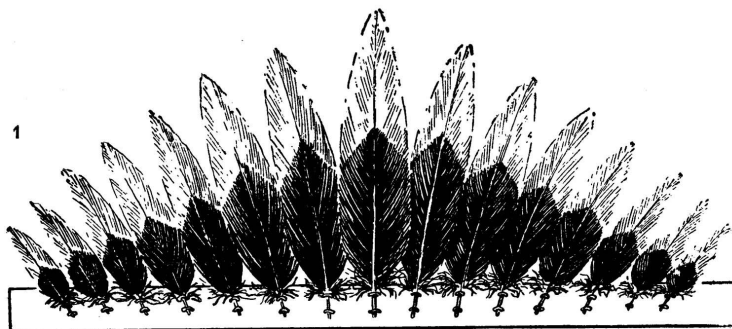

Головной убор индейца:

1 — перья пришиваются к полоске ткани; 2 — готовый головной убор.

Головной убор к костюму индейца. Костюм индейца из листьев может быть очень красив. Сделайте к нему головной убор из перьев. Вырежьте из ткани полоску шириной 3—4 см, пришейте ее на полоску плотной бумаги такой же ширины. К ободку прикрепите перья. Подберите 15—17 больших белых, лучше всего гусиных перьев. Посередине полоски прикрепите самое большое перо, к бокам постепенно уменьшайте перья.

Раскрасьте перья в яркие цвета анилиновыми красками. Можно окрасить каждое перо до половины в один цвет, а другую оставить белой. Когда все перья будут пришиты, возьмите белую ленту или полоску из белой ткани и наклейте на нее узор, вырезанный ножницами из ярко-красной глянцевой бумаги. Прикрепите нитками ленту с узором к полоске из тонкого картона, а затем к ободку с перьями. Лента прикроет основания перьев.

С боков пришейте по несколько кусков распущенных белых толстых шнуров, а к краям ободка тесемки, которыми вы будете завязывать убор на голове. Тесемки подберите в цвет волос, чтобы их не было заметно. Можно вместо тесемок воспользоваться резинкой по размеру головы.

ИЗ ЗАСУШЕННЫХ ЦВЕТОВ

Из засушенных цветов и растений можно создавать панно, ширмы, абажуры и другие декоративные изделия. Художественные композиции из засушенных цветов прививают художественный вкус, воспитывают усидчивость, аккуратность, имеют познавательное значение. Эти изделия украшают школьные и лагерные помещения.

Способов засушивания цветов очень много. Но далеко не все из них позволяют сохранить естественный цвет растения — большинство искажают его объемную форму.

Обычная, гербарийная сушка цветов производится в специальной сетке-папке, куда цветы закладываются между газетными листами. Затем папку завязывают и кладут под пресс. Сушка происходит несколько суток, бумага, проложенная между цветами, часто меняется. Засушенное растение выходит плоско засушенным, как бы раздавленным. Мы расскажем, как наиболее просто засушить цветок, сохранив его объемную форму.

Собранные растения и цветы, предназначенные для сушки, укладывают в специально заготовленные ящики с сухим, чистым песком. Такие ящики заготавливаются с откидной стенкой. В ящики засыпают песок только на одну треть. Цветы вставляют в песок стеблями, до самой головки. Лепестки цветов расправляют по песчаному фону и засыпают тоненькой струйкой песка до верха ящика. Закрыв ящик крышкой, его укладывают на солнцепек или сушат в остывающей печи. Просушка происходит медленно, иногда несколько суток. Зато, сняв крышку, откинув откидную стенку и высыпав осторожно и постепенно песок, мы получаем засушенный, но не помятый и не спрессованный цветок. Ни форма, ни цвет не нарушаются. Особенно удобно так сушить мясистые, сочные головки пионов, роз, георгинов и других подобных цветов.

Объемно высушенные цветы хорошо монтировать на подрамник с прокладкой по краям из реек толщиной не менее высоты (в объеме) засушенного цветка. Поверх прокладки укладывается стекло или целлофан, и все вместе окантовывается.

Составление художественной композиции из высушенных цветов, подбор и группировку растений делайте в виде букетов, орнамента или веткообразного фриза. Массивные, крупные головки цветов лучше располагать по середине букета. Мелкоцветные, и бутоны — выступающими в верхней части композиции. Все свободные места заполняйте листьями, ветками, стеблями и декоративными растениями, такими, например, как метелковые травы, папоротник и т. д. Небольшие букетики засушенных цветов располагают между стеклами окон, ими украшают стеклянные абажуры, их вклеивают в сплошные стеклянные шкатулочки. На деревянные шкатулочки засушенные цветы можно наклеить на крышку и сверху прикрыть целлулоидом или слюдой.

Наклейку цветов на фон производите фотоклеем, желатином, клеем «БФ-2» и вишневым клеем. Скреплять клеем следует лишь головку цветка и основную линию стебля. Засушенные растения очень хрупкие, поэтому перекаладывать их с места на место и прижимать к клею надо очень осторожно. Цветы можно также слегка пришивать к фону нитками.

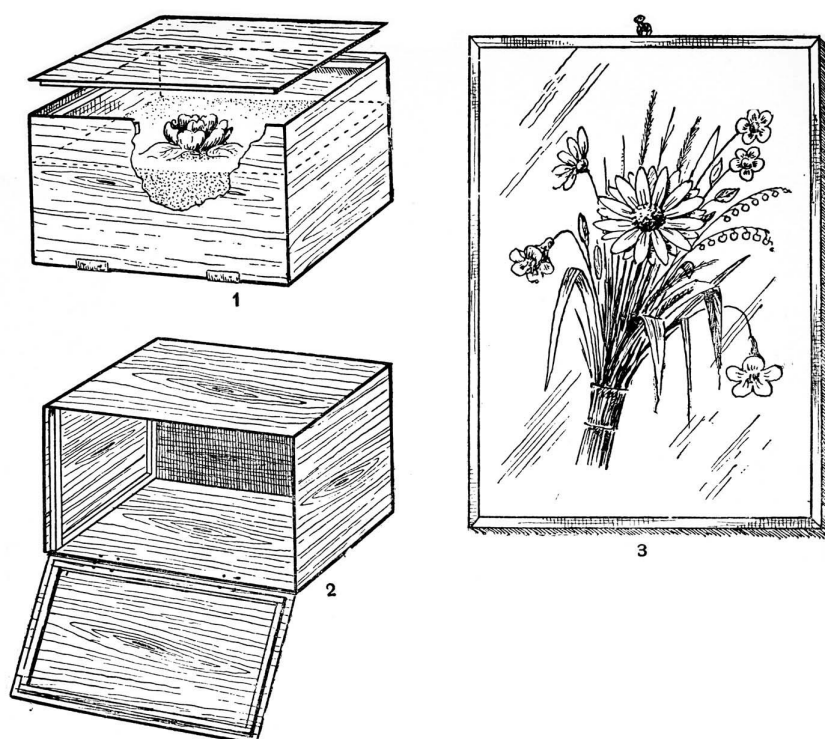

Засушивание цветов: 1 — ящик для песка и укладка цветка; 2 — ящик с откидной стенкой; 3 — панно из засушенных цветов.

При желании можно засушить цветы плоско, в обычной гербаризационной сетке, но также с сохранением цвета. Для этого цветы нужно предварительно обработать в денатурированном спирту. Время нахождения растения в спирту не должно превышать одной минуты. Наиболее сочные, с утолщенными стеблями и головкой цветы следует погружать в спирт на 2—3 минуты. Использованный денатурированный спирт может служить еще много раз.

Из засушенных плоских цветов тоже можно создавать очень интересные художественные композиции.

Декоративные панно из сухих цветов очень украсит стены класса, пионерской комнаты, личной комнаты. Тематические панно из сухих цветов и гербарии можно использовать как наглядные пособия в школе и т. д.

Прежде всего для этой работы вам понадобится гербарный пресс, который вы легко можете сделать сами. Проще всего сделать такой пресс из фанеры. Возьмите два куса 4-миллиметровой фанеры размером 45x33 см. Сделайте разметку гербарного пресса. Оставьте на фанере поля шириной в 2—3 см. Остальную площадь разметьте на квадраты с помощью линейки и карандаша.

На пересечении линий высверлите отверстия диаметром в 8 миллиметров. Зачистите фанеру стеклянной бумагой и покройте ее лаком или масляной краской. Пресс готов.

Цветы для засушивания берите свежие, только что распустившиеся: они прочнее и лучше сохраняют свой естественный цвет. Собирайте цветы днем, в сухую погоду, чтобы на них не было капель дождя или росы, так как от этих капель на засушенных цветах образуются темные пятна. Укладывайте цветы под пресс сейчас же после того, как вы их сорвали. Если цветы немного увяли, поставьте их, перед тем как засушивать, в воду, чтобы они окрепли. Лучше всего, отправляясь за цветами, берите с собой гербарный пресс и укладывайте в него цветы прямо на лугу или в лесу, где вы будете их собирать.



Панно из засушенных цветов.

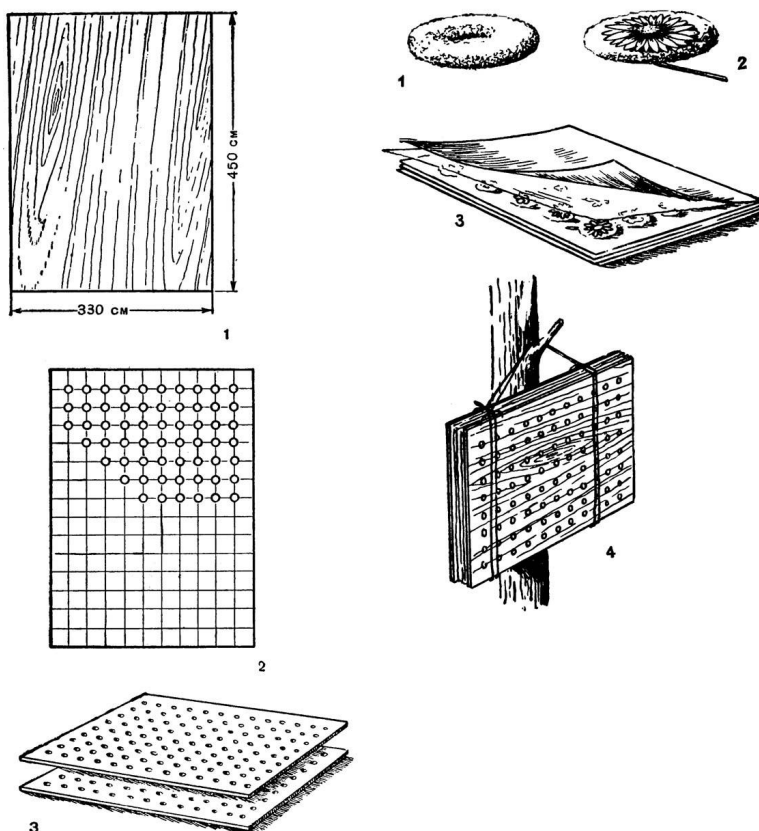

Гербарный пресс: 1 — выпиливаются из фанеры два таких прямоугольника; 2 — разметка прямоугольника и просверливание отверстий; 3 — гербарный пресс для засушки растений.

Как засушивать цветы в гербарном прессе: 1 — вата; 2 — так укладывают цветочек на вату; 3 — цветы на вате, уложенные между листами газетной бумаги и переложённые фильтровальной бумагой; 4 — гербарный пресс, подвешенный для просушки.

Цветы ромашки, поповника, анемона и другие, подобные им, засушивайте так: сделайте из ваты подушечку величиной немного больше цветка с отверстием в центре. Проденьте в отверстие цветоножку так, чтобы лепестки цветка легли на подушечку. Сверху прикройте цветок небольшим слоем ваты. Уложенные на подушечку цветы разложите на листе газетной бумаги, прикройте их сверху двумя-тремя листами газетной бумаги, сверху на эти листы уложите второй ряд и т. д. Так уложите пять или шесть рядов с цветами. Затем положите всю кипу в гербарный пресс, крепко свяжите пресс веревками и поставьте или подвесьте в сухом теплом месте, лучше, где есть ветерок, но не на солнце. Можно сушить цветы и в духовом шкафу с неплотно закрытой дверцей. На следующий день развяжите пресс, снимите отсыревшие газетные листы и замените их новыми. Так меняйте бумагу раз в день, пока цветы не высохнут. У хорошо засушенного цветка цветоножка легко ломается.

Астры, георгины и циннии засушивайте таким же способом, только вместо общей подушечки подкладывайте кусочек ваты под каждый лепесток и срежьте зеленые сочные листочки обертки и стебель.

Цветы, содержащие небольшое количество влаги, — лютики, дельфиниумы, земляники, виолы, лапчатки и другие — укладывайте на очень тонкий слой ваты, положенный на лист газеты, прикрывайте сверху другим листом газеты и кладите под пресс.

Листья можно сушить и без ваты, укладывая их между газетными листами, но класть их под пресс обязательно.

Засушенные цветы надо хранить в папках в сухом помещении.

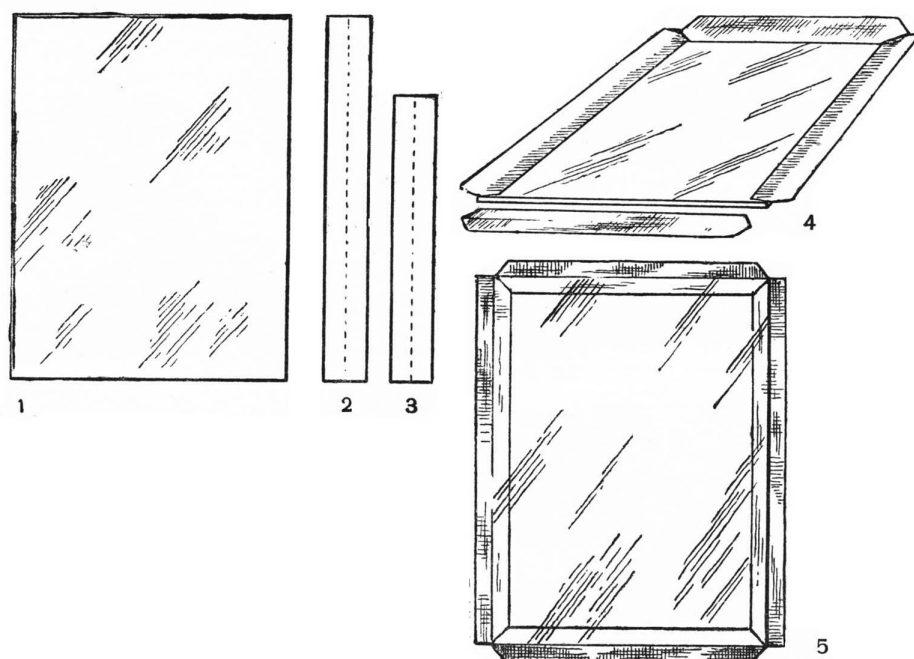

Окантовка под стекло: 1 — стекло; 2,3 — полоски коленкора для окантовки; пунктиром указаны места сгиба; 4 — так полоски коленкора наклеиваются на стекло; ниже — стекло, окантованное с лицевой стороны полосками коленкора.

Декоративное панно. Определив размеры панно, выберите по этим размерам стекло, затем вырежьте из тонкой фанеры или картона прямоугольник. Стороны его должны быть на один миллиметр меньше, чем стекло. Возьмите лист матовой бумаги мягкого тона (беж или серого) — это будет фон под цветы. Для фона можно использовать и материю, например полотно, фланель, бархат, шелк и другую.

На листе бумаги или материи разложите цветы по вашему вкусу, маленькими стежками незаметно прикрепите в некоторых местах цветы к бумаге тонкими нитками, а в некоторых местах чуть-чуть приклейте их к бумаге.

Затем, тщательно протерев стекло, подложите под него лист бумаги с цветами и окантуйте его техническим коленкором или плотной бумагой.

Обклейте сначала полосками коленкора длинные стороны стекла, намазав отогнутые края полосок клеем. Клей для окантовки применяйте смешанный: декстрин с добавлением пятой части жидкого столярного клея. Затем приклейте к стеклу короткие полоски, срезав предварительно уголки.

Переверните окантовку стеклом вниз, положите сверху лист картона. Приклейте к картону

сначала длинные, а потом короткие полоски колленкора. Прежде чем приклеивать короткие полоски, срежьте у них углы.

Для подвешивания панно нужно сделать петельки из тесемки или шнура, растрепать концы шнура концом ножниц, расположить их веером и приклеить к картону. Сверху заклейте концы шнура кусочками плотной бумаги. Приклейте сверху также лист плотной бумаги.

Панно можно делать разной формы: прямоугольной, квадратной, в виде ромба, овальной, круглой. Для фона под цветы можно использовать и природный материал, например низкорослый мох или лишайник. Для этого надо мох или лишайник наклеить сначала на весь лист картона, а потом уже накладывать на него цветы.

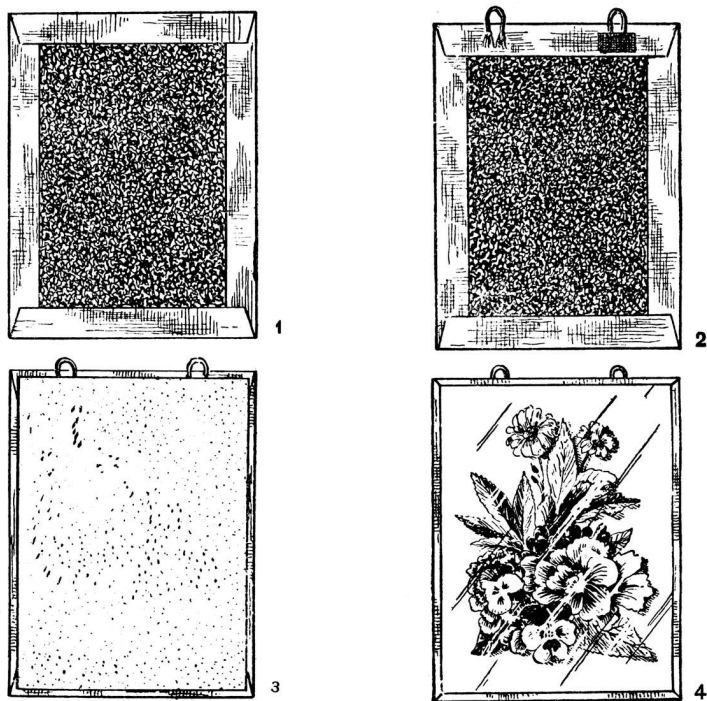

Оформление панно из сухих цветов: 1 — бумагу с наклеенными на нее цветами кладут на картон, на цветы накладывают стекло и заклеивают с обратной стороны отогнутыми краями колленкорных полосок; 2—прикрепляются петельки; 3— заклеивают листом бумаги; 4 — панно из цветов под стеклом.

Тематическое панно. Сделайте в подарок школе настенный гербарий, который будет хорошим наглядным пособием по ботанике. Гербарии могут быть на темы: «Лекарственные растения» или «Цветы леса», «Эти растения съедобные» и т. д.

В этом случае под стеклом возле каждого цветка наклеивается соответствующая этикетка.



Тематическое панно из засушенных цветов.

Растительный орнамент. При составлении декоративного панно обычно раскладывают цветы, придавая им естественное положение. Получится панно в виде букета, только плоского. Из цветов можно составлять различные орнаменты. Для этого подберите, например, несколько одинаковых по размерам и по окраске цветов. Например, ромашки или виолы (анютины глазки) и несколько тоже одинаковых по размерам и цвету листочков. Сделайте на листе бумаги тонкими линиями разметку и наклейте цветы и листья по этой разметке на бумагу, чередуя различные цветы и различные листья друг с другом.

Можно чередовать два вида цветов и больше, можно чередовать цветы и листья, но необходимо, чтобы одни и те же цветы или листья лежали точно в таком же положении, как первый цветок или листочек, и точно через такое же количество цветов или листьев.

Если вы будете составлять орнамент из крупных садовых цветов, подбирайте к ним и крупные листья. Если же цветы будут маленькие, то и листочки должны тоже быть маленькими.

Цветочный орнамент, так же как и декоративное панно, можно составлять или на однотонной бумаге, или на материи, или на фоне из мха или лишайника. Если фон у вас будет светлый, подбирайте к нему более темные цветы. На темном фоне светлые и яркие цветы лучше выделяются.

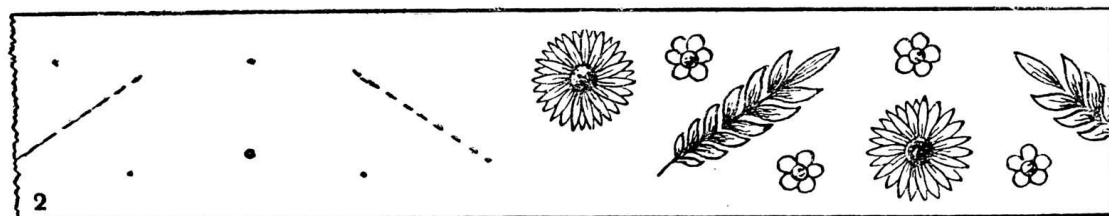
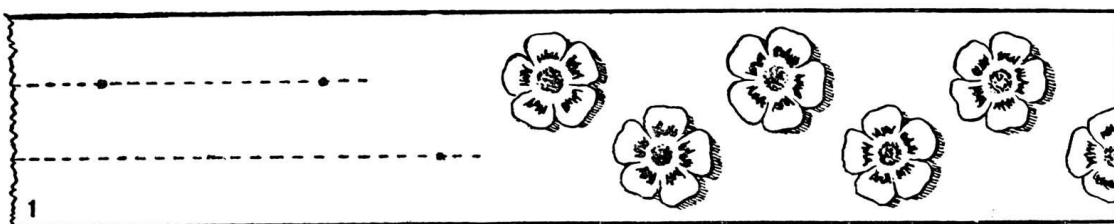

Растительный орнамент из засушенных цветов: 1 — разметка на листе бумаги и приклеенные цветы; 2 — разметка на бумаге и цветы и листья, приклеенные по разметке.

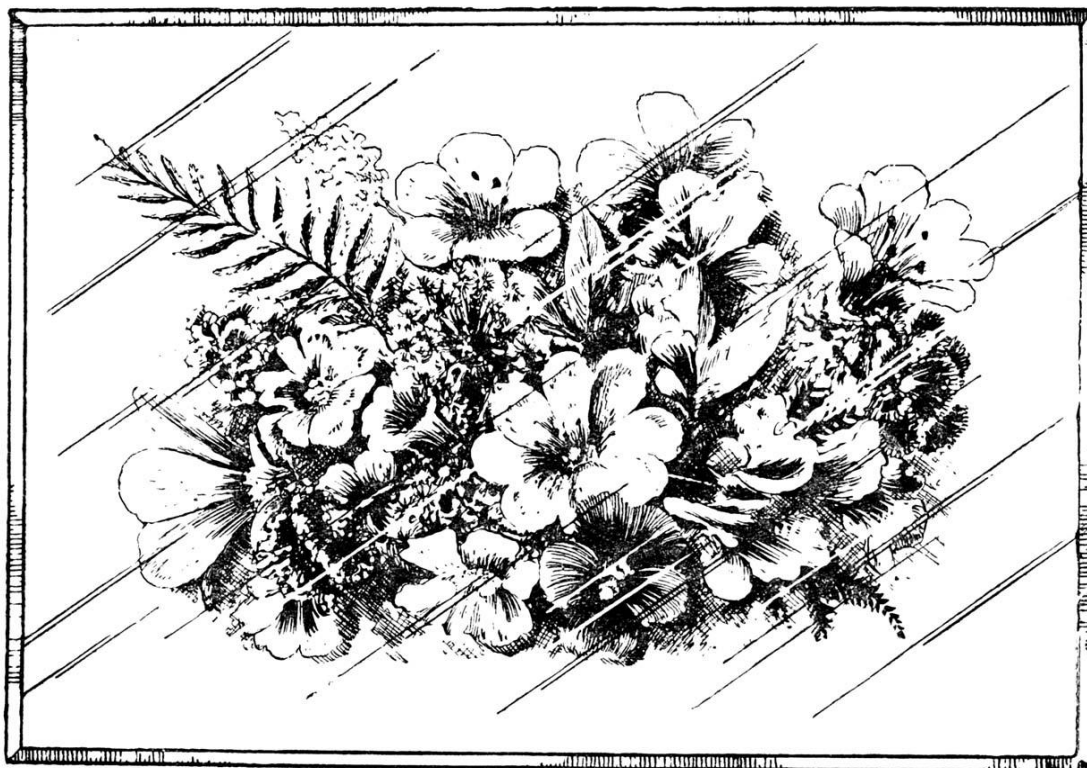

Панно из засушенных цветов.

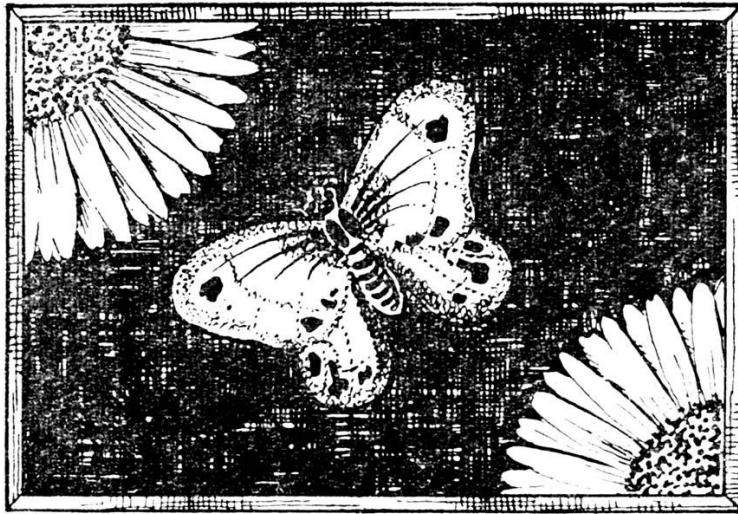

Крышка шкатулки с засушенными цветами и бабочкой.

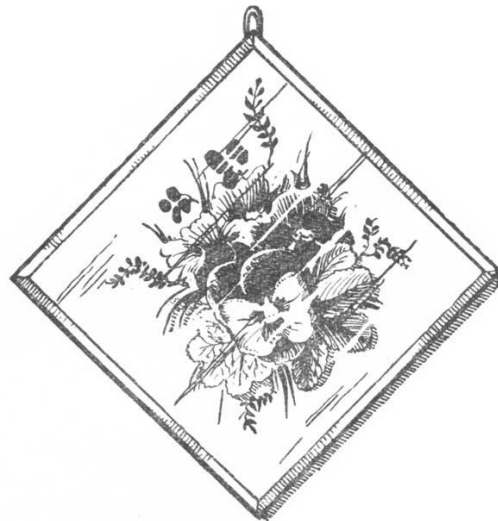
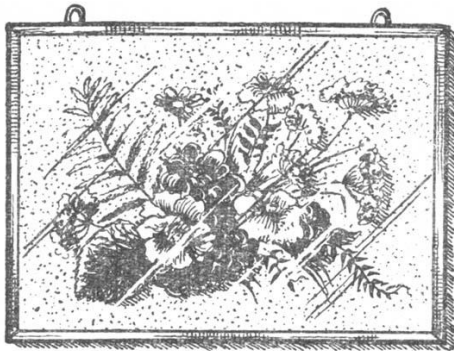

Панно из засушенных цветов.

Коробочка, украшенная засушенными цветами. Для такой коробочки вам будут нужны стекла, нарезанные по размерам вашей коробочки: два одинаковых для дна и крышки, два — для длинных боковых стенок и два — для коротких боковых стенок. По размерам стекол вырежьте такое же количество картонных прямоугольников, сделав их на один миллиметр со всех сторон меньше, чем стекла.

Затем в таком же порядке, в каком вы делали панно, уложите цветы на фон крышки коробочки и под все четыре боковые стенки (под дно, конечно, подкладывать цветы не надо), наложите на цветы стекла и окантуйте отдельно каждое стекло. У вас получится шесть окантовок. Каждое стеклышко с обратной стороны обклейте однотонной бумагой и заделайте окантовочными полосками. Такими окантовочными полосками обклейте все стороны коробочки изнутри.

Декоративное панно из засушенных цветов и бабочек. Подберите красивые яркие цветы, листья и немного травы. Расположите цветы и листья так, чтобы в центре оказались более крупные цветы, к краям — поменьше, наверху же совсем мелкие. Где-нибудь в одном месте прикрепите самый красивый и яркий цветок так, чтобы он немного выделялся из общей массы цветов, и над ним прикрепите бабочку так, как будто бабочка хочет сесть на цветок.

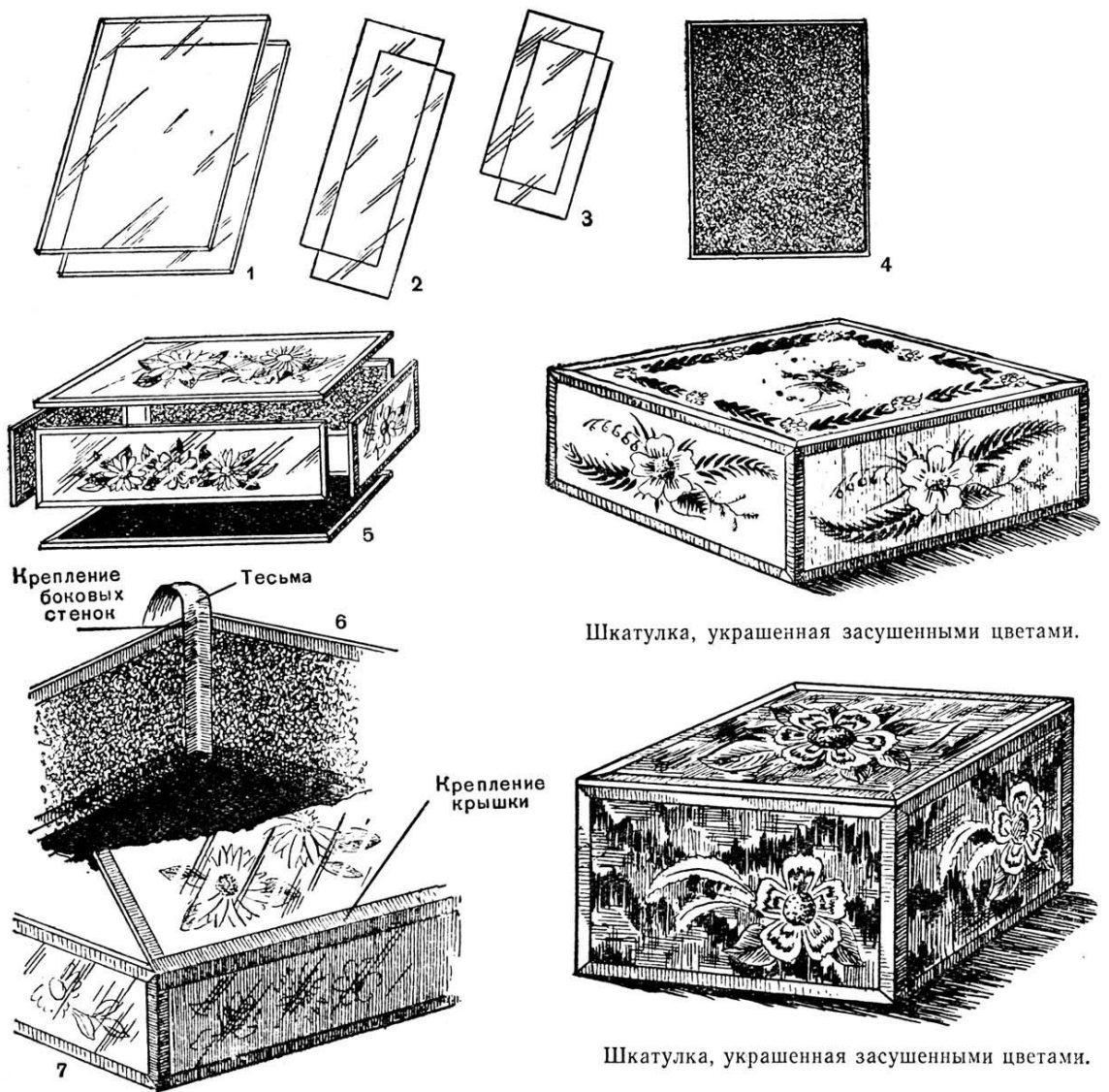

Шкатулка, украшенная засушенными цветами.

Шкатулка, украшенная засушенными цветами.

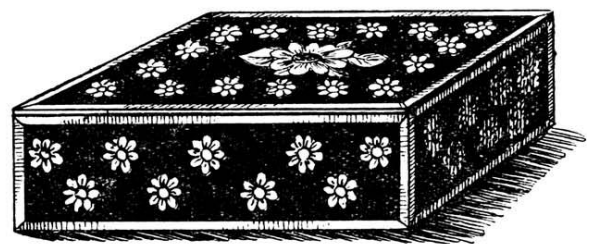

Шкатулка, украшенная цветами и листьями, уложенными на шелковой ткани.

Коробочка, украшенная засушенными цветами:

1 - стекла для крышки и дна; 2 - стекла для длинных боковых стенок; 3 — стекла для коротких боковых стенок; 4 - вырезаются картонные прямоугольники, размерами чуть меньше стекла (6 шт.); 5 - крышка, дно и стенки коробочки, окантованные под стекло; 6, 7 - способ склеивания боковых стенок и крышки коробочки.

Бабочек надо прикреплять осторожно, чтобы не испортить им крылышки. Можно пришить бабочку несколькими стежками за туловище. Крылышки ни пришивать, ни тем более приклеивать не надо. Когда все цветы и бабочки будут прикреплены, надо осторожно придавить их стеклом, а с обратной стороны бумаги подложить тонкий слой ваты.

Из бабочек с цветами можно сделать также очень красивый орнамент. Наметив предварительно рисунок на цветной бумаге, наклейте попеременно бабочку, потом цветок, опять бабочку, цветок и т. д. Чтобы бабочка крепче держалась на бумаге, прикреплять ее нужно слегка к бумаге за тельце шелковыми нитками в цвет бабочки.

Можно сделать и стеклянную шкатулку с бабочками и цветами.

Очень хорошо комбинировать бабочек с травой и мелкими листочками (без цветов). В этом случае надо брать большую яркую бабочку и на некотором расстоянии от нее располагать травинки и листочки — бабочка будет очень хорошо выделяться на их фоне.

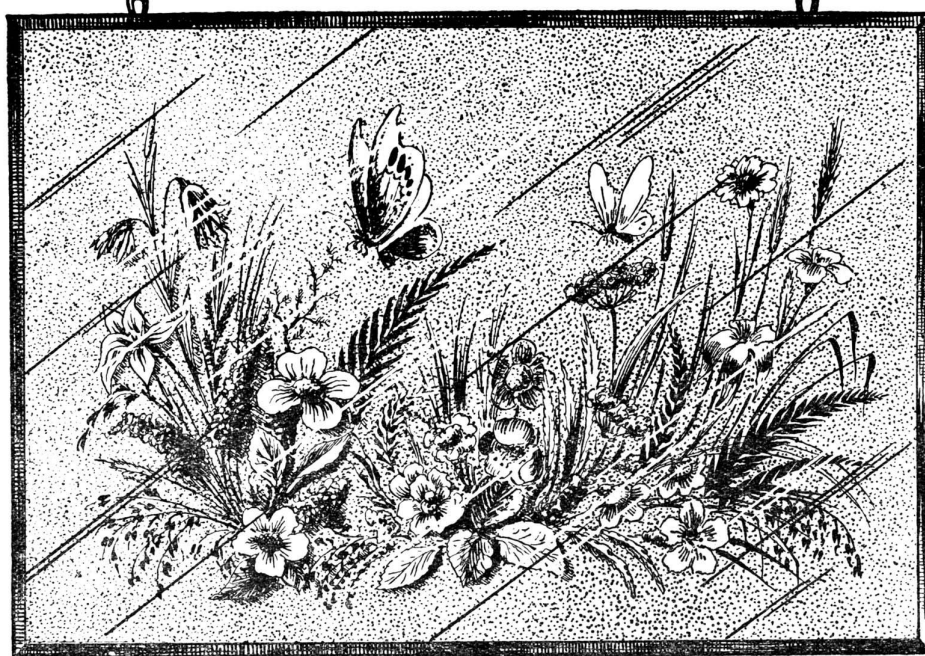

Декоративное панно из засушенных цветов и бабочек.

ИЗ МХОВ И ЛИШАЙНИКОВ

Мох и лишайник нужно собирать летом, в сухую погоду, чтобы на нем не было капель дождя или росы.

В сырых, болотистых местах растет мох кукушкин лен, около торфяного болота — торфяной мох, у стволов старых деревьев и пней растет короткий зеленый мох, похожий на бархат. Наберите в корзину самого разнообразного мха, выбирая мох яркого зеленого цвета. Стряхните с него землю, очистите от мусора и положите сохнуть в сухое затемненное помещение. Не сушите мох на солнце: от света он потеряет яркость своей окраски. Храните мох лучше всего в деревянных ящиках с большими щелями в затемненном месте, например в шкафу.

Наберите также в лесу лишайников: желтый лишайник, который растет на стволах деревьев, чаще всего на осине, зеленовато-серый лишайник, который встречается обычно на деревьях и камнях, серый, так называемый олений мох, который чаще всего бывает в сухом сосновом лесу, и другие. Лишайники также лучше всего хранить в сухом затемненном месте.

Декоративная тарелка. Выпилите из трехмиллиметровой фанеры или вырежьте из картона диск размером в диаметре 35—40 сантиметров. Приклейте к диску петельку или колечко для подвешивания. Переведите на диск на лицевую сторону рисунок. Подберите однородный по цвету и по высоте мох и разложите его по рисунку: всю середину заполните ярко-зеленым низкорослым мхом, по краям проложите две каймы из серовато-голубого крупного лишайника, на середину положите какой-нибудь светлый, яркий, крупный цветок.

Затем приготовьте клей и, приподнимая мох, намазывайте клеем части диска и накладывайте на него мох и лишайник, точно придерживаясь линий рисунка. Когда все будет готово, положите сверху лист картона, а еще лучше бугристую крышку, какими прокладывают папиросы при их упаковке, и положите работу под пресс не очень тяжелый.

Дощечка для настенного календаря. Выпилите основание из 4-миллиметровой фанеры, приклейте к нему петельку для подвешивания календаря на стену, переведите на фанеру рисунок и, сделав разметку, приклейте мох и лишайник, по краям основания положите олений мох, потом сделайте узенькую полоску из самого темного низкорослого мха, среднюю часть обклейте серым коротким лишайником, а посередине наклейте или три небольших ярких цветка, или бабочку, можно и то и другое.

Рамка для фотоснимка. По такому же принципу, как тарелка и календарь, можно сделать и любой формы рамку для фотоснимка. Подберите лишайник двух цветов: темный и светлый, и

приклейте его на рамку в виде орнамента. Разметку рисунка предварительно сделайте на рамке карандашом. Прежде чем наклеивать лишайник, рамку окрасьте в темный, лучше в черный цвет. Серые тона лишайника будут очень красиво выделяться на черном фоне.

Такого рода декоративные работы, выполненные из мха, лишайника, засушенных цветов, бабочек, лучше прикрывать сверху и снизу кусками бесцветного целлофана. Куски целлофана сшивайте друг с другом нитками.

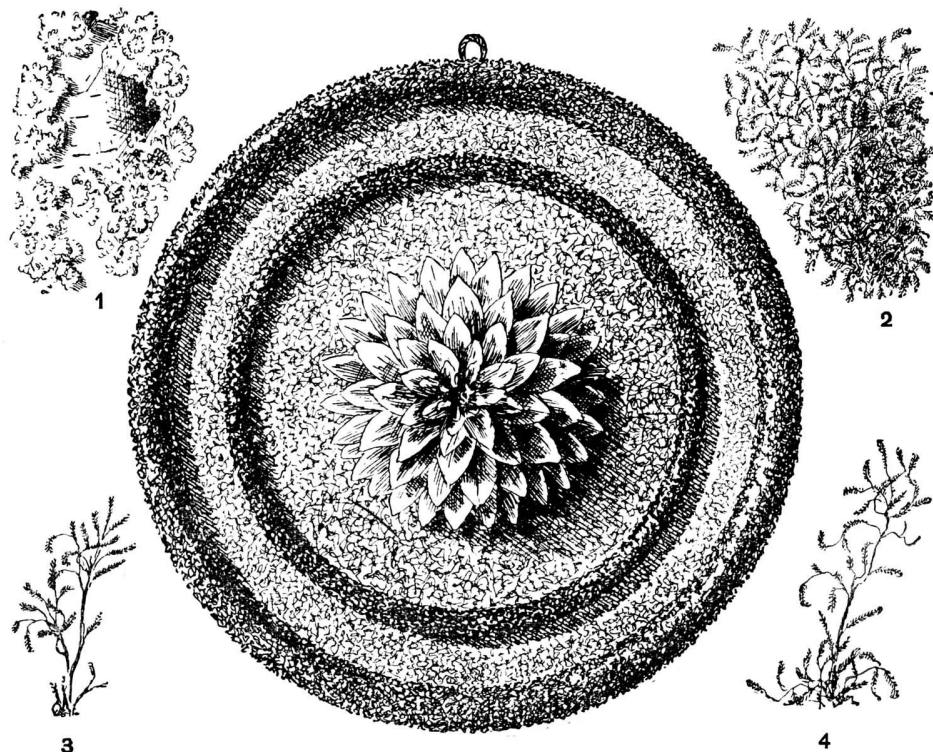

Декоративная тарелка из лишайников и мхов: 1 — лишайник; 2, 3 и 4 — мох.



Дощечка для настенного календаря.

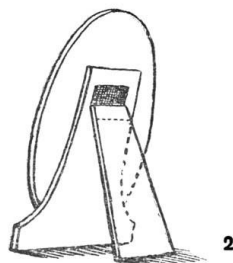
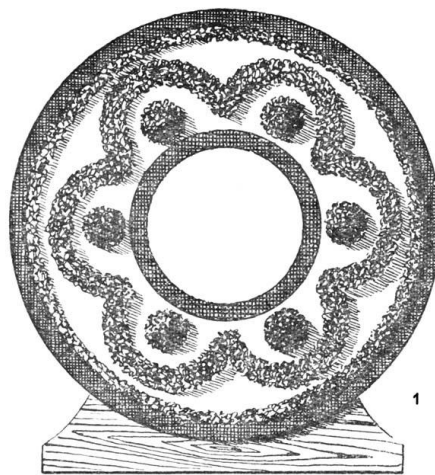

Рамка для фотографии: 1 — общий вид рамки; 2 — крепление ножки.

ГОЛОВНЫЕ УБОРЫ И УКРАШЕНИЯ ИЗ ЦВЕТОВ, ЛИСТЬЕВ, ЯГОД

Из цветов, ягод, листьев и другого природного материала увлекательно придумывать и делать шапочки, тубетейки, бусы, пояса, плести венки, которые можно будет использовать для игры и для выступления на сцене, для карнавала.

Венок. Сплести чудесные венки можно из любых живых цветов. Венки плетут по-разному, в зависимости от того, какие у цветов стебли. Лучше всего плести венки из цветов с гибкими стеблями. Плетут венок так: берут цветок, например, ромашку, кладут на него накрест второй, стебельком второй ромашки обхватывают стебелек первой и укладывают его вдоль первого стебелька и т. д. На рисунке этот процесс хорошо виден. Когда венок будет сплетен по размеру головы, травинкой связывают первую и последнюю ромашки — венок готов.

Если же вы захотите сплести венок из таких цветов, как водяные лилии, стебли которых так толсты и мясisty, что их трудно заплетать, плетите венок иначе. Возьмите лилию и вместе с ней зажмите в руке гибкую травинку или две травинки. Затем возьмите вторую лилию, наложите ее стебель накрест на стебель первой и травинкой заплетите цветы. Таким образом, вы будете плести венок из травы, вплетая в него цветы лилии.

По такому принципу вы можете сплести венки из любых крупных цветов, даже из роз, конечно сняв с них предварительно все шипы.

Очень красивые венки получаются из цветов, сплетенных вперемежку с листьями. Можно сплести венок только из одних листьев.

Интересные венки получаются из листьев с вплетенными в них кое-где пучками ярких ягод — рябины, бузины и других.

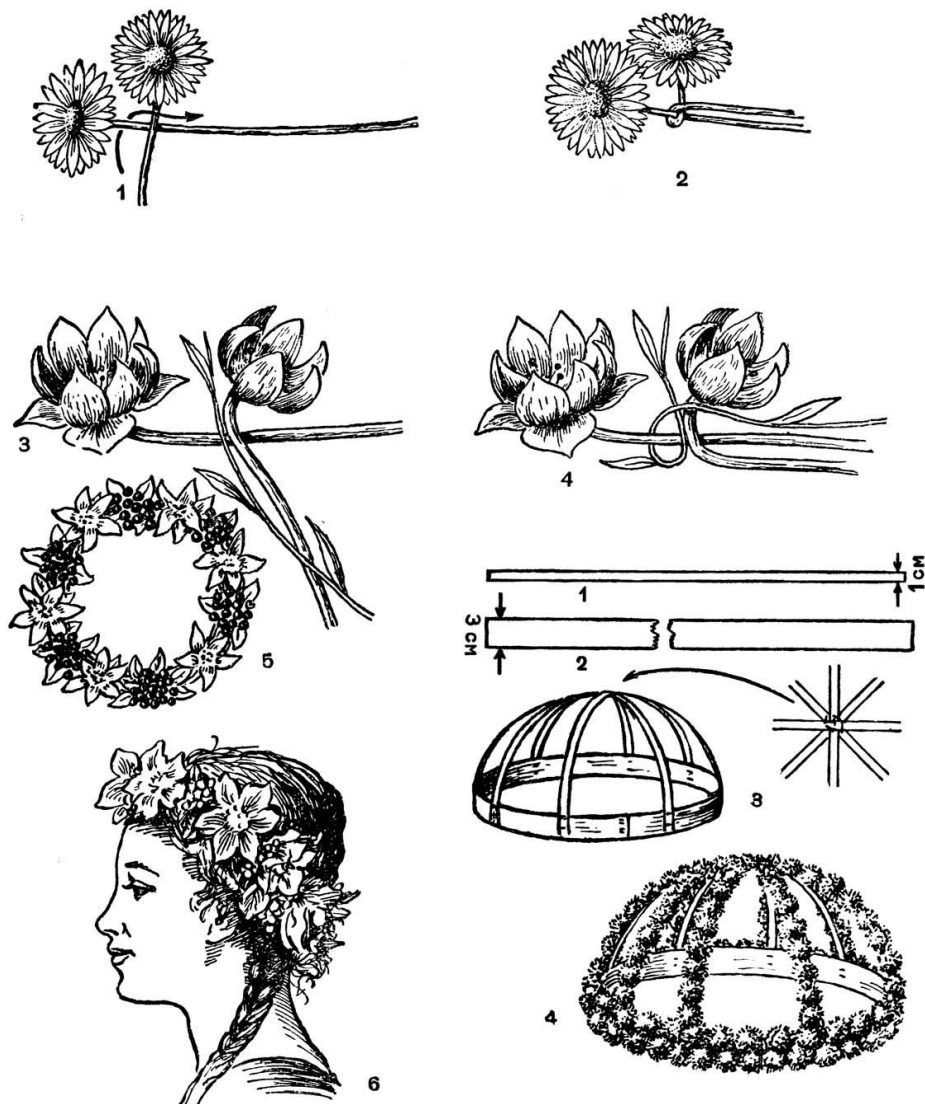

Как плести венки из цветов: 1—2—начало плетения венка из ромашек; 3—4— плетение венка из лилий; 5 — готовый венок; 6 — венок на голове.

Тубетейка из репейника: 1 — полоски ткани (4 шт.); 2 — полоски ткани для околышка; 3 — скрепление полосок; 4 — шапочка в готовом виде.

Если вы захотите сделать себе к карнавалу костюм какой-нибудь сказочной фигуры, например лешего или водяного, вы можете надеть на голову венок, сплетенный из хвоща с торчащими во все стороны пучками. К костюму русалки пойдет венок из белых лилий, желтых водяных кувшинок или венок, сплетенный из длинных веток белого или бледно-розового вьюнка.

Шапочка из листьев. Нарвите листочки с какого-нибудь дерева, которые не очень быстро вянут, например березы, и заплетите их при помощи травинок в длинную гирлянду. Свернув гирлянду в кольцо по размеру головы, скрепите кольцо травинкой и постепенно выкладываете гирлянду спиралью, скрепляя травинками друг с другом и постепенно сужая их кверху. У вас получится интересная шапочка из зеленых листьев. Она будет надежной защитой от палящего солнца в жаркий летний день, хорошим головным убором на карнавале.

Шляпа из лопухов. Шляпу с большими полями, хорошо защищающую от солнца, можно сделать и из лопухов. Сорвите несколько больших лопухов, почти до основания стебля, сложите лопухи вместе и тесемкой или травинками свяжите их вместе за оставшиеся кусочки стеблей. Из травинок сплетите венок по размеру головы. Проколите веточкой каждый лопух в двух местах около его основной жилки и травинками прикрепите лопухи к венку из травы. У вас получится прохладная широкополая шляпа, которая будет очень хорошо держаться на голове.

Чтобы такой головной убор не скоро завял, время от времени spryskивайте его водой.



Шляпа от солнца из лопухов:

1 — к каркасу из травы прикрепляются листья лопуха; 2 — стебли лопухов связываются наверху веревочкой.

Шапочка из листьев: 1 — листья сплетаются

в гирлянду травинками; 2, 3 — жгутик укладывается спирально и связывается травинками.

Тюбетейка из репейника. Из обрезков какой-нибудь ткани вырежьте четыре полосы шириной в один сантиметр, по размеру головы каждая. Одну полосу вырежьте шириной в три сантиметра — для ободка. Сначала сшейте ободок, а затем пришейте к нему накрест все четыре полосы.

Наверху, в том месте, где пересекаются полосы, закрепите их нитками.

Затем наберите цветов репейника разного цвета и на сделанный каркас насаживайте репейник один возле другого. Следите за тем, чтобы между шариками репейника не было просветов, чтобы не было видно ткани. Околыш облепите репейником в два или три ряда.

Кокошники из ягод, соломы, гороха. Из плотной цветной бумаги вырежьте кокошник. Для прочности обклейте его с обратной стороны марлей. Придумайте какой-нибудь несложный узор и нанесите его карандашом на кокошник. Подберите по цветам и по размерам ягоды, пришивайте их иголкой к бумажной основе кокошника по карандашной линии.

Кокошник, кроме ягод, можно украсить «драгоценными камнями» из гороха. Возьмите лущеный горох, окрасьте его в яркие цвета: красный, желтый, голубой, зеленый — масляной краской, разведенной на олифе, просушите их. Затем покройте горошинки лаком. Таким же способом сделайте и «жемчуг». Только в этом случае окрашивайте горошинки белой масляной краской, а потом покройте их перламутровым лаком.

Когда «драгоценные камни» и «жемчуг» будут готовы, наклейте их по рисунку столярным клеем на кокошник.

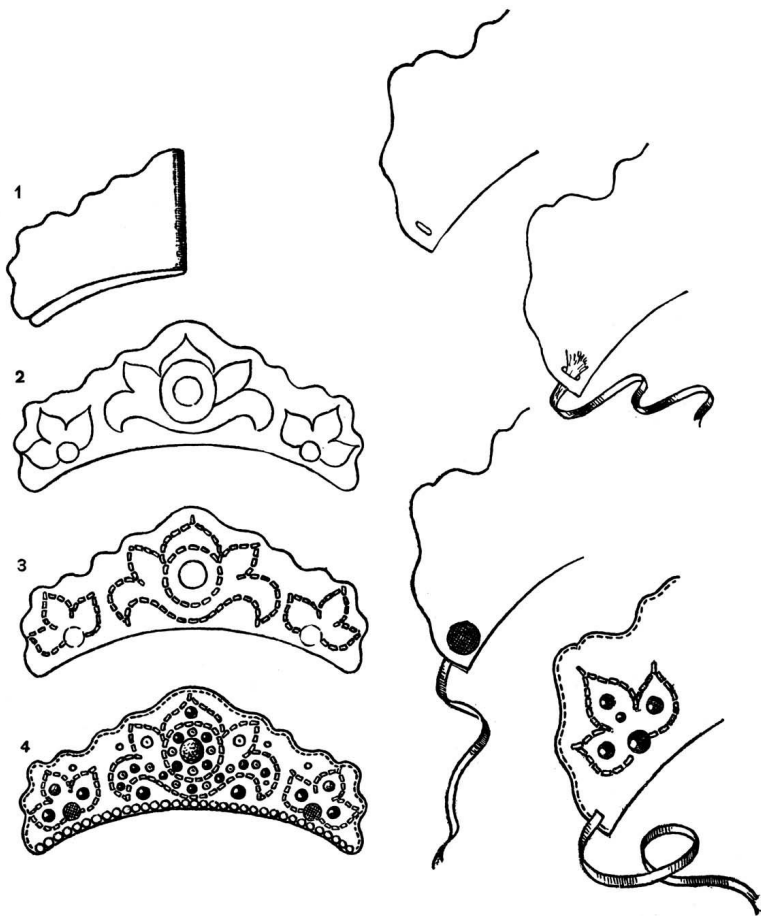

Кокошник из ягод, соломы, гороха:
 1 — выкройка из бумаги; 2 — на выкройку наносится карандашом рисунок орнамента;
 3 — вышивка кусочками соломы; 4 — готовый кокошник, отделанный ягодами, горохом.

Крепление тесемок к кокошнику.

Нарезав маленькими кусочками круглые ржаные соломинки, вы можете расширить кокошник соломенным «бисером». Бисер приклеивайте или прикрепляйте нитками.

Прикрепите к кокошнику тесемочки или шнурочки, чтобы его можно было завязывать на голове. Для этого прорежьте маленькими ножничками два отверстия на концах кокошника, пропустите через эти отверстия с лицевой стороны тесемку с обратной стороны, как показано на рисунке, заклейте кружочком из плотной бумаги.

Чтобы кокошник получился аккуратным, с обратной стороны, когда все украшения будут нашиты, обклейте его цветной бумагой.

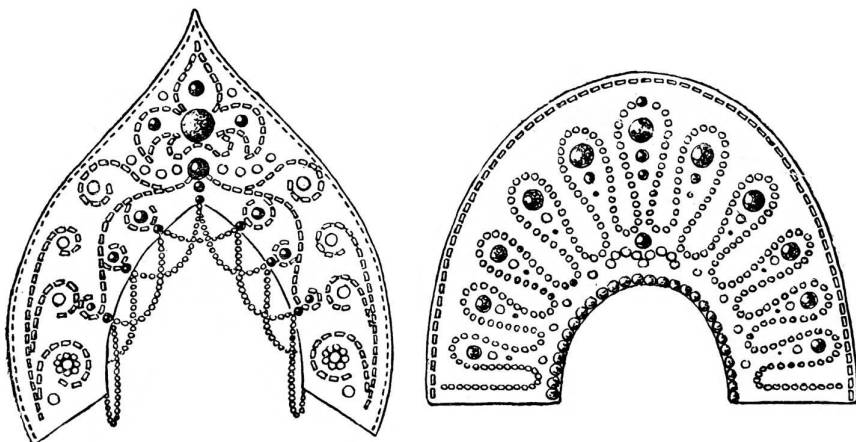

Русский кокошник.

Серьги из ягод. Из ягод, гороха и других природных материалов можно сделать красивые серьги. Если, например, вы сделали себе для карнавала кокошник, сделайте к нему и старинные русские серьги с подвесками. Вырежьте из фланели кружочек, приклейте к нему с обратной стороны

кружочек из бумаги для прочности. Со стороны фланели пришейте на кружочек по краю яркие ягоды или приклейте окрашенные горошины. Посередине кружка прикрепите репейник, внизу пришейте подвески из ягодок на свободно прикрепленных нитях.

Прикрепите к серьгам большие петли из ниток телесного цвета, чтобы их можно было надевать прямо на уши.

Таким образом можно сделать различные серьги к любому карнавальному костюму или головному убору, используя тот же природный материал, из которого головной убор сделан.



Украшения из ягод, гороха, желудей: 1 — серьги из ягод; 2 — различные бусы из ягод и желудей.

Бусы из ягод, желудей, гороха. Яркие, блестящие, красивые бусы получаются из ягод шиповника. Ягоды шиповника бывают ярко-красного цвета, не совсем зрелые — оранжевого, желтого, незрелые — зеленого цвета. Наберите ягод, очистите их от веточек, сухих цветов и нанижите иголкой на толстую, прочную нитку. Бусы хорошо сделать как однотонные, красные, оранжевые, зеленые, так и пестрые, чередуя в определенном порядке, то красные, то оранжевые, то зеленые ягоды.

Не менее красивы бусы из желудей. Наберите желудей разных размеров и отсортируйте их. Сделайте одну нитку бус из маленьких желудей, другую — из крупных, третью — нанизывая попеременно большие желуди с маленькими. Можно нанизать бусы иначе.

Разложите желуди в таком порядке: в центре положите самый большой желудь, а от него к краям желуди поменьше, далее желуди еще поменьше и т. д. В таком порядке, как желуди разложены, нанижите их все на прочную, лучше всего суровую или капроновую нитку.

Бусы из желудей можно покрыть бесцветным лаком, тогда они будут напоминать янтарные бусы. Красят бусы из желудей и масляной краской, разведенной на олифе. Желуди нанизывают иногда вместе со шляпками.

Прежде чем нанизывать, проколите желуди тонким шилом.

Красивые бусы получаются из бузины, из спелой рябины, из цельного нелущеного гороха, из брусники и многих других ягод. Бусы получаются привлекательнее, если ягоды оставляют естественного цвета.

Очень красивы бусы и более сложного рисунка. Возьмите, например, горох и нанижите его на нитку такой длины, какой вы хотите, чтобы получились ваши бусы, а другую нитку нанижите немного длиннее, чем первая, и концы ниток свяжите вместе. У вас получатся двойные бусы. Бусы делают и в три-четыре ряда.

По такому принципу можно придумывать самые разнообразные сложные узоры для бус.

ОТДЕЛКА ИЗДЕЛИЙ РАКОВИНАМИ, МЕЛКИМИ КАМЕШКАМИ, КОСТОЧКАМИ ОТ ЯГОД И ПЛОДОВ, СЕМЕНАМИ

Выпиленные из фанеры или сделанные из картона рамки для фотоснимков, фанерные полочки, коробочки, настольные и настенные подставки для календарей и другие сделанные вами вещи вы можете украсить мелкими ракушками, косточками от ягод и плодов, различными семенами. Для этой работы постепенно накапливайте, во-первых, косточки от яблок, вишен, винограда, фиников, арбузов — словом, от всяких плодов, ягод и овощей, которые вы едите. Косточки хорошенько промывайте в теплой воде, сушите в теплом, но не жарком месте и храните их в сухом помещении. Во-вторых, собирайте летом, на реке, в прибрежном песке мелкие раковинки и гладкие, красивые камешки. Раковинки и камешки надо также хорошо промыть, высушить и сложить в коробочку. Сделайте также запас желудей и шляпок от них, различных семян от цветов и овощей, орешков и т. д.

Когда у вас накопится достаточно разнообразного материала, приступайте к работе.

Рамка для фотоснимка с узором из семян. Переведите контуры рамки вместе с узором, изображенным на ней, на 3-миллиметровую фанеру. Выпилите по контуру рамку лобзиком, обработайте напильником края, зачистите их шкуркой. Подберите подходящие по размеру и по цвету семена. Мелкие семена темного цвета будут хороши для фона. Для орнамента возьмите более крупные, светлые семена. Аккуратно, тонкой кисточкой, намажьте клеем орнамент, густо насыпьте на клей светлые семена и слегка прижмите их пальцами. Прикрыв семена листом картона, положите работу под пресс. Когда клей высохнет, снимите пресс с картона, работу отряхните, чтобы лишние, не приклеившиеся, семена с нее слетели. Затем намажьте клеем фон и посыпьте его темными семенами, после чего снова наложите сверху картон и положите работу под пресс. Когда работа высохнет, опять стряхните лишние семена. По краю выреза наклейте какие-нибудь крупные семена или косточки.

Петельку, колечко для подвешивания или ножку, если вы хотите, чтобы рамка была настольной, делайте до обклейки ее семенами, чтобы не испортить узор.

Коробочка для мелочей с узором из ракушек. Переведите рисунок узора на крышку и на все четыре стенки коробочки из картона. Подберите из своих запасов нужные ракушки и разложите их сначала на крышке коробочки по линиям узора. Прикиньте, устроят ли вас ракушки по размеру, по форме и по цвету. Если вы убедитесь, что узор из ракушек красив, возьмите мастику, наложите мастику по линии рисунка, положите на мастику ракушки и слегка нажмите их пальцем, чтобы они плотно вошли в мастику. Закрепите, таким образом по всей крышке ракушки одного вида. Потом так же закрепите ракушки другой формы, потом третьей и т. д. Когда все ракушки будут прикреплены на мастику, намажьте оставшуюся поверхность крышки тонкой кисточкой клеем и насыпьте на нее мелкие семена, лучше темного цвета. Прижмите их слегка пальцами, после этого посыпьте семенами еще раз. Оставьте работу высохнуть, после чего стряхните лишние семена. Фон можно обсыпать вместо семян мелким речным песком, просеянным и хорошо просушенным.

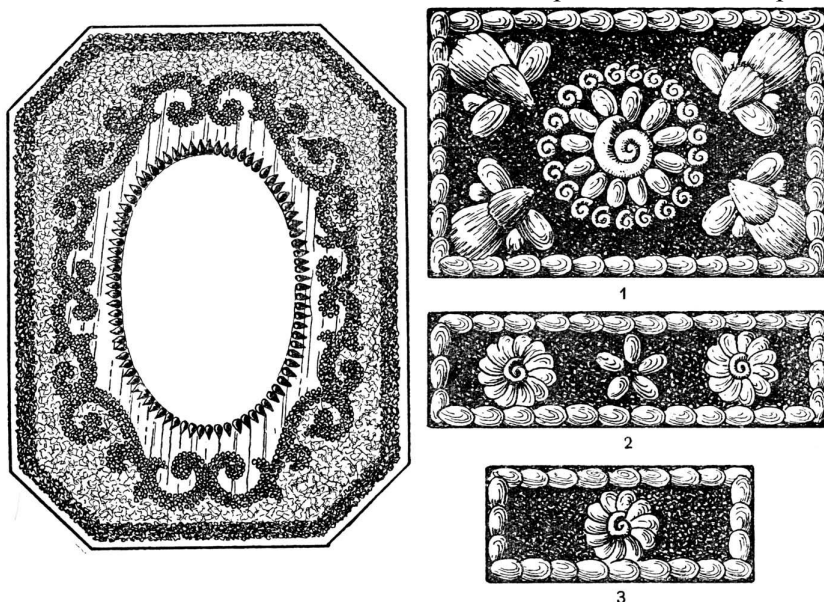

Рамка для фотографий с узором из семян.

Детали коробки для мелочей с узором из ракушек:

1 — крышка; 2 — длинная боковая стенка (2 шт.);

3 — короткая боковая стенка (2 шт.).

Раковинки можно накладывать на коробочку как плашмя, так и ставить на ребро, с наклоном в одну сторону. Таким образом, хорошо укладываются маленькие, плоские раковинки. При этом следите, чтобы угол наклона у всех раковинок был одинаковый, и раковинки подбирайте одного размера.

Крупные выпуклые раковинки высаживайте глубже в мастику. Крышка готова. Таким же способом прикрепите раковинки и к боковым стенкам коробочки.

Внутри обклейте коробочку цветной бумагой или тканью.

Круглая рамка для фотоснимка с узором из косточек. Эту рамку делайте таким же способом, как и первую. Разница будет лишь в том, что вместо раковин вам в данном случае понадобятся рыбы косточки (от осетрины), косточки от вишен и косточки от дыни для выкладки из них узора. Фоном здесь могут быть семена мака. Под рыбы и вишневые косточки положите небольшой слой мастики, они будут лучше держаться. Но, укрепив косточки на мастике, кончиком ножа удалите с поверхности рамки все лишние кусочки мастики. Когда мастика высохнет, промажьте клеем фон и кусочки мастики, на которых закреплены косточки. Когда вы насыплете на клей мак, мастика будет совсем незаметна. Семена дыни клеите прямо на фанеру перед тем, как обсыпать фанеру маком.

Косточки вишен можно окрасить масляной краской в черный цвет. Рыбы косточки и косточки дыни оставить белыми.

Вместо косточек от вишен можно прикрепить на мастике маленькие круглые камешки.

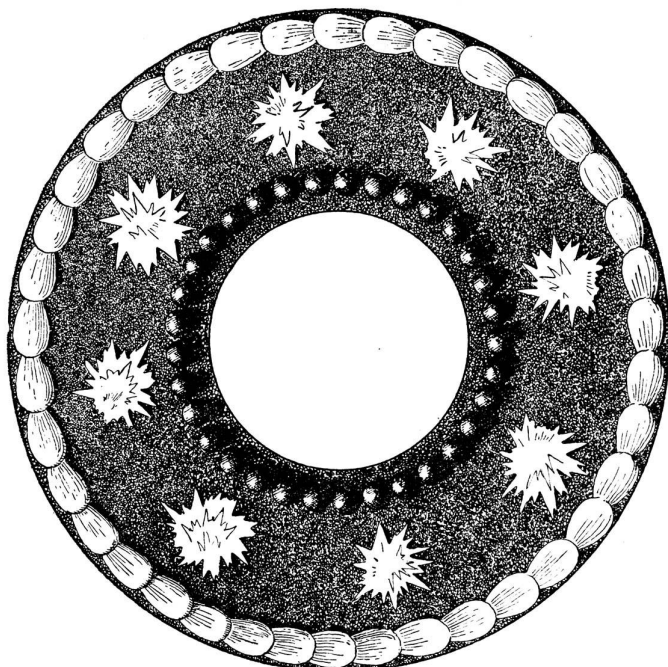

Круглая рамка для фотографий с узором из косточек.

Шкатулка с отделкой из гречневой крупы. Деревянную или фанерную шкатулку можно сделать очень оригинальной, отделав ее гречневой крупой. На шкатулке (на крышке и на боковых стенках) нарисуйте внутренние прямоугольники. Намажьте клеем прямоугольник, нарисованный на крышке шкатулки, густо насыпьте на клей гречневую крупу. Накройте сверху картоном и положите под пресс. Когда клей высохнет, стряхните лишнюю крупу. Так же обклейте крупой и боковые стенки шкатулки. Здесь нужна точность. Линия, по которой вы будете наклеивать крупу, должна быть очень ровной, иначе шкатулка будет некрасива, неряшлива. Когда работа высохнет, разведите на скипидаре жидкую масляную краску светло-коричневого цвета и окрасьте крупу так называемым способом торцевания: возьмите жесткую кисточку, наберите на нее немного краски и, поставив кисточку в вертикальное положение, постукивайте ею по крупе. Таким способом окрасьте всю крупу.

Когда масляная краска высохнет, всю остальную поверхность шкатулки протравите светло-коричневой морилкой в тон крупе и покройте ее лаком.

На блестящей, гладкой поверхности шкатулки будет очень красиво выделяться матовый, бугристый прямоугольник отделки.

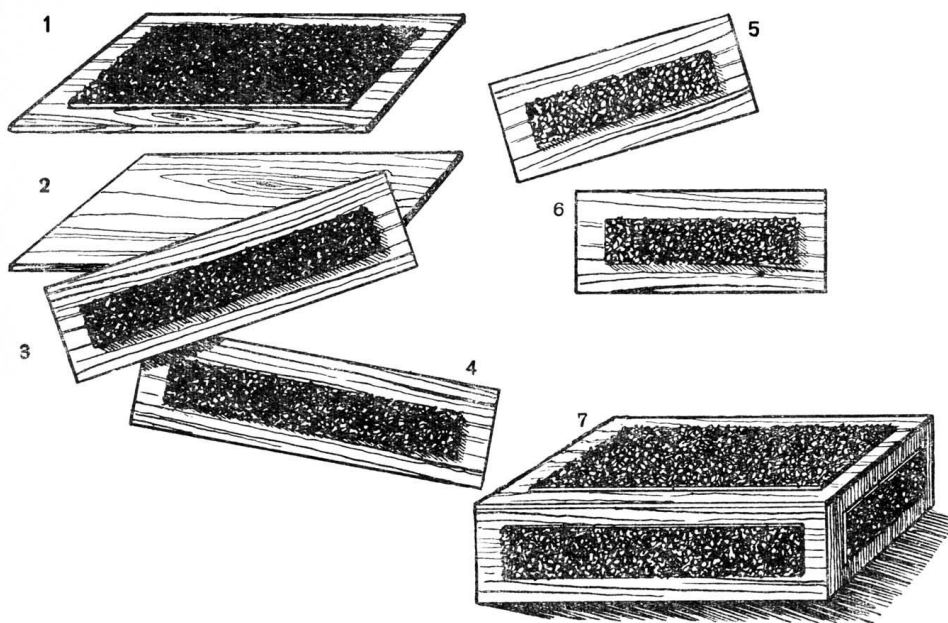

Шкатулка с отделкой из гречневой крупы: 1 - крышка; 2 - дно; 3, 4, 5 и 6 - боковые стенки; 7 - готовая шкатулка.

ИЗ ШИШЕК

Еловые и сосновые шишки — прекрасный материал для объемных игрушек и занимательных самоделок. Собирать следует все размеры шишек — от маленьких до самых крупных.

Отсортированные по роду, величине и объему (удлиненные, круглые, раскрытые и закрытые, старые и молодые, сосновые и еловые) шишки разложите в отдельные коробочки.

Весной, когда собирают старые, высохшие, с выпавшими семенами шишки, можно не бояться, что они от времени деформируются. Осеннюю же шишку, чтобы избежать деформации, проклейте: опустите в жидкий раствор столярного клея. Склеенные чешуйки после высыхания шишки не будут раскрываться и расходиться в разные стороны, и форма изделия сохранится.

Из сосновых и еловых шишек можно сделать различных животных, птиц, всевозможные фигурки, привлекая на помощь пластилин, глину, палочки, материю, перья и другой отделочный материал. Каждая игрушка состоит из нескольких частей, которые собираются в основе — шишке. Такая игрушка либо крепится к доске-подставке, либо подвешивается, как елочная игрушка, на петельке. Сложнее всего лепить голову игрушки. Чтобы сделать ее правильно, следует запастись хорошими картинками с изображением того или иного зверя или птицы.

Начиная работу, следует прежде всего позаботиться о прочном креплении игрушки, то есть о подставке, если игрушка не предполагается висеть (елочной). Подставкой может служить фанера или толстый картон, вырезанные по любой прямоугольной или круглой форме. Подставка не должна быть громоздкой, но необходимо, чтобы игрушка помещалась на ней свободно, с учетом дополнительной отделки: мхом, ватой или другими отделочными материалами.

Закреплять шишку на подставке лучше всего на гвозде, вбитом в ее середину острием вверх. В шишке прокалывается шилом отверстие, и она надевается на гвоздь. Для более прочного крепления у основания гвоздя надо подмазать подставку столярным клеем либо подложить комочек мягкого пластилина.

Игрушки из шишек можно подарить подшефному детскому саду, ими можно оформить сказочные спектакли настольного театра, макеты, иллюстрировать басни и стихи на уроках русского языка. На ветви елки такие игрушки подвешивают за петельки либо их расставляют вокруг елки, у ее подножия. Игрушки из шишек для подвески делайте более легкими, чтобы ветки от их веса не гнулись. Поэтому голову и все дополнительные части для них следует делать из ваты, картона и бумаги, а не из глины или пластилина.

Уточка, курочка, гусь, петух — вся домашняя птица делается из шишек по одному типу. Для головы и шеи сгибается необходимый по длине отрезок мягкой проволоки, который закрепляется у черенка шишки обматыванием между рядами чешуек. Соотношения размеров головы, шеи и ног делайте, сверяясь с рисунками или с живыми птицами. Уточек и лебедя крепите к подставке столярным клеем. Подставку можно оформить в виде речки или пруда, положив на основу окрашенный голубой краской целлофан или стекло. Берега обклейте мхом и сухими травами. Для

крепления на подставке петухов, курочек, птичек используйте небольшие кусочки фанеры, облепите их мхом; из медной витой проволоки сделайте птицам ноги.

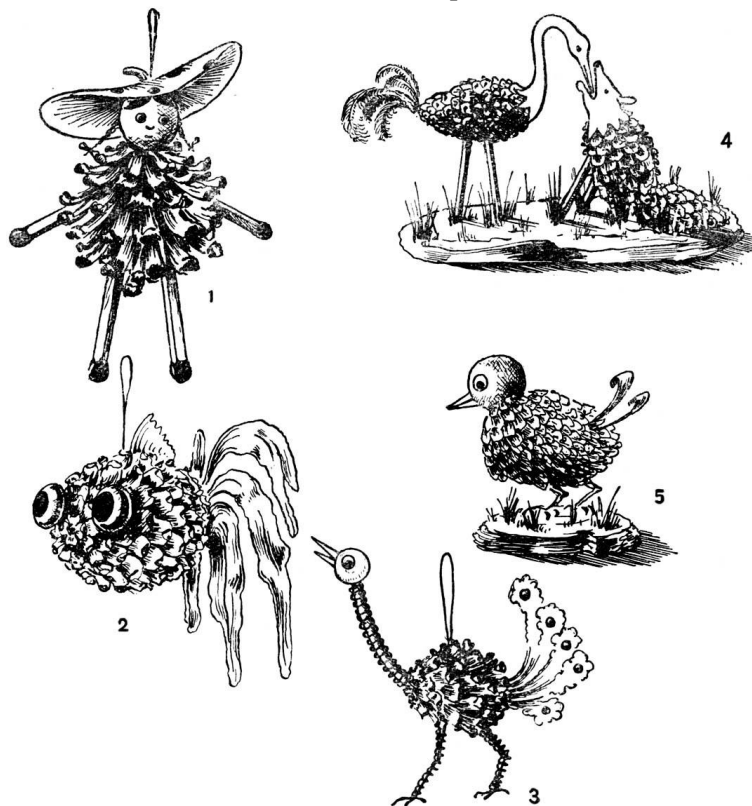

Игрушки из сосновой шишки: 1 — куколка; 2 — рыба-телескоп; 3 — курочка; 4 — иллюстрация к басне Крылова «Лиса и журавль»; 5 — цыпленок.

Головы и клювы у всех птиц делайте из бересты, картона, сукна или целлулоида. Хвосты и крылья у петуха сделайте из перьев, крылья гусей и лебедя из кусочков белой бересты.

При лепке шеи и головы из пластилина или глины надо хорошо отделять и отглаживать все шероховатости формы. На шее птиц не бывает неровностей, и мазками наложенные пластилин или глина придадут игрушке некрасивый, неряшливый вид.

Лисица, белочка, зайчик. Делаются из разных по размеру шишек, принцип сборки и крепление одинаковы.

Хвосты, кроме хвоста зайчика, делают из добавочной шишки, укрепляя ее на проволочке.

Мордочки, вылепленные из глины или пластилина, укрепляются на черенковой части шишки.

Крепление к подставке осуществляется насаживанием шишки на гвоздь. Звери, стоящие на лапах, крепятся к подставке на гвоздях.

Чешуйки шишки, обращенные у зверюшек от мордочки к хвосту, будут как бы шерсткой. Хвост же крепится чешуйкой вверх.

У лисички и белочки шишка для хвоста должна быть длинной и пушистой. У зайчика хвостик вырезается из части шишки-туловища.

Глаза у зверей подклеиваются из бусинок на пластилине. Бусинки можно заменить осколками черного графита из карандаша.

Лапки делают из спичек, проволоки, обклеивая их чешуйками или облепляя пластилином. Хорошо на лапу налепить поверх пластилина по одной чешуйке. Лапы благодаря проволоочной основе можно изгибать как угодно, придавая этим наклон фигурке.

Вылепив несколько зверюшек, можно создавать целые картинки, иллюстрируя басни, сказки, кукольные спектакли.

Рыбка-телескоп. Делается из короткой, толстой сосновой шишки. Глаза у телескопа — два выпуклые шара. Их подклейте из бусинок либо просто налепите из пластилина. Хвост подклеивается из изогнутых перьев разной длины. Если рыбку делают для елки, она окрашивается серебряной или золотой краской.

Цыпленок. Шишка-туловище подбирается по форме выбранного рисунка. Оформление остальных частей птицы зависит от имеющегося материала и вкуса. Головка и шейка птички делаются на проволоочном каркасе.

Таких птичек можно сделать несколько и раскрасить цветными цапон-лаками. Отдельвать перьями и лакировать.

Курочка-наседка. Сосновую шишку укрепляют наклонно на две витые проволочные ножки. Из витой же проволоки укрепляется под чешуйками шишки шейка и шарообразный остов головки с клювом. По проволочному остову из пластилина лепят круглую головку, на клюв же хорошо поверх проволоки подклеить красное сукно или целлулоид. Хвост можно сделать из перьев либо вырезать из картона фигурное изображение перьев и раскрасить их поярче. Превосходные глазки получатся из черных бусинок на белых основах-кружочках.

Журавлик. Между чешуйками сосновой шишки прочно укрепляют проволочный каркас для длинных ног журавлика. Не менее длинной делается шея. На рисунке видно, как надо изогнуть проволоку, чтобы придать ей форму головки, клюва и шеи. Все остальное оформление птицы как обычно.

Особое внимание обратите на прочность крепления шишки к каркасу и к подставке. Небрежно сделанные каркасы лап, шеи и головы легко отпадают.

Еще можно обклеить чешуйками крышу маленького домика на макете. Она будет похожа на черепицу. Чешуйки можно раскрашивать цветными лаками или масляной краской. Одноцветную чешуйчатую крышу покрывают лаком.

Детские карнавальные костюмы тоже можно украсить чешуйками шишек. Их можно пришивать, нанизывать, клеить на материю и бумагу, составлять из них различные аппликации.

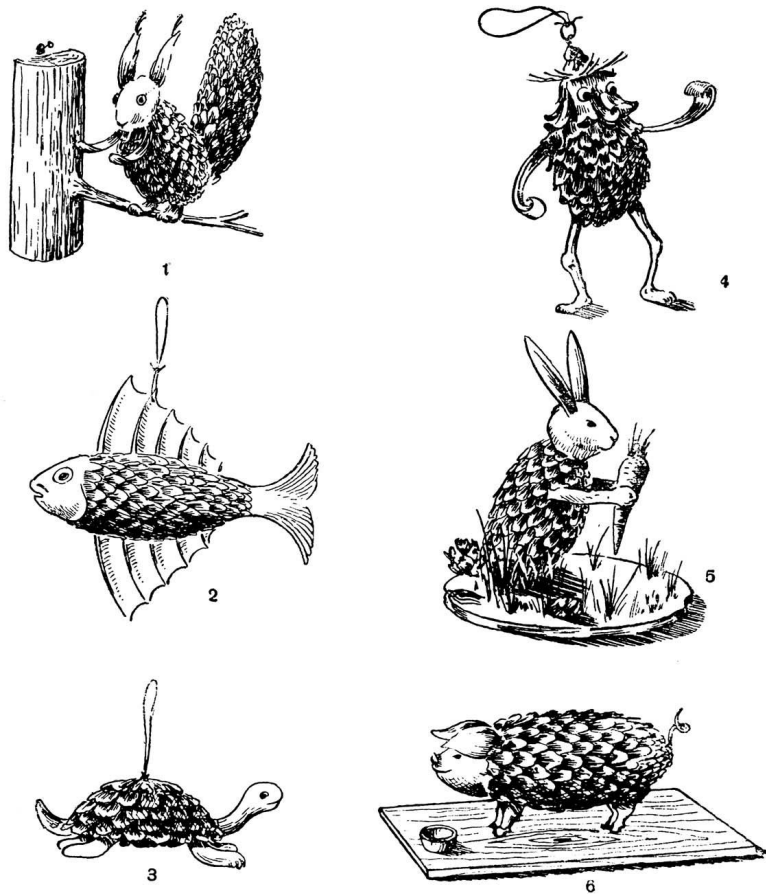

Игрушки из еловой шишки: 1 — белочка; 2 — рыбка; 3 — черепаха; 4 — лесной человек; 5 — зайчик; 6 — свинка.

Медвежонок. Для этой игрушки вам понадобится шесть старых, раскрывшихся еловых шишек: одна большая и широкая для туловища, четыре поменьше — для лап, и одна маленькая, по возможности шаровидная, для головы. Чтобы прикрепить лапу к туловищу, тонкой мягкой проволокой обмотайте шишку у самого ее основания, пропуская проволоку между чешуйками, и закрутите ее концы один с другим. Затем, притянув шишку-лапу к туловищу, обмотайте раза два проволоку вокруг шишки-туловища, пропуская проволоку между чешуйками, но так, чтобы ее нигде не было видно, закрутите концы, откусите их кусачками и спрячьте под чешуйками шишки. Прикрепив таким образом все четыре шишки-лапы к туловищу, точно так же прикрепите и шишку-голову.

Из кусочков старой, ненужной кожи, замши или дерматина вырежьте ножницами по прилагаемым выкройкам когти для лап, два кружка для глаз, два ушка и нос медвежонка. В центре кружков для глаз пришейте две блестящие черные бусинки или маленькие пуговицы. Отделите от шишки четыре чешуйки и приклейте их с двух сторон к ушкам столярным клеем.

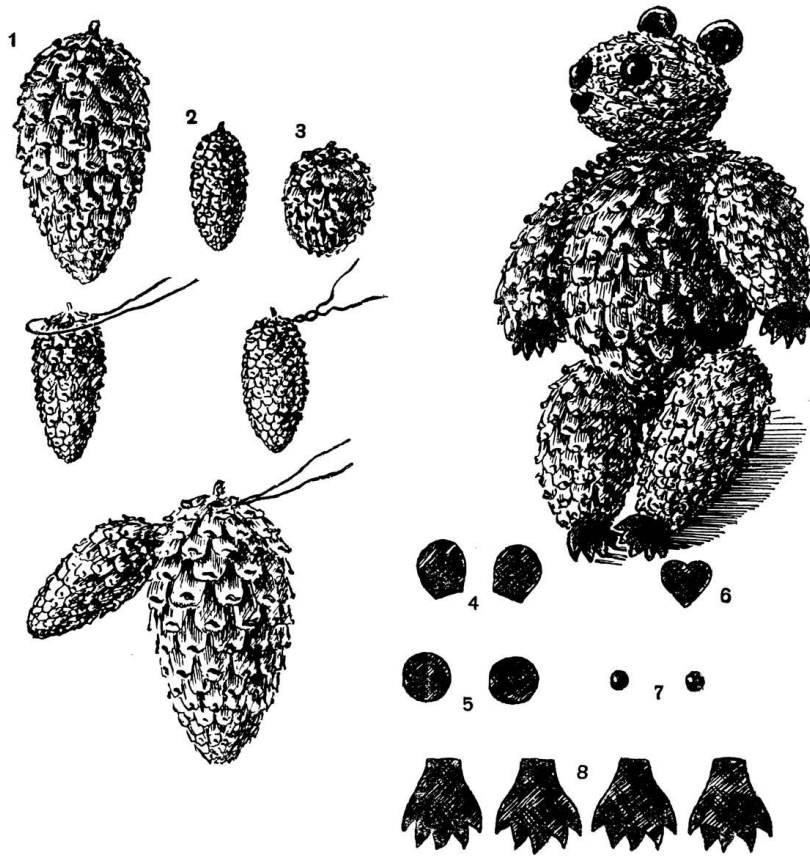

Медвежонок из шишек: 1 - туловище; 2 - лапы; 3 - голова; 4 - ушки; 5 - глаза; 6 - нос; 7 - бусинки; 8 - когти.

К шишке-голове пришейте, по возможности незаметно, черными толстыми нитками глаза, нос и ушки. Ушки можно и приклеить, намазав клеем основание ушек и туго всадив их в глубину шишки-головы. Также пришейте медвежонку когти и нажимом пальцев загните их. Покройте нос и когти медвежонка черным лаком или покрасьте их черной краской, а потом покройте бесцветным лаком.

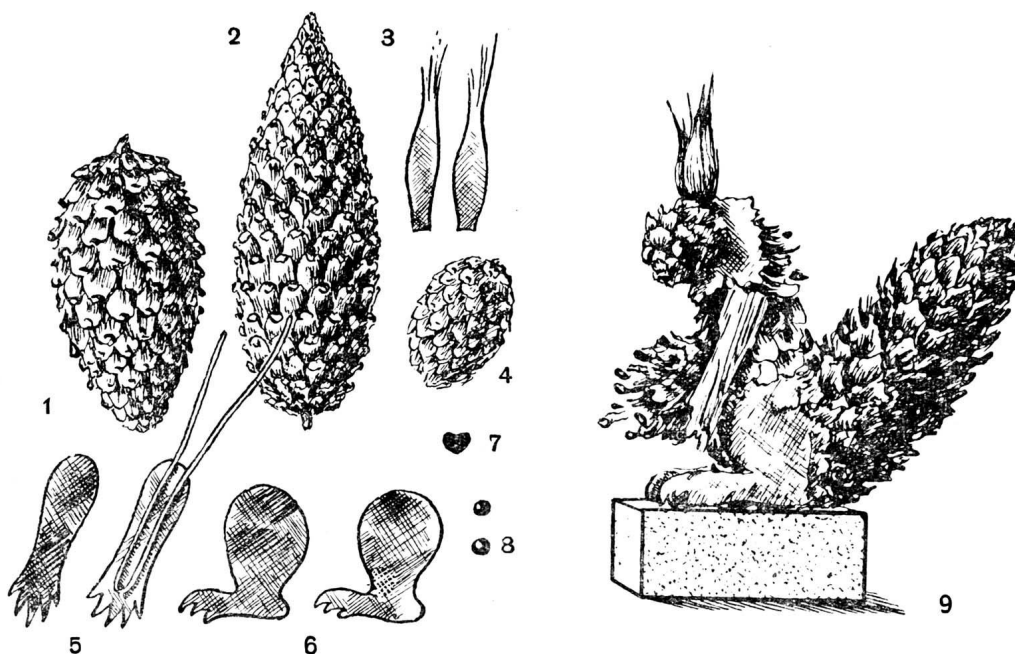

Белка из шишек: 1 - туловище; 2 - хвост; 3 - ушки; 4 — голова; 5 и 6 — лапки; 7 — нос; 8 — бусинки-глаза; 9 — белка.

Белка. Делается по такому же принципу, как и медвежонок. Возьмите три еловые шишки: средней величины для туловища, маленькую для головы, большую, пушистую — для хвоста. Соедините их между собой. Из обрезков старой кожи или замши вырежьте по прилагаемым выкройкам лапки и ушки белочки. Чтобы лапки лучше держались, сделайте их на проволочном каркасе, обтяните проволоку каркаса затем полоской коричневой материи или обмотайте коричневыми штопальными нитками. Прикрепите лапки к проволоке так, чтобы проволока не была видна. В передние лапки белочки вложите орешек, желудь или маленькую шишечку, прикрепив к лапкам то или другое черной ниткой или тонкой проволочкой. Глаза белочки сделайте из черных бусинок. Ушки, так же как и медвежонку, вклейте между чешуйками шишки или пришейте. Когда белочка будет готова, прикрепите ее проволокой к подставке круглой или прямоугольной формы. Скройте проволоку или гвозди небольшими пучками зеленого мха.

Сказочная птица. Заготовьте большую сосновую шишку с сильно раскрывшимися чешуйками, веточки для ног и перья разных размеров. Перья лучше подобрать гусиные, так как они лучше других окрашиваются. Прежде чем окрашивать перья, опустите их сначала в мыльный содовый раствор, а когда они высохнут, окрасьте анилиновыми красками в яркие цвета: желтый, голубой, красный, зеленый, оранжевый. Для хвоста птицы нужны длинные перья, маленькие перышки с пухом понадобятся для шеи. Перья прикрепляйте к шишке так: проколите шишку трехгранным шилом, намажьте конец пера столярным клеем и всадите перо в отверстие. Ножки-веточки прикрепите к шишке-туловищу таким же способом, как и перья.

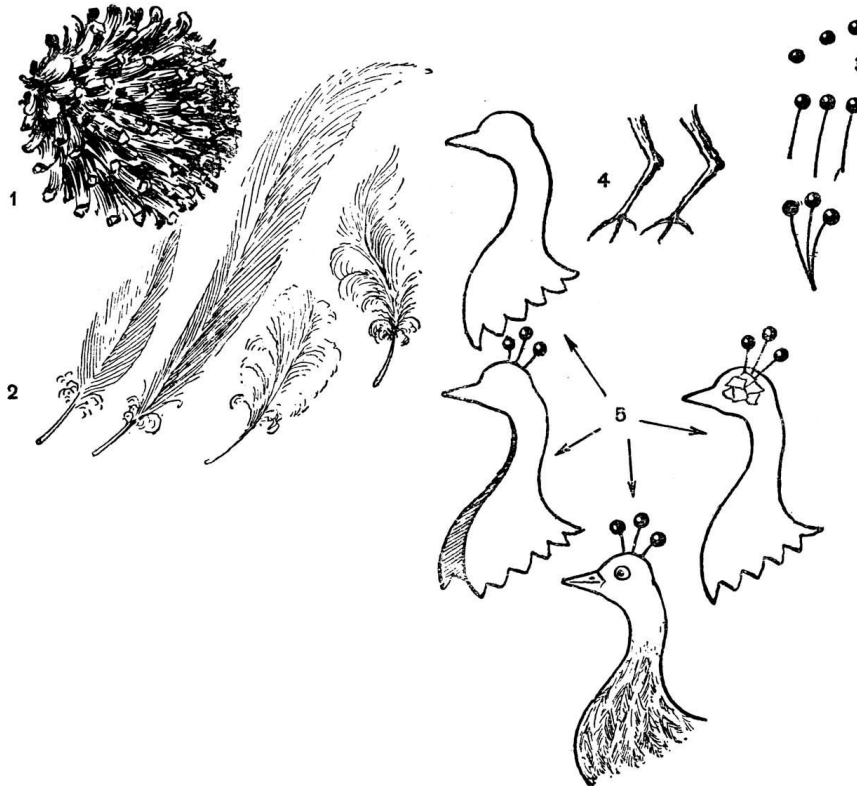

Последовательность изготовления из шишек и перьев птицы: 1—туловище; 2 — перья разной формы для шеи и хвоста; 3 — бусинки на хохолок; 4 — веточки-ноги; 5—выкройка головы и ее монтаж.

Головку птицы сделайте из картона, кожи или сукна. Между двумя выкройками из кожи и сукна обязательно вклейте кусочек картона или проволоку, чтобы головка держалась.

Теперь займитесь хохолком: подберите какие-нибудь яркие, красивые, блестящие бусинки или бисеринки, нанижите каждую бусинку на кусочек тонкой проволоки. Проволоку закрутите узелком и утопите в середине бусинки так, чтобы ее не было видно. Наложите кончики проволоки на первую выкройку головки, заклейте их кусочками бумаги. Затем намажьте клеем вторую выкройку, сложите их вместе и положите под пресс. Когда головка высохнет, приклейте ее к шишке-туловищу.

Теперь остается разрисовать головку, приклеить к ней блески-глаза и укрепить птицу или на деревянной подставке, или на сучке дерева. Птица готова.

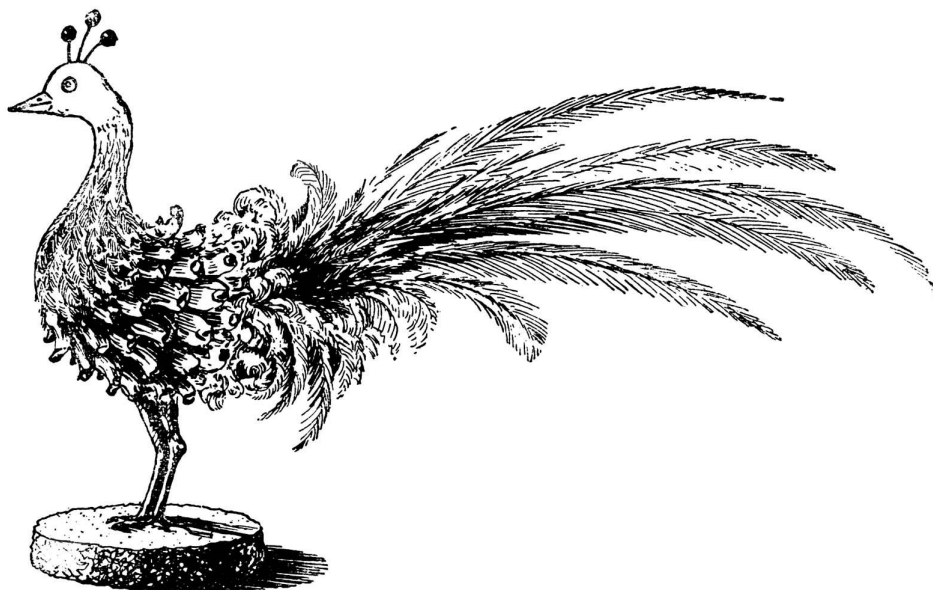

Птица из шишек и перьев.

Петушок. Нарисуйте контур петушка (без хвоста и гребня) на картоне и вырежьте два экземпляра корпуса петушка с головкой. Затем подберите перья для хвоста и окрасьте их в нужные цвета. Из маленького кусочка красного бархата или сукна вырежьте гребешок и бородку, тоже по два экземпляра, и склейте их друг с другом.

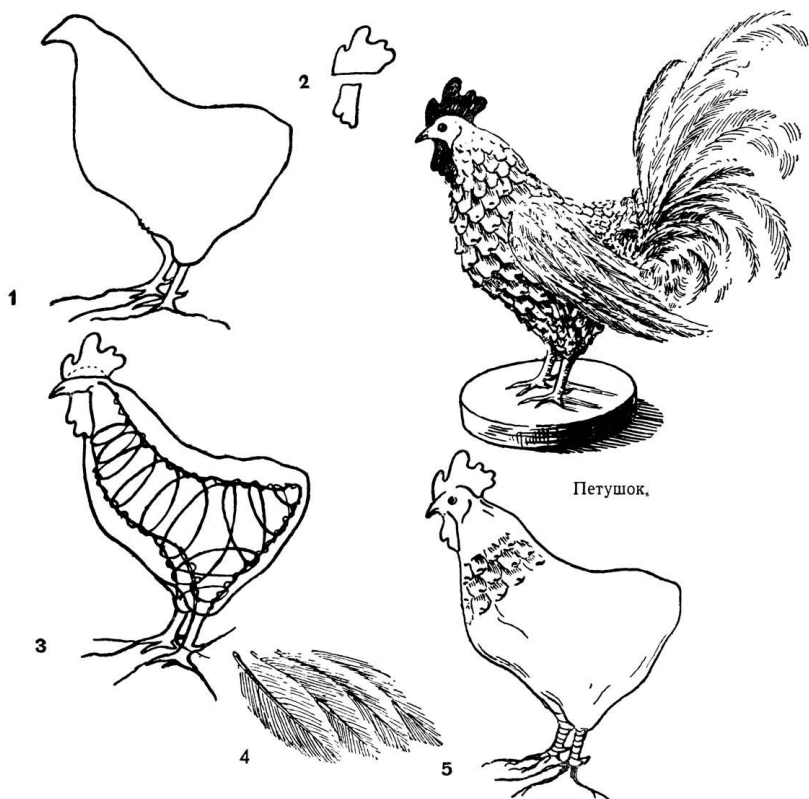

Последовательность изготовления петушка из шишек и перьев: 1—туловище из картона; 2 — гребешок и бородка; 3 — проволочный каркас; 4 — перышки для крыльев; 5 — наклейка чешуек.

Намажьте столярным клеем первую и вторую выкройку корпуса петушка, положите на одну из выкройки гребешок и бородку, а второй выкройкой накройте первую и положите под пресс. Чтобы петушок был объемнее, заложите внутрь выкройку проволоку. Концы проволоки могут служить петушку ногами и крепиться к подставке. Когда выкройки высохнут, пришейте нитками к ним перья хвоста.

Возьмите соломку, разрежьте ее вдоль и обклейте этими полосками ноги петушка; они будут очень похожи на ноги живого петуха. Можно обмотать ноги петушка штопальными нитками подходящего цвета, а можно просто раскрасить.

Раскрасьте красками клюв и верхнюю часть головы петушка и обклейте шейку и все тело петушка чешуйками еловой шишки, располагая чешуйки так, чтобы верхняя прикрывала собой немного нижнюю.

На том месте, где у петушка должны быть крылья, приклейте несколько перышек.

Можно прикрепить некрашенные, натуральные куриные перышки коричневого или желтого цвета.

Глаза петушку сделайте из бусинок. У вас получится очень интересный, яркий петушок. Петушок может быть сделан более объемным.

Летающая птичка. Сосновую шишку опустите в клеевой раствор. Затем выкройте головку птички. Сделайте головку так, как головку райской птицы, только без хохолка. Затем вырежьте из тонкого картона основания для крылышек и пришейте к этим кусочкам картона перышки. Сверху приклейте пушистые перышки, чтобы прикрыть ими основания больших перышек. Таким же образом сделайте хвост.

Когда крылышки и хвост будут готовы, трехгранным шилом просверлите в шишке отверстия и, намазав основания крылышек и хвостика столярным клеем, всадите их туго в отверстия, сделанные в шишке.

Приклейте головку птички и маленькие веточки-лапки.

Перышки для такой птички можно окрасить, а можно использовать и натуральные — белые, желтые, пестрые перышки.

Чтобы птичку можно было повесить на елку, на спинке сделайте длинную петлю.

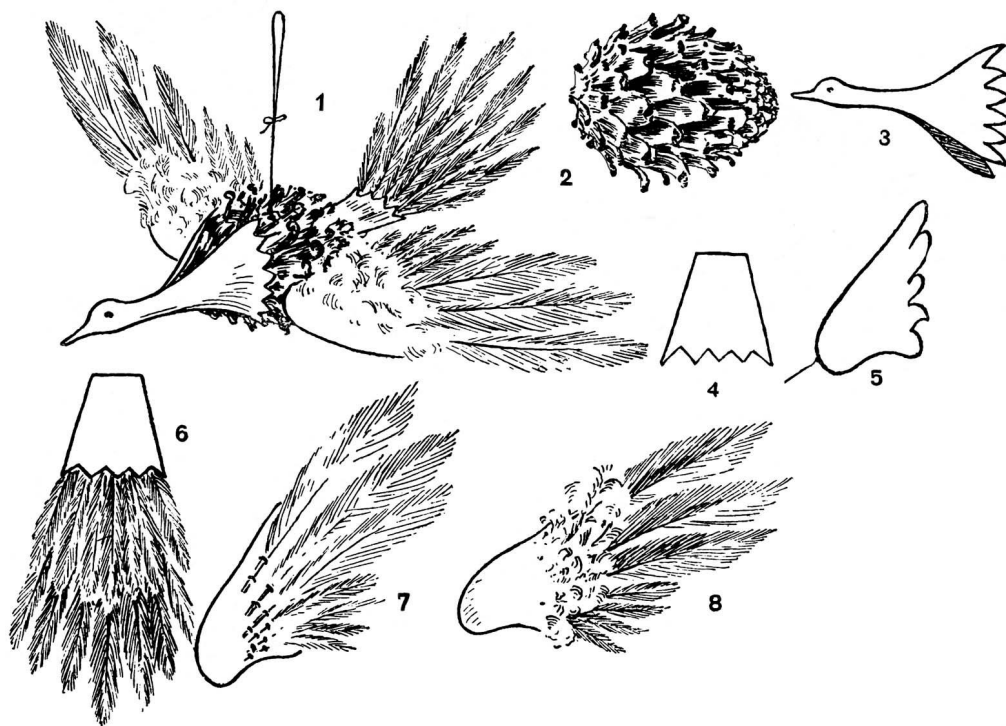

Птичка: 1 — птичка в готовом виде; 2 — туловище; 3 — выкройка головки; 4 — выкройка хвоста; 5 — выкройка крыла; 6, 7 и 8 — крепление перышек.

Ежик. Возьмите большую нераскрывшуюся еловую шишку и окуните ее в жидкий столярный клей, чтобы по высыхании чешуйки ее не раскрылись. Вырежьте из коричневой ткани две полоски в полсантиметра шириной и длиной немного меньше длины шишки. Положите одну полоску на лист бумаги и приклейте на нее еловые иглы одну рядом с другой. Полоску с иглами наклейте на шишку. Когда клей высохнет, смажьте наклеенный вами ряд игл у основания столярным клеем и одновременно густо намажьте клеем полоску на самой шишке. Приклейте вторую полоску ткани так, чтобы она приклеилась к первому ряду игл и в то же время к шишке. Так и наклеивайте ряды игл, чередуя их с полосками ткани до тех пор, пока у вас не получится круглый ежик. На животике ежа иглы не приклеивайте. Оставьте не заклеенной полосками с иглами мордочку ежа. Затем прикрепите ежу лапки из сучков дерева, сделайте из черных бусинок носик и глаза.

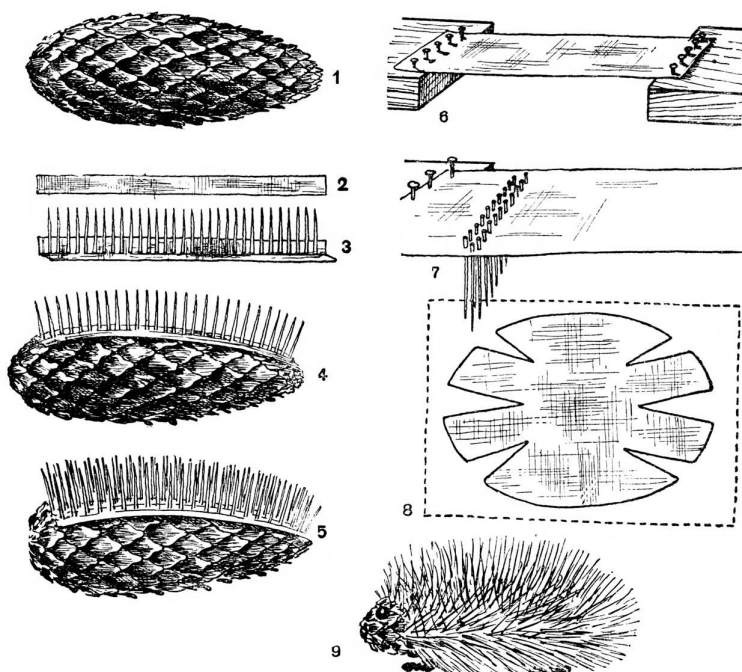

Ежик из еловых игл: 1 — шишка-туловище; 2—полоска из ткани; 3 — на полоску наклеиваются иглы; 4 и 5 - полоски с иглами наклеиваются на шишку; 6. 7 и 8 — другой способ; 9 - готовый ежик.

У вас получится замечательный колючий ежик, очень похожий на настоящего.

Ежа из игл можно сделать и другим способом. Внимательно посмотрите на рисунок, и вам будет ясен второй способ. Кусок старой ткани натяните, забив гвоздиками, между двумя брусками или досками. Затем, окунув иглу в столярный клей, воткните ее в натянутую ткань так, чтобы наверху остался только маленький кончик. И так вкалывайте иглы в ткань одну за другой, располагая их как можно ближе друг к другу. Затем снимите ткань, вырежьте ее по форме, показанной на рисунке, и наклейте на шишку, густо смазав клеем и шишку и материю.

ИЗ ЖЕЛУДЕЙ

Дуб растет почти повсеместно. Плоды дуба — желуди — бывают разной формы и величины. Из желудей можно сделать интересные игрушки к сказочным макетам и для кукольного театра. Очень часто желудь является и дополнительным материалом к другим изделиям из природного материала. Пример — головка соломенной куклы.

Собирать желуди лучше, когда они совсем спели и легко сбиваются с дерева. В тех местах, где дубы велики в размерах и кроны их недоступно высоки, можно собирать желуди, опавшие на землю. Но не следует собирать прелые и загнившие плоды. Одновременно с желудями собирайте и чашечки их, «плюски», на которых держится плод. Плюски очень хороший материал в дополнение к желудю и почти неразрывно с желудем применяется во многих изделиях из него.

Собирать следует все желуди: и мелкие, и крупные, и круглые, и продолговатые.

Начинать работу лучше из свежих желудей. Высохшие желуди мало пригодны к работе, легко раскалываются при нажиме и с трудом прокалываются.

Для начала попробуйте сделать самые простые игрушки. Дополнительным материалом к желудям будут спички, кусочки цветного сукна, проволока, иголка с ниткой.

Сделаем зайчиков. Разметьте на крупном желуде карандашом точки в тех местах, где будут вставляться спички: ножки, ручки, уши, хвосты и т. д. Затем проткните и осторожно вворачивайте острие шила винтом так, чтобы скорлупа желудя не треснула, и просверлите необходимые отверстия. Головки зайчика делайте из желудя поменьше и покруглее. Нарисуйте на них краской глазки. Воткнув в проколотые отверстия больших желудей заостренные спички, насадите зайчикам головки, уши, ножки, хвостики.

На рисунках вы видите цаплю, жирафа, свинку, лошадку, человечка и т. д. Из таких зверушек и птиц можно сделать макеты-игры «Зоосад», «Наш двор» и другие.

Клювики и хохолки у птиц подклеивайте из кусочков сукна. Научившись делать такие простые игрушки, переходите к более сложным. Призовите на помощь свою фантазию, выдумку, и, мы уверены, вы сделаете немало очень интересных игрушек.

Человечков делайте из более крупных желудей.

Основа туловища у человечков — большой продолговатый желудь, прочно соединенный со своей чашечкой. Прочность соединения достигается подклеиванием желудя столярным клеем либо креплением его на сургуч, который прекрасно соединяет.

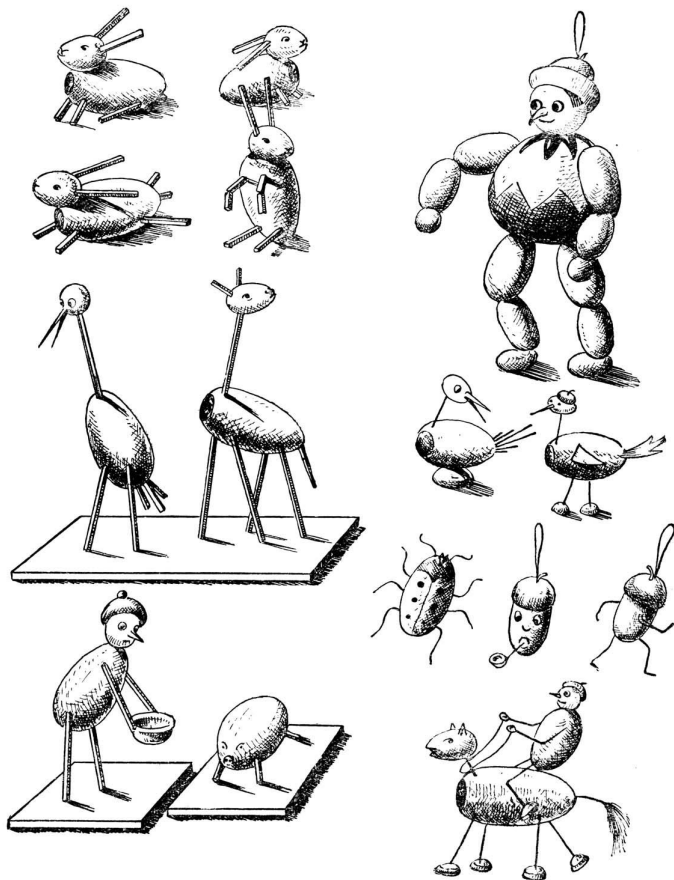

Игрушки из желудей.

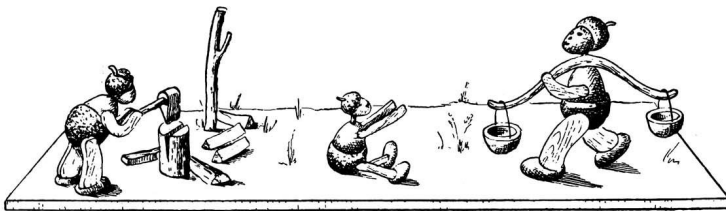
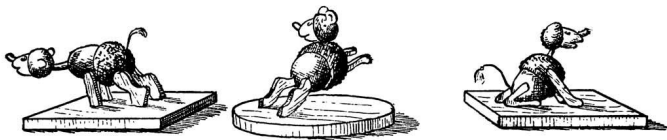

Головки человечков также из желудя, с надетой поверх чашечкой-шапочкой. Головку крепите с туловищем на проволоке. Еще лучше, если весь человечек будет скреплен на едином проволочном каркасе.

Руки и ноги заменяют отрезки пустотелого камыша или соломинки, надетые на проволочный каркас. Можно их выпилить и из фанеры.

При сборке туловище-желудь протыкается шилом, затем в отверстие продевается проволока, а на проволоку надеваются соломинки — шея, ручки, ножки и головка-желудь. Благодаря проволочному каркасу положение ног и рук, наклон туловища и головы можно менять, придавать им любое положение. Лицо человечкам нарисуйте тушью.

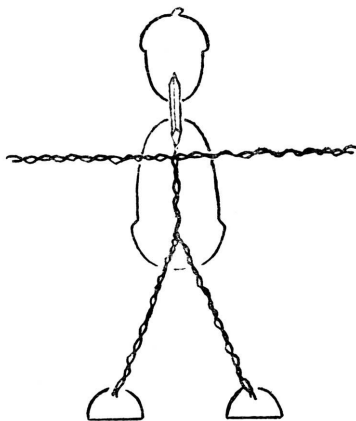

Изготовление проволочного каркаса для игрушек из желудей.

ИЗ КАШТАНА

Каштан — южное растение. У нас он растет главным образом на Кавказе и редко произрастает в других местах. Похожие на орехи плоды каштана съедобны, вкусны и питательны. В южных районах, на Украине и даже севернее растет так называемый конский каштан. Плоды его являются хорошим кормом для свиней (для человека они не съедобны).

Крупные плоды каштана и конского каштана — очень хороший материал для объемного вырезывания, для изготовления простейших игрушек.

Проще всего вырезать из каштана гриб, например подберезовик или боровик. Положив перед собою рисунок гриба или гриб, перочинным ножом начинают обрабатывать плод каштана. Кончиком ножа проводят линию, отделяющую шляпку гриба от его ножки. Затем срежьте лишнюю белую мякоть так, чтобы получилась форма ножки гриба. На шляпке его верхнюю кожицу каштана не снимайте.

Свежая мякоть каштана со временем темнеет, ссыхается, приобретает серый, неприглядный вид. Сейчас же после вырезывания покройте ножку белой или кремовой гуашью. Окружение каждого грибка «ли семейства их сделайте из мха и сосновых игл.

Из крупного плода каштана можно вырезывать корзиночку с ручкой. Поворачивая каштан, находят наиболее устойчивое положение его и так определяют, какая сторона будет дном корзинки. Затем кончиком ножа размечают ручку и борт корзинки. Лишнюю кожицу осторожно снимают сперва с одной стороны ручки, затем с другой — до борта корзинки. Всю мякоть постепенно, кусочек за кусочком, вырезают. Работайте не спеша, аккуратно, чтобы не прорезать ручки и борта корзинки, не проткнуть случайно дно.

В такую маленькую, легкую и очень красивую корзиночку можно положить мох и грибы, вырезать которые можно из крупных желудей.

Таким же способом из каштанов вырезают игрушки, игрушечную посуду: кастрюльки с крышками, чайник, резную хлебницу и т. д.

Мелкие плоды конского каштана используются, как и желуды, при сборке игрушек из соломы.

Игрушки из каштана вырезают во многих странах. В Чехословакии, например, из плодов каштана составляют даже куклы с руками и ногами из спичек, с грубо вырезанным лицом. В Китае мастерски вырезают из каштана ажурные корзиночки и другие интересные игрушки.



1

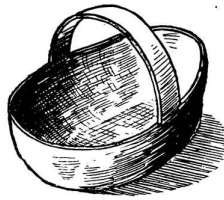

2

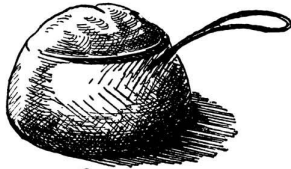

3

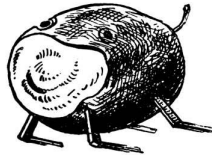

4

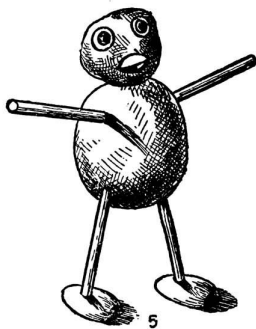

5



6

Игрушки из каштана: 1—грибки; 2 — корзиночка; 3 — кастрюля; 4 — свинка; 5, 6 — человечки.

ИЗ КАРТОФЕЛЯ

Многие из ребят, помогая взрослым собирать с поля картофель, всегда находят интересные формы клубней.

Из клубней картофеля можно сделать самые разнообразные и невероятные игрушки: животных, зверьков, птиц, человечков, с добавлением к клубням соломинок, спичек, щепочек и цветных ниток. Соединяют картофелины друг с другом обычно спичками или проволокой. Мякоть картофеля легко протыкается и крепко держится на спичках или проволоке. Надо помнить, что мякоть картофеля темнеет в местах среза, и игрушка теряет привлекательный вид. Поэтому лучше места среза окрашивать. К картофелю можно подставлять кусочек моркови. Клюв птички на нашем рисунке сделан из моркови. Хвосты и крылья у птиц делайте из перышек. Хороши для отделки кусочки разноцветных шерстинок, оставшиеся от вязания, и растрепанные, волнистые куски старой распущенной шерсти. Делают из нее гривы, хвосты и т. д.

Игрушки из картофеля недолговечны, но вызывают много веселья, развивают творческую фантазию.

Игрушки делают не только из картофеля, но и из других овощей. Например, по всем известной сказке итальянского писателя Джанни Родари «Приключения Чиполлино» — мальчика-луковки — можно создать целый спектакль. Сделав действующих лиц из различных овощей с последующей окраской, фигурки укрепляются на подставках. Скрепление отдельных частей производится на проволоке или на спичках.

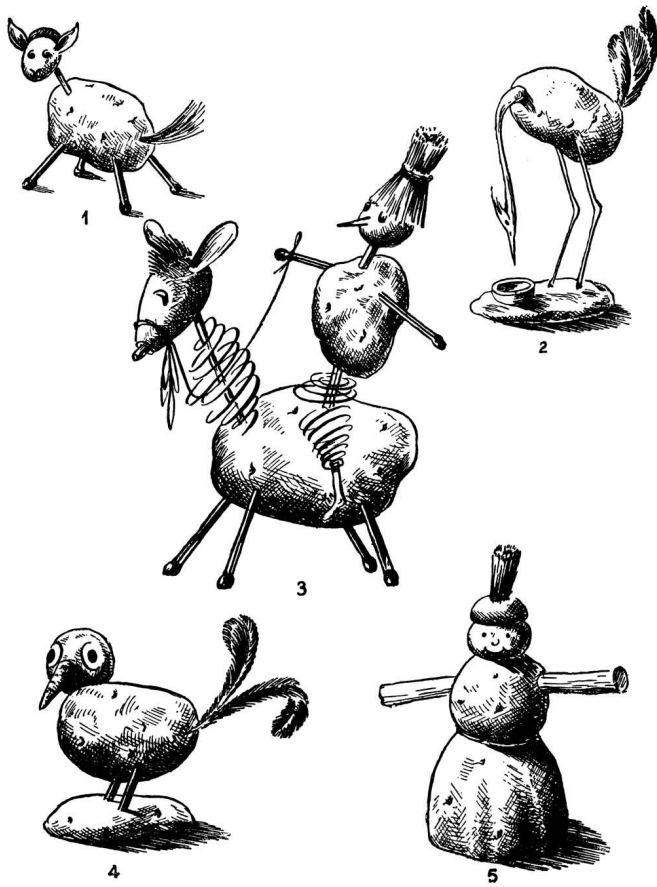

Игрушки из картофеля: 1 — собачка; 2—цапля; 3 — всадник; 4—птичка; 5—человечек-снеговик.



Иллюстрации к сказке «Приключения Чиполино» из картофеля, овощей и фруктов:
1 — Чиполино; 2 — профессор Груша; 3—Редисочка; 4 — Картофелина; 5 — Лимончик; 6 — доктор Мухомор.

ИЗ ОРЕХОВОЙ СКОРЛУПЫ

Из ореховой скорлупы также делают разнообразные, интересные игрушки для елки, для игр в детском саду, для кукольного театра или макета. Самым простым применением крупной скорлупы грецкого ореха будет подклеивание ее к выпиленным лобзиком из фанеры фигуркам зверей и птиц. На рисунке вы видите такие игрушки. Подклеивать орех к фанере лучше всего клеем «Рapid», можно и столярным. Окраску игрушек производите гуашевыми красками. Для прочности готовую игрушку хорошо покрыть светлым лаком.

Выполните из крупного ореха кур, петуха, гусей, уток, выпилите к ним еще крошечных цыплят, используя для этой цели лещинный, кедровый орехи, фисташку. При желании можно создать большой макет птицефермы.

Раскалывайте орехи на правильные половинки с помощью ножа, пристукивая по нему сверху молотком. Чтобы орех не прыгал и не выскакивал при этом, зажмите его в тисочках или плоскогубцах.

Какие же еще игрушки можно сделать из ореховой скорлупы? Например, тачку. Катушку из-под ниток распилите лобзиком у оснований, чтобы получить два колесика. Прикрепите колесики проволокой к ореховой скорлупе, просверлив в ней отверстия. Орех-тачка, с приклеенной к нему ручкой и палочкой, крепится на центр оси между колесиками. Колеса можно выкрасить в синий или красный цвет, тачку-скорлупку оставить естественного цвета.

А вот еще интересная игрушка — черепаха. Панцирь черепахи состоит из ореховой скорлупки крупного грецкого ореха. На обратную сторону половинки скорлупы ореха подклейте нарисованное на картоне или выпиленное из фанеры брюшко черепашки. Головку сделайте из маленького орешка, а лапки из чешуйки еловой шишки.

Если игрушка предназначена для украшения елки, вклейте между скорлупой и картоном петельку.

Елочную игрушку-черепаху можно покрыть бронзовой краской.

Из половинки скорлупки грецкого ореха можно сделать мандолину. Гриф вырезают из картона и наклеивают сверху на скорлупку, отверстие либо вырезают, либо закрашивают черной краской.

Струны натягивают из тонкой блестящей проволоки. Крепление к струнам делают из гвоздиков.

Вся игрушка по окончании сборки покрывается лаком.

Про маленькие лодочки из ореховой скорлупки даже песенка сложена:

Из ореховых скорлупок

Вышло десять легких шлюпок...

Спичка с красным лоскутком —

Мачта посередочке.

И поплыли ручейком

Лодочки-лебедушки...

Особого описания лодочки не требуют. Из рисунков очень понятно, как их сделать.

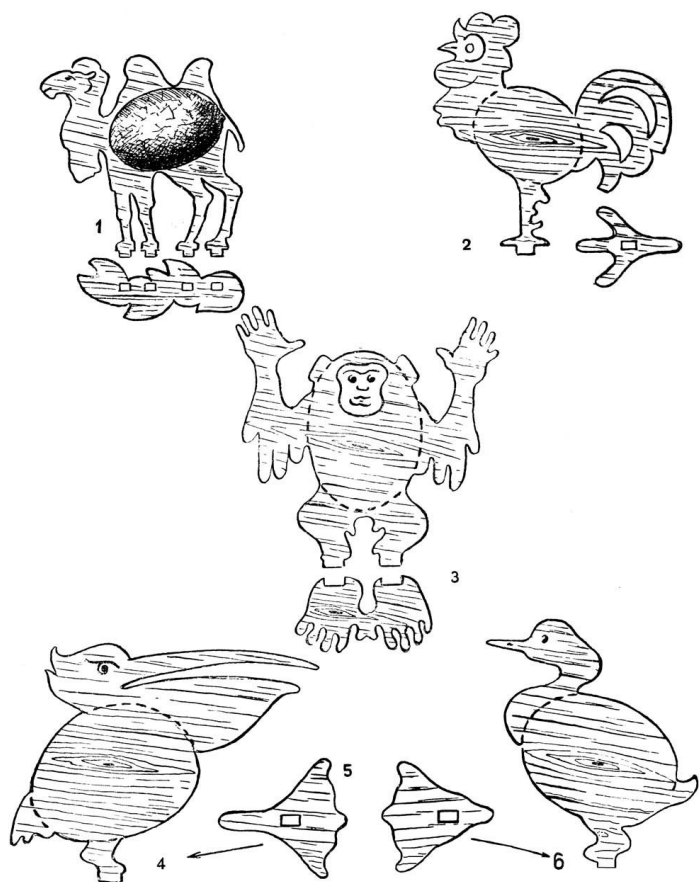

1 — верблюд; 2, 3, 4, 5, 6 — выпилено из фанеры.

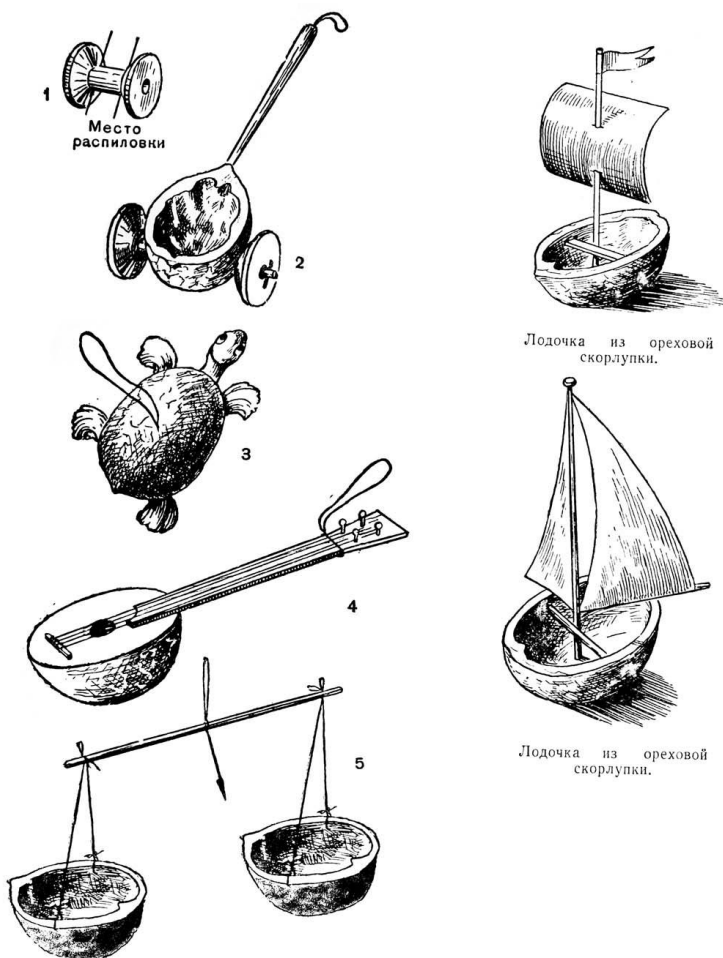

Из ореховой скорлупы: 1- изготовление колесиков тачки; 2- тачка; 3- черепаха; 4- мандолина; 5- весы.

Несложный такелаж состоит лишь из спички, лоскутка и поперечной палочки. Мачту закрепите сургучом.

Подобная флотилия на весеннем ручье очень веселая игра.

Можно придумать еще много различных игрушек из половины скорлупы и целой с добавлением перьев, цветных ниток, сукна и палочек. Особенно много игрушек можно сделать для елки.

Из мелкой ореховой скорлупы лещины, фисташки и кедрового ореха можно выкладывать мозаичные узоры, оклеивать ею коробки и макеты. Когда для карнавальных костюмов не хватает бус, мелкие орехи нанизывают на нитки и ярко раскрашивают цветными цапон-лаками либо масляными красками. Отверстия для ниток сверлят раскаленной иглой или самым маленьким сверлом ручной дрели.

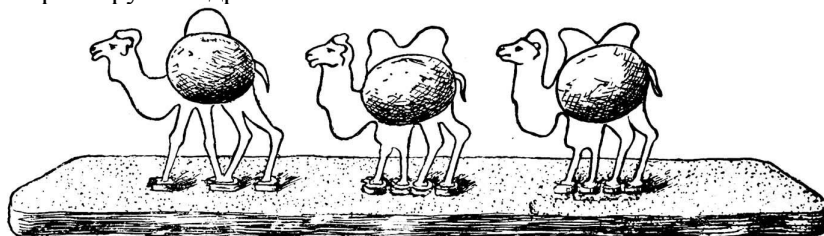

Караван верблюдов.

ДЕРЕВЬЯ ДЛЯ МАКЕТОВ ИЗ ПРИРОДНОГО МАТЕРИАЛА

Для оформления макета часто бывают нужны деревья. Их можно сделать из природного материала: березовой коры, древесных стружек, еловой хвои и т. д.

Посмотрите внимательно на то дерево, какое вы хотите сделать. Обратите внимание на строение дерева, его кору, форму кроны и разрез листьев, их цвет. Затем подберите соответствующий природный материал и приступайте к изготовлению дерева.

Береза. Скрутите из бумаги жгутик, обвейте жгутик тонкой проволокой. Чем большее количество проволочек вы накрутите на жгутик, тем пышнее будет ваше дерево. Наверху концы проволоки расправьте и изогните так, чтобы они были похожи на ветки березы. Листья сделайте из зеленого плюща, из бумаги, материи, древесной стружки, нарезав их мелкими кусочками. Стружку окрасьте предварительно в зеленый цвет, а затем нарежьте мелкими кусочками так, как показано на рисунке.

Снимите с березового полена верхний тонкий слой бересты, нарежьте ее узкими полосками и обклейте этими полосками ствол. Ветки окрасьте белой масляной краской. Когда краска высохнет, намажьте проволоки-веточки столярным клеем и обсыпьте их изготовленными листочками.

Сделать дуб, клен и другие деревья, изменяя только строение дерева и форму листьев.



Береза: 1 — полоска из бумаги; 2 — бумага закручивается жгутиком; 3 — жгутик обвивается проволокой; 4 — концы проволоки отгибаются по форме веток; 5 — полоска бумаги нарезается кусочками, из которых делают листья; 6 — ствол обклеивается полоской бересты; 7 — готовая береза.

Пальма финиковая. Выстругайте перочинным ножом палочку длиной примерно 35 см, сделав ее с одной стороны остроконечной. По всей поверхности палочки нанесите ножом неглубокие поперечные надрезы. Затем, сняв кору со старого липового пня или полена, отделите ножом внутренний мягкий волокнистый слой луба и разорвите его руками на длинные полосы (мочало). Нарезьте эти полосы на кусочки сантиметров трех-четырёх длиной. Каждый кусочек с одной стороны заострите ножницами.

Заготовьте листья пальмы. Из широких чистых сосновых стружек вырежьте ножницами сначала самые большие листья (6 шт.), затем поменьше (5 шт.) и затем совсем маленькие (5 шт.). Окрасьте листья зеленой анилиновой краской или акварельными красками, разведенными в воде. Одни сделайте темнее, другие светлее, это будет более естественно. При окрашивании мазки кисточкой делайте вдоль листа.



Пальма финиковая:
1, 2, 3, — выкройки листьев пальмы; 4 — ствол;
5 — листья прикрепляются к стволу с помощью проволоки; 6 - готовая пальма.

Пальма веерная: 1, 2 — так изготавливаются стебли;
3 - выкройка листа; 4 - сначала прикручиваются к стволу листья, затем к стволу прикрепляются чешуйки (ствол пальмы можно сделать из сосновой шишки); 5 — готовая пальма.

Когда листья высохнут, прикрепите самые маленькие листочки к верхушке ствола пальмы ниткой коричневого цвета. Завяжите нитку узлом, затем по одному прикрутите все листья к стволу пальмы, сначала маленькие, потом средние и под конец большие. Нитка должна ложиться в надрезы, тогда она не будет заметна.

Отделайте приготовленными кусочками луба, спускаясь постепенно книзу ствола. Закрепив внизу ствола нитку, обстругайте немного ствол внизу.

После этого сделайте подставку для пальмы круглой или квадратной формы из дощечки или 7-10-миллиметровой фанеры, чтобы пальма была устойчивой. Обработав подставку напильником, посередине ее выдолбите долотом или выпилите лобзиком отверстие, в которое затем вставьте ствол пальмы. Вставляя ствол в подставку, смажьте его столярным или казеиновым клеем для прочности.

Намазав подставку столярным клеем, посыпьте ее песком, лишний песок стряхните.

Листья пальмы можно сделать и другим способом: из плотной чертежной или настольной бумаги вырежьте такой же формы и в таком же количестве, как и в первом случае, листья. Окрасьте их в разные оттенки зеленого цвета. Затем возьмите тонкую проволоку и нарежьте ее кусками, причем каждый кусок проволоки должен быть сантиметром на восемь больше длины листа, с тем чтобы лист можно было прикрепить к стволу. Из гофрированной бумаги нарежьте длинные полоски шириной в 7-8 миллиметров. Полоски нарежьте обязательно поперек листа, тогда бумага будет растягиваться, не будет рваться и станет хорошо облегать проволоку. Затем, намазывая полоски бумаги канцелярским клеем, обклейте ими проволочки и приклейте их снизу к пальмовым листьям. Листья, сделанные таким способом, будут гораздо прочнее, и, кроме того, их очень удобно прикручивать свободными концами проволоки к стволу.

Веерная пальма. Таким же (вторым) способом можно сделать и веерную пальму, придав листьям другую форму. Кроме того, листья для веерной пальмы делайте немного иначе: если в первом случае мы обклеивали полоской бумаги только одну проволоку, то в данном случае лучше сделать так: нарежьте узенькие, в два миллиметра шириной, полоски картона, положите на эти полоски проволоку и обклеивайте их вместе полосками зеленой бумаги. Лист будет более прочным и больше похож на настоящий, так как его можно немного изогнуть.

Ствол веерной пальмы сделайте так: выпилите ствол из тонкой 1-миллиметровой фанеры. Взяв сосновую шишку, отделите от нее чешуйки; намазывая ствол столярным клеем, постепенно наклеивайте на него чешуйки так, чтобы чешуйка прикрывала собой немного верхнюю.

Располагайте чешуйки приблизительно в шахматном порядке, следите, чтобы фанеру не было видно. Чешуйками обклейте ствол с обеих сторон. Ствол можно сделать и из чешуек еловой шишки.

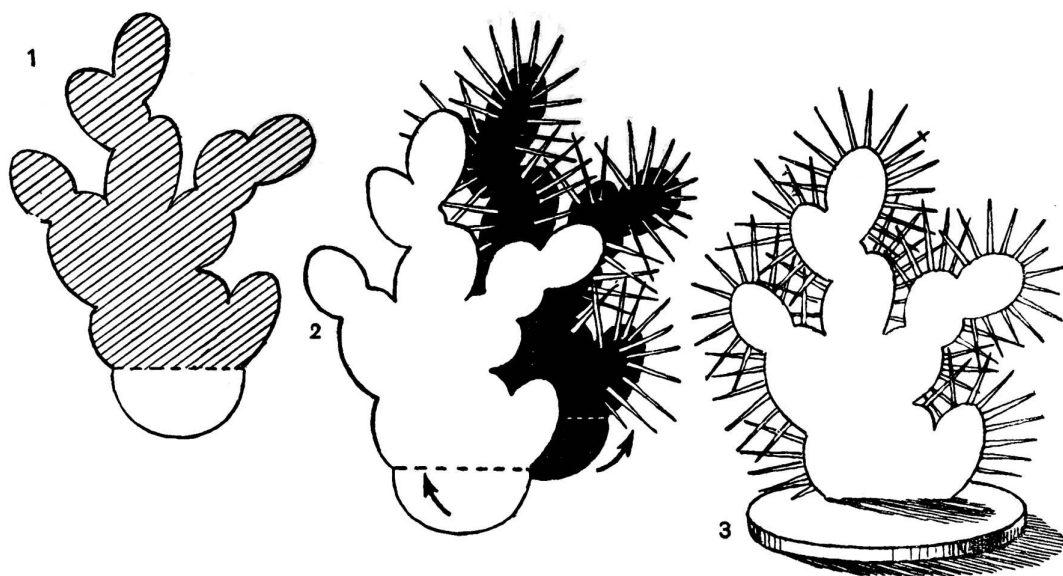

Кактус: 1 — форма, вырезанная из картона (2 шт.), заштрихованная поверхность смазывается клеем; 2 — сначала приклеиваются иглы, затем вторая форма из картона; 3 — готовый кактус.

Кактус. Руководствуясь нашим рисунком, нарисуйте на картоне контур кактуса в двух экземплярах. Затем вырежьте рисунки по контуру ножницами. Окрасьте оба экземпляра с одной (внешней) стороны зеленой краской. Положите один экземпляр неокрашенной стороной вверх, намажьте его густым столярным клеем, положите на него елочные иглы; намазав второй экземпляр клеем также с неокрашенной стороны, наложите его на первый и положите под пресс. Намазывайте клей, во-первых, тонким слоем, чтобы он не вылезал по краям и не испачкал игл; во-вторых, очень быстро, чтобы он не высох раньше времени, и только ту часть кактуса, которая на рисунке заштрихована.

Когда кактус высохнет, выньте его из-под пресса, отогните края по пунктирной линии и, вырезав из фанеры кружок, приклейте к нему отогнутые края подставки.

Края фанерной подставки хорошенько зачистите и покрасьте в зеленый или желтый цвет.

Оборудование и инструменты, необходимые для работы с природными материалами

<p>Стол рабочий. Табурет или скамейка. Шкафчик для инструмента. Шкаф для готовых изделий и материалов. Клееварка (самодельная). Электроплитка. Брусок для точки инструментов. Мисочки для клея, клейстера, красок и т. д. Метр. Линейка чертежная, школьная. Угольники чертежные, школьные. Молоток. Щетка-сметка (самодельная). Подрезная доска (самодельная). Пресс. Нож сапожный. Ножницы. Шило канцелярское, прямое. Иголки швейные. Наперсток. Кисти щетинные для клея. Кисти художественные разных размеров.</p>	<p>Стеки для лепки (самодельные). Угольник деревянный, разметочный. Ножовка столярная или хозяйственная. Лобзик. Пилки для лобзика (по дереву и металлу). Рубанок металлический, малый. Фуганок или полуфуганок. Долото столярное. Напильник драчевый, плоский. Дрель с набором сверлышек. Буравчики разных размеров. Клещи небольшие. Выпиловочный столик (самодельный). Циркуль. Плоскогубцы небольшие. Круглогубцы небольшие. Надфили плоские, круглые, трехгранные. Пяльцы круглые и прямоугольные или рамка (самодельная). Стекланная и наждачная бумага (крупно-и мелкозернистая).</p>
---	--

СОДЕРЖАНИЕ

<p>Дорогие читатели. ИЗ СОЛОМЫ. Заготовка солом. Бубекина Г.В. Приемы работы с соломой. Бубекина Г.В. Вязка из пучка солом. Бубекина Г.В. Изготовление половиков. Бубекина Г.В. Плетение соломенных лент. Бубекина Г. В. Лента «тройка» Лента «четырёхконцовка простая» Лента «четырёхконцовка с зубчиками» Лента «пятиконцовка», или «педадь» Лента «шестиконцовка», или «елочка» Лента «семиконцовка», или «хина» Лента «одиннадцатиконцовка» или «чемоданная» Плетение отделочных шнуров. Бубекина Г.В. Шнур винтовой Круглыйшнур Окраска солом и соломенных изделий. Бубекина Г. В. Изделия из плетеных соломенных лент. Бубекина Г. В. Настенный коврик Настенные папки. Хозяйственные кошелки. Шторы на окна. Шапки из соломенных лент. Плоское плетение из глаженных соломинок. Бубекина Г.В. Аппликация из солом. Бубекина Г. В. Дощечка для щетки, украшенная инкрустацией из соломки. Гославская Т. П. Рамка для фотоснимка, украшенная инкрустацией из соломки. Гославская Т.П. Рамка для фотоснимка, украшенная инкрустацией из соломки. Гославская Т.П. Куклы из круглой солом. Бубекина Г. В. Куклы с</p>	<p>Корзина для дров. Корзинка для бумаг. Бубекина Г.В. Птичья клетка. Велосипедная корзинка. Бубекина Г. В. Корзинка для ягод. Гославская Т. П. Плетение мебели. Бубекина Г.В. Коврик для вытирания ног. Гославская Т. П. Ершик для мытья банок. Гославская Т. П. Щетка-сметка. Гославская Т. П. Метла для подметания дорожек. Гославская Т. П. Веник для подметания пола. Гославская Т. П. Ограждения для клумб. Гославская Т. П. Шалаш из веток. Гославская Т. П. ИЗ БЕРЕСТЫ. Бубекина Г. В. Черпачок для воды. Бубекина Г.В. Берестяной коробок. Бубекина Г.В. Ведерко для ягод. Бубекина Г.В. Чехол для грузила и рыбацья переносная сумка для рыбы. Бубекина Г.В. Туеса. Бубекина Г.В. Туесок для ягод. Гославская Т.П. Стаканчик для карандашей. Гославская Т.П. Рамочка для фотоснимка. Гославская Т. П. Косое плетение из бересты. Бубекина Г. В. Корзинка. Чехлы для ножей и ножниц. Пояс из бересты. Плетеная шкатулка. Прямое плетение из бересты. Бубекина Г. В. Баул. Отделка берестяных изделий ажурным вырезыванием и аппликацией. Бубекина Г.В. Резное.</p>
--	--

<p>головками из папье-маше. Гославская Т.П. ИЗ ПОЧАТКОВЫХ ЛИСТЬЕВ КУКУРУЗЫ. Бубекина Г.В. Плетение «бантиком». Хлебница. Коробка для рукоделия. Корзиночка для печенья, фруктов и конфет. Продуктовая кошелка. Баул для завтраков и сбора коллекций. Поднос для пирога и печенья. Коврик для вытирания ног. Домашние туфли. Кукла. ИЗ ПРУТЬЕВ И СТЕБЛЕЙ ГИБКИХ РАСТЕНИЙ. Бубекина Г.В. Окрашивание прутьев. Бубекина Г.В. Плетень. Летний домик для игры. Бубекина Г. В. Заделка бортов. Бубекина Г.В. Плетение круглой корзины. Бубекина Г. В. Корзинка с плоским круглым дном. Бубекина Г. В. Овальная корзина. Бубекина Г. В.</p>	<p>Чеканное, или выбойное. Аппликация. ИЗ ГЛИНЫ. Бубекина Г. В. ИЗ ЦЕПКИХ РАСТЕНИЙ. Бубекина Г. В. Щенок. Гославская Т. П. Рамка. Гославская Т.П. Паук. Гославская Т. П. ИЗ КАМЕШКОВ. Бубекина Г. В. ИЗ ФИГУРНОЙ ТЫКВЫ. Бубекина Г. В. Обработка фигурной тыквы. ИЗ СОСНОВОЙ КОРЫ И ТРУТОВЫХ ГРИБОВ. Бубекина Г. В. Чернильный прибор. Гославская Т. П. Коробочка для мелочей. Гославская Т.П. Настольный пресс для бумаг. Гославская Т. П. Настольный пресс для бумаг. Гославская Т.П. Панно из древесных грибов. Гославская Т. П. ИЗ РАКУШЕК. Бубекина Г. В. Пояс из раковин. Гославская Т. П. ИЗ РЫБЬИХ КОСТЕЙ И ЧЕШУИ. Бубекина Г. В. Техника выкладывания узоров. Бубекина Г.В. Ожерелье из рыбьих костей. Гославская Т. П. ИЗ ПЕРЬЕВ. Бубекина Г. В.</p>
<p>Метелочка для сметания пыли. Гославская Т. П. Метелка для сметания пыли. Бубекина Г. В. Панно из перьев. Бубекина Г.В. Цветы из перьев. Бубекина Г. В. Белая лилия. Бубекина Г. В. Нарцисс. Бубекина Г. В. Ирис. Бубекина Г. В. Садовая ромашка. Бубекина Г. В. Кориопсис. Бубекина Г. В. Цинерарии. Бубекина Г. В. Гвоздика. Бубекина Г.В. Лилия Гославская Т. П. Садовая гвоздика. Гославская Т. П. Василек. Гославская Т. П. Ромашка. Гославская Т. П. Листочки. Цветы яблони и шиповника. Гославская Т. П. Пион. Гославская Т. П. Игрушки. Бубекина Г. В. Плато из перьев под вазочку. Гославская Т. П. Диванная подушечка. Гославская Т. П. Декоративное панно из перьев. Гославская Т.П. Отделка из перьев для карнавальных уборов. Гославская Т. П. Шапочка паж. Шляпа пастуха Шапочка — голова петуха Кокошник к костюму «Царевна-лебедь». Головной убор к костюму индейца. ИЗ ЗАСУШЕННЫХ ЦВЕТОВ. Бубекина Г. В. Декоративное панно. Гославская Т. П. Тематическое панно. Гославская Т.П. Растительный орнамент. Гославская Т.П. Коробочка, украшенная засушенными цветами. Гославская Т. П. Декоративное панно из засушенных цветов и бабочек. Гославская Т. П. ИЗ МХОВ И ЛИШАЙНИКОВ. Гославская Т. П. Декоративная тарелка. Дошечка для настенного календаря. Рамка для фотоснимка.</p>	<p>ГОЛОВНЫЕ УБОРЫ И УКРАШЕНИЯ ИЗ ЦВЕТОВ, ЛИСТЬЕВ, ЯГОД. Гославская Т. П. Венок. Шапочка из листьев. Шляпа из лопухов Тюбетейка из репейника. Кокошники из ягод соломы, гороха. Серьги из ягод. Бусы из ягод, желудей, гороха. ОТДЕЛКА ИЗДЕЛИЙ РАКОВИНАМИ, МЕЛКИМИ КАМЕШКАМИ, КОСТОЧКАМИ ОТ ЯГОД И ПЛОДОВ, СЕМЕНАМИ. Гославская Т. П. Рамка для фотоснимка с узором из семян. Коробочка для мелочей с узором из ракушек Круглая рамка для фотоснимка с узором из косточек. Шкатулка с отделкой из гречневой крупы. ИЗ ШИШЕК. Бубекина Г. В. Уточка, курочка, гусь, петух. Бубекина Г. В. Лисица, белочка, зайчик. Бубекина Г. В. Рыбка-телескоп. Бубекина Г.В. Цыпленок. Бубекина Г. В. Курочка-наседка. Бубекина Г.В. Журавлик. Бубекина Г.В. Медвежонок. Гославская Т.П. Белка. Гославская Т.П. Сказочная птица. Гославская Т.П. Петушок. Гославская Т. П. Летящая птичка. Гославская Т. П. Ежик. Гославская Т. П. ИЗ ЖЕЛУДЕЙ. Бубекина Г. В. ИЗ КАШТАНА. Бубекина Г. В. ИЗ КАРТОФЕЛЯ. Бубекина Г. В. ИЗ ОРЕХОВОЙ СКОРЛУПЫ. Бубекина Г. В. ДЕРЕВЬЯ ДЛЯ МАКЕТОВ ИЗ ПРИРОДНОГО МАТЕРИАЛА. Гославская Т. П. Береза. Пальма финиковая. Веерная пальма. Кактус. ОБОРУДОВАНИЕ И ИНСТРУМЕНТЫ, НЕОБХОДИМЫЕ ДЛЯ РАБОТЫ С ПРИРОДНЫМИ МАТЕРИАЛАМИ.</p>

Бубекина Галина Владимировна Гославская Татьяна Петровна

САМОДЕЛКИ ИЗ ПРИРОДНОГО МАТЕРИАЛА

В помощь кружкам «Умелые руки»

Оформление В. Кулькова Рисунки в тексте выполнены по эскизам авторов С. Наумовым

Редактор Л. Хотилова Худож. редактор В. Плешко Техн. редактор Г. Голубова

А00671. Подписано к печ. 22/II 1960 г. Бумага 60x921/8 12 бум. л. = 24 печ. л. 20,2 уч.-изд. л. Тираж 85000 экз.

Заказ 1459. Цена 9р. 60к.

Типография «Красное знамя» изд-ва «Молодая гвардия». Москва, А-55, Суцеская, 21.

